

RESUMO SERVIÇOS A EXECUTAR				
RUA	TC 40	TC 60	TC 80	BOCA DE LOBO
BRUNO KOPPEN	0,00	0,00	0,00	0,00
ANTERO F. MENDES	12,10	85,00	0,00	6,00
EDEVINO KOJO	115,05	0,00	0,00	6,00
RODOLFO GUERKE	0,00	0,00	0,00	0,00
DURVAL SAMPAIO	0,00	0,00	0,00	0,00
FLORA BRASILEIRA DE LIMA LOBO	0,00	0,00	0,00	0,00
JONAS VASCONCELOS	0,00	0,00	0,00	0,00
SEBASTIANA PEREIRA DA SILVA	53,55	0,00	0,00	4,00
SEBASTIAO MAURICIO	0,00	0,00	0,00	0,00
AFIFE ABRAO	140,90	91,31	26,78	11,00
ALAYDE CAMARGO TUREK	0,00	0,00	0,00	0,00
WALDEMAR RIBEIRO DE MELLO	66,94	0,00	0,00	4,00
MARECHAL DEODORO DA FONSECA	142,75	112,60	0,00	18,00
TOTAL	531,29	288,91	26,78	49,00

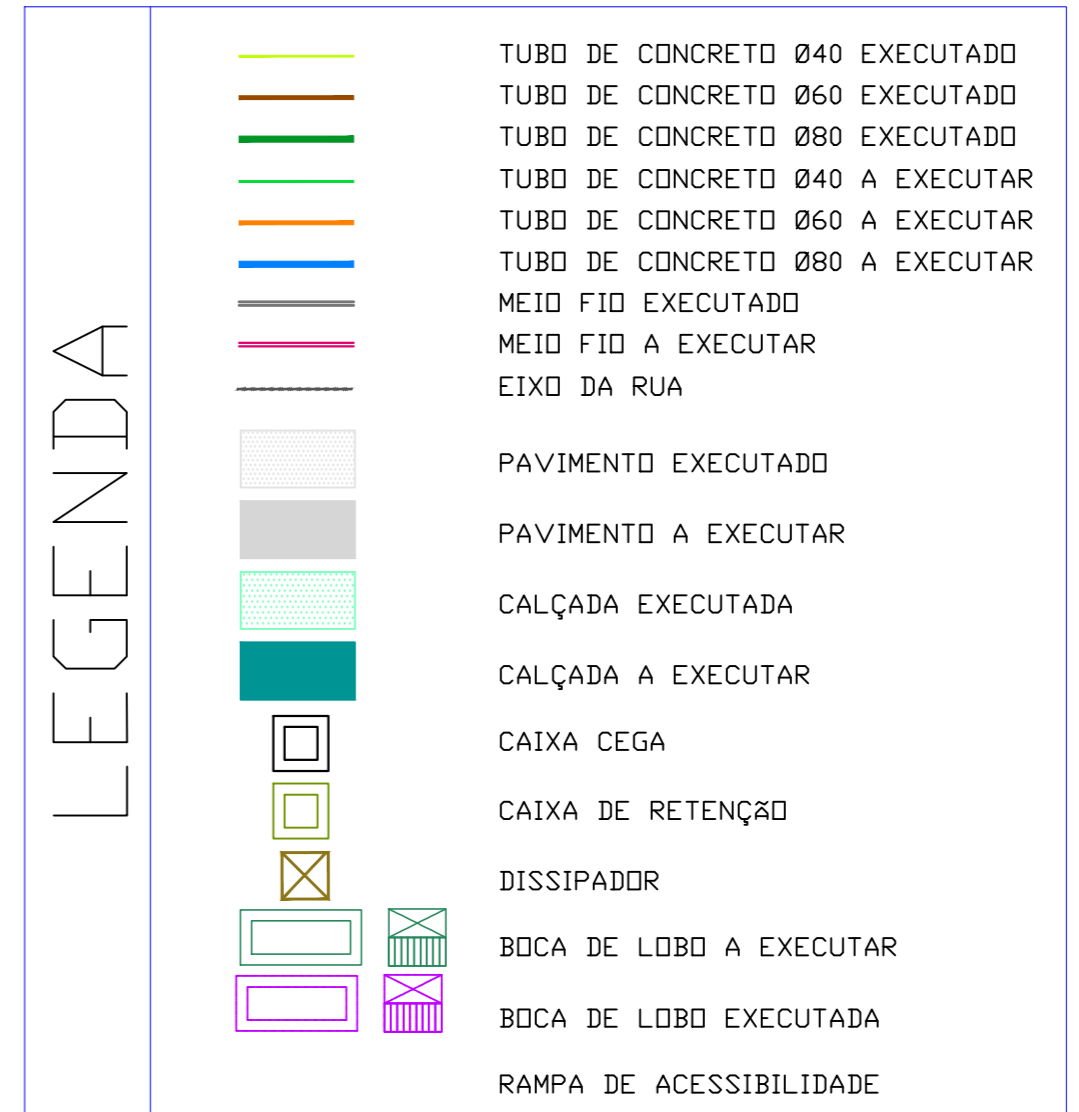
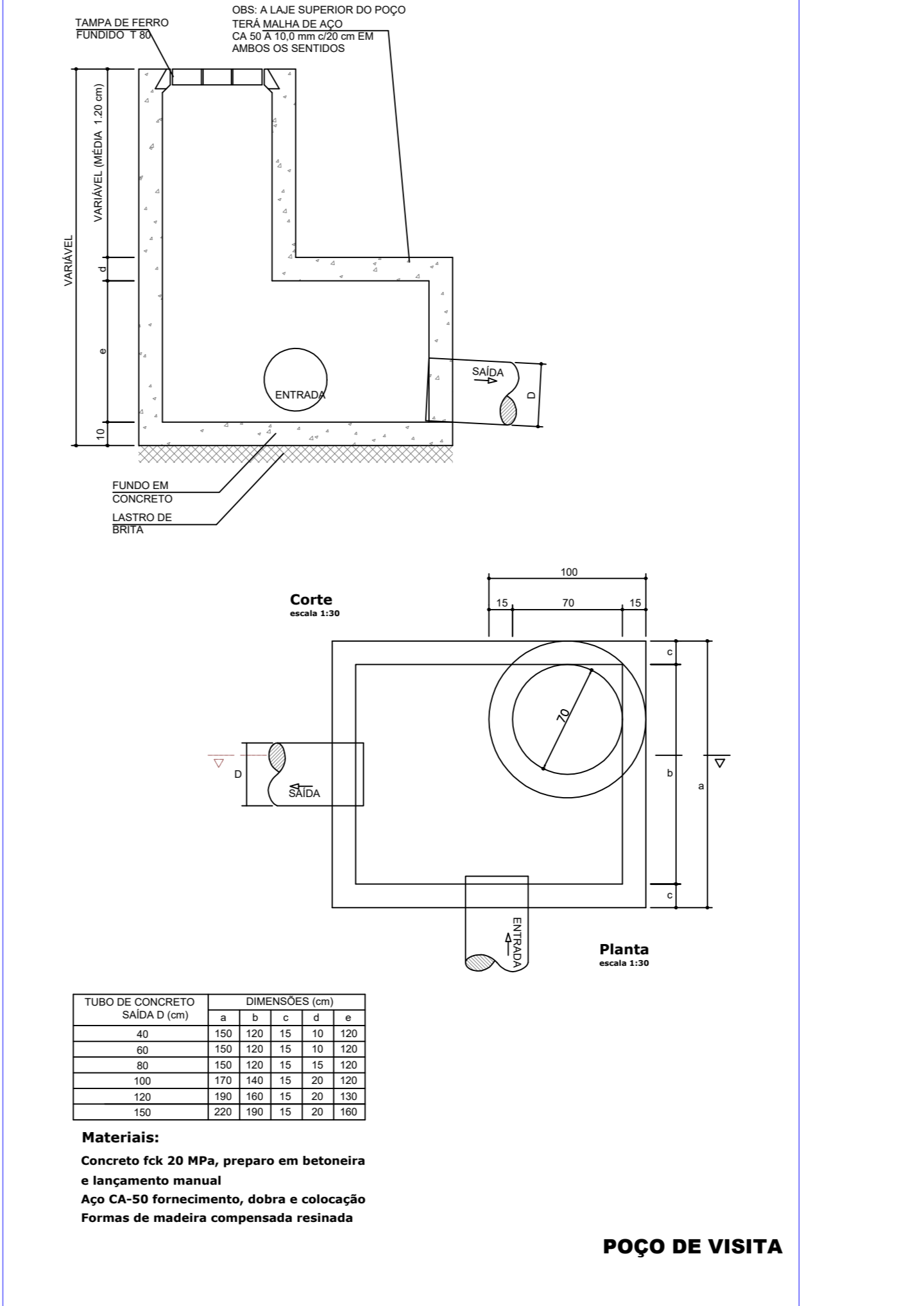
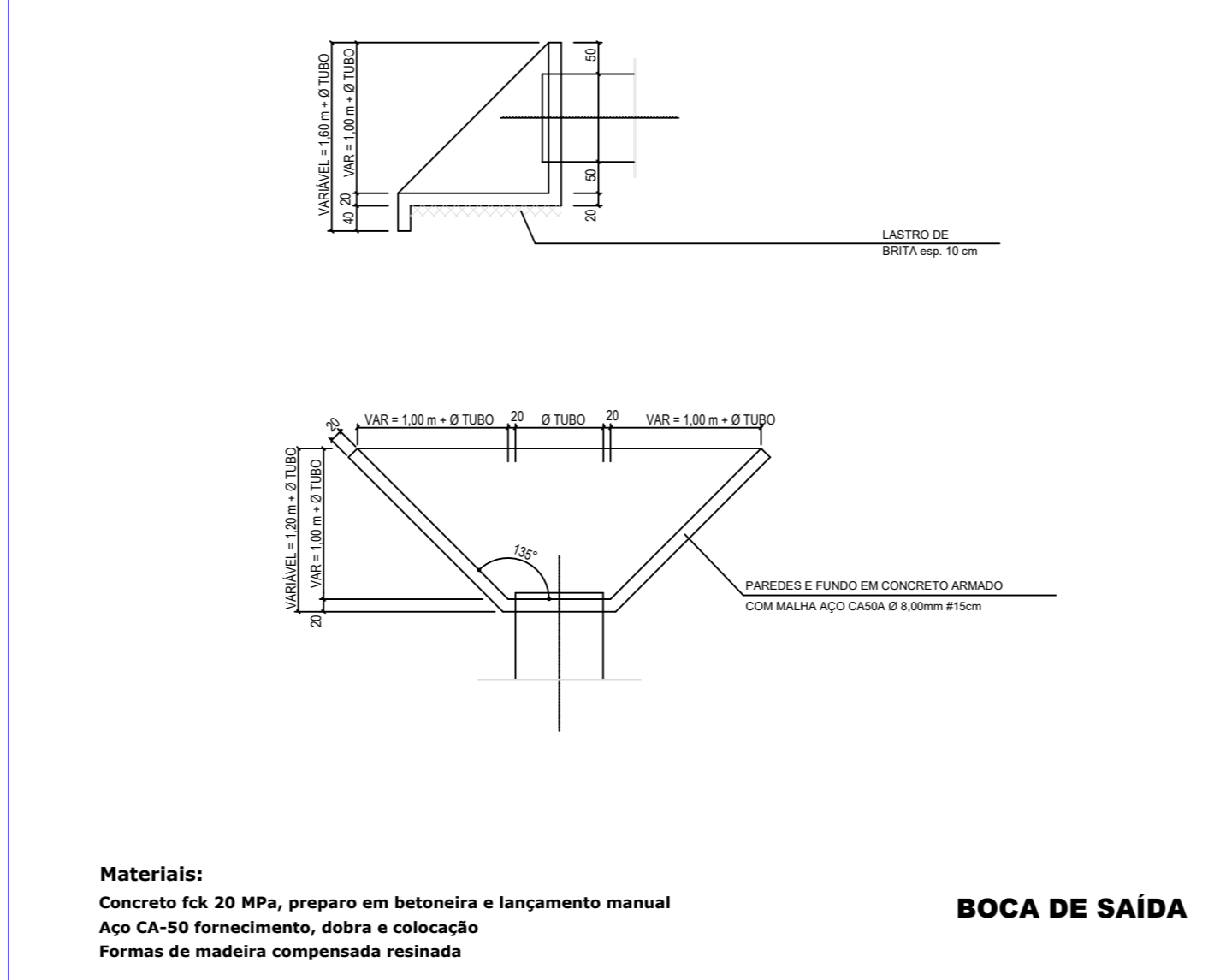
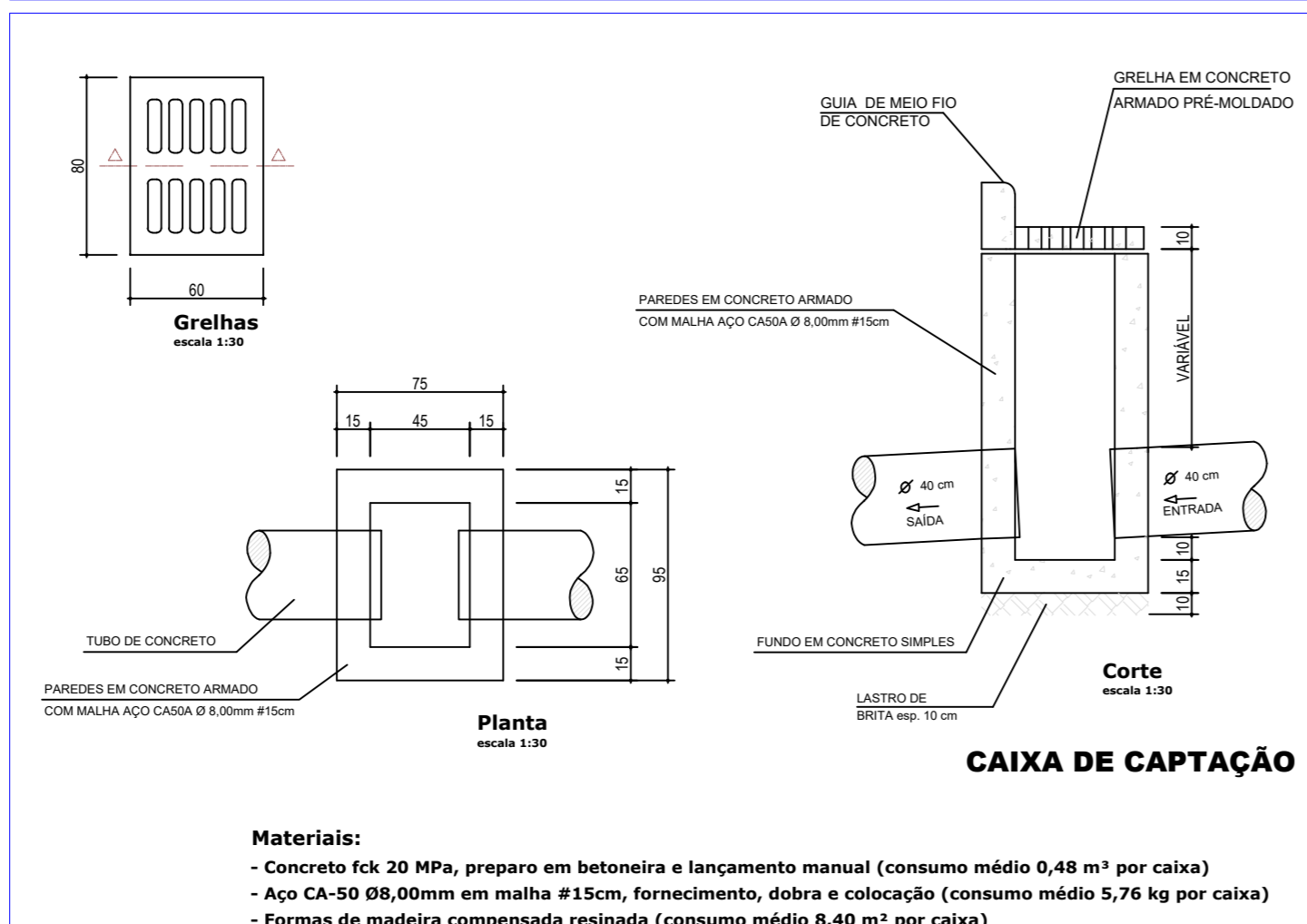
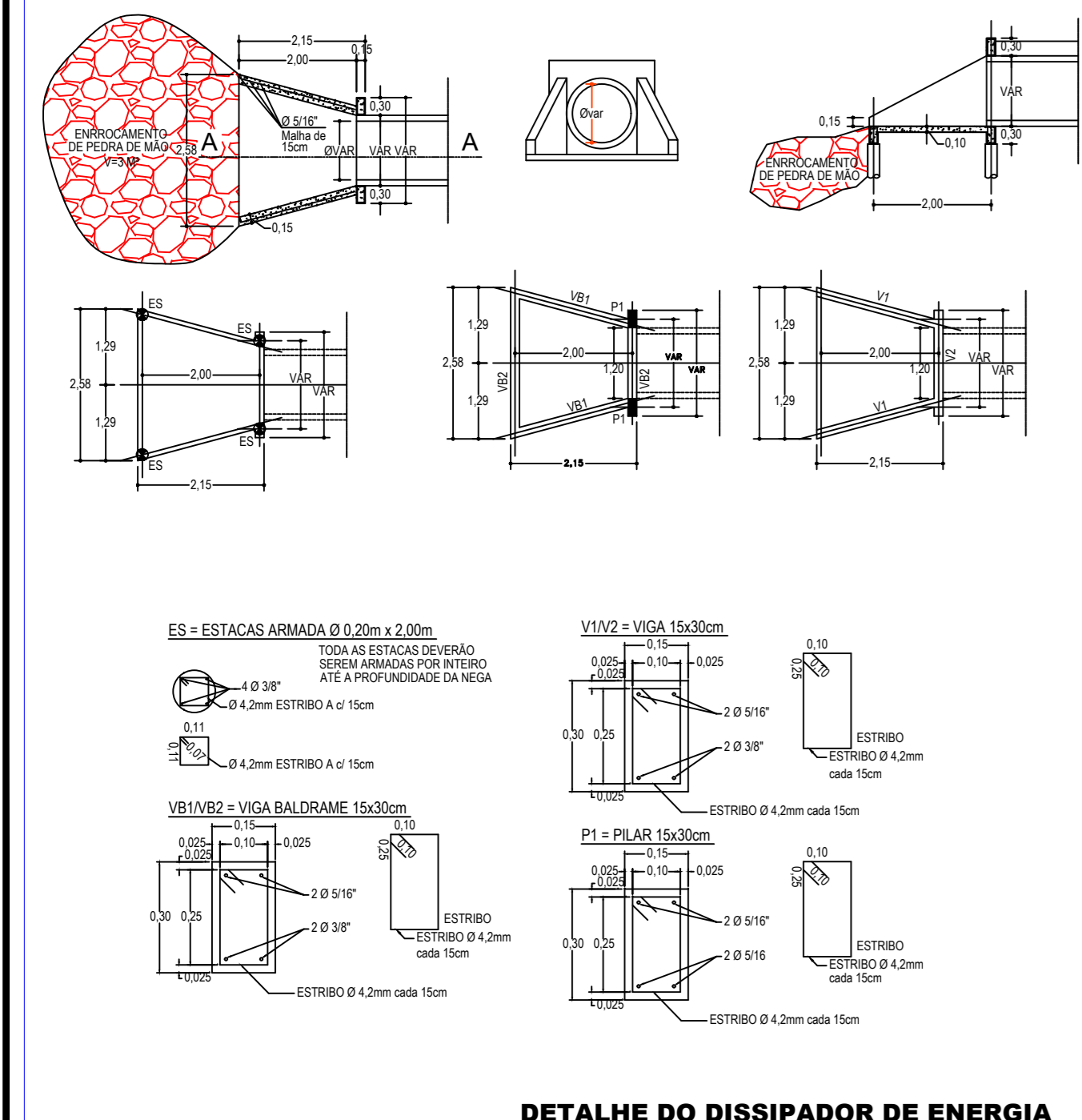
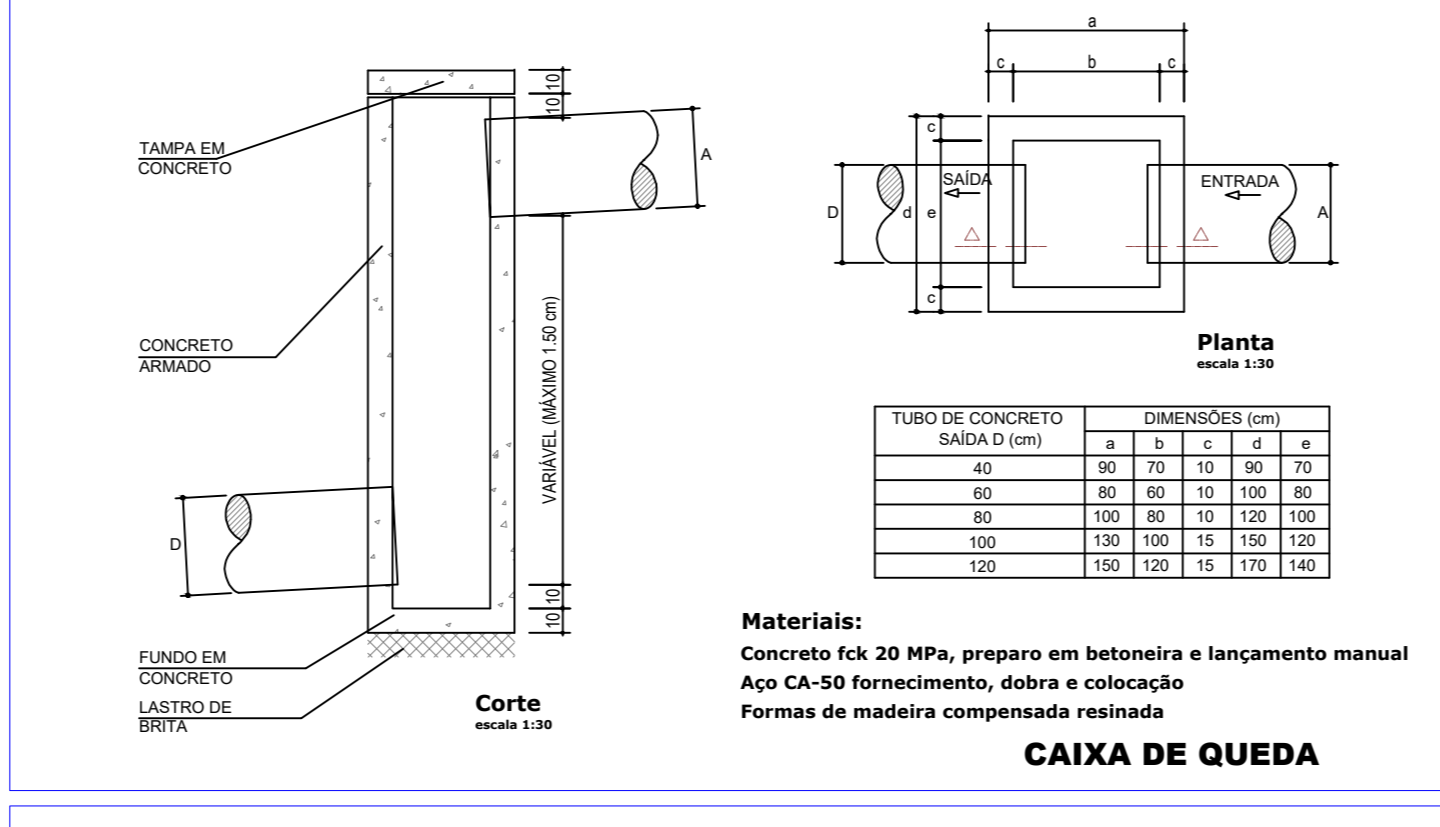
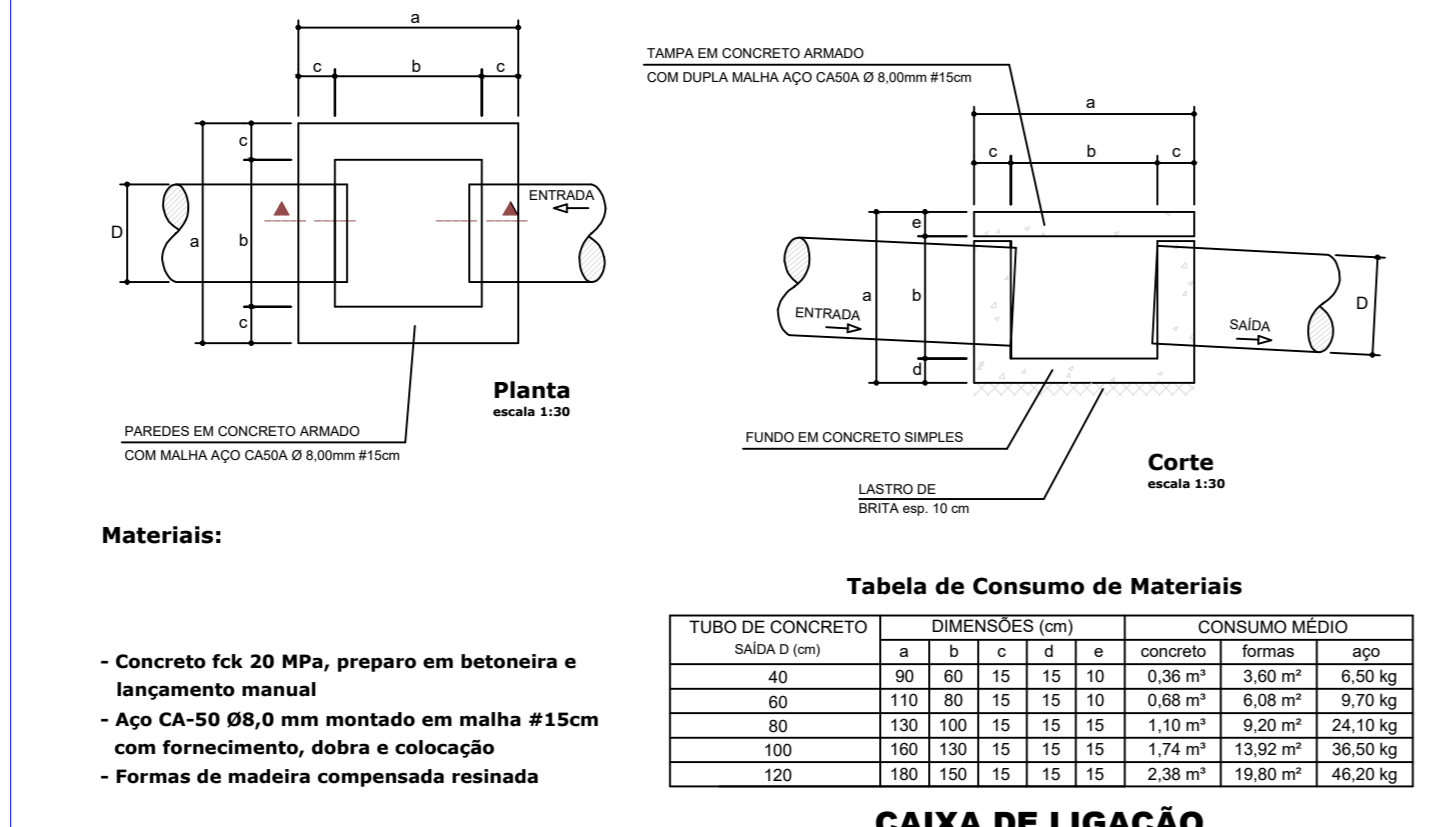
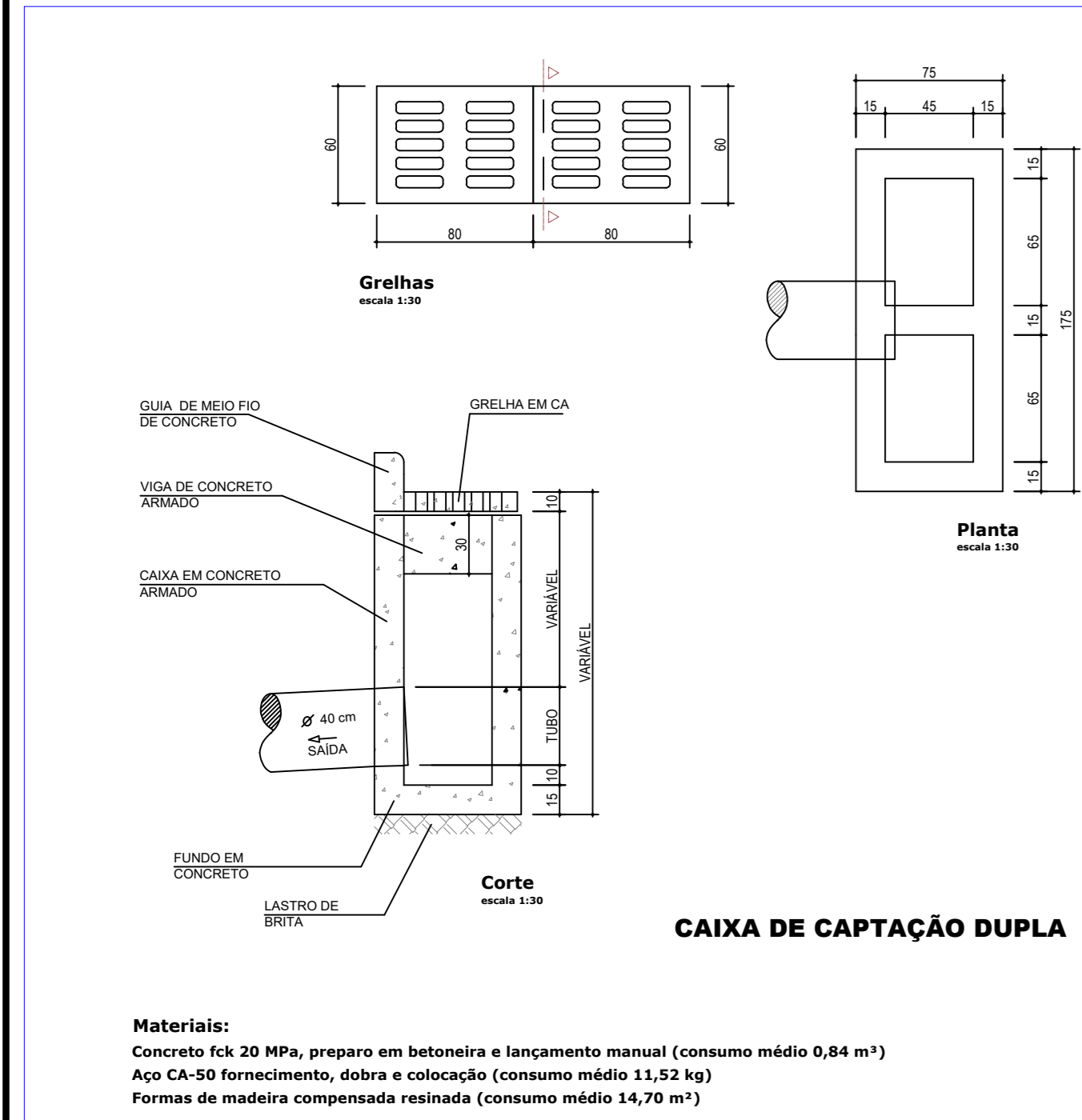

OBSERVAÇÃO:
 No caso da existência de tubulação executada pelo contrato rescindido anterior, o mesmo deverá ser removido e refeito, devido a deterioração de serviços não finalizados.

Prefeitura Municipal de Jaguariava
 Praça Izabel Branco 142 - C. Alta Cx Postal 11 - Fone (45) 3535-1233 - Fax (45) 3535-2130
 Jaguariava - RR - CEP 94.200-000 - CNPJ 16.910.920/0001-38
 Secretaria Municipal de Infraestrutura e Habitação

2017 - 2020
 JOSÉ BLODODA
 PREFEITO MUNICIPAL

ENGP Ana Claudia Krul
 CREA RR 09840-D

04/2018
 Helan Nauda
 sem escala

13/21