



PREFEITURA MUNICIPAL DE JAGUARIAÍVA

Praça Isabel Branco, 142 - Cidade Alta - Jaguariáiva - PR

CEP 84200-000 - Fone (43) 3535-9400

comprasjag@gmail.com

Protocolo nº 10343- 10352-10823-2021

PREGÃO ELETRÔNICO Nº 151-2021

Processo DCL 245/2021

OBJETO: SISTEMA DE REGISTRO DE PREÇO PARA EVENTUAL AQUISIÇÃO DE MÓVEIS DE ESCRITÓRIO, MOBILIÁRIO EM GERAL, PARA USO NO DEPARTAMENTO REGIONAL PRIMAVERA E MOBILIÁRIO PARA CENTRO DE CASTRAÇÃO DA SEMUS.

ABERTURA:- 02/12/2021, ÀS 09:00 HORAS

**P
R
E
G
Ã
O

E
L
E
T
R
Ô
N
I
C**

PREFEITURA MUNICIPAL DE JAGUARIAIVA
PROTOCOLO GERAL

004
af

PROCESSO/ANO: 10343 - 2021

DADOS CADASTRAIS:

Página 1 de 1

REQUERENTE: SEC. MUN. DE GOVERNO
ENDEREÇO: CONVERSÃO DO SISTEMA Nº S/N, , JAGUARIAIVA
TELEFONE: CELULAR:
EMAIL:
CPF/CNPJ . . / -

DADOS DO PROCESSO:

SOLICITAÇÃO: AQUISIÇÃO
ENTRADA: PROTOCOLO GERAL
USUÁRIO: AMANDA LOPES YAROS
ENTRADA: JAGUARIAIVA, 27/10/2021 14:11:45
SÚMULA: OFICIO Nº 237/2021 SMGOV - SOLICITA AQUISIÇÃO DE MOVEIS

DESTINO: DEPARTAMENTO DE COMPRAS

Amanda
Responsável pelo Processo



Prefeitura Municipal de Jaguariaíva

Centro Administrativo Prefeito Otélio Renato Baroni

Praça Izabel Branco e Silva, 142 - Cidade Alta - Cx.Postal. II - Fone: (43) 3535 - 9400 / Fax: (43) 3535 - 9422
Jaguariaíva - PR / CEP: 84200-000 / CNPJ: 76.910.900/0001-38 / ghiovanny.nascimento@jaguariaiva.pr.gov.br

SECRETARIA MUNICIPAL DE GOVERNO

Ofício nº. 237/2021 - SEGOV

Jaguariaíva, 26 de outubro de 2021.

Ref.: **Aquisição de móveis – Departamento Regional do Bairro Primavera**

Prezado Senhor Diretor:

Por meio do presente, encaminhamos para providências necessárias, o levantamento quantitativo pertinente à aquisição de móveis que serão utilizados no Departamento Regional do Bairro Primavera.

DESCRIPTIVO	QUANTIDADE
Cadeira giratória estofada com braços	40 +20
Cadeira fixa estofada, sem braços	48
Sofá de 03 (três) lugares	01
Mesa para refeição com tampo	01
Armário 02 portas com chave	19
Mesa para reunião	01
Mesa reta para computador	25 +10
Mesa reta para impressora	12
Conjunto de mesa em L	02
Arquivo em aço 04 gavetas	19

Segue Termo de Referência em anexo.

Sem mais, aproveitamos o momento para enviar-lhes nossos cordiais cumprimentos.

Atenciosamente,

GHOVANNY KOWALCZUCK DO NASCIMENTO
Secretário Municipal de Governo

Ao
Ilmo. Senhor
MAURICIO FERNANDES
D.D Diretor do Departamento de Compras e Licitação
Nesta



Secretaria Municipal de Governo

Centro Administrativo Prefeito Otélio Renato Baroni
Praça Izabel Branco e Silva, 142 – 2º Andar, Cidade Alta / Ramal: 9474



Prefeitura Municipal de Jaguariaíva

Centro Administrativo Prefeito Otélio Renato Baroni

Praça Izabel Branco e Silva, 142 - Cidade Alta - Cx.Postal. 11 - Fone: (43) 3535 - 9400
Jaguariaíva - PR / CEP: 84200-000 / CNPJ: 76.910.900/0001-38 / ghiovanny.nascimento@jaguariaiva.pr.gov.br

SECRETARIA MUNICIPAL DE GOVERNO

TERMO DE REFERÊNCIA

1. OBJETO

1.1. Aquisição de móveis de escritório, mobiliário em geral, para uso no Departamento Regional Primavera, conforme condições, quantidades, exigências e suporte técnico estabelecidos neste instrumento.

2. DA JUSTIFICATIVA

2.1. A presente solicitação visa atender a demanda em razão da abertura da Regional Primavera, Subsede da Prefeitura Municipal de Jaguariaíva no Bairro Primavera. Com a expansão dos atendimentos que serão realizados no setor, se faz necessária a aquisição de mobiliários diversos para atender na plenitude o desenvolvimento das atividades de apoio administrativo.

Os itens devem obedecer a uma padronização, de modo a formar um conjunto harmônico garantindo o mínimo de estética e identidade visual apropriada, conseguindo também com tal uniformização, ganho real e importante na economia de escala, além de submeter aos princípios da eficiência e o princípio no que se traduz na relação custo – benefício.

A padronização proporciona o reaproveitamento das peças em qualquer ambiente da administração pública de Jaguariaíva.

O objetivo da contratação é garantir o bom funcionamento das atividades fins da contratante, no sentido de assegurar o cumprimento de sua missão institucional.

Os benefícios diretos e indiretos que resultarão da contratação são:

- Pleno funcionamento das instalações e sistemas;
- Adequado dimensionamento das instalações;
- Complementação das possibilidades administrativas;
- Eficiência no atendimento das demandas solicitadas pelos munícipes, dentre outros.

3. DO VALOR ESTIMADO

3.1. Realizada pesquisa de mercado, consideramos o valor mínimo das propostas de preço apresentadas e estimando-se gastar com a presente contratação a quantia de R\$ XXXXXX (XXXXXXX), conforme cronograma abaixo;

4. DO DETALHAMENTO DAS ESPECIFICAÇÕES E QUANTIDADES

Item	Especificação	Unidade	Quantidade	Valor Unitário	Valor Total
1	Cadeira giratória estofada com braços e rodízios, dotada de mecanismo amortecedor e regulador do assento e do encosto.	Un	40		



Secretaria Municipal de Governo

Centro Administrativo Prefeito Otélio Renato Baroni
Praça Izabel Branco e Silva, 142 – 4º Andar, Cidade Alta / Ramal: 9474



Prefeitura Municipal de Jaguaraiáva

Centro Administrativo Prefeito Otélio Renato Baroni

Praça Izabel Branco e Silva, 142 - Cidade Alta - Cx. Postal. 11 - Fone: (43) 3535 - 9400
Jaguaraiáva - PR / CEP: 84200-000 / CNPJ: 76.910.900/0001-38 / ghiovanny.nascimento@jaguaraiava.pr.gov.br

Handwritten signature

SECRETARIA MUNICIPAL DE GOVERNO

2	Cadeira fixa estofada, sem braços, montada sobre armação tubular de aço com quatro pés.	Un	48		
3	Sofá de três lugares em material lavável e pés em alumínio.	Un	01		
4	Mesa de refeição com tampo redondo em MDF.	Un	01		
5	Armário 2 portas com chave, confecção em MDP 15mm com tampo em MDP 25 mm cor a definir.	Un	19		
6	Mesa para reunião confeccionada em MDP revestimento Laminado Melaminico.	Un	01		
7	Mesa reta para computador, confeccionada em MDP revestimento Laminado Melaminico.	Un	25		
8	Mesa reta para impressora.	Un	12		
9	Conjunto de mesa em L.	Un	02		
10	Arquivo em aço 04 gavetas	Un	19		

4.1. ESPECIFICAÇÕES

4.1.1. CADEIRA GIRATÓRIA



Imagem Ilustrativa

Descrição

- Cadeira giratória estofada com braços e rodízios, dotada de mecanismo amortecedor e regulador do assento e do encosto.

Dimensões e tolerâncias



Secretaria Municipal de Governo

Centro Administrativo Prefeito Otélio Renato Baroni
Praça Izabel Branco e Silva, 142 - 4º Andar, Cidade Alta / Ramal: 9474



Prefeitura Municipal de Jaguariáiva

Centro Administrativo Prefeito Otélio Renato Baroni

Praça Izabel Branco e Silva, 142 - Cidade Alta - Cx. Postal. 11 - Fone: (43) 3535 - 9400
Jaguariáiva - PR / CEP: 84200-000 / CNPJ: 76.910.900/0001-38 / ghiovanny.nascimento@jaguariaiva.pr.gov.br

SECRETARIA MUNICIPAL DE GOVERNO

- Largura do assento: 500 mm +/- 50 mm;
- Profundidade do assento: 460 mm +/- 10 mm;
- Altura do assento variável: faixa obrigatória entre 420 mm e 520 mm;
- Largura do encosto: 400 mm +/- 10 mm (medida no ponto mais saliente do apoio lombar);
- Extensão vertical do encosto: 350 mm +/- 10 mm;
- Espessura da espuma do assento: mínima de 40 mm;
- Espessura da espuma do encosto: mínima de 30 mm;
- Tolerâncias dimensionais para tubos conforme ABNT NBR 6591;
- Tolerâncias para camada de tinta: mínimo 40 micrometros /máximo 100 micrometros.

Características

- Assento e encosto confeccionados em compensado anatômico moldado a quente, contendo no mínimo sete lâminas internas, com espessura máxima de 1,5mm cada;
- Estofamento do assento e do encosto em espuma de poliuretano expandido, colada à madeira e revestida com tecido, na cor cinza, dotado de proteção com produto impermeabilizante hidro-repelente;
- Faces inferior do assento e posterior do encosto revestidas com capas de plástico injetado, na cor preta;
- Fixação do assento e do encosto à estrutura por meio de parafusos com rosca métrica e porcas de cravar.

Estrutura composta de:

- Mecanismo de regulagem independente do assento e do encosto; inclinação do encosto variável em pelo menos 22º e do assento em pelo menos 8º com bloqueio em qualquer posição através de sistema de lâminas travadas por contato. Comando por alavanca;
- Suporte para regulagem de altura do encosto com curso de 70 mm, dotado de dispositivo de fixação, articulado e com sistema amortecedor flexível;
- Coluna de regulagem de altura do assento por acionamento a gás. Curso mínimo do pistão de 100 mm;
- Base em formato de estrela com 5 pontas e sistema de acoplamento cônico;
- Distância entre eixo da coluna e eixo do rodízio igual ou maior que 300 mm;
- Rodízios de duplo giro com rodas duplas de 50 mm (mínimo);
- Dispositivos de regulagens e alavancas com manoplas em material plástico injetado e desenho ergonômico;
- Acabamento das partes metálicas em pintura em pó, brilhante, na cor preta;
- Terminações de tubos em plástico injetado, na cor preta, fixadas através de encaixe;
- Estas não devem poder ser retiradas sem o uso de ferramentas;
- Todos os encontros de tubos ou uniões de partes metálicas devem receber solda em toda a extensão da união.





Prefeitura Municipal de Jaguariaíva

Centro Administrativo Prefeito Otélio Renato Baroni

Praça Izabel Branco e Silva, 142 - Cidade Alta - Cx.Postal. 11 - Fone: (43) 3535 - 9400
Jaguariaíva - PR / CEP: 84200-000 / CNPJ: 76.910.900/0001-38 / ghiovanny.nascimento@jaguariaiva.pr.gov.br

SECRETARIA MUNICIPAL DE GOVERNO

Apresentar junto com amostra do produto:

- Laudo técnico emitido por ergonomista, médico do trabalho ou engenheiro de segurança do trabalho, conforme norma regulamentadora NR 17, indicando quais requisitos da norma o produto atende. Deve possuir também, a documentação comprobatória e respectiva assinatura do profissional responsável pela análise técnica e emissão do documento supracitado;
- Termo de garantia de 6 (seis) anos contra defeitos de fabricação na estrutura metálica, emitido pelo fabricante;
- Declaração indicando revenda autorizada a prestar manutenção/assistência nos produtos cotados;
- Relatório de ensaio e/ou laudo de conformidade com a norma ABNT NBR 8094:1983 – corrosão por exposição à névoa salina, de no mínimo 500 horas, avaliando: ABNT NBR 5841/2015 – determinação do grau de empolamento de superfícies pintadas, com resultado final: D0/T0; e, ABNT NBR ISO 4628-3/2015 – tintas e vernizes – avaliação do grau de enferrujamento, com resultado final: ri0 - emitido por laboratório acreditado pelo INMETRO;
- Relatório de ensaio e/ou laudo de conformidade com a norma ABNT NBR 8095:2015 – corrosão por exposição à atmosfera úmida saturada, de no mínimo 400 horas, avaliando: ABNT NBR 5841/2015 – determinação do grau de empolamento de superfícies pintadas, com resultado final: D0/T0; e, ABNT NBR ISO 4628-3/2015 – tintas e vernizes – avaliação do grau de enferrujamento, com resultado final: RIO - emitido por laboratório acreditado pelo INMETRO;
- Licença de operação da empresa fabricante das cadeiras;
- Certificado de regularidade e certidão negativa de débitos do IBAMA da empresa fabricante das cadeiras;
- Relatório de ensaio emitido por laboratório de que a espuma é isenta cfc;
- Relatório de ensaio e/ou laudo de conformidade com a norma ABNT NBR 9178/2015 – espuma flexível de poliuretano – determinação das características de queima;
- Relatório de ensaio e/ou laudo de conformidade com a norma ABNT NBR 9176/2016 – espuma flexível de poliuretano – determinação da força de indentação;
- Relatório de ensaio e/ou laudo de conformidade com a norma ABNT NBR 9177/2015 – espuma flexível de poliuretano – determinação da fadiga dinâmica;
- Relatório de ensaio e/ou laudo de conformidade com a norma ABNT NBR 14961/2016 – espuma flexível de poliuretano – determinação do teor de cinzas;
- Certificado de conformidade com a norma ABNT NBR 13932:2018, emitido por laboratório acreditado pelo INMETRO.

4.1.2. CADEIRA FIXA



Secretaria Municipal de Governo

Centro Administrativo Prefeito Otélio Renato Baroni
Praça Izabel Branco e Silva, 142 - 4º Andar, Cidade Alta / Ramal: 9474



Prefeitura Municipal de Jaguariáiva

Centro Administrativo Prefeito Otélio Renato Baroni

Praça Izabel Branco e Silva, 142 - Cidade Alta - Cx.Postal. 11 - Fone: (43) 3535 - 9400
Jaguariáiva - PR / CEP: 84200-000 / CNPJ: 76.910.900/0001-38 / ghiovanny.nascimento@jaguariaiva.pr.gov.br

SECRETARIA MUNICIPAL DE GOVERNO



Imagem Ilustrativa

Descrição

- Cadeira fixa estofada, sem braços, montada sobre armação tubular de aço com quatro pés.

Dimensões e tolerâncias

- Largura do assento: 500 mm +/- 50 mm;
- Profundidade do assento: 460 mm +/- 10 mm;
- Altura do assento: 430 mm +/- 10 mm;
- Largura do encosto: 400 mm +/- 10 mm (medida no ponto mais saliente do apoio lombar);
- Extensão vertical do encosto: 350 mm +/- 10 mm;
- Espessura da espuma do assento: mínima de 40 mm;
- Espessura da espuma do encosto: mínima de 30 mm;
- Tolerâncias dimensionais para tubos conforme ABNT NBR 6591;
- Tolerâncias para camada de tinta: mínimo 40 micrometros /máximo 100 micrometros.

Características

- Assento e encosto confeccionados em compensado anatômico moldado a quente, contendo no mínimo sete lâminas internas, com espessura máxima de 1,5 mm cada;
- Estofamento do assento e do encosto em espuma de poliuretano expandido, colada à madeira e revestida com tecido, na cor cinza, dotado de proteção com produto impermeabilizante hidro-repelente;
- Faces inferior do assento e posterior do encosto revestidas com capas de plástico injetado, na cor preta;
- Fixação do assento e do encosto à estrutura por meio de parafusos com rosca métrica e porcas de cravar;
- Estrutura constituída de 4 pés, confeccionada em tubo de aço com costura, laminado a frio, secção circular mínima 22,3 mm (7/8"), com espessura mínima de 1,5 mm (chapa 16);
- Acabamento das partes metálicas em pintura em pó, brilhante, na cor preta;
- Terminações de tubos em plástico injetado, na cor preta, fixadas através de encaixe;





Prefeitura Municipal de Jaguariaíva

Centro Administrativo Prefeito Otélio Renato Baroni

Praça Izabel Branco e Silva, 142 - Cidade Alta - Cx.Postal. 11 - Fone: (43) 3535 - 9400
Jaguariaíva - PR / CEP: 84200-000 / CNPJ: 76.910.900/0001-38 / ghiovanny.nascimento@jaguariaiva.pr.gov.br

SECRETARIA MUNICIPAL DE GOVERNO

- Estas não devem poder ser retiradas sem o uso de ferramentas;
- Sapatas articuladas para garantir o nivelamento em relação às variações do piso;
- Todos os encontros de tubos ou uniões de partes metálicas devem receber solda em toda a extensão da união.

Apresentar junto com amostra do produto:

- Laudo técnico emitido por ergonomista, médico do trabalho ou engenheiro de segurança do trabalho, conforme norma regulamentadora NR 17, indicando quais requisitos da norma o produto atende. Deve possuir também, a documentação comprobatória e respectiva assinatura do profissional responsável pela análise técnica e emissão do documento supracitado;
- Termo de garantia de 6 (seis) anos contra defeitos de fabricação na estrutura metálica, emitido pelo fabricante;
- Declaração indicando revenda autorizada a prestar manutenção/assistência nos produtos cotados;
- Relatório de ensaio e/ou laudo de conformidade com a norma ABNT NBR 8094:1983 – corrosão por exposição à névoa salina, de no mínimo 500 horas, avaliando: ABNT NBR 5841/2015 – determinação do grau de empolamento de superfícies pintadas, com resultado final: D0/T0; e, ABNT NBR ISO 4628-3/2015 – tintas e vernizes – avaliação do grau de enferrujamento, com resultado final: R10 - emitido por laboratório acreditado pelo INMETRO;
- Relatório de ensaio e/ou laudo de conformidade com a norma ABNT NBR 8095:2015 – corrosão por exposição à atmosfera úmida saturada, de no mínimo 400 horas, avaliando: ABNT NBR 5841/2015 – determinação do grau de empolamento de superfícies pintadas, com resultado final: D0/T0; e, ABNT NBR ISO 4628-3/2015 – tintas e vernizes – avaliação do grau de enferrujamento, com resultado final: R10 - emitido por laboratório acreditado pelo INMETRO;
- Licença de operação da empresa fabricante das cadeiras;
- Certificado de regularidade e certidão negativa de débitos do IBAMA da empresa fabricante das cadeiras;
- Relatório de ensaio emitido por laboratório de que a espuma é isenta cfc;
- Relatório de ensaio e/ou laudo de conformidade com a norma ABNT NBR 9178/2015 – espuma flexível de poliuretano – determinação das características de queima;
- Relatório de ensaio e/ou laudo de conformidade com a norma ABNT NBR 9176/2016 – espuma flexível de poliuretano – determinação da força de indentação;
- Relatório de ensaio e/ou laudo de conformidade com a norma ABNT NBR 9177/2015 – espuma flexível de poliuretano – determinação da fadiga dinâmica;
- Relatório de ensaio e/ou laudo de conformidade com a norma ABNT NBR 14961/2016 – espuma flexível de poliuretano – determinação do teor de cinzas;
- Certificado de conformidade com a norma ABNT NBR 13932:2018, emitido por laboratório acreditado pelo INMETRO.



Secretaria Municipal de Governo

Centro Administrativo Prefeito Otélio Renato Baroni
Praça Izabel Branco e Silva, 142 – 4º Andar, Cidade Alta / Ramal: 9474



Prefeitura Municipal de Jaguariaíva

Centro Administrativo Prefeito Otélio Renato Baroni

Praça Izabel Branco e Silva, 142 - Cidade Alta - Cx.Postal. 11 - Fone: (43) 3535 - 9400
Jaguariaíva - PR / CEP: 84200-000 / CNPJ: 76.910.900/0001-38 / ghiovanny.nascimento@jaguariaiva.pr.gov.br

SECRETARIA MUNICIPAL DE GOVERNO

4.1.3. SOFÁ 03 LUGARES



Imagem Ilustrativa

Descrição

- Sofá de três lugares em material lavável e pés em alumínio.

Dimensões e tolerâncias

- Largura: 1600 mm +/- 50 mm;
- Profundidade: 650 mm +/- 50 mm;
- Altura: 770 mm +/- 70 mm.

Características

- Revestimento superior em laminado de PVC com reforço em manta (Korino) CV 20;
- Acabamento inferior em Tela de Ráfia;
- **Estrutura:**
- Madeira de pinus e eucalipto proveniente de reflorestamento com imunização contra mofo, cupim e microorganismos;
- Sustentação do assento e encosto com cintas elásticas de alta resistência;
- Travamento da estrutura com grampos fixados com grampeadores pneumáticos;
- Espumas de poliuretano:
- Assento: Densidade D-23;
- Braço: Densidade D-20;
- Encostos: Densidade D-20.

Apresentar junto com amostra do produto:

- Laudo técnico emitido por ergonomista, médico do trabalho ou engenheiro de segurança do trabalho, conforme norma regulamentadora NR 17, indicando quais requisitos da



Secretaria Municipal de Governo

Centro Administrativo Prefeito Otélio Renato Baroni
Praça Izabel Branco e Silva, 142 - 4º Andar, Cidade Alta / Ramal: 9474



Prefeitura Municipal de Jaguariáiva

Centro Administrativo Prefeito Otélio Renato Baroni

Praça Izabel Branco e Silva, 142 - Cidade Alta - Cx.Postal. 11 - Fone: (43) 3535 - 9400
Jaguariáiva - PR / CEP: 84200-000 / CNPJ: 76.910.900/0001-38 / ghiovanny.nascimento@jaguariaiva.pr.gov.br

Handwritten signature

SECRETARIA MUNICIPAL DE GOVERNO

norma o produto atende. Deve possuir também, a documentação comprobatória e respectiva assinatura do profissional responsável pela análise técnica e emissão dos documentos supracitados;

- Termo de garantia de 12 (doze) meses contra defeitos de fabricação na estrutura metálica, emitido pelo fabricante;
- Declaração indicando revenda autorizada a prestar manutenção/assistência nos produtos cotados;
- Licença de operação da empresa fabricante;
- Certificado de regularidade e certidão negativa de débitos do IBAMA da empresa fabricante das cadeiras;

4.1.4. MESA M8 – COPA



Imagem Ilustrativa

Descrição

- Mesa de refeição com tampo redondo em MDF revestido de laminado melamínico, montada sobre coluna central dotada de quatro pés.

Dimensões e Tolerâncias da Mesa

- Diâmetro do tampo: 1000 mm +/- 10 mm;
- Altura: 750 mm +/- 5 mm;
- Espessura do tampo: 25 mm +/- 0,6 mm, com borda de borracha ergosoft, para atender os requisitos de segurança conforme NR 17 2.1 (I) Ergonomia anexo I;
- Tolerâncias dimensionais para tubos conforme ABNT NBR 6591;

Apresentar junto com amostra do produto:



Secretaria Municipal de Governo

Centro Administrativo Prefeito Otélio Renato Baroni
Praça Izabel Branco e Silva, 142 – 4º Andar, Cidade Alta / Ramal: 9474



Prefeitura Municipal de Jaguariáiva

Centro Administrativo Prefeito Otélio Renato Baroni

Praça Izabel Branco e Silva, 142 - Cidade Alta - Cx. Postal. 11 - Fone: (43) 3535 - 9400
Jaguariáiva - PR / CEP: 84200-000 / CNPJ: 76.910.900/0001-38 / ghiovanny.nascimento@jaguariaiva.pr.gov.br

SECRETARIA MUNICIPAL DE GOVERNO

- Certificado de conformidade com a norma ABNT NBR 13966:2008, emitido pela própria ABNT (Associação Brasileira de Normas Técnicas) ou outra empresa certificadora também acreditada pelo INMETRO. As informações constantes no certificado deverão ser suficientes para a correta identificação do produto ou vir acompanhado do seu respectivo laudo de avaliação emitido por laboratório acreditado pelo INMETRO;
- Laudo de profissional (engenheiro de segurança do trabalho, médico do trabalho ou ergonomista) devidamente acreditado, atestando que o fabricante atende aos requisitos da norma regulamentadora NR-17 (ergonomia) do ministério do trabalho, deverá apresentar documento de comprovação técnica;
- A empresa fabricante dos produtos deverá apresentar certificado emitido pela ABNT (Associação Brasileira de Normas Técnicas) ou outra empresa certificadora, de processo de preparação e pintura em superfícies metálicas, sendo que o documento deverá apresentar em seu escopo os seguintes testes: determinação de aderência da tinta, determinação do brilho da superfície, medição não destrutiva da espessura de camada seca de revestimentos aplicados em base, resistência de revestimentos orgânicos para os efeitos de deformação rápida e determinação de dureza ao lápis em tinta aplicada, tanto em corte do filme de pintura como risco de filme de pintura; no certificado deve constar o resultado encontrado para cada ensaio.
- Apresentar laudo de desempenho do produto de, no mínimo, 960 horas conforme norma NBR 8094/1983 – material metálico revestido e não revestido - corrosão por exposição à névoa salina, em corpos de prova que contenham uniões soldadas, apresentar resultado final RIO;
- Apresentar laudo de desempenho do produto de, no mínimo, 960 horas conforme norma NBR 8095/2015 – material metálico revestido e não revestido - corrosão por exposição à atmosfera úmida saturada, em corpos de prova que contenham uniões soldadas; apresentar resultado final RIO;
- Apresentar laudo de desempenho do produto de, no mínimo 23 ciclos, conforme norma NBR 8096/1983 – material metálico revestido e não revestido - corrosão por exposição ao dióxido de enxofre, volume de SO₂ de 2 litros, em corpos de prova que contenham uniões soldadas, não devendo apresentar pontos de corrosão após o término do ensaio;
- Apresentar comprovação de atendimento a NBR-14020:2002 e NBR-14024:2004, através do certificado de conformidade emitido pela ABNT ou entidade devidamente acreditada pelo INMETRO da respectiva indústria fabricante dos mobiliários;
- Certificado ambiental de cadeia de custódia do FSC ou CERFLOR, em nome do fabricante do mobiliário comprovando a procedência da madeira proveniente de manejo florestal responsável ou de reflorestamento;
- Apresentar declaração de garantia, com firma reconhecida em cartório, emitida pelo fabricante do mobiliário, específica para este processo licitatório, assinada por responsável devidamente acreditado, de no mínimo 05 (cinco) anos contra eventuais defeitos de fabricação (caso licitante seja também o fabricante);
- Caso o licitante seja uma revenda autorizada, apresentar declaração de autorização de comercialização dos produtos emitida pelo fabricante do mobiliário, específica para este processo licitatório, assinada por responsável devidamente acreditado, com firma reconhecida



Secretaria Municipal de Governo

Centro Administrativo Prefeito Otélio Renato Baroni
Praça Izabel Branco e Silva, 142 – 4º Andar, Cidade Alta / Ramal: 9474

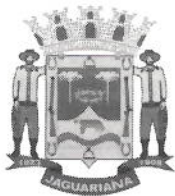

Prefeitura Municipal de Jaguariáiva

Centro Administrativo Prefeito Otélio Renato Baroni

Praça Izabel Branco e Silva, 142 - Cidade Alta - Cx. Postal. 11 - Fone: (43) 3535 - 9400
Jaguariáiva - PR / CEP: 84200-000 / CNPJ: 76.910.900/0001-38 / ghiovanny.nascimento@jaguariaiva.pr.gov.br

SECRETARIA MUNICIPAL DE GOVERNO

em cartório, garantindo também por no mínimo 05 (cinco) anos o mobiliário contra eventuais defeitos de fabricação;

- Apresentar catálogo ou desenho ilustrativo do respectivo item, com identificação de marca, linha/modelo, e caso haja código de certificação do produto, informá-lo para comprovação com a especificação técnica e documentação apresentada.

4.1.5. ARMÁRIO MDF



Imagem Ilustrativa

Descrição

- Armário 2 portas com chave, confecção em MDP 15mm com tampo em MDP 25 mm cor a definir;
- Prateleira interna em MDP 15 mm e portas em MDF 15 mm
- Base em aço 50x30 em pintura Epóxi, puxador comum padrão retangular seguindo padrão do armário.
- Revestimento do MDP em BP.

Dimensões e Tolerâncias do Armário

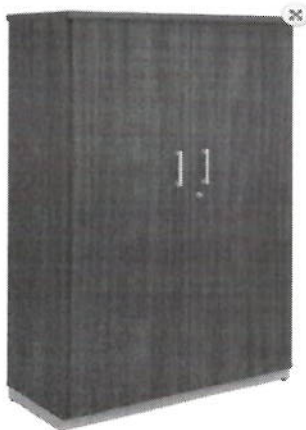
- L = 920 mm X A= 1650 mm X P= 450 mm – (L, A, P) largura, altura, profundidade).

Apresentar junto com amostra do produto:

- Certificado de conformidade com a norma ABNT NBR 13961:2010, emitido pela própria ABNT (Associação Brasileira de Normas Técnicas) ou outra empresa certificadora também acreditada pelo INMETRO. As informações constantes no certificado deverão ser suficientes para a correta identificação do produto ou vir acompanhado do seu respectivo laudo de avaliação emitido por laboratório acreditado pelo INMETRO;



Secretaria Municipal de Governo

Centro Administrativo Prefeito Otélio Renato Baroni
Praça Izabel Branco e Silva, 142 - 4º Andar, Cidade Alta / Ramal: 9474



Prefeitura Municipal de Jaguariaíva

Centro Administrativo Prefeito Otélio Renato Baroni

Praça Izabel Branco e Silva, 142 - Cidade Alta - Cx.Postal. 11 - Fone: (43) 3535 - 9400
Jaguariaíva - PR / CEP: 84200-000 / CNPJ: 76.910.900/0001-38 / ghiovanny.nascimento@jaguariaiva.pr.gov.br

SECRETARIA MUNICIPAL DE GOVERNO

- Laudo de profissional (engenheiro de segurança do trabalho, médico do trabalho ou ergonomista) devidamente acreditado, atestando que o fabricante atende aos requisitos da norma regulamentadora NR-17 (ergonomia) do Ministério do Trabalho, deverá apresentar documento de comprovação técnica;
- A empresa fabricante dos produtos deverá apresentar certificado emitido pela ABNT (Associação Brasileira de Normas Técnicas) ou outra empresa certificadora, de processo de preparação e pintura em superfícies metálicas, sendo que o documento deverá apresentar em seu escopo os seguintes testes: determinação de aderência da tinta, determinação do brilho da superfície, medição não destrutiva da espessura de camada seca de revestimentos aplicados em base, resistência de revestimentos orgânicos para os efeitos de deformação rápida e determinação de dureza ao lápis em tinta aplicada, tanto em corte do filme de pintura como risco de filme de pintura; no certificado deve constar o resultado encontrado para cada ensaio.
- Apresentar laudo de desempenho do produto de, no mínimo, 960 horas conforme norma NBR 8094/1983 – material metálico revestido e não revestido - corrosão por exposição à névoa salina, em corpos de prova que contenham uniões soldadas, apresentar resultado final RIO;
- Apresentar laudo de desempenho do produto de, no mínimo, 960 horas conforme norma NBR 8095/2015 – material metálico revestido e não revestido - corrosão por exposição à atmosfera úmida saturada, em corpos de prova que contenham uniões soldadas; apresentar resultado final RIO;
- Apresentar laudo de desempenho do produto de, no mínimo 23 ciclos, conforme norma NBR 8096/1983 – material metálico revestido e não revestido - corrosão por exposição ao dióxido de enxofre, volume de SO₂ de 2 litros, em corpos de prova que contenham uniões soldadas, não devendo apresentar pontos de corrosão após o término do ensaio;
- Apresentar comprovação de atendimento a NBR-14020:2002 e NBR-14024:2004, através do certificado de conformidade emitido pela ABNT ou entidade devidamente acreditada pelo INMETRO da respectiva indústria fabricante dos mobiliários;
- Certificado ambiental de cadeia de custódia do FSC ou CERFLOR, em nome do fabricante do mobiliário comprovando a procedência da madeira proveniente de manejo florestal responsável ou de reflorestamento;
- Apresentar declaração de garantia, com firma reconhecida em cartório, emitida pelo fabricante do mobiliário, específica para este processo licitatório, assinada por responsável devidamente acreditado, de no mínimo 05 (cinco) anos contra eventuais defeitos de fabricação (caso licitante seja também o fabricante);
- Caso o licitante seja uma revenda autorizada, apresentar declaração de autorização de comercialização dos produtos emitida pelo fabricante do mobiliário, específica para este processo licitatório, assinada por responsável devidamente acreditado, com firma reconhecida em cartório, garantindo também por no mínimo 05 (cinco) anos o mobiliário contra eventuais defeitos de fabricação;
- Apresentar catálogo ou desenho ilustrativo do respectivo item, com identificação de marca, linha/modelo, e caso haja código de certificação do produto, informá-lo para comprovação com a especificação técnica e documentação apresentada.



Secretaria Municipal de Governo

Centro Administrativo Prefeito Otélio Renato Baroni
Praça Izabel Branco e Silva, 142 - 4º Andar, Cidade Alta / Ramal: 9474



Prefeitura Municipal de Jaguaraiava

Centro Administrativo Prefeito Otélio Renato Baroni

Praça Izabel Branco e Silva, 142 - Cidade Alta - Cx.Postal. 11 - Fone: (43) 3535 - 9400
Jaguaraiava - PR / CEP: 84200-000 / CNPJ: 76.910.900/0001-38 / giovanny.nascimento@jaguaraiava.pr.gov.br

SECRETARIA MUNICIPAL DE GOVERNO

4.1.6. MESA DE REUNIÕES



Imagem Ilustrativa

Descrição

- Mesa para reunião confeccionada em MDP revestimento Laminado Melaminico BP tampo em 25 mm acabamento com borda emborrachada Ergosoft. Pé em 25 mm acabamento em fita 0,45, painéis em 15 mm com apliques em 25 mm acabamento em fita 0,45.
- Mesa deve ser confeccionada com passa fios indicado para condução de fios pela mesa com devida praticidade e inovação;

Dimensões

- L = 1000 mm X A= 750 mm X P= 2000 mm (L, A, P) largura, altura, profundidade).

Garantia

- Mínima de dois anos contra defeitos de fabricação a partir da data de entrega, oxidação das partes metálicas e desgaste ou desprendimento de componentes.

Apresentar junto com amostra do produto:

- Laudo de profissional (médico e engenheiro de segurança do trabalho ou ergonomista) devidamente acreditado, atestando que o fabricante atende aos requisitos da norma regulamentadora NR-17 (ergonomia) do ministério do trabalho, sendo que no caso de engenheiro deverá vir acompanhados dos documentos comprobatórios e ART do profissional assinante junto com o comprovante de pagamento de quitação do título CREA e para os casos de ergonomista, deverá apresentar documento de comprovação técnica;
- A empresa fabricante dos produtos deverá apresentar certificado emitido pela ABNT (Associação Brasileira de Normas Técnicas) ou outra empresa certificadora, de processo de preparação e pintura em superfícies metálicas, sendo que o documento deverá apresentar em seu escopo os seguintes testes: determinação de aderência da tinta, determinação do brilho da superfície, medição não destrutiva da espessura de camada seca de revestimentos aplicados



Secretaria Municipal de Governo

Centro Administrativo Prefeito Otélio Renato Baroni
Praça Izabel Branco e Silva, 142 - 4º Andar, Cidade Alta / Ramal: 9474



Prefeitura Municipal de Jaguariáiva

Centro Administrativo Prefeito Otélio Renato Baroni

Praça Izabel Branco e Silva, 142 - Cidade Alta - Cx.Postal. 11 - Fone: (43) 3535 - 9400
Jaguariáiva - PR / CEP: 84200-000 / CNPJ: 76.910.900/0001-38 / ghiovanny.nascimento@jaguariaiva.pr.gov.br

SECRETARIA MUNICIPAL DE GOVERNO

em base, resistência de revestimentos orgânicos para os efeitos de deformação rápida e determinação de dureza ao lápis em tinta aplicada, tanto em corte do filme de pintura como risco de filme de pintura; no certificado deve constar o resultado encontrado para cada ensaio.

- Apresentar laudo de desempenho do produto de, no mínimo, 1152 horas conforme norma NBR 8094/1983 – material metálico revestido e não revestido - corrosão por exposição à névoa salina, em corpos de prova que contenham uniões soldadas, apresentar resultado final RIO;
- Apresentar laudo de desempenho do produto de, no mínimo, 1152 horas conforme norma NBR 8095/2015 – material metálico revestido e não revestido - corrosão por exposição à atmosfera úmida saturada, em corpos de prova que contenham uniões soldadas; apresentar resultado final RIO;
- Apresentar laudo de desempenho do produto de, no mínimo 23 ciclos, conforme norma NBR 8096/1983 – material metálico revestido e não revestido - corrosão por exposição ao dióxido de enxofre, volume de SO₂ de 2 litros, em corpos de prova que contenham uniões soldadas, não devendo apresentar pontos de corrosão após o término do ensaio;
- Certificado ambiental de cadeia de custódia do FSC ou CERFLOR, em nome do fabricante do mobiliário comprovando a procedência da madeira proveniente de manejo florestal responsável ou de reflorestamento;
- Apresentar declaração de garantia, emitida pelo fabricante do mobiliário, específica para este processo licitatório, assinada por responsável devidamente acreditado, de no mínimo 05 (cinco) anos contra eventuais defeitos de fabricação (caso licitante seja também o fabricante);
- Caso o licitante seja uma revenda autorizada, apresentar declaração de autorização de comercialização dos produtos emitida pelo fabricante do mobiliário, específica para este processo licitatório, assinada por responsável devidamente acreditado, garantindo também por no mínimo 05 (cinco) anos o mobiliário contra eventuais defeitos de fabricação;
- Apresentar catálogo ou desenho ilustrativo do respectivo item, com identificação de marca, linha/modelo e caso haja código de certificação do produto, informá-lo para comprovação com a especificação técnica e documentação apresentada.

4.1.7. MESA RETA PARA COMPUTADOR COM GAVETAS



Imagem Ilustrativa

Descrição

- Mesa reta para computador, confeccionada em MDP revestimento Laminado Melaminico BP tampo em 25 mm acabamento com borda emborrachada Ergosoft. Pé em 25 mm acabamento em fita 0,45, painéis em 15 mm com apliques em 25 mm acabamento em fita 0,45.



Secretaria Municipal de Governo

Centro Administrativo Prefeito Otélio Renato Baroni
Praça Izabel Branco e Silva, 142 - 4º Andar, Cidade Alta / Ramal: 9474

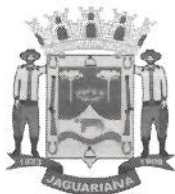

Prefeitura Municipal de Jaguariáiva

Centro Administrativo Prefeito Otélio Renato Baroni

Praça Izabel Branco e Silva, 142 - Cidade Alta - Cx.Postal. 11 - Fone: (43) 3535 - 9400
Jaguariáiva - PR / CEP: 84200-000 / CNPJ: 76.910.900/0001-38 / ghiovanny.nascimento@jaguariaiva.pr.gov.br

SECRETARIA MUNICIPAL DE GOVERNO

- Mesa deve ser confeccionada com passa fios indicado para condução de fios pela mesa com devida praticidade e inovação;

Dimensões

- L = 1500 mm X A = 750 mm X P = 600 mm – ((L, A, P) largura, altura, profundidade).

Apresentar junto com amostra do produto:

- Certificado de conformidade com a norma ABNT NBR 13966:2008, emitido pela própria ABNT (Associação Brasileira de Normas Técnicas) ou outra empresa certificadora também acreditada pelo INMETRO. As informações constantes no certificado deverão ser suficientes para a correta identificação do produto ou vir acompanhado do seu respectivo laudo de avaliação emitido por laboratório acreditado pelo INMETRO;
- Laudo de profissional (engenheiro de segurança do trabalho, médico do trabalho ou ergonomista) devidamente acreditado, atestando que o fabricante atende aos requisitos da norma regulamentadora NR-17 (ergonomia) do ministério do trabalho, sendo que no caso de engenheiro deverá vir acompanhado dos documentos comprobatórios e ART do profissional assinante junto com o comprovante de pagamento de quitação do título CREA, para os casos de ergonomista, deverá apresentar documento de comprovação técnica;
- Certificado emitido pela ABNT (associação brasileira de normas técnicas) ou outra empresa certificadora, de processo de preparação e pintura em superfícies metálicas, sendo que o documento deverá apresentar em seu escopo os seguintes testes: determinação de aderência da tinta, determinação do brilho da superfície, medição não destrutiva da espessura de camada seca de revestimentos aplicados em base, resistência de revestimentos orgânicos para os efeitos de deformação rápida e determinação de dureza ao lápis em tinta aplicada, tanto em corte do filme de pintura como risco de filme de pintura; no certificado deve constar o resultado encontrado para cada ensaio.
- Laudo de desempenho do produto de, no mínimo, 960 horas conforme norma NBR 8094/1983 – material metálico revestido e não revestido - corrosão por exposição à névoa salina, em corpos de prova que contenham uniões soldadas, apresentar resultado final RIO;
- Laudo de desempenho do produto de, no mínimo, 960 horas conforme norma nbr 8095/2015 – material metálico revestido e não revestido - corrosão por exposição à atmosfera úmida saturada, em corpos de prova que contenham uniões soldadas; apresentar resultado final RIO; apresentar laudo de desempenho do produto de, no mínimo 23 ciclos, conforme norma NBR 8096/1983 – material metálico revestido e não revestido - corrosão por exposição ao dióxido de enxofre, volume de SO₂ de 2 litros, em corpos de prova que contenham uniões soldadas, não devendo apresentar pontos de corrosão após o término do ensaio; apresentar comprovação de atendimento a NBR-14020:2002 e NBR-14024:2004, através do certificado de conformidade emitido pela ABNT ou entidade devidamente acreditada pelo INMETRO da respectiva indústria fabricante dos mobiliários;





Prefeitura Municipal de Jaguaraiava

Centro Administrativo Prefeito Otélio Renato Baroni

Praça Izabel Branco e Silva, 142 - Cidade Alta - Cx.Postal. 11 - Fone: (43) 3535 - 9400
Jaguaraiava - PR / CEP: 84200-000 / CNPJ: 76.910.900/0001-38 / ghiovanny.nascimento@jaguaraiava.pr.gov.br

SECRETARIA MUNICIPAL DE GOVERNO

- Certificado ambiental de cadeia de custódia do FSC ou CERFLOR, em nome do fabricante do mobiliário comprovando a procedência da madeira proveniente de manejo florestal responsável ou de reflorestamento;
- Apresentar declaração de garantia, com firma reconhecida em cartório, emitida pelo fabricante do mobiliário, específica para este processo licitatório, assinada por responsável devidamente acreditado, de no mínimo 05 (cinco) anos contra eventuais defeitos de fabricação (caso licitante seja também o fabricante);
- Caso o licitante seja uma revenda autorizada, apresentar declaração de autorização de comercialização dos produtos emitida pelo fabricante do mobiliário, específica para este processo licitatório, assinada por responsável devidamente acreditado, com firma reconhecida em cartório, garantindo também por no mínimo 05 (cinco) anos o mobiliário contra eventuais defeitos de fabricação;

4.1.8. MESA RETA PARA IMPRESSORA



Imagem Ilustrativa

DESCRIÇÃO

- Mesa reta para impressora, confeccionada em MDP revestimento Laminado Melaminico BP tampo em 25 mm acabamento com borda emborrachada Ergosoft. Pé em 25 mm acabamento em fita 0,45, painéis em 15 mm com apliques em 25 mm acabamento em fita 0,45.
- Mesa deve ser confeccionada com passa fios indicado para condução de fios pela mesa com devida praticidade e inovação;

DIMENSÕES

- L = 900 mm X A = 750 mm X P = 600 mm – ((L, A, P) largura, altura, profundidade).

Apresentar junto com amostra do produto:

- Certificado de conformidade com a norma ABNT NBR 13966:2008, emitido pela própria ABNT (Associação Brasileira de Normas Técnicas) ou outra empresa certificadora também acreditada pelo INMETRO. As informações constantes no certificado deverão ser suficientes para a correta identificação do produto ou vir acompanhado do seu respectivo laudo de avaliação emitido por laboratório acreditado pelo INMETRO;
- Laudo de profissional (engenheiro de segurança do trabalho, médico do trabalho ou ergonomista) devidamente acreditado, atestando que o fabricante atende aos requisitos da





Prefeitura Municipal de Jaguariáiva

Centro Administrativo Prefeito Otélio Renato Baroni

Praça Izabel Branco e Silva, 142 - Cidade Alta - Cx.Postal. 11 - Fone: (43) 3535 - 9400
Jaguariáiva - PR / CEP: 84200-000 / CNPJ: 76.910.900/0001-38 / ghiovanny.nascimento@jaguariaiva.pr.gov.br

SECRETARIA MUNICIPAL DE GOVERNO

norma regulamentadora NR-17 (ergonomia) do ministério do trabalho, sendo que no caso de engenheiro deverá vir acompanhado dos documentos comprobatórios e ART do profissional assinante junto com o comprovante de pagamento de quitação do título CREA, para os casos de ergonomista, deverá apresentar documento de comprovação técnica;

- Certificado emitido pela ABNT (associação brasileira de normas técnicas) ou outra empresa certificadora, de processo de preparação e pintura em superfícies metálicas, sendo que o documento deverá apresentar em seu escopo os seguintes testes: determinação de aderência da tinta, determinação do brilho da superfície, medição não destrutiva da espessura de camada seca de revestimentos aplicados em base, resistência de revestimentos orgânicos para os efeitos de deformação rápida e determinação de dureza ao lápis em tinta aplicada, tanto em corte do filme de pintura como risco de filme de pintura; no certificado deve constar o resultado encontrado para cada ensaio.
- Laudo de desempenho do produto de, no mínimo, 960 horas conforme norma NBR 8094/1983 – material metálico revestido e não revestido - corrosão por exposição à névoa salina, em corpos de prova que contenham uniões soldadas, apresentar resultado final RIO;
- Laudo de desempenho do produto de, no mínimo, 960 horas conforme norma nbr 8095/2015 – material metálico revestido e não revestido - corrosão por exposição à atmosfera úmida saturada, em corpos de prova que contenham uniões soldadas; apresentar resultado final RIO; apresentar laudo de desempenho do produto de, no mínimo 23 ciclos, conforme norma NBR 8096/1983 – material metálico revestido e não revestido - corrosão por exposição ao dióxido de enxofre, volume de SO₂ de 2 litros, em corpos de prova que contenham uniões soldadas, não devendo apresentar pontos de corrosão após o término do ensaio; apresentar comprovação de atendimento a NBR-14020:2002 e NBR-14024:2004, através do certificado de conformidade emitido pela ABNT ou entidade devidamente acreditada pelo INMETRO da respectiva indústria fabricante dos mobiliários;
- Certificado ambiental de cadeia de custódia do FSC ou CERFLOR, em nome do fabricante do mobiliário comprovando a procedência da madeira proveniente de manejo florestal responsável ou de reflorestamento;
- Apresentar declaração de garantia, com firma reconhecida em cartório, emitida pelo fabricante do mobiliário, específica para este processo licitatório, assinada por responsável devidamente acreditado, de no mínimo 05 (cinco) anos contra eventuais defeitos de fabricação (caso licitante seja também o fabricante);
- Caso o licitante seja uma revenda autorizada, apresentar declaração de autorização de comercialização dos produtos emitida pelo fabricante do mobiliário, específica para este processo licitatório, assinada por responsável devidamente acreditado, com firma reconhecida em cartório, garantindo também por no mínimo 05 (cinco) anos o mobiliário contra eventuais defeitos de fabricação;

4.1.9. CONJUNTO MESA EM “L” COM GAVETAS





Prefeitura Municipal de Jaguariáiva

Centro Administrativo Prefeito Otélio Renato Baroni

Praça Izabel Branco e Silva, 142 - Cidade Alta - Cx.Postal. 11 - Fone: (43) 3535 - 9400
Jaguariáiva - PR / CEP: 84200-000 / CNPJ: 76.910.900/0001-38 / ghiovanny.nascimento@jaguariaiva.pr.gov.br

SECRETARIA MUNICIPAL DE GOVERNO



Imagem Ilustrativa

Descrição

- Conjunto de mesa em L confeccionada em MDP revestimento Laminado Melaminico BP tampo em 25 mm acabamento com borda emborrachada Ergosoft;
- Pé em 25 mm acabamento em fita 0,45, painéis em 15 mm com apliques em 25 mm acabamento em fita 0,45;
- Gaveteiro 2 gavetas com corrediças telescópicas super leves com chave + conexão triangular ou quadrada, a definir.
- Mesa deve ser confeccionada com passa fios indicado para condução de fios pela mesa com devida praticidade e inovação;

Dimensões da Mesa 01

- L = 1200 mm X A = 750 mm X P = 600 mm – (L, A, P) largura, altura, profundidade).

Dimensões da Mesa 02

- L = 1500mm X A = 750 mm X P = 600 mm – (L, A, P) largura, altura, profundidade).

Dimensões da conexão

- P = 600 mm X P = 600 mm - (L, A, P) largura, altura, profundidade).

Apresentar junto com amostra do produto:

- Certificado de conformidade com a norma ABNT NBR 13966:2008, emitido pela própria ABNT (Associação Brasileira de Normas Técnicas) ou outra empresa certificadora também acreditada pelo INMETRO. As informações constantes no certificado deverão ser suficientes para a correta identificação do produto ou vir acompanhado do seu respectivo laudo de avaliação emitido por laboratório acreditado pelo INMETRO;
- Laudo de profissional (engenheiro de segurança do trabalho, médico do trabalho ou ergonomista) devidamente acreditado, atestando que o fabricante atende aos requisitos da norma regulamentadora NR-17 (ergonomia) do Ministério do Trabalho, sendo que no caso de engenheiro deverá vir acompanhado dos documentos comprobatórios e ART do profissional





Prefeitura Municipal de Jaguariaíva

Centro Administrativo Prefeito Otélio Renato Baroni

Praça Izabel Branco e Silva, 142 - Cidade Alta - Cx.Postal. 11 - Fone: (43) 3535 - 9400
Jaguariaíva - PR / CEP: 84200-000 / CNPJ: 76.910.900/0001-38 / ghiovanny.nascimento@jaguariaiva.pr.gov.br

SECRETARIA MUNICIPAL DE GOVERNO

assinante junto com o comprovante de pagamento de quitação do título CREA, para os casos de ergonomista, deverá apresentar documento de comprovação técnica;

- Certificado emitido pela ABNT (Associação Brasileira de Normas Técnicas) ou outra empresa certificadora, de processo de preparação e pintura em superfícies metálicas, sendo que o documento deverá apresentar em seu escopo os seguintes testes: determinação de aderência da tinta, determinação do brilho da superfície, medição não destrutiva da espessura de camada seca de revestimentos aplicados em base, resistência de revestimentos orgânicos para os efeitos de deformação rápida e determinação de dureza ao lápis em tinta aplicada, tanto em corte do filme de pintura como risco de filme de pintura; no certificado deve constar o resultado encontrado para cada ensaio;
- Laudo de desempenho do produto de, no mínimo, 960 horas conforme norma NBR 8094/1983 – material metálico revestido e não revestido - corrosão por exposição à névoa salina, em corpos de prova que contenham uniões soldadas, apresentar resultado final RIO;
- Laudo de desempenho do produto de, no mínimo, 960 horas conforme norma NBR 8095/2015 – material metálico revestido e não revestido - corrosão por exposição à atmosfera úmida saturada, em corpos de prova que contenham uniões soldadas; apresentar resultado final RIO;
- Laudo de desempenho do produto de, no mínimo 23 ciclos, conforme norma NBR 8096/1983 – material metálico revestido e não revestido - corrosão por exposição ao dióxido de enxofre, volume de SO₂ de 2 litros, em corpos de prova que contenham uniões soldadas, não devendo apresentar pontos de corrosão após o término do ensaio;
- Comprovação de atendimento a NBR-14020:2002 e NBR-14024:2004, através do certificado de conformidade emitido pela ABNT ou entidade devidamente acreditada pelo INMETRO da respectiva indústria fabricante dos mobiliários;
- Certificado ambiental de cadeia de custódia do FSC ou CERFLOR, em nome do fabricante do mobiliário comprovando a procedência da madeira proveniente de manejo florestal responsável ou de reflorestamento;
- Declaração de garantia, com firma reconhecida em cartório, emitida pelo fabricante do mobiliário, específica para este processo licitatório, assinada por responsável devidamente acreditado, de no mínimo 05 (cinco) anos contra eventuais defeitos de fabricação (caso licitante seja também o fabricante);
- Caso o licitante seja uma revenda autorizada, apresentar declaração de autorização de comercialização dos produtos emitida pelo fabricante do mobiliário, específica para este processo licitatório, assinada por responsável devidamente acreditado, com firma reconhecida em cartório, garantindo também por no mínimo 05 (cinco) anos o mobiliário contra eventuais defeitos de fabricação;
- Apresentar catálogo ou desenho ilustrativo do respectivo item, com identificação de marca, linha/modelo, e caso haja código de certificação do produto, informá-lo para comprovação com a especificação técnica e documentação apresentada.

4.1.10. ARQUIVO EM AÇO



Secretaria Municipal de Governo

Centro Administrativo Prefeito Otélio Renato Baroni
Praça Izabel Branco e Silva, 142 – 4º Andar, Cidade Alta / Ramal: 9474



Prefeitura Municipal de Jaguaraiá

Centro Administrativo Prefeito Otélio Renato Baroni

Praça Izabel Branco e Silva, 142 - Cidade Alta - Cx. Postal. 11 - Fone: (43) 3535 - 9400
Jaguaraiá - PR / CEP: 84200-000 / CNPJ: 76.910.900/0001-38 / ghiovanny.nascimento@jaguaraiava.pr.gov.br

SECRETARIA MUNICIPAL DE GOVERNO



Imagem Ilustrativa

Dimensões e Tolerâncias

- Altura: 1330 mm +/- 10 mm;
- Largura: 470 mm +/- 10 mm;
- Profundidade: 710 mm +/- 10 mm;
- Tolerâncias para camada de tinta: mínimo 40 micrometros /máximo 100 micrometros.

Características

- Corpo e estrutura interna em aço chapa 22 (espessura 0,75mm) na cor cinza;
- Gavetas em chapa 24 (0,60mm);
- Trilhos telescópicos e guias zincados em chapa 18 (1,20mm) ou superior;
- Haste de travamento de gavetas em chapa 16 (1,50mm);
- Fechamento inferior (junto ao piso) em chapa 24 (0,60mm);
- Puxadores em zamac no acabamento steel de 96mm;
- Fechadura de tambor cilíndrico (mínimo 4 pinos) com sistema de travamento simultâneo das gavetas;
- Chaves em duplicata;
- Compressores para pastas em todas as gavetas;
- Porta-etiquetas estampado ou sobreposto, sendo este último exclusivamente de liga metálica não ferrosa cromado ou niquelado;
- Gavetas dotadas de trilhos telescópicos compostos por guias lineares com rolamentos de esferas de aço, com capacidade de carga vertical mínima de 45kg e mecanismo contra escape;
- Sapatas niveladoras em metal cromado com base de polipropileno injetado;
- Pintura em tinta em pó híbrida Epóxi / Poliéster, eletrostática, brilhante, polimerizada em estufa, espessura mínima de 40 micrometros na cor cinza.

Apresentar junto com amostra do produto:

- Laudo de profissional (médico e engenheiro de segurança do trabalho ou ergonomista) devidamente acreditado, atestando que o fabricante atende aos requisitos da norma



Secretaria Municipal de Governo

Centro Administrativo Prefeito Otélio Renato Baroni
Praça Izabel Branco e Silva, 142 - 4º Andar, Cidade Alta / Ramal: 9474

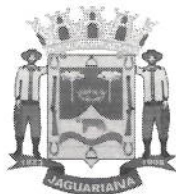

Prefeitura Municipal de Jaguariaíva

Centro Administrativo Prefeito Otélio Renato Baroni

Praça Izabel Branco e Silva, 142 - Cidade Alta - Cx.Postal. 11 - Fone: (43) 3535 - 9400
Jaguariaíva - PR / CEP: 84200-000 / CNPJ: 76.910.900/0001-38 / ghiovanny.nascimento@jaguariaiva.pr.gov.br

SECRETARIA MUNICIPAL DE GOVERNO

regulamentadora NR-17 (ergonomia) do ministério do trabalho, sendo que no caso de engenheiro deverá vir acompanhado dos documentos comprobatórios e ART do profissional assinante junto com o comprovante de pagamento de quitação do título CREA e para os casos de ergonomista, deverá apresentar documento de comprovação técnica;

- A empresa fabricante dos produtos deverá apresentar certificado emitido pela ABNT (Associação Brasileira de Normas Técnicas) ou outra empresa certificadora, de processo de preparação e pintura em superfícies metálicas, sendo que o documento deverá apresentar em seu escopo os seguintes testes: determinação de aderência da tinta, determinação do brilho da superfície, medição não destrutiva da espessura de camada seca de revestimentos aplicados em base, resistência de revestimentos orgânicos para os efeitos de deformação rápida e determinação de dureza ao lápis em tinta aplicada, tanto em corte do filme de pintura como risco de filme de pintura; no certificado deve constar o resultado encontrado para cada ensaio.
- Apresentar laudo de desempenho do produto de, no mínimo, 1152 horas conforme norma NBR 8094/1983 – material metálico revestido e não revestido - corrosão por exposição à névoa salina, em corpos de prova que contenham uniões soldadas, apresentar resultado final RIO;
- Apresentar laudo de desempenho do produto de, no mínimo, 1152 horas conforme norma NBR 8095/2015 – material metálico revestido e não revestido - corrosão por exposição à atmosfera úmida saturada, em corpos de prova que contenham uniões soldadas; apresentar resultado final RIO;
- Apresentar laudo de desempenho do produto de, no mínimo 23 ciclos, conforme norma NBR 8096/1983 – material metálico revestido e não revestido - corrosão por exposição ao dióxido de enxofre, volume de SO₂ de 2 litros, em corpos de prova que contenham uniões soldadas, não devendo apresentar pontos de corrosão após o término do ensaio;
- Certificado ambiental de cadeia de custódia do FSC ou CERFLOR, em nome do fabricante do mobiliário comprovando a procedência da madeira proveniente de manejo florestal responsável ou de reflorestamento;
- Apresentar declaração de garantia, com firma reconhecida em cartório, emitida pelo fabricante do mobiliário, específica para este processo licitatório, assinada por responsável devidamente acreditado, de no mínimo 05 (cinco) anos contra eventuais defeitos de fabricação (caso licitante seja também o fabricante);
- Caso o licitante seja uma revenda autorizada, apresentar declaração de autorização de comercialização dos produtos emitida pelo fabricante do mobiliário, específica para este processo licitatório, assinada por responsável devidamente acreditado, com firma reconhecida em cartório, garantindo também por no mínimo 05 (cinco) anos o mobiliário contra eventuais defeitos de fabricação;
- Apresentar catálogo ou desenho ilustrativo do respectivo item, com identificação de marca, linha/modelo e caso haja código de certificação do produto, informá-lo para comprovação com a especificação técnica e documentação apresentada.

5. DO PRAZO, LOCAL E CONDIÇÕES DE ENTREGA



Secretaria Municipal de Governo

Centro Administrativo Prefeito Otélio Renato Baroni
Praça Izabel Branco e Silva, 142 - 4º Andar, Cidade Alta / Ramal: 9474



Prefeitura Municipal de Jaguariaíva

Centro Administrativo Prefeito Otélio Renato Baroni

Praça Izabel Branco e Silva, 142 - Cidade Alta - Cx. Postal. 11 - Fone: (43) 3535 - 9400
Jaguariaíva - PR / CEP: 84200-000 / CNPJ: 76.910.900/0001-38 / ghiovanny.nascimento@jaguariaiva.pr.gov.br

SECRETARIA MUNICIPAL DE GOVERNO

- 5.1.** O objeto deste Termo deverá ser entregue e, em sendo o caso, montado e/ou instalado no prazo máximo de 30 (trinta) dias, contados a partir da emissão da Nota de empenho, na Subsede da Prefeitura Municipal de Jaguariaíva, situada na Av. Jaguariaíva, S/N Bairro Primavera – Jaguariaíva/PR;
- 5.2.** Todos os produtos deverão ser entregues montados e pronto para uso, ou a contratada deverá providenciar a montagem no prazo máximo de 5 (cinco) dias úteis após a entrega;
- 5.3.** A entrega/montagem/instalação deverá ser realizada na sala a ser indicada pelo gestor ou fiscal do contrato, no horário das 08h às 11h30min e das 13h30min às 17h, de segunda a sexta-feira;
- 5.3.1.** O serviço de instalação/montagem deverá ser realizado na Subsede pela empresa vencedora nos termos do contrato, permitido que tais serviços sejam realizados por empresa distinta, contratada pela licitante vencedora, sob sua responsabilidade.

6. DA DOTAÇÃO ORÇAMENTÁRIA

- 6.1.** As despesas decorrentes da contratação, objeto desta licitação, serão efetuadas com recursos da rubrica orçamentária descrita abaixo:

02 Secretaria Municipal de Governo

001 Gestão Administrativa

2.004 Manutenção dos Serviços Administrativos do Gabinete da Prefeita

(11) 4.4.90.52.00.00.00

0.0.000 Recursos Livres

- 6.2.** Para os exercícios posteriores, os pagamentos decorrentes da aquisição do objeto da presente licitação, correrão por conta das correspondentes dotações orçamentárias aprovadas na Lei Orçamentária Anual respectiva, sendo que as alterações se processarão por meio de simples procedimento administrativo e alterações orçamentárias.

7. DO PAGAMENTO

- 7.1.** O pagamento será efetuado em até 30 (trinta) dias úteis, a contar da data de emissão da Nota Fiscal e do protocolo pelo Departamento de Tesouraria Municipal. As notas fiscais e boletos bancários devem estar atestados pelo secretário da pasta e fiscais de contrato. Se a contratada possuir conta bancária em bancos públicos (CAIXA ou Banco do Brasil), o pagamento será mediante transferência on-line entre contas. Caso não possua, será obrigatório encaminhar o boleto bancário, juntamente com a nota fiscal. Em caso de devolução da documentação fiscal para correção, o prazo para pagamento será de 05 (cinco) dias úteis a partir da sua reapresentação;
- 7.2.** A Nota Fiscal deverá ser emitida da seguinte forma:

PREFEITURA MUNICIPAL DE JAGUARIAÍVA

PRAÇA ISABEL BRANCO, nº 142 BAIRRO CIDADE ALTA

CNPJ Nº 76.910.900/0001-38.

JAGUARIAÍVA-PR



Secretaria Municipal de Governo

Centro Administrativo Prefeito Otélio Renato Baroni
Praça Izabel Branco e Silva, 142 - 4º Andar, Cidade Alta / Ramal: 9474



Prefeitura Municipal de Jaguariaíva

Centro Administrativo Prefeito Otélio Renato Baroni

Praça Izabel Branco e Silva, 142 - Cidade Alta - Cx.Postal. 11 - Fone: (43) 3535 - 9400
Jaguariaíva - PR / CEP: 84200-000 / CNPJ: 76.910.900/0001-38 / ghiovanny.nascimento@jaguariaiva.pr.gov.br

SECRETARIA MUNICIPAL DE GOVERNO

7.3. Quando da emissão da nota fiscal, o fornecedor deverá constar n° de empenho, n° da conta bancária para transferência e qual a secretaria municipal se destina o material/serviço;

7.4. A liberação do pagamento ficará condicionada à apresentação de todos os seguintes documentos válidos na data da referida liberação:

- a)** Certidão Negativa de Débito (CND) referente às contribuições previdenciárias;
- b)** Certificado de Regularidade do FGTS (CRF);
- c)** Certidão Conjunta Negativa de Débitos Tributários Federais e da Dívida Ativa da União;
- d)** Certidão Negativa de Débitos Tributários Estaduais;
- e)** Certidão Negativa de Débitos Tributários Municipais, emitida na sede da CONTRATADA, outra equivalente, na forma da Lei;
- f)** Certidão Negativa de Débitos Trabalhistas (CNDT).

8. OBRIGAÇÕES DA CONTRATADA

8.1. Fornecer e instalar todos os itens a ela adjudicados, de acordo com suas especificações, executando todos os serviços que forem imprescindíveis à execução do Contrato;

8.2. Executar com perfeição e segurança todos os serviços descritos, indicados ou mencionados em todas as especificações, fornecendo todos os materiais, mão de obra, ferramentas e equipamentos necessários;

8.3. Se for o caso, empregar profissionais devidamente habilitados na execução dos serviços, podendo subempreitar os serviços de montagem/instalação, sob sua responsabilidade;

8.4. Supervisionar e coordenar os trabalhos subempreitados, assumindo total responsabilidade pela qualidade e prazos estipulados;

8.5. Excluir imediatamente de sua equipe qualquer integrante que a Fiscalização, no interesse do serviço, julgue incompetente ou inadequado à consecução dos serviços, sem que se justifique, nesta situação, atraso no cumprimento dos prazos contratuais;

8.6. Transportar, manusear e armazenar com o maior cuidado possível todos os produtos, evitando-se pancadas, quedas ou quebras. Os que forem sujeitos a danos por ação de luz, calor, umidade ou chuva deverão ser guardados em ambientes adequados à sua proteção, até o momento de sua utilização;

8.7. Responsabilizar-se por quaisquer danos causados à Contratante ou a terceiros. Constatado o dano, este deverá ser reparado ou indenizado pela Contratada, sem ônus para o Contratante.

9. OBRIGAÇÕES DA CONTRATANTE

9.1. Exigir o cumprimento de todas as obrigações assumidas pela contratada, de acordo com as cláusulas contratuais e os termos de sua proposta;

9.2. Designar servidores para o recebimento e fiscalização da execução do contrato, responsabilizando-se pelo atesto da Nota Fiscal;

9.3. Efetuar o pagamento no prazo e forma especificada no presente Termo;

9.4. Rejeitar os itens que estiverem em desacordo com as especificações constantes neste Termo de Referência;

9.5. Proporcionar as informações necessárias para que a Contratada possa cumprir com as obrigações, desde que previamente solicitadas ao Fiscal do Contrato;



Secretaria Municipal de Governo

Centro Administrativo Prefeito Otélio Renato Baroni
Praça Izabel Branco e Silva, 142 - 4º Andar, Cidade Alta / Ramal: 9474



Prefeitura Municipal de Jaguariáiva

Centro Administrativo Prefeito Otélio Renato Baroni

Praça Izabel Branco e Silva, 142 - Cidade Alta - Cx.Postal. 11 - Fone: (43) 3535 - 9400
Jaguariáiva - PR / CEP: 84200-000 / CNPJ: 76.910.900/0001-38 / giovanny.nascimento@jaguariaiva.pr.gov.br

SECRETARIA MUNICIPAL DE GOVERNO

9.6. Comunicar à contratada, por escrito, quando verificar condições/ocorrências inadequadas ou iminência de condições/ocorrências inadequadas na realização dos serviços contratados, para a adoção de providências saneadoras pela empresa contratada.

10. DAS AMOSTRAS E DO RECEBIMENTO PROVISÓRIO E DEFINITIVO

10.1. Das Amostras:

10.1.1. Apresentação de catálogo contendo todas as especificações solicitadas, bem como, se atende com eficácia ao fim a que se destina, sendo que os critérios para análise serão:

- I. Qualidade do produto;
- II. Especificações nos termos do Edital;
- III. Compatibilidade;
- IV. Durabilidade;
- V. Verificação se o produto atende com eficácia ao fim a que se destina;

10.2. Do Recebimento Provisório e Definitivo

10.2.1. Os bens e serviços serão recebidos provisória e definitivamente pelo Fiscal do Contrato, para verificação das condições de conservação e da conformidade com as especificações constantes no Termo de Referência.

10.2.2. O Recebimento Provisório será realizado em até 1 (um) dia após a entrega e montagem e/ou instalação, se for o caso, e execução dos serviços.

10.2.3. O Fiscal terá o prazo de até 10 (dez) dias, contados da data do recebimento provisório, para emitir o Termo de Recebimento Definitivo, certificando que os bens e serviços estão em conformidade com o estabelecido no Termo de Referência.

10.2.4. Caso os serviços estejam em desacordo com as especificações do Termo de Referência, o Fiscal os rejeitará e emitirá um Termo Circunstanciado, no qual constará o motivo da não aceitação, informando à empresa contratada, que deverá providenciar os ajustes necessários ou trocas, no prazo máximo de 10 (dez) dias.

10.2.5. Feitos os ajustes necessários apontados pelo Fiscal, no prazo de até 10 (dez) dias, contados da data da realização dos ajustes, o Fiscal emitirá o Termo de Recebimento Definitivo.

10.2.6. Os Termos de recebimento deverão mencionar se a entrega dos bens e execução dos serviços foram cumpridos nos seus respectivos prazos.

10.2.7. Após a emissão do Termo de Recebimento Provisório e Definitivo o Fiscal encaminhará o documento ao Gestor do Contrato.

11. DA GARANTIA

11.1. A empresa vencedora do certame, além da entrega, montagem e instalação do item a ela adjudicado, caso haja previsão, deverá fornecer assistência técnica e garantia de 12 (doze) meses para o referido bem. A garantia abrange defeitos de fabricação nas peças, componentes ou materiais e, ainda, de defeitos ou problemas decorrentes da incorreta instalação e/ou montagem;

11.2. O prazo de garantia acima citado inicia-se com o recebimento definitivo dos produtos;

11.3. Durante o período de garantia, a empresa contratada se compromete a atender aos chamados da CONTRATANTE, caso haja defeito nos produtos, no prazo máximo de 48 (quarenta e oito) horas,



Secretaria Municipal de Governo

Centro Administrativo Prefeito Otélio Renato Baroni
Praça Izabel Branco e Silva, 142 - 4º Andar, Cidade Alta / Ramal: 9474



Prefeitura Municipal de Jaguariáiva

Centro Administrativo Prefeito Otélio Renato Baroni

Praça Izabel Branco e Silva, 142 - Cidade Alta - Cx.Postal. 11 - Fone: (43) 3535 - 9400
Jaguariáiva - PR / CEP: 84200-000 / CNPJ: 76.910.900/0001-38 / ghiovanny.nascimento@jaguariaiva.pr.gov.br

SECRETARIA MUNICIPAL DE GOVERNO

contadas a partir da notificação. Tal prazo poderá ser prorrogado pela Administração, após requerimento por escrito, desde que haja justo motivo;

11.4. O não cumprimento, pela empresa, dos prazos estipulados no item anterior, a sujeitará ao pagamento de multa diária, calculada sobre o valor pago pelo respectivo bem garantido, contada até a efetiva prestação do serviço, no montante de 0,5% (cinco décimos por cento) por dia de atraso;

11.5. Caso algum item fornecido apresente defeito que não possa ser sanado, verificada a impossibilidade de reparo, a empresa CONTRATADA deve apresentar justificativa por meio de laudo escrito e ficará obrigada a entregar outro produto, novo, em condições idênticas às especificadas neste Termo de Referência, no prazo de 5 (cinco) dias a contar da autorização emitida pela CONTRATANTE.

11.6. No caso de troca, o novo item será novamente recebido provisoriamente e definitivamente, nos termos da cláusula 10.

12. DA VIGÊNCIA DO CONTRATO E PRORROGAÇÃO

12.1. O contrato terá vigência de 12 (doze) meses a contar da data de sua assinatura por ambas as partes, podendo ser prorrogado a critério da Contratante, com a anuência da Contratada, pelo mesmo período até o limite máximo de 60 (sessenta) meses, desde que comprovadamente vantajoso para a Administração, podendo sofrer as alterações monetárias previstas em lei, em conformidade com o inciso II, do artigo 57, da Lei nº 8666/93.

13. DA FISCALIZAÇÃO DO CONTRATO

13.1. O fiscal é responsável pelo acompanhamento da execução do objeto do contrato. Dentre outras atribuições, deve exigir da contratada o fiel cumprimento de todas as obrigações contratuais e adotar medidas para que a fiscalização garanta a quantidade e a qualidade da prestação dos serviços.

13.2. Para fiscalizar a execução do contrato fica designada a servidora:

Emídia Alice da Silva

14. DA RESCISÃO CONTRATUAL

14.1. A rescisão contratual ocorrerá por qualquer dos motivos elencados no Artigo 78 da Lei nº 8.666, de 21 de julho de 1993.

Jaguariáiva, 25 de outubro de 2021.

Emídia Alice da Silva

Diretora de Administração e Expediente e Projetos Governamentais





Prefeitura Municipal de Jaguariaíva

Centro Administrativo Prefeito Otélio Renato Baroni

Praça Izabel Branco e Silva, 142 - Cidade Alta - Cx.Postal. 11 - Fone: (43) 3535 - 9400
Jaguariaíva - PR / CEP: 84200-000 / CNPJ: 76.910.900/0001-38 / ghiovanny.nascimento@jaguariaiva.pr.gov.br

SECRETARIA MUNICIPAL DE GOVERNO

TERMO DE REFERÊNCIA

1. OBJETO

1.1. Aquisição de móveis de escritório, mobiliário em geral, para uso no Departamento Regional Primavera, conforme condições, quantidades, exigências e suporte técnico estabelecidos neste instrumento.

2. DA JUSTIFICATIVA

2.1. A presente solicitação visa atender a demanda em razão da abertura da Regional Primavera, Subsede da Prefeitura Municipal de Jaguariaíva no Bairro Primavera. Com a expansão dos atendimentos que serão realizados no setor, se faz necessária a aquisição de mobiliários diversos para atender na plenitude o desenvolvimento das atividades de apoio administrativo.

Os itens devem obedecer a uma padronização, de modo a formar um conjunto harmônico garantindo o mínimo de estética e identidade visual apropriada, conseguindo também com tal uniformização, ganho real e importante na economia de escala, além de submeter aos princípios da eficiência e o princípio no que se traduz na relação custo – benefício.

A padronização proporciona o reaproveitamento das peças em qualquer ambiente da administração pública de Jaguariaíva.

O objetivo da contratação é garantir o bom funcionamento das atividades fins da contratante, no sentido de assegurar o cumprimento de sua missão institucional.

Os benefícios diretos e indiretos que resultarão da contratação são:

- Pleno funcionamento das instalações e sistemas;
- Adequado dimensionamento das instalações;
- Complementação das possibilidades administrativas;
- Eficiência no atendimento das demandas solicitadas pelos munícipes, dentre outros.

3. DO VALOR ESTIMADO

3.1. Realizada pesquisa de mercado, consideramos o valor mínimo das propostas de preço apresentadas e estimando-se gastar com a presente contratação a quantia de **R\$ XXXXXX (XXXXXXX)**, conforme cronograma abaixo;

4. DO DETALHAMENTO DAS ESPECIFICAÇÕES E QUANTIDADES

Item	Especificação	Unidade	Quantidade	Valor Unitário	Valor Total
1	Cadeira giratória estofada com braços e rodízios, dotada de mecanismo amortecedor e regulador do assento e do encosto.	Un	40		



Secretaria Municipal de Governo

Centro Administrativo Prefeito Otélio Renato Baroni
Praça Izabel Branco e Silva, 142 – 4º Andar, Cidade Alta / Ramal: 9474



Prefeitura Municipal de Jaguaraiava

Centro Administrativo Prefeito Otélio Renato Baroni

Praça Izabel Branco e Silva, 142 - Cidade Alta - Cx.Postal. 11 - Fone: (43) 3535 - 9400
Jaguaraiava - PR / CEP: 84200-000 / CNPJ: 76.910.900/0001-38 / ghiovanny.nascimento@jaguaraiava.pr.gov.br

028
12

SECRETARIA MUNICIPAL DE GOVERNO

2	Cadeira fixa estofada, sem braços, montada sobre armação tubular de aço com quatro pés.	Un	48		
3	Sofá de três lugares em material lavável e pés em alumínio.	Un	01		
4	Mesa de refeição com tampo redondo em MDF.	Un	01		
5	Armário 2 portas com chave, confecção em MDP 15mm com tampo em MDP 25 mm cor a definir.	Un	19		
6	Mesa para reunião confeccionada em MDP revestimento Laminado Melaminico.	Un	01		
7	Mesa reta para computador, confeccionada em MDP revestimento Laminado Melaminico.	Un	25		
8	Mesa reta para impressora.	Un	12		
9	Conjunto de mesa em L.	Un	02		
10	Arquivo em aço 04 gavetas	Un	19		

4.1. ESPECIFICAÇÕES

4.1.1. CADEIRA GIRATÓRIA



Imagem Ilustrativa

Descrição

- Cadeira giratória estofada com braços e rodízios, dotada de mecanismo amortecedor e regulador do assento e do encosto.

Dimensões e tolerâncias





Prefeitura Municipal de Jaguariaíva

Centro Administrativo Prefeito Otélio Renato Baroni

Praça Izabel Branco e Silva, 142 - Cidade Alta - Cx.Postal. 11 - Fone: (43) 3535 - 9400
Jaguariaíva - PR / CEP: 84200-000 / CNPJ: 76.910.900/0001-38 / giovanny.nascimento@jaguariaiva.pr.gov.br

SECRETARIA MUNICIPAL DE GOVERNO

- Largura do assento: 500 mm +/- 50 mm;
- Profundidade do assento: 460 mm +/- 10 mm;
- Altura do assento variável: faixa obrigatória entre 420 mm e 520 mm;
- Largura do encosto: 400 mm +/- 10 mm (medida no ponto mais saliente do apoio lombar);
- Extensão vertical do encosto: 350 mm +/- 10 mm;
- Espessura da espuma do assento: mínima de 40 mm;
- Espessura da espuma do encosto: mínima de 30 mm;
- Tolerâncias dimensionais para tubos conforme ABNT NBR 6591;
- Tolerâncias para camada de tinta: mínimo 40 micrometros /máximo 100 micrometros.

Características

- Assento e encosto confeccionados em compensado anatômico moldado a quente, contendo no mínimo sete lâminas internas, com espessura máxima de 1,5mm cada;
- Estofamento do assento e do encosto em espuma de poliuretano expandido, colada à madeira e revestida com tecido, na cor cinza, dotado de proteção com produto impermeabilizante hidro-repelente;
- Faces inferior do assento e posterior do encosto revestidas com capas de plástico injetado, na cor preta;
- Fixação do assento e do encosto à estrutura por meio de parafusos com rosca métrica e porcas de cravar.

Estrutura composta de:

- Mecanismo de regulagem independente do assento e do encosto; inclinação do encosto variável em pelo menos 22º e do assento em pelo menos 8º com bloqueio em qualquer posição através de sistema de lâminas travadas por contato. Comando por alavanca;
- Suporte para regulagem de altura do encosto com curso de 70 mm, dotado de dispositivo de fixação, articulado e com sistema amortecedor flexível;
- Coluna de regulagem de altura do assento por acionamento a gás. Curso mínimo do pistão de 100 mm;
- Base em formato de estrela com 5 pontas e sistema de acoplamento cônico;
- Distância entre eixo da coluna e eixo do rodízio igual ou maior que 300 mm;
- Rodízios de duplo giro com rodas duplas de 50 mm (mínimo);
- Dispositivos de regulagens e alavancas com manoplas em material plástico injetado e desenho ergonômico;
- Acabamento das partes metálicas em pintura em pó, brilhante, na cor preta;
- Terminações de tubos em plástico injetado, na cor preta, fixadas através de encaixe;
- Estas não devem poder ser retiradas sem o uso de ferramentas;
- Todos os encontros de tubos ou uniões de partes metálicas devem receber solda em toda a extensão da união.





Prefeitura Municipal de Jaguariáiva

Centro Administrativo Prefeito Otélio Renato Baroni

Praça Izabel Branco e Silva, 142 - Cidade Alta - Cx.Postal. 11 - Fone: (43) 3535 - 9400
Jaguariáiva - PR / CEP: 84200-000 / CNPJ: 76.910.900/0001-38 / ghiovanny.nascimento@jaguariaiva.pr.gov.br

SECRETARIA MUNICIPAL DE GOVERNO

Apresentar junto com amostra do produto:

- Laudo técnico emitido por ergonomista, médico do trabalho ou engenheiro de segurança do trabalho, conforme norma regulamentadora NR 17, indicando quais requisitos da norma o produto atende. Deve possuir também, a documentação comprobatória e respectiva assinatura do profissional responsável pela análise técnica e emissão do documento supracitado;
- Termo de garantia de 6 (seis) anos contra defeitos de fabricação na estrutura metálica, emitido pelo fabricante;
- Declaração indicando revenda autorizada a prestar manutenção/assistência nos produtos cotados;
- Relatório de ensaio e/ou laudo de conformidade com a norma ABNT NBR 8094:1983 – corrosão por exposição à névoa salina, de no mínimo 500 horas, avaliando: ABNT NBR 5841/2015 – determinação do grau de empolamento de superfícies pintadas, com resultado final: D0/T0; e, ABNT NBR ISO 4628-3/2015 – tintas e vernizes – avaliação do grau de enferrujamento, com resultado final: ri0 - emitido por laboratório acreditado pelo INMETRO;
- Relatório de ensaio e/ou laudo de conformidade com a norma ABNT NBR 8095:2015 – corrosão por exposição à atmosfera úmida saturada, de no mínimo 400 horas, avaliando: ABNT NBR 5841/2015 – determinação do grau de empolamento de superfícies pintadas, com resultado final: D0/T0; e, ABNT NBR ISO 4628-3/2015 – tintas e vernizes – avaliação do grau de enferrujamento, com resultado final: RIO - emitido por laboratório acreditado pelo INMETRO;
- Licença de operação da empresa fabricante das cadeiras;
- Certificado de regularidade e certidão negativa de débitos do IBAMA da empresa fabricante das cadeiras;
- Relatório de ensaio emitido por laboratório de que a espuma é isenta cfc;
- Relatório de ensaio e/ou laudo de conformidade com a norma ABNT NBR 9178/2015 – espuma flexível de poliuretano – determinação das características de queima;
- Relatório de ensaio e/ou laudo de conformidade com a norma ABNT NBR 9176/2016 – espuma flexível de poliuretano – determinação da força de indentação;
- Relatório de ensaio e/ou laudo de conformidade com a norma ABNT NBR 9177/2015 – espuma flexível de poliuretano – determinação da fadiga dinâmica;
- Relatório de ensaio e/ou laudo de conformidade com a norma ABNT NBR 14961/2016 – espuma flexível de poliuretano – determinação do teor de cinzas;
- Certificado de conformidade com a norma ABNT NBR 13932:2018, emitido por laboratório acreditado pelo INMETRO.

4.1.2. CADEIRA FIXA



Secretaria Municipal de Governo

Centro Administrativo Prefeito Otélio Renato Baroni
Praça Izabel Branco e Silva, 142 – 4º Andar, Cidade Alta / Fone: 9474



Prefeitura Municipal de Jaguariáiva

Centro Administrativo Prefeito Otélio Renato Baroni

Praça Izabel Branco e Silva, 142 - Cidade Alta - Cx.Postal. 11 - Fone: (43) 3535 - 9400
Jaguariáiva - PR / CEP: 84200-000 / CNPJ: 76.910.900/0001-38 / ghiovanny.nascimento@jaguariaiva.pr.gov.br

SECRETARIA MUNICIPAL DE GOVERNO



Imagem Ilustrativa

Descrição

- Cadeira fixa estofada, sem braços, montada sobre armação tubular de aço com quatro pés.

Dimensões e tolerâncias

- Largura do assento: 500 mm +/- 50 mm;
- Profundidade do assento: 460 mm +/- 10 mm;
- Altura do assento: 430 mm +/- 10 mm;
- Largura do encosto: 400 mm +/- 10 mm (medida no ponto mais saliente do apoio lombar);
- Extensão vertical do encosto: 350 mm +/- 10 mm;
- Espessura da espuma do assento: mínima de 40 mm;
- Espessura da espuma do encosto: mínima de 30 mm;
- Tolerâncias dimensionais para tubos conforme ABNT NBR 6591;
- Tolerâncias para camada de tinta: mínimo 40 micrometros /máximo 100 micrometros.

Características

- Assento e encosto confeccionados em compensado anatômico moldado a quente, contendo no mínimo sete lâminas internas, com espessura máxima de 1,5 mm cada;
- Estofamento do assento e do encosto em espuma de poliuretano expandido, colada à madeira e revestida com tecido, na cor cinza, dotado de proteção com produto impermeabilizante hidro-repelente;
- Faces inferior do assento e posterior do encosto revestidas com capas de plástico injetado, na cor preta;
- Fixação do assento e do encosto à estrutura por meio de parafusos com rosca métrica e porcas de cravar;
- Estrutura constituída de 4 pés, confeccionada em tubo de aço com costura, laminado a frio, secção circular mínima 22,3 mm (7/8"), com espessura mínima de 1,5 mm (chapa 16);
- Acabamento das partes metálicas em pintura em pó, brilhante, na cor preta;
- Terminações de tubos em plástico injetado, na cor preta, fixadas através de encaixe;



Secretaria Municipal de Governo

Centro Administrativo Prefeito Otélio Renato Baroni
Praça Izabel Branco e Silva, 142 - 4º Andar, Cidade Alta / Ramal: 9474



Prefeitura Municipal de Jaguariaíva

Centro Administrativo Prefeito Otélio Renato Baroni

Praça Izabel Branco e Silva, 142 - Cidade Alta - Cx.Postal. 11 - Fone: (43) 3535 - 9400
Jaguariaíva - PR / CEP: 84200-000 / CNPJ: 76.910.900/0001-38 / ghiovanny.nascimento@jaguariaiva.pr.gov.br

03/11/15

SECRETARIA MUNICIPAL DE GOVERNO

- **Estas não devem poder ser retiradas sem o uso de ferramentas;**
- Sapatas articuladas para garantir o nivelamento em relação às variações do piso;
- Todos os encontros de tubos ou uniões de partes metálicas devem receber solda em toda a extensão da união.

Apresentar junto com amostra do produto:

- Laudo técnico emitido por ergonomista, médico do trabalho ou engenheiro de segurança do trabalho, conforme norma regulamentadora NR 17, indicando quais requisitos da norma o produto atende. Deve possuir também, a documentação comprobatória e respectiva assinatura do profissional responsável pela análise técnica e emissão do documento supracitado;
- Termo de garantia de 6 (seis) anos contra defeitos de fabricação na estrutura metálica, emitido pelo fabricante;
- Declaração indicando revenda autorizada a prestar manutenção/assistência nos produtos cotados;
- Relatório de ensaio e/ou laudo de conformidade com a norma ABNT NBR 8094:1983 – corrosão por exposição à névoa salina, de no mínimo 500 horas, avaliando: ABNT NBR 5841/2015 – determinação do grau de empoamento de superfícies pintadas, com resultado final: D0/T0; e, ABNT NBR ISO 4628-3/2015 – tintas e vernizes – avaliação do grau de enferrujamento, com resultado final: R10 - emitido por laboratório acreditado pelo INMETRO;
- Relatório de ensaio e/ou laudo de conformidade com a norma ABNT NBR 8095:2015 – corrosão por exposição à atmosfera úmida saturada, de no mínimo 400 horas, avaliando: ABNT NBR 5841/2015 – determinação do grau de empoamento de superfícies pintadas, com resultado final: D0/T0; e, ABNT NBR ISO 4628-3/2015 – tintas e vernizes – avaliação do grau de enferrujamento, com resultado final: R10 - emitido por laboratório acreditado pelo INMETRO;
- Licença de operação da empresa fabricante das cadeiras;
- Certificado de regularidade e certidão negativa de débitos do IBAMA da empresa fabricante das cadeiras;
- Relatório de ensaio emitido por laboratório de que a espuma é isenta cfc;
- Relatório de ensaio e/ou laudo de conformidade com a norma ABNT NBR 9178/2015 – espuma flexível de poliuretano – determinação das características de queima;
- Relatório de ensaio e/ou laudo de conformidade com a norma ABNT NBR 9176/2016 – espuma flexível de poliuretano – determinação da força de indentação;
- Relatório de ensaio e/ou laudo de conformidade com a norma ABNT NBR 9177/2015 – espuma flexível de poliuretano – determinação da fadiga dinâmica;
- Relatório de ensaio e/ou laudo de conformidade com a norma ABNT NBR 14961/2016 – espuma flexível de poliuretano – determinação do teor de cinzas;
- Certificado de conformidade com a norma ABNT NBR 13932:2018, emitido por laboratório acreditado pelo INMETRO.



Secretaria Municipal de Governo

Centro Administrativo Prefeito Otélio Renato Baroni
Praça Izabel Branco e Silva, 142 – 4º Andar, Cidade Alta / Ramal: 9474

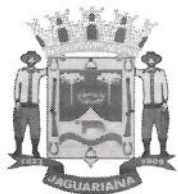

Prefeitura Municipal de Jaguariaíva

Centro Administrativo Prefeito Otélio Renato Baroni

Praça Izabel Branco e Silva, 142 - Cidade Alta - Cx.Postal. 11 - Fone: (43) 3535 - 9400
Jaguariaíva - PR / CEP: 84200-000 / CNPJ: 76.910.900/0001-38 / ghiovanny.nascimento@jaguariaiva.pr.gov.br

033
Ar.

SECRETARIA MUNICIPAL DE GOVERNO

4.1.3. SOFÁ 03 LUGARES



Imagem Ilustrativa

Descrição

- Sofá de três lugares em material lavável e pés em alumínio.

Dimensões e tolerâncias

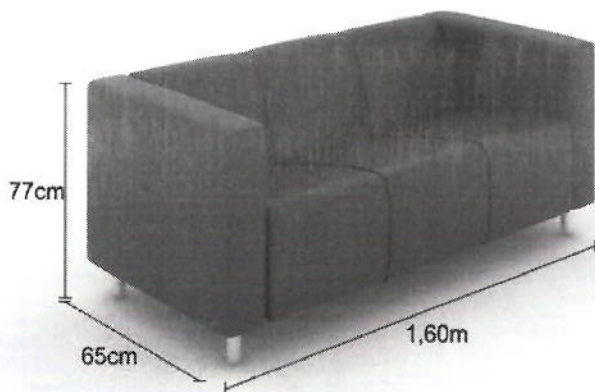
- Largura: 1600 mm +/- 50 mm;
- Profundidade: 650 mm +/- 50 mm;
- Altura: 770 mm +/- 70 mm.

Características

- Revestimento superior em laminado de PVC com reforço em manta (Korino) CV 20;
- Acabamento inferior em Tela de Ráfia;
- **Estrutura:**
- Madeira de pinus e eucalipto proveniente de reflorestamento com imunização contra mofo, cupim e microorganismos;
- Sustentação do assento e encosto com cintas elásticas de alta resistência;
- Travamento da estrutura com grampos fixados com grampeadores pneumáticos;
- Espumas de poliuretano:
- Assento: Densidade D-23;
- Braço: Densidade D-20;
- Encostos: Densidade D-20.

Apresentar junto com amostra do produto:

- Laudo técnico emitido por ergonomista, médico do trabalho ou engenheiro de segurança do trabalho, conforme norma regulamentadora NR 17, indicando quais requisitos da





Prefeitura Municipal de Jaguariáiva

Centro Administrativo Prefeito Otélio Renato Baroni

Praça Izabel Branco e Silva, 142 - Cidade Alta - Cx.Postal. 11 - Fone: (43) 3535 - 9400
Jaguariáiva - PR / CEP: 84200-000 / CNPJ: 76.910.900/0001-38 / ghiovanny.nascimento@jaguariaiva.pr.gov.br

SECRETARIA MUNICIPAL DE GOVERNO

norma o produto atende. Deve possuir também, a documentação comprobatória e respectiva assinatura do profissional responsável pela análise técnica e emissão dos documentos supracitados;

- Termo de garantia de 12 (doze) meses contra defeitos de fabricação na estrutura metálica, emitido pelo fabricante;
- Declaração indicando revenda autorizada a prestar manutenção/assistência nos produtos cotados;
- Licença de operação da empresa fabricante;
- Certificado de regularidade e certidão negativa de débitos do IBAMA da empresa fabricante das cadeiras;

4.1.4. MESA M8 – COPA



Imagem Ilustrativa

Descrição

- Mesa de refeição com tampo redondo em MDF revestido de laminado melamínico, montada sobre coluna central dotada de quatro pés.

Dimensões e Tolerâncias da Mesa

- Diâmetro do tampo: 1000 mm +/- 10 mm;
- Altura: 750 mm +/- 5 mm;
- Espessura do tampo: 25 mm +/- 0,6 mm, com borda de borracha ergosoft, para atender os requisitos de segurança conforme NR 17 2.1 (I) Ergonomia anexo I;
- Tolerâncias dimensionais para tubos conforme ABNT NBR 6591;

Apresentar junto com amostra do produto:



Secretaria Municipal de Governo

Centro Administrativo Prefeito Otélio Renato Baroni
Praça Izabel Branco e Silva, 142 - 4º Andar, Cidade Alta / Ramal: 9474



Prefeitura Municipal de Jaguariáiva

Centro Administrativo Prefeito Otélio Renato Baroni

Praça Izabel Branco e Silva, 142 - Cidade Alta - Cx.Postal. 11 - Fone: (43) 3535 - 9400
Jaguariáiva - PR / CEP: 84200-000 / CNPJ: 76.910.900/0001-38 / ghiovanny.nascimento@jaguariaiva.pr.gov.br

SECRETARIA MUNICIPAL DE GOVERNO

- Certificado de conformidade com a norma ABNT NBR 13966:2008, emitido pela própria ABNT (Associação Brasileira de Normas Técnicas) ou outra empresa certificadora também acreditada pelo INMETRO. As informações constantes no certificado deverão ser suficientes para a correta identificação do produto ou vir acompanhado do seu respectivo laudo de avaliação emitido por laboratório acreditado pelo INMETRO;
- Laudo de profissional (engenheiro de segurança do trabalho, médico do trabalho ou ergonomista) devidamente acreditado, atestando que o fabricante atende aos requisitos da norma regulamentadora NR-17 (ergonomia) do ministério do trabalho, deverá apresentar documento de comprovação técnica;
- A empresa fabricante dos produtos deverá apresentar certificado emitido pela ABNT (Associação Brasileira de Normas Técnicas) ou outra empresa certificadora, de processo de preparação e pintura em superfícies metálicas, sendo que o documento deverá apresentar em seu escopo os seguintes testes: determinação de aderência da tinta, determinação do brilho da superfície, medição não destrutiva da espessura de camada seca de revestimentos aplicados em base, resistência de revestimentos orgânicos para os efeitos de deformação rápida e determinação de dureza ao lápis em tinta aplicada, tanto em corte do filme de pintura como risco de filme de pintura; no certificado deve constar o resultado encontrado para cada ensaio.
- Apresentar laudo de desempenho do produto de, no mínimo, 960 horas conforme norma NBR 8094/1983 – material metálico revestido e não revestido - corrosão por exposição à névoa salina, em corpos de prova que contenham uniões soldadas, apresentar resultado final RIO;
- Apresentar laudo de desempenho do produto de, no mínimo, 960 horas conforme norma NBR 8095/2015 – material metálico revestido e não revestido - corrosão por exposição à atmosfera úmida saturada, em corpos de prova que contenham uniões soldadas; apresentar resultado final RIO;
- Apresentar laudo de desempenho do produto de, no mínimo 23 ciclos, conforme norma NBR 8096/1983 – material metálico revestido e não revestido - corrosão por exposição ao dióxido de enxofre, volume de SO₂ de 2 litros, em corpos de prova que contenham uniões soldadas, não devendo apresentar pontos de corrosão após o término do ensaio;
- Apresentar comprovação de atendimento a NBR-14020:2002 e NBR-14024:2004, através do certificado de conformidade emitido pela ABNT ou entidade devidamente acreditada pelo INMETRO da respectiva indústria fabricante dos mobiliários;
- Certificado ambiental de cadeia de custódia do FSC ou CERFLOR, em nome do fabricante do mobiliário comprovando a procedência da madeira proveniente de manejo florestal responsável ou de reflorestamento;
- Apresentar declaração de garantia, com firma reconhecida em cartório, emitida pelo fabricante do mobiliário, específica para este processo licitatório, assinada por responsável devidamente acreditado, de no mínimo 05 (cinco) anos contra eventuais defeitos de fabricação (caso licitante seja também o fabricante);
- Caso o licitante seja uma revenda autorizada, apresentar declaração de autorização de comercialização dos produtos emitida pelo fabricante do mobiliário, específica para este processo licitatório, assinada por responsável devidamente acreditado, com firma reconhecida



Secretaria Municipal de Governo

Centro Administrativo Prefeito Otélio Renato Baroni
Praça Izabel Branco e Silva, 142 - 4º Andar, Cidade Alta / Ramal: 9474

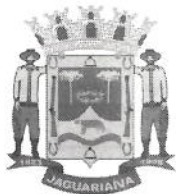

Prefeitura Municipal de Jaguariáiva

Centro Administrativo Prefeito Otélio Renato Baroni

Praça Izabel Branco e Silva, 142 - Cidade Alta - Cx.Postal. 11 - Fone: (43) 3535 - 9400
Jaguariáiva - PR / CEP: 84200-000 / CNPJ: 76.910.900/0001-38 / ghiovanny.nascimento@jaguariaiva.pr.gov.br

036
A

SECRETARIA MUNICIPAL DE GOVERNO

em cartório, garantindo também por no mínimo 05 (cinco) anos o mobiliário contra eventuais defeitos de fabricação;

- Apresentar catálogo ou desenho ilustrativo do respectivo item, com identificação de marca, linha/modelo, e caso haja código de certificação do produto, informá-lo para comprovação com a especificação técnica e documentação apresentada.

4.1.5. ARMÁRIO MDF



Imagem Ilustrativa

Descrição

- Armário 2 portas com chave, confecção em MDP 15mm com tampo em MDP 25 mm cor a definir;
- Prateleira interna em MDP 15 mm e portas em MDF 15 mm
- Base em aço 50x30 em pintura Epóxi, puxador comum padrão retangular seguindo padrão do armário.
- Revestimento do MDP em BP.

Dimensões e Tolerâncias do Armário

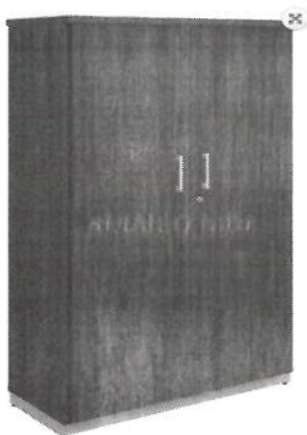
- L = 920 mm X A= 1650 mm X P= 450 mm – (L, A, P) largura, altura, profundidade).

Apresentar junto com amostra do produto:

- Certificado de conformidade com a norma ABNT NBR 13961:2010, emitido pela própria ABNT (Associação Brasileira de Normas Técnicas) ou outra empresa certificadora também acreditada pelo INMETRO. As informações constantes no certificado deverão ser suficientes para a correta identificação do produto ou vir acompanhado do seu respectivo laudo de avaliação emitido por laboratório acreditado pelo INMETRO;



Secretaria Municipal de Governo

Centro Administrativo Prefeito Otélio Renato Baroni
Praça Izabel Branco e Silva, 142 - 4º Andar. Cidade Alta / Ramal: 9474



Prefeitura Municipal de Jaguariáiva

Centro Administrativo Prefeito Otélio Renato Baroni

Praça Izabel Branco e Silva, 142 - Cidade Alta - Cx.Postal. 11 - Fone: (43) 3535 - 9400
Jaguariáiva - PR / CEP: 84200-000 / CNPJ: 76.910.900/0001-38 / ghiovanny.nascimento@jaguariaiva.pr.gov.br

037
08

SECRETARIA MUNICIPAL DE GOVERNO

- Laudo de profissional (engenheiro de segurança do trabalho, médico do trabalho ou ergonomista) devidamente acreditado, atestando que o fabricante atende aos requisitos da norma regulamentadora NR-17 (ergonomia) do Ministério do Trabalho, deverá apresentar documento de comprovação técnica;
- A empresa fabricante dos produtos deverá apresentar certificado emitido pela ABNT (Associação Brasileira de Normas Técnicas) ou outra empresa certificadora, de processo de preparação e pintura em superfícies metálicas, sendo que o documento deverá apresentar em seu escopo os seguintes testes: determinação de aderência da tinta, determinação do brilho da superfície, medição não destrutiva da espessura de camada seca de revestimentos aplicados em base, resistência de revestimentos orgânicos para os efeitos de deformação rápida e determinação de dureza ao lápis em tinta aplicada, tanto em corte do filme de pintura como risco de filme de pintura; no certificado deve constar o resultado encontrado para cada ensaio.
- Apresentar laudo de desempenho do produto de, no mínimo, 960 horas conforme norma NBR 8094/1983 – material metálico revestido e não revestido - corrosão por exposição à névoa salina, em corpos de prova que contenham uniões soldadas, apresentar resultado final RIO;
- Apresentar laudo de desempenho do produto de, no mínimo, 960 horas conforme norma NBR 8095/2015 – material metálico revestido e não revestido - corrosão por exposição à atmosfera úmida saturada, em corpos de prova que contenham uniões soldadas; apresentar resultado final RIO;
- Apresentar laudo de desempenho do produto de, no mínimo 23 ciclos, conforme norma NBR 8096/1983 – material metálico revestido e não revestido - corrosão por exposição ao dióxido de enxofre, volume de SO₂ de 2 litros, em corpos de prova que contenham uniões soldadas, não devendo apresentar pontos de corrosão após o término do ensaio;
- Apresentar comprovação de atendimento a NBR-14020:2002 e NBR-14024:2004, através do certificado de conformidade emitido pela ABNT ou entidade devidamente acreditada pelo INMETRO da respectiva indústria fabricante dos mobiliários;
- Certificado ambiental de cadeia de custódia do FSC ou CERFLOR, em nome do fabricante do mobiliário comprovando a procedência da madeira proveniente de manejo florestal responsável ou de reflorestamento;
- Apresentar declaração de garantia, com firma reconhecida em cartório, emitida pelo fabricante do mobiliário, específica para este processo licitatório, assinada por responsável devidamente acreditado, de no mínimo 05 (cinco) anos contra eventuais defeitos de fabricação (caso licitante seja também o fabricante);
- Caso o licitante seja uma revenda autorizada, apresentar declaração de autorização de comercialização dos produtos emitida pelo fabricante do mobiliário, específica para este processo licitatório, assinada por responsável devidamente acreditado, com firma reconhecida em cartório, garantindo também por no mínimo 05 (cinco) anos o mobiliário contra eventuais defeitos de fabricação;
- Apresentar catálogo ou desenho ilustrativo do respectivo item, com identificação de marca, linha/modelo, e caso haja código de certificação do produto, informá-lo para comprovação com a especificação técnica e documentação apresentada.



Secretaria Municipal de Governo

Centro Administrativo Prefeito Otélio Renato Baroni
Praça Izabel Branco e Silva, 142 – 4º Andar, Cidade Alta / Ramal: 9474



Prefeitura Municipal de Jaguariaíva

Centro Administrativo Prefeito Otélio Renato Baroni
Praça Izabel Branco e Silva, 142 - Cidade Alta - Cx.Postal. 11 - Fone: (43) 3535 - 9400
Jaguariaíva - PR / CEP: 84200-000 / CNPJ: 76.910.900/0001-38 / ghiovanny.nascimento@jaguariaíva.pr.gov.br

098
81

SECRETARIA MUNICIPAL DE GOVERNO

4.1.6. MESA DE REUNIÕES



Imagem Ilustrativa

Descrição

- Mesa para reunião confeccionada em MDP revestimento Laminado Melaminico BP tampo em 25 mm acabamento com borda emborrachada Ergosoft. Pé em 25 mm acabamento em fita 0,45, painéis em 15 mm com apliques em 25 mm acabamento em fita 0,45.
- Mesa deve ser confeccionada com passa fios indicado para condução de fios pela mesa com devida praticidade e inovação;

Dimensões

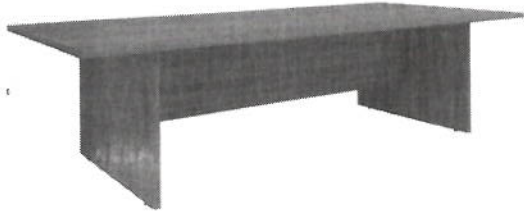
- L = 1000 mm X A= 750 mm X P= 2000 mm (L, A, P) largura, altura, profundidade).

Garantia

- Mínima de dois anos contra defeitos de fabricação a partir da data de entrega, oxidação das partes metálicas e desgaste ou desprendimento de componentes.

Apresentar junto com amostra do produto:

- Laudo de profissional (médico e engenheiro de segurança do trabalho ou ergonomista) devidamente acreditado, atestando que o fabricante atende aos requisitos da norma regulamentadora NR-17 (ergonomia) do ministério do trabalho, sendo que no caso de engenheiro deverá vir acompanhados dos documentos comprobatórios e ART do profissional assinante junto com o comprovante de pagamento de quitação do título CREA e para os casos de ergonomista, deverá apresentar documento de comprovação técnica;
- A empresa fabricante dos produtos deverá apresentar certificado emitido pela ABNT (Associação Brasileira de Normas Técnicas) ou outra empresa certificadora, de processo de preparação e pintura em superfícies metálicas, sendo que o documento deverá apresentar em seu escopo os seguintes testes: determinação de aderência da tinta, determinação do brilho da superfície, medição não destrutiva da espessura de camada seca de revestimentos aplicados





Prefeitura Municipal de Jaguariáiva

Centro Administrativo Prefeito Otélio Renato Baroni

Praça Izabel Branco e Silva, 142 - Cidade Alta - Cx.Postal. 11 - Fone: (43) 3535 - 9400
Jaguariáiva - PR / CEP: 84200-000 / CNPJ: 76.910.900/0001-38 / ghiovanny.nascimento@jaguariaiva.pr.gov.br

Handwritten signature

SECRETARIA MUNICIPAL DE GOVERNO

em base, resistência de revestimentos orgânicos para os efeitos de deformação rápida e determinação de dureza ao lápis em tinta aplicada, tanto em corte do filme de pintura como risco de filme de pintura; no certificado deve constar o resultado encontrado para cada ensaio.

- Apresentar laudo de desempenho do produto de, no mínimo, 1152 horas conforme norma NBR 8094/1983 – material metálico revestido e não revestido - corrosão por exposição à névoa salina, em corpos de prova que contenham uniões soldadas, apresentar resultado final RIO;
- Apresentar laudo de desempenho do produto de, no mínimo, 1152 horas conforme norma NBR 8095/2015 – material metálico revestido e não revestido - corrosão por exposição à atmosfera úmida saturada, em corpos de prova que contenham uniões soldadas; apresentar resultado final RIO;
- Apresentar laudo de desempenho do produto de, no mínimo 23 ciclos, conforme norma NBR 8096/1983 – material metálico revestido e não revestido - corrosão por exposição ao dióxido de enxofre, volume de SO₂ de 2 litros, em corpos de prova que contenham uniões soldadas, não devendo apresentar pontos de corrosão após o término do ensaio;
- Certificado ambiental de cadeia de custódia do FSC ou CERFLOR, em nome do fabricante do mobiliário comprovando a procedência da madeira proveniente de manejo florestal responsável ou de reflorestamento;
- Apresentar declaração de garantia, emitida pelo fabricante do mobiliário, específica para este processo licitatório, assinada por responsável devidamente acreditado, de no mínimo 05 (cinco) anos contra eventuais defeitos de fabricação (caso licitante seja também o fabricante);
- Caso o licitante seja uma revenda autorizada, apresentar declaração de autorização de comercialização dos produtos emitida pelo fabricante do mobiliário, específica para este processo licitatório, assinada por responsável devidamente acreditado, garantindo também por no mínimo 05 (cinco) anos o mobiliário contra eventuais defeitos de fabricação;
- Apresentar catálogo ou desenho ilustrativo do respectivo item, com identificação de marca, linha/modelo e caso haja código de certificação do produto, informá-lo para comprovação com a especificação técnica e documentação apresentada.

4.1.7. MESA RETA PARA COMPUTADOR COM GAVETAS



Imagem Ilustrativa

Descrição

- Mesa reta para computador, confeccionada em MDP revestimento Laminado Melaminico BP tampo em 25 mm acabamento com borda emborrachada Ergosoft. Pé em 25 mm acabamento em fita 0,45, painéis em 15 mm com apliques em 25 mm acabamento em fita 0,45.



Secretaria Municipal de Governo

Centro Administrativo Prefeito Otélio Renato Baroni
Praça Izabel Branco e Silva, 142 – 4º Andar, Cidade Alta / Ramal: 9474



Prefeitura Municipal de Jaguariaíva

Centro Administrativo Prefeito Otélio Renato Baroni

Praça Izabel Branco e Silva, 142 - Cidade Alta - Cx.Postal. 11 - Fone: (43) 3535 - 9400
Jaguariaíva - PR / CEP: 84200-000 / CNPJ: 76.910.900/0001-38 / ghiovanny.nascimento@jaguariaiva.pr.gov.br

gho

SECRETARIA MUNICIPAL DE GOVERNO

- Mesa deve ser confeccionada com passa fios indicado para condução de fios pela mesa com devida praticidade e inovação;

Dimensões

- L = 1500 mm X A = 750 mm X P = 600 mm – ((L, A, P) largura, altura, profundidade).

Apresentar junto com amostra do produto:

- Certificado de conformidade com a norma ABNT NBR 13966:2008, emitido pela própria ABNT (Associação Brasileira de Normas Técnicas) ou outra empresa certificadora também acreditada pelo INMETRO. As informações constantes no certificado deverão ser suficientes para a correta identificação do produto ou vir acompanhado do seu respectivo laudo de avaliação emitido por laboratório acreditado pelo INMETRO;
- Laudo de profissional (engenheiro de segurança do trabalho, médico do trabalho ou ergonomista) devidamente acreditado, atestando que o fabricante atende aos requisitos da norma regulamentadora NR-17 (ergonomia) do ministério do trabalho, sendo que no caso de engenheiro deverá vir acompanhado dos documentos comprobatórios e ART do profissional assinante junto com o comprovante de pagamento de quitação do título CREA, para os casos de ergonomista, deverá apresentar documento de comprovação técnica;
- Certificado emitido pela ABNT (associação brasileira de normas técnicas) ou outra empresa certificadora, de processo de preparação e pintura em superfícies metálicas, sendo que o documento deverá apresentar em seu escopo os seguintes testes: determinação de aderência da tinta, determinação do brilho da superfície, medição não destrutiva da espessura de camada seca de revestimentos aplicados em base, resistência de revestimentos orgânicos para os efeitos de deformação rápida e determinação de dureza ao lápis em tinta aplicada, tanto em corte do filme de pintura como risco de filme de pintura; no certificado deve constar o resultado encontrado para cada ensaio.
- Laudo de desempenho do produto de, no mínimo, 960 horas conforme norma NBR 8094/1983 – material metálico revestido e não revestido - corrosão por exposição à névoa salina, em corpos de prova que contenham uniões soldadas, apresentar resultado final RIO;
- Laudo de desempenho do produto de, no mínimo, 960 horas conforme norma nbr 8095/2015 – material metálico revestido e não revestido - corrosão por exposição à atmosfera úmida saturada, em corpos de prova que contenham uniões soldadas; apresentar resultado final RIO; apresentar laudo de desempenho do produto de, no mínimo 23 ciclos, conforme norma NBR 8096/1983 – material metálico revestido e não revestido - corrosão por exposição ao dióxido de enxofre, volume de SO₂ de 2 litros, em corpos de prova que contenham uniões soldadas, não devendo apresentar pontos de corrosão após o término do ensaio; apresentar comprovação de atendimento a NBR-14020:2002 e NBR-14024:2004, através do certificado de conformidade emitido pela ABNT ou entidade devidamente acreditada pelo INMETRO da respectiva indústria fabricante dos mobiliários;



Secretaria Municipal de Governo

Centro Administrativo Prefeito Otélio Renato Baroni
Praça Izabel Branco e Silva, 142 – 4º Andar, Cidade Alta / Ramal: 9474



Prefeitura Municipal de Jaguariáiva

Centro Administrativo Prefeito Otélio Renato Baroni

Praça Izabel Branco e Silva, 142 - Cidade Alta - Cx.Postal. 11 - Fone: (43) 3535 - 9400
Jaguariáiva - PR / CEP: 84200-000 / CNPJ: 76.910.900/0001-38 / ghiovanny.nascimento@jaguariaiva.pr.gov.br

SECRETARIA MUNICIPAL DE GOVERNO

- Certificado ambiental de cadeia de custódia do FSC ou CERFLOR, em nome do fabricante do mobiliário comprovando a procedência da madeira proveniente de manejo florestal responsável ou de reflorestamento;
- Apresentar declaração de garantia, com firma reconhecida em cartório, emitida pelo fabricante do mobiliário, específica para este processo licitatório, assinada por responsável devidamente acreditado, de no mínimo 05 (cinco) anos contra eventuais defeitos de fabricação (caso licitante seja também o fabricante);
- Caso o licitante seja uma revenda autorizada, apresentar declaração de autorização de comercialização dos produtos emitida pelo fabricante do mobiliário, específica para este processo licitatório, assinada por responsável devidamente acreditado, com firma reconhecida em cartório, garantindo também por no mínimo 05 (cinco) anos o mobiliário contra eventuais defeitos de fabricação;

4.1.8. MESA RETA PARA IMPRESSORA



Imagem Ilustrativa

DESCRIÇÃO

- Mesa reta para impressora, confeccionada em MDP revestimento Laminado Melaminico BP tampo em 25 mm acabamento com borda emborrachada Ergosoft. Pé em 25 mm acabamento em fita 0,45, painéis em 15 mm com apliques em 25 mm acabamento em fita 0,45.
- Mesa deve ser confeccionada com passa fios indicado para condução de fios pela mesa com devida praticidade e inovação;

DIMENSÕES

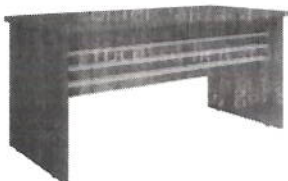
- L = 900 mm X A= 750 mm X P= 600 mm – ((L, A, P) largura, altura, profundidade).

Apresentar junto com amostra do produto:

- Certificado de conformidade com a norma ABNT NBR 13966:2008, emitido pela própria ABNT (Associação Brasileira de Normas Técnicas) ou outra empresa certificadora também acreditada pelo INMETRO. As informações constantes no certificado deverão ser suficientes para a correta identificação do produto ou vir acompanhado do seu respectivo laudo de avaliação emitido por laboratório acreditado pelo INMETRO;
- Laudo de profissional (engenheiro de segurança do trabalho, médico do trabalho ou ergonomista) devidamente acreditado, atestando que o fabricante atende aos requisitos da



Secretaria Municipal de Governo

Centro Administrativo Prefeito Otélio Renato Baroni
Praça Izabel Branco e Silva, 142 - 4º Andar, Cidade Alta / Ramal: 9474

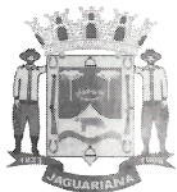

Prefeitura Municipal de Jaguariáiva

Centro Administrativo Prefeito Otélio Renato Baroni

Praça Izabel Branco e Silva, 142 - Cidade Alta - Cx.Postal. 11 - Fone: (43) 3535 - 9400
Jaguariáiva - PR / CEP: 84200-000 / CNPJ: 76.910.900/0001-38 / ghiovanny.nascimento@jaguariaiva.pr.gov.br

SECRETARIA MUNICIPAL DE GOVERNO

norma regulamentadora NR-17 (ergonomia) do ministério do trabalho, sendo que no caso de engenheiro deverá vir acompanhado dos documentos comprobatórios e ART do profissional assinante junto com o comprovante de pagamento de quitação do título CREA, para os casos de ergonomista, deverá apresentar documento de comprovação técnica;

- Certificado emitido pela ABNT (associação brasileira de normas técnicas) ou outra empresa certificadora, de processo de preparação e pintura em superfícies metálicas, sendo que o documento deverá apresentar em seu escopo os seguintes testes: determinação de aderência da tinta, determinação do brilho da superfície, medição não destrutiva da espessura de camada seca de revestimentos aplicados em base, resistência de revestimentos orgânicos para os efeitos de deformação rápida e determinação de dureza ao lápis em tinta aplicada, tanto em corte do filme de pintura como risco de filme de pintura; no certificado deve constar o resultado encontrado para cada ensaio.
- Laudo de desempenho do produto de, no mínimo, 960 horas conforme norma NBR 8094/1983 – material metálico revestido e não revestido - corrosão por exposição à névoa salina, em corpos de prova que contenham uniões soldadas, apresentar resultado final RIO;
- Laudo de desempenho do produto de, no mínimo, 960 horas conforme norma nbr 8095/2015 – material metálico revestido e não revestido - corrosão por exposição à atmosfera úmida saturada, em corpos de prova que contenham uniões soldadas; apresentar resultado final RIO; apresentar laudo de desempenho do produto de, no mínimo 23 ciclos, conforme norma NBR 8096/1983 – material metálico revestido e não revestido - corrosão por exposição ao dióxido de enxofre, volume de SO₂ de 2 litros, em corpos de prova que contenham uniões soldadas, não devendo apresentar pontos de corrosão após o término do ensaio; apresentar comprovação de atendimento a NBR-14020:2002 e NBR-14024:2004, através do certificado de conformidade emitido pela ABNT ou entidade devidamente acreditada pelo INMETRO da respectiva indústria fabricante dos mobiliários;
- Certificado ambiental de cadeia de custódia do FSC ou CERFLOR, em nome do fabricante do mobiliário comprovando a procedência da madeira proveniente de manejo florestal responsável ou de reflorestamento;
- Apresentar declaração de garantia, com firma reconhecida em cartório, emitida pelo fabricante do mobiliário, específica para este processo licitatório, assinada por responsável devidamente acreditado, de no mínimo 05 (cinco) anos contra eventuais defeitos de fabricação (caso licitante seja também o fabricante);
- Caso o licitante seja uma revenda autorizada, apresentar declaração de autorização de comercialização dos produtos emitida pelo fabricante do mobiliário, específica para este processo licitatório, assinada por responsável devidamente acreditado, com firma reconhecida em cartório, garantindo também por no mínimo 05 (cinco) anos o mobiliário contra eventuais defeitos de fabricação;

4.1.9. CONJUNTO MESA EM “L” COM GAVETAS



Secretaria Municipal de Governo

Centro Administrativo Prefeito Otélio Renato Baroni
Praça Izabel Branco e Silva, 142 – 4º Andar, Cidade Alta | Ramal: 9474



Prefeitura Municipal de Jaguaraiáva

Centro Administrativo Prefeito Otélio Renato Baroni

Praça Izabel Branco e Silva, 142 - Cidade Alta - Cx.Postal. 11 - Fone: (43) 3535 - 9400
Jaguaraiáva - PR / CEP: 84200-000 / CNPJ: 76.910.900/0001-38 / ghiovanny.nascimento@jaguaraiava.pr.gov.br

043
21

SECRETARIA MUNICIPAL DE GOVERNO



Imagem Ilustrativa

Descrição

- Conjunto de mesa em L confeccionada em MDP revestimento Laminado Melaminico BP tampo em 25 mm acabamento com borda emborrachada Ergosoft;
- Pé em 25 mm acabamento em fita 0,45, painéis em 15 mm com apliques em 25 mm acabamento em fita 0,45;
- Gaveteiro 2 gavetas com corrediças telescópicas super leves com chave + conexão triangular ou quadrada, a definir.
- Mesa deve ser confeccionada com passa fios indicado para condução de fios pela mesa com devida praticidade e inovação;

Dimensões da Mesa 01

- L = 1200 mm X A= 750 mm X P= 600 mm – (L, A, P) largura, altura, profundidade).

Dimensões da Mesa 02

- L = 1500mm X A= 750 mm X P= 600 mm – (L, A, P) largura, altura, profundidade).

Dimensões da conexão

- P = 600 mm X P= 600 mm - (L, A, P) largura, altura, profundidade).

Apresentar junto com amostra do produto:

- Certificado de conformidade com a norma ABNT NBR 13966:2008, emitido pela própria ABNT (Associação Brasileira de Normas Técnicas) ou outra empresa certificadora também acreditada pelo INMETRO. As informações constantes no certificado deverão ser suficientes para a correta identificação do produto ou vir acompanhado do seu respectivo laudo de avaliação emitido por laboratório acreditado pelo INMETRO;
- Laudo de profissional (engenheiro de segurança do trabalho, médico do trabalho ou ergonomista) devidamente acreditado, atestando que o fabricante atende aos requisitos da norma regulamentadora NR-17 (ergonomia) do Ministério do Trabalho, sendo que no caso de engenheiro deverá vir acompanhado dos documentos comprobatórios e ART do profissional



Secretaria Municipal de Governo

Centro Administrativo Prefeito Otélio Renato Baroni
Praça Izabel Branco e Silva, 142 – 4º Andar. Cidade Alta / Ramal: 9474



Prefeitura Municipal de Jaguariáiva

Centro Administrativo Prefeito Otélio Renato Baroni

Praça Izabel Branco e Silva, 142 - Cidade Alta - Cx.Postal. 11 - Fone: (43) 3535 - 9400
Jaguariáiva - PR / CEP: 84200-000 / CNPJ: 76.910.900/0001-38 / giovanny.nascimento@jaguariaiva.pr.gov.br

SECRETARIA MUNICIPAL DE GOVERNO

assinante junto com o comprovante de pagamento de quitação do título CREA, para os casos de ergonomista, deverá apresentar documento de comprovação técnica;

- Certificado emitido pela ABNT (Associação Brasileira de Normas Técnicas) ou outra empresa certificadora, de processo de preparação e pintura em superfícies metálicas, sendo que o documento deverá apresentar em seu escopo os seguintes testes: determinação de aderência da tinta, determinação do brilho da superfície, medição não destrutiva da espessura de camada seca de revestimentos aplicados em base, resistência de revestimentos orgânicos para os efeitos de deformação rápida e determinação de dureza ao lápis em tinta aplicada, tanto em corte do filme de pintura como risco de filme de pintura; no certificado deve constar o resultado encontrado para cada ensaio;
- Laudo de desempenho do produto de, no mínimo, 960 horas conforme norma NBR 8094/1983 – material metálico revestido e não revestido - corrosão por exposição à névoa salina, em corpos de prova que contenham uniões soldadas, apresentar resultado final RIO;
- Laudo de desempenho do produto de, no mínimo, 960 horas conforme norma NBR 8095/2015 – material metálico revestido e não revestido - corrosão por exposição à atmosfera úmida saturada, em corpos de prova que contenham uniões soldadas; apresentar resultado final RIO;
- Laudo de desempenho do produto de, no mínimo 23 ciclos, conforme norma NBR 8096/1983 – material metálico revestido e não revestido - corrosão por exposição ao dióxido de enxofre, volume de SO₂ de 2 litros, em corpos de prova que contenham uniões soldadas, não devendo apresentar pontos de corrosão após o término do ensaio;
- Comprovação de atendimento a NBR-14020:2002 e NBR-14024:2004, através do certificado de conformidade emitido pela ABNT ou entidade devidamente acreditada pelo INMETRO da respectiva indústria fabricante dos mobiliários;
- Certificado ambiental de cadeia de custódia do FSC ou CERFLOR, em nome do fabricante do mobiliário comprovando a procedência da madeira proveniente de manejo florestal responsável ou de reflorestamento;
- Declaração de garantia, com firma reconhecida em cartório, emitida pelo fabricante do mobiliário, específica para este processo licitatório, assinada por responsável devidamente acreditado, de no mínimo 05 (cinco) anos contra eventuais defeitos de fabricação (caso licitante seja também o fabricante);
- Caso o licitante seja uma revenda autorizada, apresentar declaração de autorização de comercialização dos produtos emitida pelo fabricante do mobiliário, específica para este processo licitatório, assinada por responsável devidamente acreditado, com firma reconhecida em cartório, garantindo também por no mínimo 05 (cinco) anos o mobiliário contra eventuais defeitos de fabricação;
- Apresentar catálogo ou desenho ilustrativo do respectivo item, com identificação de marca, linha/modelo, e caso haja código de certificação do produto, informá-lo para comprovação com a especificação técnica e documentação apresentada.

4.1.10. ARQUIVO EM AÇO





Prefeitura Municipal de Jaguariáiva

Centro Administrativo Prefeito Otélio Renato Baroni

Praça Izabel Branco e Silva, 142 - Cidade Alta - Cx.Postal. 11 - Fone: (43) 3535 - 9400
Jaguariáiva - PR / CEP: 84200-000 / CNPJ: 76.910.900/0001-38 / ghiovanny.nascimento@jaguariaiva.pr.gov.br

SECRETARIA MUNICIPAL DE GOVERNO



Imagem Ilustrativa

Dimensões e Tolerâncias

- Altura: 1330 mm +/- 10 mm;
- Largura: 470 mm +/- 10 mm;
- Profundidade: 710 mm +/- 10 mm;
- Tolerâncias para camada de tinta: mínimo 40 micrometros /máximo 100 micrometros.

Características

- Corpo e estrutura interna em aço chapa 22 (espessura 0,75mm) na cor cinza;
- Gavetas em chapa 24 (0,60mm);
- Trilhos telescópicos e guias zincados em chapa 18 (1,20mm) ou superior;
- Haste de travamento de gavetas em chapa 16 (1,50mm);
- Fechamento inferior (junto ao piso) em chapa 24 (0,60mm);
- Puxadores em zamac no acabamento steel de 96mm;
- Fechadura de tambor cilíndrico (mínimo 4 pinos) com sistema de travamento simultâneo das gavetas;
- Chaves em duplicata;
- Compressores para pastas em todas as gavetas;
- Porta-etiquetas estampado ou sobreposto, sendo este último exclusivamente de liga metálica não ferrosa cromado ou niquelado;
- Gavetas dotadas de trilhos telescópicos compostos por guias lineares com rolamentos de esferas de aço, com capacidade de carga vertical mínima de 45kg e mecanismo contra escape;
- Sapatas niveladoras em metal cromado com base de polipropileno injetado;
- Pintura em tinta em pó híbrida Epóxi / Poliéster, eletrostática, brilhante, polimerizada em estufa, espessura mínima de 40 micrometros na cor cinza.

Apresentar junto com amostra do produto:

- Laudo de profissional (médico e engenheiro de segurança do trabalho ou ergonomista) devidamente acreditado, atestando que o fabricante atende aos requisitos da norma



Secretaria Municipal de Governo

Centro Administrativo Prefeito Otélio Renato Baroni
Praça Izabel Branco e Silva, 142 - 4º Andar, Cidade Alta / Ramal: 9474



Prefeitura Municipal de Jaguariaíva

Centro Administrativo Prefeito Otélio Renato Baroni

Praça Izabel Branco e Silva, 142 - Cidade Alta - Cx.Postal. 11 - Fone: (43) 3535 - 9400
Jaguariaíva - PR / CEP: 84200-000 / CNPJ: 76.910.900/0001-38 / ghiovanny.nascimento@jaguariaíva.pr.gov.br

SECRETARIA MUNICIPAL DE GOVERNO

regulamentadora NR-17 (ergonomia) do ministério do trabalho, sendo que no caso de engenheiro deverá vir acompanhado dos documentos comprobatórios e ART do profissional assinante junto com o comprovante de pagamento de quitação do título CREA e para os casos de ergonomista, deverá apresentar documento de comprovação técnica;

- A empresa fabricante dos produtos deverá apresentar certificado emitido pela ABNT (Associação Brasileira de Normas Técnicas) ou outra empresa certificadora, de processo de preparação e pintura em superfícies metálicas, sendo que o documento deverá apresentar em seu escopo os seguintes testes: determinação de aderência da tinta, determinação do brilho da superfície, medição não destrutiva da espessura de camada seca de revestimentos aplicados em base, resistência de revestimentos orgânicos para os efeitos de deformação rápida e determinação de dureza ao lápis em tinta aplicada, tanto em corte do filme de pintura como risco de filme de pintura; no certificado deve constar o resultado encontrado para cada ensaio.
- Apresentar laudo de desempenho do produto de, no mínimo, 1152 horas conforme norma NBR 8094/1983 – material metálico revestido e não revestido - corrosão por exposição à névoa salina, em corpos de prova que contenham uniões soldadas, apresentar resultado final RIO;
- Apresentar laudo de desempenho do produto de, no mínimo, 1152 horas conforme norma NBR 8095/2015 – material metálico revestido e não revestido - corrosão por exposição à atmosfera úmida saturada, em corpos de prova que contenham uniões soldadas; apresentar resultado final RIO;
- Apresentar laudo de desempenho do produto de, no mínimo 23 ciclos, conforme norma NBR 8096/1983 – material metálico revestido e não revestido - corrosão por exposição ao dióxido de enxofre, volume de SO₂ de 2 litros, em corpos de prova que contenham uniões soldadas, não devendo apresentar pontos de corrosão após o término do ensaio;
- Certificado ambiental de cadeia de custódia do FSC ou CERFLOR, em nome do fabricante do mobiliário comprovando a procedência da madeira proveniente de manejo florestal responsável ou de reflorestamento;
- Apresentar declaração de garantia, com firma reconhecida em cartório, emitida pelo fabricante do mobiliário, específica para este processo licitatório, assinada por responsável devidamente acreditado, de no mínimo 05 (cinco) anos contra eventuais defeitos de fabricação (caso licitante seja também o fabricante);
- Caso o licitante seja uma revenda autorizada, apresentar declaração de autorização de comercialização dos produtos emitida pelo fabricante do mobiliário, específica para este processo licitatório, assinada por responsável devidamente acreditado, com firma reconhecida em cartório, garantindo também por no mínimo 05 (cinco) anos o mobiliário contra eventuais defeitos de fabricação;
- Apresentar catálogo ou desenho ilustrativo do respectivo item, com identificação de marca, linha/modelo e caso haja código de certificação do produto, informá-lo para comprovação com a especificação técnica e documentação apresentada.

5. DO PRAZO, LOCAL E CONDIÇÕES DE ENTREGA



Secretaria Municipal de Governo

Centro Administrativo Prefeito Otélio Renato Baroni
Praça Izabel Branco e Silva, 142 - 4º Andar, Cidade Alta / Ramal: 9474



Prefeitura Municipal de Jaguariáiva

Centro Administrativo Prefeito Otélio Renato Baroni

Praça Izabel Branco e Silva, 142 - Cidade Alta - Cx.Postal. 11 - Fone: (43) 3535 - 9400
Jaguariáiva - PR / CEP: 84200-000 / CNPJ: 76.910.900/0001-38 / ghiovanny.nascimento@jaguariaiva.pr.gov.br

SECRETARIA MUNICIPAL DE GOVERNO

- 5.1.** O objeto deste Termo deverá ser entregue e, em sendo o caso, montado e/ou instalado no prazo máximo de 30 (trinta) dias, contados a partir da emissão da Nota de empenho, na Subsede da Prefeitura Municipal de Jaguariáiva, situada na Av. Jaguariáiva, S/N Bairro Primavera – Jaguariáiva/PR;
- 5.2.** Todos os produtos deverão ser entregues montados e pronto para uso, ou a contratada deverá providenciar a montagem no prazo máximo de 5 (cinco) dias úteis após a entrega;
- 5.3.** A entrega/montagem/installação deverá ser realizada na sala a ser indicada pelo gestor ou fiscal do contrato, no horário das 08h às 11h30min e das 13h30min às 17h, de segunda a sexta-feira;
- 5.3.1.** O serviço de instalação/montagem deverá ser realizado na Subsede pela empresa vencedora nos termos do contrato, permitido que tais serviços sejam realizados por empresa distinta, contratada pela licitante vencedora, sob sua responsabilidade.

6. DA DOTAÇÃO ORÇAMENTÁRIA

6.1. As despesas decorrentes da contratação, objeto desta licitação, serão efetuadas com recursos da rubrica orçamentária descrita abaixo:

02 Secretaria Municipal de Governo

001 Gestão Administrativa

2.004 Manutenção dos Serviços Administrativos do Gabinete da Prefeita

(11) 4.4.90.52.00.00.00

0.0.000 Recursos Livres

6.2. Para os exercícios posteriores, os pagamentos decorrentes da aquisição do objeto da presente licitação, correrão por conta das correspondentes dotações orçamentárias aprovadas na Lei Orçamentária Anual respectiva, sendo que as alterações se processarão por meio de simples procedimento administrativo e alterações orçamentárias.

7. DO PAGAMENTO

7.1. O pagamento será efetuado em até 30 (trinta) dias úteis, a contar da data de emissão da Nota Fiscal e do protocolo pelo Departamento de Tesouraria Municipal. As notas fiscais e boletos bancários devem estar atestados pelo secretário da pasta e fiscais de contrato. Se a contratada possuir conta bancária em bancos públicos (CAIXA ou Banco do Brasil), o pagamento será mediante transferência on-line entre contas. Caso não possua, será obrigatório encaminhar o boleto bancário, juntamente com a nota fiscal. Em caso de devolução da documentação fiscal para correção, o prazo para pagamento será de 05 (cinco) dias úteis a partir da sua reapresentação;

7.2. A Nota Fiscal deverá ser emitida da seguinte forma:

PREFEITURA MUNICIPAL DE JAGUARIAÍVA

PRAÇA ISABEL BRANCO, nº 142 BAIRRO CIDADE ALTA

CNPJ Nº 76.910.900/0001-38.

JAGUARIAÍVA-PR



Secretaria Municipal de Governo

Centro Administrativo Prefeito Otélio Renato Baroni
Praça Izabel Branco e Silva, 142 – 4º Andar, Cidade Alta | Ramal: 9474



Prefeitura Municipal de Jaguariáiva

Centro Administrativo Prefeito Otélio Renato Baroni
Praça Izabel Branco e Silva, 142 - Cidade Alta - Cx. Postal. 11 - Fone: (43) 3535 - 9400
Jaguariáiva - PR / CEP: 84200-000 / CNPJ: 76.910.900/0001-38 / ghiovanny.nascimento@jaguariaiva.pr.gov.br

SECRETARIA MUNICIPAL DE GOVERNO

7.3. Quando da emissão da nota fiscal, o fornecedor deverá constar n° de empenho, n° da conta bancária para transferência e qual a secretaria municipal se destina o material/serviço;

7.4. A liberação do pagamento ficará condicionada à apresentação de todos os seguintes documentos válidos na data da referida liberação:

- a) Certidão Negativa de Débito (CND) referente às contribuições previdenciárias;
- b) Certificado de Regularidade do FGTS (CRF);
- c) Certidão Conjunta Negativa de Débitos Tributários Federais e da Dívida Ativa da União;
- d) Certidão Negativa de Débitos Tributários Estaduais;
- e) Certidão Negativa de Débitos Tributários Municipais, emitida na sede da CONTRATADA, outra equivalente, na forma da Lei;
- f) Certidão Negativa de Débitos Trabalhistas (CNDT).

8. OBRIGAÇÕES DA CONTRATADA

8.1. Fornecer e instalar todos os itens a ela adjudicados, de acordo com suas especificações, executando todos os serviços que forem imprescindíveis à execução do Contrato;

8.2. Executar com perfeição e segurança todos os serviços descritos, indicados ou mencionados em todas as especificações, fornecendo todos os materiais, mão de obra, ferramentas e equipamentos necessários;

8.3. Se for o caso, empregar profissionais devidamente habilitados na execução dos serviços, podendo subempreitar os serviços de montagem/instalação, sob sua responsabilidade;

8.4. Supervisionar e coordenar os trabalhos subempreitados, assumindo total responsabilidade pela qualidade e prazos estipulados;

8.5. Excluir imediatamente de sua equipe qualquer integrante que a Fiscalização, no interesse do serviço, julgue incompetente ou inadequado à consecução dos serviços, sem que se justifique, nesta situação, atraso no cumprimento dos prazos contratuais;

8.6. Transportar, manusear e armazenar com o maior cuidado possível todos os produtos, evitando-se pancadas, quedas ou quebras. Os que forem sujeitos a danos por ação de luz, calor, umidade ou chuva deverão ser guardados em ambientes adequados à sua proteção, até o momento de sua utilização;

8.7. Responsabilizar-se por quaisquer danos causados à Contratante ou a terceiros. Constatado o dano, este deverá ser reparado ou indenizado pela Contratada, sem ônus para o Contratante.

9. OBRIGAÇÕES DA CONTRATANTE

9.1. Exigir o cumprimento de todas as obrigações assumidas pela contratada, de acordo com as cláusulas contratuais e os termos de sua proposta;

9.2. Designar servidores para o recebimento e fiscalização da execução do contrato, responsabilizando-se pelo atesto da Nota Fiscal;

9.3. Efetuar o pagamento no prazo e forma especificada no presente Termo;

9.4. Rejeitar os itens que estiverem em desacordo com as especificações constantes neste Termo de Referência;

9.5. Proporcionar as informações necessárias para que a Contratada possa cumprir com as obrigações, desde que previamente solicitadas ao Fiscal do Contrato;





Prefeitura Municipal de Jaguariáiva

Centro Administrativo Prefeito Otélio Renato Baroni
Praça Izabel Branco e Silva, 142 - Cidade Alta - Cx. Postal. 11 - Fone: (43) 3535 - 9400
Jaguariáiva - PR / CEP: 84200-000 / CNPJ: 76.910.900/0001-38 / ghiovanny.nascimento@jaguariaiva.pr.gov.br

gh

SECRETARIA MUNICIPAL DE GOVERNO

9.6. Comunicar à contratada, por escrito, quando verificar condições/ocorrências inadequadas ou iminência de condições/ocorrências inadequadas na realização dos serviços contratados, para a adoção de providências saneadoras pela empresa contratada.

10. DAS AMOSTRAS E DO RECEBIMENTO PROVISÓRIO E DEFINITIVO

10.1. Das Amostras:

10.1.1. Apresentação de catálogo contendo todas as especificações solicitadas, bem como, se atende com eficácia ao fim a que se destina, sendo que os critérios para análise serão:

- I. Qualidade do produto;
- II. Especificações nos termos do Edital;
- III. Compatibilidade;
- IV. Durabilidade;
- V. Verificação se o produto atende com eficácia ao fim a que se destina;

10.2. Do Recebimento Provisório e Definitivo

10.2.1. Os bens e serviços serão recebidos provisória e definitivamente pelo Fiscal do Contrato, para verificação das condições de conservação e da conformidade com as especificações constantes no Termo de Referência.

10.2.2. O Recebimento Provisório será realizado em até 1 (um) dia após a entrega e montagem e/ou instalação, se for o caso, e execução dos serviços.

10.2.3. O Fiscal terá o prazo de até 10 (dez) dias, contados da data do recebimento provisório, para emitir o Termo de Recebimento Definitivo, certificando que os bens e serviços estão em conformidade com o estabelecido no Termo de Referência.

10.2.4. Caso os serviços estejam em desacordo com as especificações do Termo de Referência, o Fiscal os rejeitará e emitirá um Termo Circunstanciado, no qual constará o motivo da não aceitação, informando à empresa contratada, que deverá providenciar os ajustes necessários ou trocas, no prazo máximo de 10 (dez) dias.

10.2.5. Feitos os ajustes necessários apontados pelo Fiscal, no prazo de até 10 (dez) dias, contados da data da realização dos ajustes, o Fiscal emitirá o Termo de Recebimento Definitivo.

10.2.6. Os Termos de recebimento deverão mencionar se a entrega dos bens e execução dos serviços foram cumpridos nos seus respectivos prazos.

10.2.7. Após a emissão do Termo de Recebimento Provisório e Definitivo o Fiscal encaminhará o documento ao Gestor do Contrato.

11. DA GARANTIA

11.1. A empresa vencedora do certame, além da entrega, montagem e instalação do item a ela adjudicado, caso haja previsão, deverá fornecer assistência técnica e garantia de 12 (doze) meses para o referido bem. A garantia abrange defeitos de fabricação nas peças, componentes ou materiais e, ainda, de defeitos ou problemas decorrentes da incorreta instalação e/ou montagem;

11.2. O prazo de garantia acima citado inicia-se com o recebimento definitivo dos produtos;

11.3. Durante o período de garantia, a empresa contratada se compromete a atender aos chamados da CONTRATANTE, caso haja defeito nos produtos, no prazo máximo de 48 (quarenta e oito) horas,





Prefeitura Municipal de Jaguariaíva

Centro Administrativo Prefeito Otélio Renato Baroni

Praça Izabel Branco e Silva, 142 - Cidade Alta - Cx. Postal. 11 - Fone: (43) 3535 - 9400
Jaguariaíva - PR / CEP: 84200-000 / CNPJ: 76.910.900/0001-38 / giovanny.nascimento@jaguariaiva.pr.gov.br

050
AR

SECRETARIA MUNICIPAL DE GOVERNO

contadas a partir da notificação. Tal prazo poderá ser prorrogado pela Administração, após requerimento por escrito, desde que haja justo motivo;

11.4. O não cumprimento, pela empresa, dos prazos estipulados no item anterior, a sujeitará ao pagamento de multa diária, calculada sobre o valor pago pelo respectivo bem garantido, contada até a efetiva prestação do serviço, no montante de 0,5% (cinco décimos por cento) por dia de atraso;

11.5. Caso algum item fornecido apresente defeito que não possa ser sanado, verificada a impossibilidade de reparo, a empresa CONTRATADA deve apresentar justificativa por meio de laudo escrito e ficará obrigada a entregar outro produto, novo, em condições idênticas às especificadas neste Termo de Referência, no prazo de 5 (cinco) dias a contar da autorização emitida pela CONTRATANTE.

11.6. No caso de troca, o novo item será novamente recebido provisoriamente e definitivamente, nos termos da cláusula 10.

12. DA VIGÊNCIA DO CONTRATO E PRORROGAÇÃO

12.1. O contrato terá vigência de 12 (doze) meses a contar da data de sua assinatura por ambas as partes, podendo ser prorrogado a critério da Contratante, com a anuência da Contratada, pelo mesmo período até o limite máximo de 60 (sessenta) meses, desde que comprovadamente vantajoso para a Administração, podendo sofrer as alterações monetárias previstas em lei, em conformidade com o inciso II, do artigo 57, da Lei nº 8666/93.

13. DA FISCALIZAÇÃO DO CONTRATO

13.1. O fiscal é responsável pelo acompanhamento da execução do objeto do contrato. Dentre outras atribuições, deve exigir da contratada o fiel cumprimento de todas as obrigações contratuais e adotar medidas para que a fiscalização garanta a quantidade e a qualidade da prestação dos serviços.

13.2. Para fiscalizar a execução do contrato fica designada a servidora:

Emídia Alice da Silva

14. DA RESCISÃO CONTRATUAL

14.1. A rescisão contratual ocorrerá por qualquer dos motivos elencados no Artigo 78 da Lei nº 8.666, de 21 de julho de 1993.

Jaguariaíva, 25 de outubro de 2021.

Emídia Alice da Silva

Diretora de Administração e Expediente e Projetos Governamentais



Secretaria Municipal de Governo

Centro Administrativo Prefeito Otélio Renato Baroni
Praça Izabel Branco e Silva, 142 - 4º Andar, Cidade Alta / Ramal: 9474

A
PREFEITURA MUNICIPAL DE JAGUARIAÍVA

PROPOSTA DE PREÇOS

LOTE 01 - CADEIRAS				
ITEM	QUANT.	DESCRIÇÃO DO MATERIAL	VALOR UNITÁRIO	VALOR TOTAL
01	28	<p>CADEIRA GIRATÓRIA</p> <p>ENCOSTO - COM ESTRUTURA DE SUSTENTAÇÃO EXTERNA INJETADA COM NO MÍNIMO DE POLIAMIDA 6.0 COM 30% DE FIBRA DE VIDRO NA COR PRETA. ESTRUTURA DE SUSTENTAÇÃO INTERNA INJETADA EM POLIPROPILENO COPOLÍMERO NA COR PRETA. POSSUI CURVATURA ANATÔMICA NO ENCOSTO DE FORMA À PERMITIR A ACOMODAÇÃO DAS REGIÕES DORSAL E LOMBAR, ADAPTANDO-SE MELHOR À COLUNA VERTEBRAL.</p> <p>REVESTIMENTO EM TELA 100% POLIÉSTER FIXADA NA ESTRUTURA DE SUSTENTAÇÃO INTERNA POR GRAMPOS COM ACABAMENTO ZINCADO.</p> <p>A FIXAÇÃO DA ESTRUTURA INTERNA NA ESTRUTURA EXTERNA É FEITA POR SISTEMA DE ENCAIXE.</p> <p>A FIXAÇÃO DA ESTRUTURA EXTERNA DO ENCOSTO NO MECANISMO É FEITA COM PARAFUSOS MÁQUINA PHILLIPS NA BITOLA ¼"X 20 E PORCAS SEXTAVADAS FLANGEADA NA BITOLA ¼"X 20 FIXADAS DE FORMA INVERTIDA NO SUPORTE DO ENCOSTO.</p> <p>ASSENTO - FABRICADO EM COMPENSADO MULTILAMINADO RESINADO, MOLDADO ANATOMICAMENTE A QUENTE COM 14 MM DE ESPESSURA MÉDIA. POSSUI CURVATURA NA PARTE FRONTAL DO ASSENTO PARA EVITAR O ESTRANGULAMENTO NA CORRENTE SANGUÍNEA.</p> <p>ESPUMA INJETADA ANATOMICAMENTE EM POLIURETANO FLEXÍVEL MICROCELULAR DE ALTA RESISTÊNCIA, ISENTO DE CFC, COM DENSIDADE CONTROLADA DE 55 A 60 KG/M³ COM 50 MM DE ESPESSURA MÉDIA.</p> <p>REVESTIMENTO DO ASSENTO EM VINIL FIXADO POR GRAMPOS COM ACABAMENTO ZINCADO.</p> <p>CARENAGEM DO ASSENTO INJETADA EM POLIPROPILENO COPOLÍMERO TEXTURIZADO NA COR PRETA, MONTADA POR GRAMPOS COM ACABAMENTO ZINCADO E PARAFUSOS PHILLIPS, AUXILIANDO EM FUTURAS MANUTENÇÕES.</p> <p>A FIXAÇÃO DO ASSENTO NO MECANISMO É FEITA COM PARAFUSOS SEXTAVADOS GRAU 5 TIPO FLANGEADO COM TRAVA MECÂNICA NO FLANGE, NA BITOLA ¼"X 20 E PORCAS DE GARRA ENCRAVADAS E REBITADAS NA MADEIRA.</p> <p>BRAÇOS - APÓIA BRAÇOS SL E CORPO DO BRAÇO EM POLIPROPILENO COPOLÍMERO INJETADO TEXTURIZADO NA COR PRETA, COM ALMA FABRICADA EM CHAPA DE AÇO COM 50,50 MM DE LARGURA E 6,35 MM DE ESPESSURA, PINTADA, COM 7 POSIÇÕES DE REGULAGEM DE ALTURA FEITA POR BOTÃO INJETADO EM POLIAMIDA 6, TOTALIZANDO 85 MM DE CURSO. CHAPA PARA FIXAÇÃO NO ASSENTO COM 2 FUROS OBLONGOS, PERMITINDO AJUSTE HORIZONTAL POR PARAFUSO COM UTILIZAÇÃO DE CHAVE COM CURSO DE 25</p>	R\$ 1.100,00	R\$ 30.800,00

	<p>MM EM CADA BRAÇO DURANTE A MONTAGEM.</p> <p>A FIXAÇÃO DO BRAÇO NO ASSENTO É FEITA COM PARAFUSOS SEXTAVADOS GRAU 5 DO TIPO FLANGEADO COM TRAVA MECÂNICA NO FLANGE, NA BITOLA ¼"X 20 E PORCAS DE GARRA ENCRAVADAS E REBITADAS NA MADEIRA DO ASSENTO.</p> <p>MECANISMO - COM SISTEMA RECLINADOR DO ENCOSTO (SRE), DE ESTRUTURA MONOBLOCO, SOLDADO POR PROCESSO MIG EM CÉLULA ROBOTIZADA, COM ASSENTO FIXO E COM INCLINAÇÃO FIXA COM 3º DE INCLINAÇÃO E 2 FURAÇÕES PARA FIXAÇÃO DO ASSENTO COM DISTÂNCIA ENTRE CENTROS DE 125 X 125 MM E 160 X 200 MM. SUPORTE DO ENCOSTO COM REGULAGEM DE ALTURA AUTOMÁTICA ATRAVÉS DE CATRACA COM 12 POSIÇÕES, TOTALIZANDO 80 MM DE CURSO, RECOBERTO POR CAPA INJETADA EM POLIPROPILENO COPOLÍMERO. INCLINAÇÃO DO ENCOSTO COM 20º DE CURSO SEMI-CIRCULAR ACIONADO POR ALAVANCA, OBTENDO-SE INFINITAS POSIÇÕES, COM MOLAS PARA O RETORNO AUTOMÁTICO DO ENCOSTO, E AJUSTE AUTOMÁTICO NA FRENAGEM DO RECLINADOR.</p> <p>ALAVANCA DE ACIONAMENTO DO SRE POSSUI DUAS FORMAS DE ACIONAMENTO. AO SER MOVIMENTADA PARA CIMA A MESMA POSSIBILITA UMA REGULAGEM FINA DO ENCOSTO ENQUANTO A ALAVANCA PERMANECER ACIONADA PELO USUÁRIO. AO SER MOVIMENTADA PARA BAIXO A ALAVANCA PERMANECE ACIONADA SEM A AÇÃO DO USUÁRIO E PERMITE QUE O ENCOSTO FIQUE EM MOVIMENTO LIVRE ATÉ QUE O USUÁRIO PUXE NOVAMENTE A ALAVANCA PARA A POSIÇÃO NEUTRA AONDE A MESMA IRÁ FRENAR O MECANISMO NA POSIÇÃO DESEJADA.</p> <p>ACIONAMENTO DA COLUNA GÁS FEITA POR ALAVANCA INDEPENDENTE INJETADA EM POLIACETAL.</p> <p>O MECANISMO POSSUI PEÇA PLÁSTICA DE ACABAMENTO E PROTEÇÃO DAS LÂMINAS DO RECLINADOR EM POLIPROPILENO COPOLÍMERO INJETADO NA COR PRETA.</p> <p>COLUNA - CENTRAL DESMONTÁVEL FIXADA POR ENCAIXE CÔNICO FABRICADA EM TUBO DE AÇO REDONDO COM 50,80 MM DE DIÂMETRO E 1,50 MM DE ESPESSURA DE PAREDE, ROLAMENTO AXIAL DE GIRO COM ESFERAS TRATADAS TERMICAMENTE, ARRUELAS DE AÇO TEMPERADO DE ALTA RESISTÊNCIA, BUCHA MANCAL DE GIRO INJETADA EM POLIACETAL E RECALIBRADA NA MONTAGEM, SISTEMA DE REGULAGEM DA ALTURA DA CADEIRA COM MOLA A GÁS DIN 4550 CLASSE 4 COM 115 MM DE CURSO NOMINAL COM TOLERÂNCIA DE 5 MM PARA MAIS OU PARA MENOS, QUANDO MEDIDA MONTADA, DEVIDO À COMPRESSÃO DOS COMPONENTES.</p> <p>POSSUI SISTEMA DE MONTAGEM NA BASE E NO MECANISMO POR ENCAIXE CONE MORSE.</p> <p>SISTEMA DE REGULAGEM DE ALTURA DA CADEIRA POR COLUNA DE MOLA À GÁS.</p> <p>CAPA TELESCÓPICA INJETADA EM POLIPROPILENO COPOLÍMERO TEXTURIZADO NA COR PRETA, DIVIDIDO EM 3 PARTES ENCAIXADAS, USADO PARA PROTEGER A COLUNA.</p> <p>BASE GIRATÓRIA DESMONTÁVEL COM ARANHA DE 5 HASTES FABRICADA COM TUBOS DE AÇO RETANGULAR 20X30 MM E 1,50 MM DE ESPESSURA DE PAREDE, SOLDADAS EM CONE CENTRAL FABRICADO EM TUBO AÇO COM 57,15 MM DE DIÂMETRO E 2,25 MM DE ESPESSURA DE PAREDE. PINO DO RODÍZIO FABRICADO DE BARRA DE AÇO TREFILADO REDONDO COM 10 MM DE DIÂMETRO SOLDADO NA EXTREMIDADE DA HASTE EM FUROS DO TIPO</p>		
--	---	--	--

	<p>FLANGEADO, EVITANDO QUE SE SOLTEM, COBERTA POR POLAINA INJETADA EM POLIPROPILENO COPOLÍMERO NA COR PRETA COM SISTEMA DE ENCAIXE PLÁSTICO ENTRE CONE DA ARANHA E A COLUNA, APOIADA SOBRE 5 RODÍZIOS DE GIRO DUPLO COM 50 MM DE DIÂMETRO EM NYLON COM CAPA, ESFERA METÁLICA INSERIDA NA ESTRUTURA, QUE FACILITA O GIRO, BANDA DE ROLAGEM EM POLIURETANO PARA USO EM PISO DURO, AMADEIRADOS E COM REVESTIMENTOS VINÍLICOS.</p> <p>MONTAGEM DO RODÍZIO NA BASE É FEITO DIRETAMENTE SOBRE O PINO SOLDADO NA ARANHA SEM UTILIZAÇÃO DE BUCHAS DE ADAPTAÇÃO.</p> <p>ACABAMENTO - OS COMPONENTES METÁLICOS PINTADOS POSSUEM TRATAMENTO DE SUPERFÍCIE ATRAVÉS DE BANHO NANOCERÂMICO POR SPRAY, EXECUTADO EM LINHA AUTOMÁTICA, DE ACORDO COM AS NORMAS AMBIENTAIS VIGENTES, PROPORCIONANDO MELHOR PROTEÇÃO CONTRA CORROSÃO E EXCELENTE ANCORAGEM DA TINTA, EVITANDO ASSIM O DESCOLAMENTO DA MESMA. A TINTA UTILIZADA PARA A PINTURA É EM PÓ, DO TIPO HÍBRIDA, W-ECO, ATENDENDO NORMA EUROPÉIA ROHS, ISENTA DE METAIS PESADOS, NA COR PRETO LISO SEMI-BRILHO, COM CAMADA MÍNIMA DE 50 MÍCRONS.</p> <p>APRESENTAR JUNTO COM AMOSTRA DO PRODUTO;</p> <p>LAUDO TÉCNICO EMITIDO POR ERGONOMISTA, MÉDICO DO TRABALHO OU ENGENHEIRO DE SEGURANÇA DO TRABALHO, CONFORME NORMA REGULAMENTADORA NR 17, INDICANDO QUAIS REQUISITOS DA NORMA O PRODUTO ATENDE. DEVE POSSUIR TAMBÉM, A DOCUMENTAÇÃO COMPROBATÓRIA E RESPECTIVA ASSINATURA DO PROFISSIONAL RESPONSÁVEL PELA ANÁLISE TÉCNICA E EMISSÃO DO DOCUMENTO SUPRACITADO;</p> <p>TERMO DE GARANTIA DE 6 (SEIS) ANOS CONTRA DEFEITOS DE FABRICAÇÃO NA ESTRUTURA METÁLICA, EMITIDO PELO FABRICANTE;</p> <p>DECLARAÇÃO INDICANDO REVENDA AUTORIZADA A PRESTAR MANUTENÇÃO/ASSISTÊNCIA NOS PRODUTOS COTADOS;</p> <p>RELATÓRIO DE ENSAIO E/OU LAUDO DE CONFORMIDADE COM A NORMA ABNT NBR 8094:1983 – CORROSÃO POR EXPOSIÇÃO À NÉVOA SALINA, DE NO MÍNIMO 500 HORAS, AVALIANDO: ABNT NBR 5841/2015 – DETERMINAÇÃO DO GRAU DE EMPOLAMENTO DE SUPERFÍCIES PINTADAS, COM RESULTADO FINAL: DO/TO; E, ABNT NBR ISO 4628-3/2015 – TINTAS E VERNIZES – AVALIAÇÃO DO GRAU DE ENFERRUJAMENTO, COM RESULTADO FINAL: RIO - EMITIDO POR LABORATÓRIO ACREDITADO PELO INMETRO;</p> <p>RELATÓRIO DE ENSAIO E/OU LAUDO DE CONFORMIDADE COM A NORMA ABNT NBR 8095:2015 – CORROSÃO POR EXPOSIÇÃO À ATMOSFERA ÚMIDA SATURADA, DE NO MÍNIMO 400 HORAS, AVALIANDO: ABNT NBR 5841/2015 – DETERMINAÇÃO DO GRAU DE EMPOLAMENTO DE SUPERFÍCIES PINTADAS, COM RESULTADO FINAL: DO/TO; E, ABNT NBR ISO 4628-3/2015 – TINTAS E VERNIZES – AVALIAÇÃO DO GRAU DE ENFERRUJAMENTO, COM RESULTADO FINAL: RIO - EMITIDO POR LABORATÓRIO ACREDITADO PELO INMETRO;</p> <p>LICENÇA DE OPERAÇÃO DA EMPRESA FABRICANTE DAS CADEIRAS;</p> <p>CERTIFICADO DE REGULARIDADE E CERTIDÃO NEGATIVA DE DÉBITOS DO IBAMA DA EMPRESA FABRICANTE DAS CADEIRAS;</p> <p>RELATÓRIO DE ENSAIO EMITIDO POR LABORATÓRIO DE QUE A ESPUMA É ISENTA CFC;</p> <p>RELATÓRIO DE ENSAIO E/OU LAUDO DE CONFORMIDADE COM A NORMA ABNT NBR 9178/2015 – ESPUMA FLEXÍVEL DE POLIURETANO – DETERMINAÇÃO DAS CARACTERÍSTICAS DE QUEIMA;</p>		
--	--	--	--

OSY
OP

		<p>RELATÓRIO DE ENSAIO E/OU LAUDO DE CONFORMIDADE COM A NORMA ABNT NBR 9176/2016 – ESPUMA FLEXÍVEL DE POLIURETANO – DETERMINAÇÃO DA FORÇA DE INDENTAÇÃO;</p> <p>RELATÓRIO DE ENSAIO E/OU LAUDO DE CONFORMIDADE COM A NORMA ABNT NBR 9177/2015 – ESPUMA FLEXÍVEL DE POLIURETANO – DETERMINAÇÃO DA FADIGA DINÂMICA;</p> <p>RELATÓRIO DE ENSAIO E/OU LAUDO DE CONFORMIDADE COM A NORMA ABNT NBR 14961/2016 – ESPUMA FLEXÍVEL DE POLIURETANO – DETERMINAÇÃO DO TEOR DE CINZAS;</p> <p>CERTIFICADO DE CONFORMIDADE COM A NORMA ABNT NBR 13932:2018, EMITIDO POR LABORATORIO ACREDITADO PELO INMETRO.</p> <p>DIMENSÕES APROXIMADAS DA CADEIRA:</p> <p>ALTURA DA CADEIRA: 880 – 1075 MM</p> <p>PROFUNDIDADE DA CADEIRA: 745 MM</p> <p>LARGURA DA CADEIRA: 645 MM</p> <p>EXTENSÃO VERTICAL DO ENCOSTO: 435 MM</p> <p>LARGURA DO ENCOSTO: 435 MM</p> <p>PROFUNDIDADE DA SUPERFÍCIE DO ASSENTO: 460 MM</p> <p>LARGURA DO ASSENTO: 475 MM</p> <p>ALTURA DA SUPERFÍCIE DO ASSENTO: 445 – 560 MM</p>		
02	48	<p>CADEIRA FIXA APROXIMAÇÃO</p> <p>ENCOSTO COM ESTRUTURA DE SUSTENTAÇÃO EXTERNA INJETADA COM NO MINIMO DE POLIAMIDA 6.0 COM 30% DE FIBRA DE VIDRO NA COR PRETA</p> <p>ESTRUTURA DE SUSTENTAÇÃO INTERNA INJETADA EM POLIPROPILENO COPOLÍMERO NA COR PRETA. POSSUI CURVATURA ANATÔMICA NO ENCOSTO DE FORMA À PERMITIR A ACOMODAÇÃO DAS REGIÕES DORSAL E LOMBAR, ADAPTANDO-SE MELHOR À COLUNA VERTEBRAL.</p> <p>REVESTIMENTO EM TELA 100% POLIÉSTER FIXADA NA ESTRUTURA DE SUSTENTAÇÃO INTERNA POR GRAMPOS COM ACABAMENTO ZINCADO.</p> <p>A FIXAÇÃO DA ESTRUTURA INTERNA NA ESTRUTURA EXTERNA É FEITA POR SISTEMA DE ENCAIXE.</p> <p>SUPORTE DE FIXAÇÃO DO ENCOSTO FORMADO POR LATERAIS FABRICADAS EM CHAPA DE AÇO COM 4,76 MM DE ESPESSURA, ELEMENTO DE UNIÃO DAS LATERAIS E BASE DE FIXAÇÃO NO ASSENTO FABRICADOS EM CHAPA DE AÇO COM 3,75 MM DE ESPESSURA, ELEMENTO DE FIXAÇÃO DO ENCOSTO FABRICADO EM TUBO DE AÇO OBLONGO 20X48 COM 1,50 MM DE ESPESSURA DE PAREDE. TODOS OS ELEMENTOS SÃO UNIDOS POR PROCESSO DE SOLDA DO TIPO MIG EM CÉLULA ROBOTIZADA FORMANDO UMA ESTRUTURA ÚNICA PARA POSTERIOR MONTAGEM.</p> <p>A FIXAÇÃO DO SUPORTE DO ENCOSTO NA ESTRUTURA EXTERNA DO ENCOSTO É FEITA COM PARAFUSOS MÁQUINA PHILLIPS NA BITOLA ¼"X 20 E PORCAS SEXTAVADAS FLANGEADA NA BITOLA ¼"X 20 FIXADAS DE FORMA INVERTIDA NO SUPORTE DO ENCOSTO.</p> <p>A FIXAÇÃO DO CONJUNTO ENCOSTO E SUPORTE DE FIXAÇÃO DO ENCOSTO NO ASSENTO É FEITA COM PARAFUSOS SEXTAVADOS GRAU 5 DO TIPO FLANGEADO COM TRAVA MECÂNICA NO FLANGE, NA BITOLA ¼"X 20 E PORCAS DE GARRA ENCRAVADAS E REBITADAS NA MADEIRA DO ASSENTO.</p> <p>ASSENTO FABRICADO EM COMPENSADO MULTILAMINADO RESINADO, MOLDADO ANATOMICAMENTE A QUENTE COM 14 MM DE ESPESSURA MÉDIA.</p>	R\$ 845,00	R\$ 40.560,00

	<p>POSSUI CURVATURA NA PARTE FRONTAL DO ASSENTO PARA EVITAR O ESTRANGULAMENTO NA CORRENTE SANGUÍNEA.</p> <p>ESPUMA INJETADA ANATOMICAMENTE EM POLIURETANO FLEXÍVEL MICROCELULAR DE ALTA RESISTÊNCIA, ISENTO DE CFC, COM DENSIDADE CONTROLADA DE 55 A 60 KG/M³ COM 50 MM DE ESPESSURA MÉDIA.</p> <p>REVESTIMENTO DO ASSENTO EM VINIL FIXADO POR GRAMPOS COM ACABAMENTO ZINCADO.</p> <p>CARENAGEM DO ASSENTO INJETADA EM POLIPROPILENO COPOLÍMERO TEXTURIZADO NA COR PRETA, MONTADA POR GRAMPOS COM ACABAMENTO ZINCADO E PARAFUSOS PHILLIPS, AUXILIANDO EM FUTURAS MANUTENÇÕES.</p> <p>A FIXAÇÃO DO ASSENTO NA ESTRUTURA É FEITA COM PARAFUSOS SEXTAVADOS GRAU 5 DO TIPO FLANGEADO COM TRAVA MECÂNICA NO FLANGE, NA BITOLA ¼"X 20 E PORCAS DE GARRA ENCRAVADAS E REBITADAS NA MADEIRA.</p> <p>BRAÇOS INTEGRADO A ESTRUTURA EM AÇO COM ACABAMENTO EM POLIPROPILENO COPOLÍMERO INJETADO FIXADO A ESTRUTURA POR MEIO DE PARAFUSOS PHILLIPS.</p> <p>ESTRUTURA FORMADA POR TUBO DE AÇO REDONDO COM 22,22 MM DE DIÂMETRO E 1,90 MM DE ESPESSURA DE PAREDE, CURVADA À FRIO, EXECUTADO E CALIBRADO POR MÁQUINA.</p> <p>TRAVESSA DE SUPORTE DO ASSENTO FABRICADO EM TUBO DE AÇO REDONDO COM 22,22 MM DE DIÂMETRO E 1,90 MM DE ESPESSURA DE PAREDE.</p> <p>TRAVESSAS DE FIXAÇÃO DO ASSENTO FABRICADAS EM CHAPA DE AÇO COM 4,76 MM DE ESPESSURA.</p> <p>A UNIÃO DAS TRAVESSAS NO TUBO DE SUPORTE E NA ESTRUTURA DA CADEIRA É FEITO POR PROCESSO DE SOLDA DO TIPO MIG EM CÉLULA ROBOTIZADA FORMANDO UMA ESTRUTURA ÚNICA PARA POSTERIOR MONTAGEM.</p> <p>ASSENTO FIXO COM INCLINAÇÃO FIXA ENTRE -2° E -7° E FUIROS COM DISTÂNCIA ENTRE CENTRO DE 160X200MM.</p> <p>SAPATAS DE SUPORTE DO PÉ INJETADAS EM POLIPROPILENO COPOLÍMERO NA COR PRETA, COM CANTOS ARREDONDADOS.</p> <p>ACABAMENTO COM COMPONENTES METÁLICOS PINTADOS POSSUEM TRATAMENTO DE SUPERFÍCIE ATRAVÉS DE BANHO NANOCERÂMICO POR SPRAY, DE ACORDO COM AS NORMAS AMBIENTAIS VIGENTES, PROPORCIONANDO MELHOR PROTEÇÃO CONTRA CORROSÃO E EXCELENTE ANCORAGEM DA TINTA, EVITANDO ASSIM O DESCOLAMENTO DA MESMA.</p> <p>A TINTA UTILIZADA PARA A PINTURA É EM PÓ, DO TIPO HÍBRIDA, W-ECO, ATENDENDO NORMA EUROPÉIA ROHS, ISENTA DE METAIS PESADOS, NA COR PRETO LISO SEMI-BRILHO, COM CAMADA MÍNIMA DE 50 MÍCRONS.</p> <p>APRESENTAR JUNTO COM AMOSTRA DO PRODUTO;</p> <p>LAUDO TÉCNICO EMITIDO POR ERGONOMISTA, MÉDICO DO TRABALHO OU ENGENHEIRO DE SEGURANÇA DO TRABALHO, CONFORME NORMA REGULAMENTADORA NR 17, INDICANDO QUAIS REQUISITOS DA NORMA O PRODUTO ATENDE. DEVE POSSUIR TAMBÉM, A DOCUMENTAÇÃO COMPROBATÓRIA E RESPECTIVA ASSINATURA DO PROFISSIONAL RESPONSÁVEL PELA ANÁLISE TÉCNICA E EMISSÃO DO DOCUMENTO SUPRACITADO;</p> <p>TERMO DE GARANTIA DE 6 (SEIS) ANOS CONTRA DEFEITOS DE FABRICAÇÃO NA ESTRUTURA METÁLICA, EMITIDO PELO FABRICANTE;</p> <p>DECLARAÇÃO INDICANDO REVENDA AUTORIZADA A PRESTAR MANUTENÇÃO/ASSISTÊNCIA NOS PRODUTOS COTADOS;</p> <p>RELATÓRIO DE ENSAIO E/OU LAUDO DE CONFORMIDADE COM A NORMA ABNT NBR 8094:1983 – CORROSÃO POR EXPOSIÇÃO À NÉVOA SALINA, DE NO MÍNIMO</p>		
--	--	--	--

		<p>500 HORAS, AVALIANDO: ABNT NBR 5841/2015 – DETERMINAÇÃO DO GRAU DE EMPOLAMENTO DE SUPERFÍCIES PINTADAS, COM RESULTADO FINAL: D0/T0; E, ABNT NBR ISO 4628-3/2015 – TINTAS E VERNIZES – AVALIAÇÃO DO GRAU DE ENFERRUJAMENTO, COM RESULTADO FINAL: RIO - EMITIDO POR LABORATÓRIO ACREDITADO PELO INMETRO;</p> <p>RELATÓRIO DE ENSAIO E/OU LAUDO DE CONFORMIDADE COM A NORMA ABNT NBR 8095:2015 – CORROSÃO POR EXPOSIÇÃO À ATMOSFERA ÚMIDA SATURADA, DE NO MÍNIMO 400 HORAS, AVALIANDO: ABNT NBR 5841/2015 – DETERMINAÇÃO DO GRAU DE EMPOLAMENTO DE SUPERFÍCIES PINTADAS, COM RESULTADO FINAL: D0/T0; E, ABNT NBR ISO 4628-3/2015 – TINTAS E VERNIZES – AVALIAÇÃO DO GRAU DE ENFERRUJAMENTO, COM RESULTADO FINAL: RIO - EMITIDO POR LABORATÓRIO ACREDITADO PELO INMETRO;</p> <p>LICENÇA DE OPERAÇÃO DA EMPRESA FABRICANTE DAS CADEIRAS;</p> <p>CERTIFICADO DE REGULARIDADE E CERTIDÃO NEGATIVA DE DÉBITOS DO IBAMA DA EMPRESA FABRICANTE DAS CADEIRAS;</p> <p>RELATÓRIO DE ENSAIO EMITIDO POR LABORATÓRIO DE QUE A ESPUMA É ISENTA CFC;</p> <p>RELATÓRIO DE ENSAIO E/OU LAUDO DE CONFORMIDADE COM A NORMA ABNT NBR 9178/2015 – ESPUMA FLEXÍVEL DE POLIURETANO – DETERMINAÇÃO DAS CARACTERÍSTICAS DE QUEIMA;</p> <p>RELATÓRIO DE ENSAIO E/OU LAUDO DE CONFORMIDADE COM A NORMA ABNT NBR 9176/2016 – ESPUMA FLEXÍVEL DE POLIURETANO – DETERMINAÇÃO DA FORÇA DE INDENTAÇÃO;</p> <p>RELATÓRIO DE ENSAIO E/OU LAUDO DE CONFORMIDADE COM A NORMA ABNT NBR 9177/2015 – ESPUMA FLEXÍVEL DE POLIURETANO – DETERMINAÇÃO DA FADIGA DINÂMICA;</p> <p>RELATÓRIO DE ENSAIO E/OU LAUDO DE CONFORMIDADE COM A NORMA ABNT NBR 14961/2016 – ESPUMA FLEXÍVEL DE POLIURETANO – DETERMINAÇÃO DO TEOR DE CINZAS;</p> <p>CERTIFICADO DE CONFORMIDADE COM A NORMA ABNT NBR 13932:2018, EMITIDO POR LABORATORIO ACREDITADO PELO INMETRO.</p> <p>DIMENSÕES APROXIMADAS DA CADEIRA:</p> <p>ALTURA DA CADEIRA: 900 MM</p> <p>PROFUNDIDADE TOTAL DA CADEIRA: 595 MM</p> <p>LARGURA TOTAL DA CADEIRA: 560 MM</p> <p>EXTENSÃO VERTICAL DO ENCOSTO: 435 MM</p> <p>LARGURA DO ENCOSTO: 435 MM</p> <p>PROFUNDIDADE DA SUPERFÍCIE DO ASSENTO: 460 MM</p> <p>LARGURA DO ASSENTO: 475 MM</p> <p>ALTURA DO ASSENTO: 455 MM</p>		
03	01	<p>SOFÁ 3 LUGARES</p> <p>ENCOSTO CONFECCIONADO EM COMPENSADO MULTILAMINADO DE 18 MM DE ESPESSURA COM ESPUMA EXPANDIDA/LAMINADA, ISENTA DE CFC, COM DENSIDADE DE 23 KG/M³ E 40 MM DE ESPESSURA, ESPUMA EXPANDIDA/LAMINADA, ISENTA DE CFC, COM DENSIDADE DE 23 KG/M³ E 30 MM DE ESPESSURA MÉDIA, ESPUMA EXPANDIDA/LAMINADA, ISENTA DE CFC, COM DENSIDADE DE 23 KG/M³ E 7 MM DE ESPESSURA MÉDIA.</p> <p>- ESTRUTURA DO SOFÁ EM MADEIRA DE 1" DE ESPESSURA.</p> <p>- REVESTIMENTO EM CEC FIXADO POR GRAMPOS COM ACABAMENTO ZINCADO.</p>	R\$ 4.890,00	R\$ 4.890,00

	<p>ASSENTO - CONFECCIONADO EM COMPENSADO MULTILAMINADO DE 10 MM DE ESPESSURA COM ESPUMA EXPANDIDA/LAMINADA, ISENTA DE CFC, COM DENSIDADE DE 23 KG/M³ E 20 MM DE ESPESSURA MÉDIA, ESPUMA EXPANDIDA/LAMINADA, ISENTA DE CFC, COM DENSIDADE DE 23 KG/M³ E 7 MM DE ESPESSURA MÉDIA.</p> <ul style="list-style-type: none"> - ALMOFADA EM ESPUMA EXPANDIDA/LAMINADA, ISENTA DE CFC, COM DENSIDADE DE 28 KG/M³ E 150 MM DE ESPESSURA MÉDIA. - ESTRUTURA DO SOFÁ EM MADEIRA DE 1" DE ESPESSURA. - REVESTIMENTO EM CEC FIXADO POR GRAMPOS COM ACABAMENTO ZINCADO. <p>LATERAIS - CONFECCIONADAS EM CHAPA DE EUCATEX DE 3 MM DE ESPESSURA. ESPUMA EXPANDIDA/LAMINADA, ISENTA DE CFC, COM DENSIDADE DE 23 KG/M³ E 20 MM DE ESPESSURA MÉDIA, ESPUMA EXPANDIDA/LAMINADA, ISENTA DE CFC, COM DENSIDADE DE 23 KG/M³ E 7 MM DE ESPESSURA MÉDIA.</p> <ul style="list-style-type: none"> - ESTRUTURA DO SOFÁ EM MADEIRA DE 1" DE ESPESSURA. - REVESTIMENTO EM CEC FIXADO POR GRAMPOS COM ACABAMENTO ZINCADO. <p>ESTRUTURA - TUBULAR EXTERNA CONFECCIONADA EM TUBO DE AÇO INDUSTRIAL SAE 1010/1020 REDONDO COM 25,40 MM DE DIÂMETRO (1"), E 2,25MM DE ESPESSURA DE PAREDE, BASE DA ESTRUTURA EM TUBO DE AÇO INDUSTRIAL SAE 1010/1020 REDONDO COM 15,87MM DE DIÂMETRO (5/8") E 1,90MM DE ESPESSURA DE PAREDE, TUBO DE UNIÃO DA ESTRUTURA EM AÇO INDUSTRIAL SAE 1010/1020 REDONDO COM 19,05 MM DE DIÂMETRO E 1,90 MM DE ESPESSURA DE PAREDE.</p> <p>ACABAMENTO - OS COMPONENTES METÁLICOS PINTADOS POSSUEM TRATAMENTO DE SUPERFÍCIE ANTIFERRUGINOSO COM FOSFATO DE ZINCO POR IMERSÃO, EXECUTADO EM LINHA AUTOMÁTICA DE OITO TANQUES, SEM USO DE PRODUTOS CLORADOS PARA DESENGRAXE, E COM POSTERIOR TRATAMENTO DE EFLUENTES, DE ACORDO COM AS NORMAS AMBIENTAIS VIGENTES, PROPORCIONANDO MELHOR PROTEÇÃO CONTRA CORROSÃO E EXCELENTE ANCORAGEM DA TINTA, EVITANDO ASSIM O DESCOLAMENTO DA MESMA.</p> <ul style="list-style-type: none"> - A TINTA UTILIZADA PARA A PINTURA É EM PÓ, DO TIPO HÍBRIDA (POLIÉSTER - EPÓXI), W-ECO, ATENDENDO NORMA EUROPÉIA ROHS, ISENTA DE METAIS PESADOS, NA COR PRETO LISO SEMI-BRILHO, COM CAMADA DE 60 MÍCRONS EM MÉDIA. TODAS AS PEÇAS SÃO CURADAS EM ESTUFA COM ESTEIRA DE MOVIMENTAÇÃO CONTÍNUA À TEMPERATURA DE 200° C. - OS COMPONENTES METÁLICOS CROMADOS POSSUEM A SUPERFÍCIE PREPARADA ATRAVÉS DE DECAPAGEM QUÍMICA E POLIMENTO, RECEBENDO POSTERIORMENTE UM BANHO DE CROMO EXECUTADO SOBRE BASE NIQUELADA. <p>MEDINDO 1390X720X820</p> <p>APRESENTAR JUNTO COM AMOSTRA DO PRODUTO;</p> <ul style="list-style-type: none"> - LAUDO TÉCNICO EMITIDO POR ERGONOMISTA, MÉDICO DO TRABALHO OU ENGENHEIRO DE SEGURANÇA DO TRABALHO, CONFORME NORMA REGULAMENTADORA NR 17, INDICANDO QUAIS REQUISITOS DA NORMA O PRODUTO ATENDE. DEVE POSSUIR TAMBÉM, A DOCUMENTAÇÃO COMPROBATÓRIA E RESPECTIVA ASSINATURA DO PROFISSIONAL RESPONSÁVEL PELA ANÁLISE TÉCNICA E EMISSÃO DO DOCUMENTOS SUPRACITADO; - TERMO DE GARANTIA DE 12 (DOZE) MESES CONTRA DEFEITOS DE FABRICAÇÃO NA ESTRUTURA METÁLICA, EMITIDO PELO FABRICANTE; - DECLARAÇÃO INDICANDO REVENDA AUTORIZADA A PRESTAR MANUTENÇÃO/ASSISTÊNCIA NOS PRODUTOS COTADOS; 		
--	---	--	--

058
A

	<p>- LICENÇA DE OPERAÇÃO DA EMPRESA FABRICANTE DAS CADEIRAS; - CERTIFICADO DE REGULARIDADE E CERTIDÃO NEGATIVA DE DÉBITOS DO IBAMA DA EMPRESA FABRICANTE DAS CADEIRAS; DIMENSÕES APROXIMADAS: LARGURA DO ASSENTO 3L: 540 MM LARGURA DO ENCOSTO 3L: 540 MM PROFUNDIDADE DA SUPERFÍCIE DO ASSENTO: 550 MM ALTURA DO ENCOSTO: 320 MM PROFUNDIDADE TOTAL: 790 MM ALTURA TOTAL: 720 MM LARGURA DO CONJUNTO 2 LUGARES: 1800 MM</p>		
VALOR TOTAL DO LOTE 01			R\$ 76.250,00

LOTE 02 - MÓVEIS

ITEM	QUANT.	DESCRIÇÃO DO MATERIAL	VALOR UNITÁRIO	VALOR TOTAL
01	01	<p>MESA DE REUNIÃO REDONDA 100X075X060</p> <p>TAMPO CONFECCIONADO EM CHAPA DE MDP CONTÍNUO COM 25MM DE ESPESSURA E REVESTIMENTO EM FILME MELAMÍNICO TEXTURIZADO DE BAIXA PRESSÃO NAS DUAS FACES. LATERAIS RECUADAS DAS BORDAS TRANSVERSAIS DA MESA PARA GARANTIR O PERFEITO AJUSTE DOS TAMPONAS NA CONTINUIDADE DOS POSTOS DE TRABALHO.</p> <p>PAINEL FRONTAL CONFECCIONADO EM CHAPA DE MDP CONTÍNUO COM 18MM DE ESPESSURA E REVESTIMENTO EM FILME MELAMÍNICO TEXTURIZADO DE BAIXA PRESSÃO NAS DUAS FACES.</p> <p>FITA DE BORDO PARA O REVESTIMENTO E ACABAMENTO DAS BORDAS PLANAS DA CHAPA, CONFECCIONADA EM FITA DE PVC NA COR E PADRÃO DO REVESTIMENTO, COM RESISTÊNCIA A IMPACTOS E TERMICAMENTE ESTÁVEL. FIXADA AO SUBSTRATO PELO PROCESSO DE COLAGEM COM ADESIVO HOTMELT. COM 2MM DE ESPESSURA PARA TAMPO E LATERAIS E 1MM PARA AS DEMAIS PARTES.</p> <p>SISTEMA DE FIXAÇÃO POR MEIO DE TAMBOR DE GIRO CONFECCIONADO EM ZAMAK COM Ø25MM, PARAFUSO DE MONTAGEM RÁPIDA M6, DO MESMO MATERIAL, E TAMPAS PLÁSTICAS DE ACABAMENTO CONFECCIONADAS EM POLIETILENO Ø30MM.</p> <p>PERFIL EM U PARA FIXAÇÃO DAS SAPATAS EM CHAPA DE AÇO 1,5MM FIXADO NA PARTE INFERIOR DA LATERAL POR MEIO DE PARAFUSOS COM PINTURA EPÓXI E ACABAMENTO LISO.</p> <p>SAPATAS NIVELADORAS COM BASE CONFECCIONADA EM POLIPROPILENO INJETADO, MEDINDO APROXIMADAMENTE 30MM DE DIÂMETRO, FIXADA À ESTRUTURA POR MEIO DE BARRA ROSCADA DE 5/16" X 1", PERFAZENDO UMA ALTURA DE 15MM DO PISO APÓS SUA INSTALAÇÃO.</p> <p>ACABAMENTO DAS ESTRUTURAS DE AÇO EM PINTURA ELETROSTÁTICA A PÓ COM RESINA A BASE DE EPÓXI E POLIÉSTER, ATENDENDO AOS CRITÉRIOS DE PREPARAÇÃO, TRATAMENTO E TEMPO DE CURA RECOMENDADOS, DE FORMA QUE O RESULTADO ATENDA AS EXIGÊNCIAS PREVISTAS NAS NORMAS DA ABNT. TOLERÂNCIAS DIMENSIONAIS SERÃO ACEITAS VARIANDO EM ATÉ 5% PARA MAIS E PARA MENOS. AS ESPESSURAS DE MATERIAIS ESPECIFICADOS SÃO AS</p>	R\$ 1.250,00	R\$ 1.250,00

	<p>MÍNIMAS ACEITÁVEIS, PODENDO SER CONSIDERADOS TAMBÉM PRODUTOS QUE POSSUAM ESTRUTURAS MAIS ENCORPADAS, CONFECCIONADAS COM MATERIAIS DE ESPESSURAS MAIORES.</p> <p>APRESENTAR JUNTAMENTE COM A PROPOSTA AJUSTADA OS DOCUMENTOS LISTADOS ABAIXO:</p> <p><i>CERTIFICADO DE CONFORMIDADE COM A NORMA ABNT NBR 13966:2008, EMITIDO PELA PRÓPRIA ABNT (ASSOCIAÇÃO BRASILEIRA DE NORMAS TÉCNICAS) OU OUTRA EMPRESA CERTIFICADORA TAMBÉM ACREDITADA PELO INMETRO. AS INFORMAÇÕES CONSTANTES NO CERTIFICADO DEVERÃO SER SUFICIENTES PARA A CORRETA IDENTIFICAÇÃO DO PRODUTO OU VIR ACOMPANHADO DO SEU RESPECTIVO LAUDO DE AVALIAÇÃO EMITIDO POR LABORATÓRIO ACREDITADO PELO INMETRO;</i></p> <p><i>LAUDO DE PROFISSIONAL (ENGENHEIRO DE SEGURANÇA DO TRABALHO, MÉDICO DO TRABALHO OU ERGONOMISTA) DEVIDAMENTE ACREDITADO, ATESTANDO QUE O FABRICANTE ATENDE AOS REQUISITOS DA NORMA REGULAMENTADORA NR-17 (ERGONOMIA) DO MINISTÉRIO DO TRABALHO, DEVERÁ APRESENTAR DOCUMENTO DE COMPROVAÇÃO TÉCNICA;</i></p> <p><i>A EMPRESA FABRICANTE DOS PRODUTOS DEVERÁ APRESENTAR CERTIFICADO EMITIDO PELA ABNT (ASSOCIAÇÃO BRASILEIRA DE NORMAS TÉCNICAS) OU OUTRA EMPRESA CERTIFICADORA, DE PROCESSO DE PREPARAÇÃO E PINTURA EM SUPERFÍCIES METÁLICAS, SENDO QUE O DOCUMENTO DEVERÁ APRESENTAR EM SEU ESCOPO OS SEGUINTE TESTES: DETERMINAÇÃO DE ADERÊNCIA DA TINTA, DETERMINAÇÃO DO BRILHO DA SUPERFÍCIE, MEDIÇÃO NÃO DESTRUTIVA DA ESPESSURA DE CAMADA SECA DE REVESTIMENTOS APLICADOS EM BASE, RESISTÊNCIA DE REVESTIMENTOS ORGÂNICOS PARA OS EFEITOS DE DEFORMAÇÃO RÁPIDA E DETERMINAÇÃO DE DUREZA AO LÁPIS EM TINTA APLICADA, TANTO EM CORTE DO FILME DE PINTURA COMO RISCO DE FILME DE PINTURA; NO CERTIFICADO DEVE CONSTAR O RESULTADO ENCONTRADO PARA CADA ENSAIO.</i></p> <p><i>APRESENTAR LAUDO DE DESEMPENHO DO PRODUTO DE, NO MÍNIMO, 960 HORAS CONFORME NORMA NBR 8094/1983 – MATERIAL METÁLICO REVESTIDO E NÃO REVESTIDO - CORROSÃO POR EXPOSIÇÃO À NÉVOA SALINA, EM CORPOS DE PROVA QUE CONTENHAM UNIÕES SOLDADAS, APRESENTAR RESULTADO FINAL RIO;</i></p> <p><i>APRESENTAR LAUDO DE DESEMPENHO DO PRODUTO DE, NO MÍNIMO, 960 HORAS CONFORME NORMA NBR 8095/2015 – MATERIAL METÁLICO REVESTIDO E NÃO REVESTIDO - CORROSÃO POR EXPOSIÇÃO À ATMOSFERA ÚMIDA SATURADA, EM CORPOS DE PROVA QUE CONTENHAM UNIÕES SOLDADAS; APRESENTAR RESULTADO FINAL RIO;</i></p> <p><i>APRESENTAR LAUDO DE DESEMPENHO DO PRODUTO DE, NO MÍNIMO 23 CICLOS, CONFORME NORMA NBR 8096/1983 – MATERIAL METÁLICO REVESTIDO E NÃO REVESTIDO - CORROSÃO POR EXPOSIÇÃO AO DIÓXIDO DE ENXOFRE, VOLUME DE SO2 DE 2 LITROS, EM CORPOS DE PROVA QUE CONTENHAM UNIÕES SOLDADAS, NÃO DEVENDO APRESENTAR PONTOS DE CORROSÃO APÓS</i></p>		
--	---	--	--

		<p><i>O TÉRMINO DO ENSAIO;</i></p> <p><i>APRESENTAR COMPROVAÇÃO DE ATENDIMENTO A NBR-14020:2002 E NBR-14024:2004, ATRAVÉS DO CERTIFICADO DE CONFORMIDADE EMITIDO PELA ABNT OU ENTIDADE DEVIDAMENTE ACREDITADA PELO INMETRO DA RESPECTIVA INDÚSTRIA FABRICANTE DOS MOBILIÁRIOS;</i></p> <p><i>CERTIFICADO AMBIENTAL DE CADEIA DE CUSTÓDIA DO FSC OU CERFLOR, EM NOME DO FABRICANTE DO MOBILIÁRIO COMPROVANDO A PROCEDÊNCIA DA MADEIRA PROVENIENTE DE MANEJO FLORESTAL RESPONSÁVEL OU DE REFLORESTAMENTO;</i></p> <p><i>APRESENTAR DECLARAÇÃO DE GARANTIA, COM FIRMA RECONHECIDA EM CARTÓRIO, EMITIDA PELO FABRICANTE DO MOBILIÁRIO, ESPECÍFICA PARA ESTE PROCESSO LICITATÓRIO, ASSINADA POR RESPONSÁVEL DEVIDAMENTE ACREDITADO, DE NO MÍNIMO 05 (CINCO) ANOS CONTRA EVENTUAIS DEFEITOS DE FABRICAÇÃO (CASO LICITANTE SEJA TAMBÉM O FABRICANTE);</i></p> <p><i>CASO O LICITANTE SEJA UMA REVENDA AUTORIZADA, APRESENTAR DECLARAÇÃO DE AUTORIZAÇÃO DE COMERCIALIZAÇÃO DOS PRODUTOS EMITIDA PELO FABRICANTE DO MOBILIÁRIO, ESPECÍFICA PARA ESTE PROCESSO LICITATÓRIO, ASSINADA POR RESPONSÁVEL DEVIDAMENTE ACREDITADO, COM FIRMA RECONHECIDA EM CARTÓRIO, GARANTINDO TAMBÉM POR NO MÍNIMO 05 (CINCO) ANOS O MOBILIÁRIO CONTRA EVENTUAIS DEFEITOS DE FABRICAÇÃO;</i></p> <p><i>APRESENTAR CATÁLOGO OU DESENHO ILUSTRATIVO DO RESPECTIVO ITEM, COM IDENTIFICAÇÃO DE MARCA, LINHA/MODELO, E CASO HAJA CÓDIGO DE CERTIFICAÇÃO DO PRODUTO, INFORMÁ-LO PARA COMPROVAÇÃO COM A ESPECIFICAÇÃO TÉCNICA E DOCUMENTAÇÃO APRESENTADA.</i></p>		
02	19	<p>ARMÁRIO ALTO COM 02 PORTAS DIMENSÕES: 800 X 500 X 1600 MM (L X P X A)</p> <p>TAMPO EM MDP, COM 25 MM DE ESPESSURA, REVESTIDO EM AMBAS AS FACES COM FILME TERMO PRENSADO DE MELAMINICO, TEXTURIZADO, SEMIFOSCO E ANTIRREFLEXO. O BORDO QUE ACOMPANHA TODO O CONTORNO DO TAMPO É ENCABEÇADO COM FITA DE BORDA DE NO MINIMO 2,5 MM DE ESPESSURA, COLADAS COM ADESIVO HOT MELT, COM ARESTAS ARREDONDADAS E RAIOS ERGONÔMICOS DE 2,5 MM. A FIXAÇÃO DO TAMPO/CORPO DEVE SER FEITA POR MEIO DE ACESSÓRIOS INTERNOS, COMO CAVILHAS E PARAFUSOS OCULTOS TIPO MINIFIX.</p> <p>PORTAS EM MDP, COM MÍNIMO DE 18 MM DE ESPESSURA, REVESTIDO EM AMBAS AS FACES COM FILME TERMO PRENSADO DE MELAMINICO, TEXTURIZADO, SEMIFOSCO E ANTIRREFLEXO. O BORDO QUE ACOMPANHA TODO O CONTORNO DA PORTA É ENCABEÇADO COM FITA DE BORDA DE 2,0 MM DE ESPESSURA MÍNIMA, COLADAS COM ADESIVO HOT MELT, COM ARESTAS ARREDONDADAS E RAIOS ERGONÔMICOS DE 2,0 MM.</p> <p>O PAR DE PORTAS SUSTENTA-SE EM SEIS DOBRADIÇAS TOP (3 POR PORTA), EM MODELO ZAMAK COM ACABAMENTO NIQUELADO E FIXAÇÃO LATERAL COM CALÇO DE 5 MM ALTURA, COM ABERTURA DE ATÉ 270 GRAUS. CADA</p>	R\$ 2.250,00	R\$ 42.750,00

Obj
of.

	<p>DOBRADIÇA É FIXADA POR 5 PARAFUSOS. A PORTA DIREITA POSSUI FECHADURA CILÍNDRICA COM TRAVAMENTO POR LINGUETA LATERAL. ACOMPANHAM 02 CHAVES (PRINCIPAL E RESERVA). A PORTA ESQUERDA É AUTOMATICAMENTE TRAVADA PELA DIREITA, POR MEIO DE 02 CHAPAS METÁLICAS COM MEDIDA MINIMA DE 80 X 50 X 1,2 MM. AMBAS AS PORTAS SÃO DOTADAS DE PUXADORES TIPO "ALÇA", INJETADOS EM PVC RÍGIDO. A FIXAÇÃO DEVE SER FEITA POR DOIS PARAFUSOS.</p> <p>CORPO (02 LATERAIS, 01 FUNDO, 01 TAMPO INFERIOR, 01 PRATELEIRA FIXA E 02 PRATELEIRAS MÓVEIS) EM MDP, COM 18 MM DE ESPESSURA, REVESTIDO EM AMBAS AS FACES COM FILME TERMO Prensado DE MELAMINICO COM ESPESSURA DE 0,2 MM, TEXTURIZADO, SEMIFOSCO E ANTIRREFLEXO. OS BORDOS APARENTES DO CONJUNTO SÃO ENCABEÇADO COM FITA DE BORDA NO MINIMO COM 2,0 MM DE ESPESSURA, COLADAS COM ADESIVO HOT MELT, COM ARESTAS ARREDONDADAS E RAIOS ERGONÔMICO DE 2,0 MM. AS LATERAIS E O FUNDO DEVEM TER FURAÇÕES PARA REGULAGEM DE PRATELEIRAS EM TODA A ALTURA ÚTIL DO ARMÁRIO, COM 06 PONTOS DE APOIO POR PRATELEIRA. AS PRATELEIRAS MÓVEIS SÃO APOIADAS EM SUPORTES TIPO PINOS METÁLICOS. A MONTAGEM DAS PEÇAS DEVE SER FEITA POR MEIO DE ACESSÓRIOS INTERNOS, COMO CAVILHAS E PARAFUSOS OCULTOS TIPO MINIFIX.</p> <p>RODAPÉ RETANGULAR FECHADO EM TUBOS DE AÇO DE 50 X 20 X 1,2 MM CONTINUO DOBRADO, O RODAPÉ É APOIADO POR 04 SAPATAS EM NYLON INJETADO, COM REGULADOR DE ALTURA CUJA FUNÇÃO SERÁ CONTORNAR EVENTUAIS DESNÍVEIS DE PISO.</p> <p>APRESENTAR JUNTAMENTE COM A PROPOSTA AJUSTADA OS DOCUMENTOS LISTADOS ABAIXO:</p> <p><i>CERTIFICADO DE CONFORMIDADE COM A NORMA ABNT NBR 13961:2010, EMITIDO PELA PRÓPRIA ABNT (ASSOCIAÇÃO BRASILEIRA DE NORMAS TÉCNICAS) OU OUTRA EMPRESA CERTIFICADORA TAMBÉM ACREDITADA PELO INMETRO. AS INFORMAÇÕES CONSTANTES NO CERTIFICADO DEVERÃO SER SUFICIENTES PARA A CORRETA IDENTIFICAÇÃO DO PRODUTO OU VIR ACOMPANHADO DO SEU RESPECTIVO LAUDO DE AVALIAÇÃO EMITIDO POR LABORATÓRIO ACREDITADO PELO INMETRO;</i></p> <p><i>LAUDO DE PROFISSIONAL (ENGENHEIRO DE SEGURANÇA DO TRABALHO, MÉDICO DO TRABALHO OU ERGONOMISTA) DEVIDAMENTE ACREDITADO, ATESTANDO QUE O FABRICANTE ATENDE AOS REQUISITOS DA NORMA REGULAMENTADORA NR-17 (ERGONOMIA) DO MINISTÉRIO DO TRABALHO, DEVERÁ APRESENTAR DOCUMENTO DE COMPROVAÇÃO TÉCNICA;</i></p> <p><i>A EMPRESA FABRICANTE DOS PRODUTOS DEVERÁ APRESENTAR CERTIFICADO EMITIDO PELA ABNT (ASSOCIAÇÃO BRASILEIRA DE NORMAS TÉCNICAS) OU OUTRA EMPRESA CERTIFICADORA, DE PROCESSO DE PREPARAÇÃO E PINTURA EM SUPERFÍCIES METÁLICAS, SENDO QUE O DOCUMENTO DEVERÁ APRESENTAR EM SEU ESCOPO OS SEGUINTE TESTES: DETERMINAÇÃO DE ADERÊNCIA DA TINTA, DETERMINAÇÃO DO BRILHO DA SUPERFÍCIE, MEDIÇÃO NÃO DESTRUTIVA DA ESPESSURA DE CAMADA SECA DE REVESTIMENTOS APLICADOS EM BASE, RESISTÊNCIA DE REVESTIMENTOS ORGÂNICOS PARA OS EFEITOS DE DEFORMAÇÃO RÁPIDA E DETERMINAÇÃO DE DUREZA AO LÁPIS EM TINTA</i></p>		
--	---	--	--

Obj
de

	<p>APLICADA, TANTO EM CORTE DO FILME DE PINTURA COMO RISCO DE FILME DE PINTURA; NO CERTIFICADO DEVE CONSTAR O RESULTADO ENCONTRADO PARA CADA ENSAIO.</p> <p>APRESENTAR LAUDO DE DESEMPENHO DO PRODUTO DE, NO MÍNIMO, 960 HORAS CONFORME NORMA NBR 8094/1983 – MATERIAL METÁLICO REVESTIDO E NÃO REVESTIDO - CORROSÃO POR EXPOSIÇÃO À NÉVOA SALINA, EM CORPOS DE PROVA QUE CONTENHAM UNIÕES SOLDADAS, APRESENTAR RESULTADO FINAL RIO;</p> <p>APRESENTAR LAUDO DE DESEMPENHO DO PRODUTO DE, NO MÍNIMO, 960 HORAS CONFORME NORMA NBR 8095/2015 – MATERIAL METÁLICO REVESTIDO E NÃO REVESTIDO - CORROSÃO POR EXPOSIÇÃO À ATMOSFERA ÚMIDA SATURADA, EM CORPOS DE PROVA QUE CONTENHAM UNIÕES SOLDADAS; APRESENTAR RESULTADO FINAL RIO;</p> <p>APRESENTAR LAUDO DE DESEMPENHO DO PRODUTO DE, NO MÍNIMO 23 CICLOS, CONFORME NORMA NBR 8096/1983 – MATERIAL METÁLICO REVESTIDO E NÃO REVESTIDO - CORROSÃO POR EXPOSIÇÃO AO DIÓXIDO DE ENXOFRE, VOLUME DE SO₂ DE 2 LITROS, EM CORPOS DE PROVA QUE CONTENHAM UNIÕES SOLDADAS, NÃO DEVENDO APRESENTAR PONTOS DE CORROSÃO APÓS O TÉRMINO DO ENSAIO;</p> <p>APRESENTAR COMPROVAÇÃO DE ATENDIMENTO A NBR-14020:2002 E NBR-14024:2004, ATRAVÉS DO CERTIFICADO DE CONFORMIDADE EMITIDO PELA ABNT OU ENTIDADE DEVIDAMENTE ACREDITADA PELO INMETRO DA RESPECTIVA INDÚSTRIA FABRICANTE DOS MOBILIÁRIOS;</p> <p>CERTIFICADO AMBIENTAL DE CADEIA DE CUSTÓDIA DO FSC OU CERFLOR, EM NOME DO FABRICANTE DO MOBILIÁRIO COMPROVANDO A PROCEDÊNCIA DA MADEIRA PROVENIENTE DE MANEJO FLORESTAL RESPONSÁVEL OU DE REFLORESTAMENTO;</p> <p>APRESENTAR DECLARAÇÃO DE GARANTIA, COM FIRMA RECONHECIDA EM CARTÓRIO, EMITIDA PELO FABRICANTE DO MOBILIÁRIO, ESPECÍFICA PARA ESTE PROCESSO LICITATÓRIO, ASSINADA POR RESPONSÁVEL DEVIDAMENTE ACREDITADO, DE NO MÍNIMO 05 (CINCO) ANOS CONTRA EVENTUAIS DEFEITOS DE FABRICAÇÃO (CASO LICITANTE SEJA TAMBÉM O FABRICANTE);</p> <p>CASO O LICITANTE SEJA UMA REVENDA AUTORIZADA, APRESENTAR DECLARAÇÃO DE AUTORIZAÇÃO DE COMERCIALIZAÇÃO DOS PRODUTOS EMITIDA PELO FABRICANTE DO MOBILIÁRIO, ESPECÍFICA PARA ESTE PROCESSO LICITATÓRIO, ASSINADA POR RESPONSÁVEL DEVIDAMENTE ACREDITADO, COM FIRMA RECONHECIDA EM CARTÓRIO, GARANTINDO TAMBÉM POR NO MÍNIMO 05 (CINCO) ANOS O MOBILIÁRIO CONTRA EVENTUAIS DEFEITOS DE FABRICAÇÃO;</p> <p>APRESENTAR CATÁLOGO OU DESENHO ILUSTRATIVO DO RESPECTIVO ITEM, COM IDENTIFICAÇÃO DE MARCA, LINHA/MODELO, E CASO HAJA CÓDIGO DE CERTIFICAÇÃO DO PRODUTO, INFORMÁ-LO PARA COMPROVAÇÃO COM A ESPECIFICAÇÃO TÉCNICA E DOCUMENTAÇÃO APRESENTADA.</p>		
--	---	--	--

03	01	<p>MESA DE REUNIÃO RETANGULAR COM CALHA ELETRIFICAVEL DIMENSÕES: 2500 X 1000 X 740 MM (LXPXA)</p> <p>TAMPO INTEIRIÇO EM MDF COM 40 MM DE ESPESSURA, SENDO DE 6 MM DE ESPESSURA, UM SUPERIOR E OUTRO INFERIOR, CONTRAPLACADOS E SARRAFEADOS NAS BORDAS COM MDP DE 28 MM DE ESPESSURA, E O SEU INTERIOR PREENCHIDO COM COLMEIA DE PAPELÃO. O BORDO QUE ACOMPANHA TODO O CONTORNO DO TAMPO É ENCABEÇADO COM FITA DE POLIESTIRENO DE ESPESSURA MÍNIMA 2,5 MM, ARESTAS ARREDONDADAS COM RAIOS ERGONÔMICOS DE 2,5 MM, COLADAS COM ADESIVO HOT MELT. O TAMPO É DOTADO DE CAIXAS ELÉTRICAS CONFECCIONADAS EM ALUMÍNIO, COM TAMPA BASCULANTE DE ABERTURA 90º E PORTA TOMADA EMBUTIDA, COM 08 ORIFÍCIOS RETANGULARES PARA INSTALAÇÃO DE TOMADAS ELÉTRICAS (NOVO PADRÃO ABNT), 04 ORIFÍCIOS QUADRADOS PARA INSTALAÇÃO DE RECEPTORES PARA PLUG RJ45, E ABERTURAS PARA PASSAGEM DO CABEAMENTO. A FIXAÇÃO TAMPO/ESTRUTURA DEVERÁ SER FEITA POR MEIO DE BUCHAS METÁLICAS.</p> <p>PAINÉIS FRONTAIS ESTRUTURAL E DE PRIVACIDADE, EM MDP COM 18 MM DE ESPESSURA, REVESTIDOS EM AMBAS AS FACES COM FILME TERMOPRENSADO DE MELAMINICO COM ESPESSURA DE 0,2 MM, TEXTURIZADO, SEMIFOSCO E ANTIRREFLEXO. OS BORDOS APARENTES DAS PEÇAS SÃO ENCABEÇADOS COM FITA DE POLIESTIRENO DE ESPESSURA MÍNIMA 2 MM, ARESTAS ARREDONDADAS COM RAIOS ERGONÔMICOS DE 2 MM, COLADAS COM ADESIVO HOT MELT. O PAINEL É SECCIONADO EM DUAS PARTES PARA FIXAÇÃO DE UM TUBO CENTRAL MEDINDO 50 X 20 MM DE MESMO COMPRIMENTO, SUBMETIDO A UM BANHO QUÍMICO DESENGRAXANTE, ANTIOXIDANTE, E PINTURA ELETROSTÁTICA EPÓXI-PÓ TEXTURIZADA, COM SISTEMA DE POLIMERIZAÇÃO EM ESTUFA A 200º. A FIXAÇÃO PAINEL/TAMPO DEVERÁ SER FEITA POR MEIO DE PARAFUSOS OCULTOS TIPO MINIFIX.</p> <p>PÉ PAINEL CENTRAL EM MDF COM 54 MM DE ESPESSURA, SENDO 6 MM DE ESPESSURA, UM SUPERIOR E OUTRO INFERIOR, CONTRAPLACADOS E SARRAFEADOS NAS BORDAS COM MDP DE 42 MM DE ESPESSURA, E O SEU INTERIOR PREENCHIDO COM COLMEIA DE PAPELÃO. O BORDO QUE ACOMPANHA TODO O CONTORNO DO TAMPO É ENCABEÇADO COM FITA DE POLIESTIRENO DE ESPESSURA MÍNIMA 2,5 MM, ARESTAS ARREDONDADAS COM RAIOS ERGONÔMICOS DE 2,5 MM, COLADAS COM ADESIVO HOT MELT. A FIXAÇÃO TAMPO/ESTRUTURA DEVERÁ SER FEITA POR MEIO DE BUCHAS METÁLICAS. O PÉ É DOTADO DE SAPATAS NIVELADORAS EM NYLON INJETADO, CUJA FUNÇÃO SERÁ CONTORNAR EVENTUAIS DESNÍVEIS DE PISO.</p> <p>PÉS PAINEL LATERAIS EM MDF COM 54 MM DE ESPESSURA, SENDO 6 MM DE ESPESSURA, UM SUPERIOR E OUTRO INFERIOR, CONTRAPLACADOS E SARRAFEADOS NAS BORDAS COM MDP DE 42 MM DE ESPESSURA, E O SEU INTERIOR PREENCHIDO COM COLMEIA DE PAPELÃO. O BORDO QUE ACOMPANHA TODO O CONTORNO DO TAMPO É ENCABEÇADO COM FITA DE POLIESTIRENO DE ESPESSURA MÍNIMA 2,5 MM, ARESTAS ARREDONDADAS COM RAIOS ERGONÔMICOS DE 2,5 MM, COLADAS COM ADESIVO HOT MELT. A FIXAÇÃO TAMPO/ESTRUTURA DEVERÁ SER FEITA POR MEIO DE BUCHAS METÁLICAS. O PÉ É DOTADO DE SAPATAS NIVELADORAS EM NYLON INJETADO, CUJA FUNÇÃO SERÁ CONTORNAR EVENTUAIS DESNÍVEIS DE PISO.</p> <p>APRESENTAR JUNTAMENTE COM A PROPOSTA AJUSTADA OS DOCUMENTOS</p>	R\$ 4.220,00	R\$ 4.220,00
----	----	--	--------------	--------------

Obç
Ar

	<p>LISTADOS ABAIXO:</p> <p><i>LAUDO DE PROFISSIONAL (MÉDICO E ENGENHEIRO DE SEGURANÇA DO TRABALHO OU ERGONOMISTA) DEVIDAMENTE ACREDITADO, ATESTANDO QUE O FABRICANTE ATENDE AOS REQUISITOS DA NORMA REGULAMENTADORA NR-17 (ERGONOMIA) DO MINISTÉRIO DO TRABALHO, SENDO QUE NO CASO DE ENGENHEIRO DEVERÁ VIR ACOMPANHADOS DOS DOCUMENTOS COMPROBATÓRIOS E ART DO PROFISSIONAL ASSINANTE JUNTO COM O COMPROVANTE DE PAGAMENTO DE QUITAÇÃO DO TÍTULO CREA E PARA OS CASOS DE ERGONOMISTA, DEVERÁ APRESENTAR DOCUMENTO DE COMPROVAÇÃO TÉCNICA;</i></p> <p><i>A EMPRESA FABRICANTE DOS PRODUTOS DEVERÁ APRESENTAR CERTIFICADO EMITIDO PELA ABNT (ASSOCIAÇÃO BRASILEIRA DE NORMAS TÉCNICAS) OU OUTRA EMPRESA CERTIFICADORA, DE PROCESSO DE PREPARAÇÃO E PINTURA EM SUPERFÍCIES METÁLICAS, SENDO QUE O DOCUMENTO DEVERÁ APRESENTAR EM SEU ESCOPO OS SEGUINTE TESTES: DETERMINAÇÃO DE ADERÊNCIA DA TINTA, DETERMINAÇÃO DO BRILHO DA SUPERFÍCIE, MEDIÇÃO NÃO DESTRUTIVA DA ESPESSURA DE CAMADA SECA DE REVESTIMENTOS APLICADOS EM BASE, RESISTÊNCIA DE REVESTIMENTOS ORGÂNICOS PARA OS EFEITOS DE DEFORMAÇÃO RÁPIDA E DETERMINAÇÃO DE DUREZA AO LÁPIS EM TINTA APLICADA, TANTO EM CORTE DO FILME DE PINTURA COMO RISCO DE FILME DE PINTURA; NO CERTIFICADO DEVE CONSTAR O RESULTADO ENCONTRADO PARA CADA ENSAIO.</i></p> <p><i>APRESENTAR LAUDO DE DESEMPENHO DO PRODUTO DE, NO MÍNIMO, 1152 HORAS CONFORME NORMA NBR 8094/1983 – MATERIAL METÁLICO REVESTIDO E NÃO REVESTIDO - CORROSÃO POR EXPOSIÇÃO À NÉVOA SALINA, EM CORPOS DE PROVA QUE CONTENHAM UNIÕES SOLDADAS, APRESENTAR RESULTADO FINAL RIO;</i></p> <p><i>APRESENTAR LAUDO DE DESEMPENHO DO PRODUTO DE, NO MÍNIMO, 1152 HORAS CONFORME NORMA NBR 8095/2015 – MATERIAL METÁLICO REVESTIDO E NÃO REVESTIDO - CORROSÃO POR EXPOSIÇÃO À ATMOSFERA ÚMIDA SATURADA, EM CORPOS DE PROVA QUE CONTENHAM UNIÕES SOLDADAS; APRESENTAR RESULTADO FINAL RIO;</i></p> <p><i>APRESENTAR LAUDO DE DESEMPENHO DO PRODUTO DE, NO MÍNIMO 23 CICLOS, CONFORME NORMA NBR 8096/1983 – MATERIAL METÁLICO REVESTIDO E NÃO REVESTIDO - CORROSÃO POR EXPOSIÇÃO AO DIÓXIDO DE ENXOFRE, VOLUME DE SO2 DE 2 LITROS, EM CORPOS DE PROVA QUE CONTENHAM UNIÕES SOLDADAS, NÃO DEVENDO APRESENTAR PONTOS DE CORROSÃO APÓS O TÉRMINO DO ENSAIO;</i></p> <p><i>CERTIFICADO AMBIENTAL DE CADEIA DE CUSTÓDIA DO FSC OU CERFLOR, EM NOME DO FABRICANTE DO MOBILIÁRIO COMPROVANDO A PROCEDÊNCIA DA MADEIRA PROVENIENTE DE MANEJO FLORESTAL RESPONSÁVEL OU DE REFLORESTAMENTO;</i></p> <p><i>APRESENTAR DECLARAÇÃO DE GARANTIA, EMITIDA PELO FABRICANTE DO MOBILIÁRIO, ESPECÍFICA PARA ESTE PROCESSO LICITATÓRIO, ASSINADA POR</i></p>		
--	---	--	--

Obs
dn

		<p><i>RESPONSÁVEL DEVIDAMENTE ACREDITADO, DE NO MÍNIMO 05 (CINCO) ANOS CONTRA EVENTUAIS DEFEITOS DE FABRICAÇÃO (CASO LICITANTE SEJA TAMBÉM O FABRICANTE);</i></p> <p><i>CASO O LICITANTE SEJA UMA REVENDA AUTORIZADA, APRESENTAR DECLARAÇÃO DE AUTORIZAÇÃO DE COMERCIALIZAÇÃO DOS PRODUTOS EMITIDA PELO FABRICANTE DO MOBILIÁRIO, ESPECÍFICA PARA ESTE PROCESSO LICITATÓRIO, ASSINADA POR RESPONSÁVEL DEVIDAMENTE ACREDITADO, GARANTINDO TAMBÉM POR NO MÍNIMO 05 (CINCO) ANOS O MOBILIÁRIO CONTRA EVENTUAIS DEFEITOS DE FABRICAÇÃO;</i></p> <p><i>APRESENTAR CATÁLOGO OU DESENHO ILUSTRATIVO DO RESPECTIVO ITEM, COM IDENTIFICAÇÃO DE MARCA, LINHA/MODELO E CASO HAJA CÓDIGO DE CERTIFICAÇÃO DO PRODUTO, INFORMÁ-LO PARA COMPROVAÇÃO COM A ESPECIFICAÇÃO TÉCNICA E DOCUMENTAÇÃO APRESENTADA.</i></p>		
04	16	<p>MESA DE TRABALHO RETA DIMENSÕES: 1400 X 600 X 740 MM (LXPXA)</p> <p>TAMPO EM MDP, COM 25 MM DE ESPESSURA, REVESTIDO EM AMBAS AS FACES COM FILME TERMO Prensado de Melamínico, Texturizado, Semifosco e Antirreflexo. O BORDO QUE ACOMPANHA TODO O CONTORNO DO TAMPO É ENCABEÇADO COM FITA DE POLIESTIRENO COM 2,5 MM DE ESPESSURA MÍNIMA, COLADAS COM ADESIVO HOT MELT, COM ARESTAS ARREDONDADAS E RAIOS ERGONÔMICOS DE 2,5 MM. A FIXAÇÃO DO TAMPO/ESTRUTURA DEVERÁ SER FEITA POR MEIO DE PARAFUSOS OCULTOS TIPO MINIFIX, FIXADOS EM BUCHAS METÁLICAS CONFECCIONADAS EM ZAMAK, E CRAVADAS NO TAMPO. PAINEL FRONTAL, ESTRUTURAL E DE PRIVACIDADE EM MDP, COM 18 MM DE ESPESSURA, REVESTIDO EM AMBAS AS FACES COM FILME TERMO Prensado de Melamínico, Texturizado, Semifosco e Antirreflexo. O BORDO QUE ACOMPANHA TODO O CONTORNO DO PAINEL É ENCABEÇADO EM FITA DE POLIESTIRENO COM 0,45 MM DE ESPESSURA MÍNIMA, COLADAS COM ADESIVO HOT MELT. A FIXAÇÃO PAINEL/ESTRUTURA DEVERÁ SER FEITA POR MEIO DE PARAFUSOS OCULTOS TIPO MINIFIX. CALHA TIPO BERÇO CONFECCIONADA COM CHAPAS METÁLICAS # 20 DOBRADAS EM FORMATO "J", COM DIVISÃO INTERNA HORIZONTAL QUE POSSIBILITA A PASSAGEM DE FIAÇÃO INDIVIDUAL (ELÉTRICA E TELEFONIA), COM ORIFÍCIOS PARA INSTALAÇÃO DE 2 TOMADAS DE FORÇA CONVENCIONAIS E 2 PARA PLUGS TIPO RJ-45. ESTRUTURAS LATERAIS CONFECCIONADAS COM TUBOS E CHAPAS METÁLICAS, SENDO A BASE SUPERIOR DE FIXAÇÃO AO TAMPO, EM TUBO DE AÇO MEDINDO: 30 X 20 X 1,2 MM DE ESPESSURA, A BASE INFERIOR EM CHAPA DE AÇO REPUXADA CURVA, DISPENSANDO DESTA FORMA O USO DE PONTEIRAS DE PVC, E COM ESPESSURA MÍNIMA DE 1,5 MM, A COLUNA DE SUSTENTAÇÃO É COMPOSTA POR DOIS TUBOS REDONDOS VERTICAIS PARALELOS, DE 31,75 X 1,2 MM DE ESPESSURA, E DUAS CHAPAS COM ESPESSURA MÍNIMA DE 0,6 MM FIXADAS AOS TUBOS, SENDO, UMA INTERNA LISA E FIXA; E A OUTRA EXTERNA, COM ESTAMPO PERFURADO 8 MM EM TODA A SUA ÁREA, E REMOVÍVEL, DE SAQUE FRONTAL, QUE POSSIBILITA A PASSAGEM DE CABOS POR DUTO VERTICAL INTERNO DO SOLO ATÉ O TAMPO DA MESA. AS ESTRUTURAS SÃO DOTADAS DE SAPATAS NIVELADORAS EM NYLON INJETADO COM DIÂMETRO DE 63 MM, CUJA FUNÇÃO SERÁ CONTORNAR EVENTUAIS DESNÍVEIS DE PISO. TODO CONJUNTO METÁLICO</p>	R\$ 1.440,00	R\$ 23.040,00

É SUBMETIDO A UM PRÉ-TRATAMENTO POR FOSFATIZAÇÃO A BASE DE ZINCO (LAVAGEM - DECAPAGEM - FOSFATIZAÇÃO) E PINTURA ELETROSTÁTICA EM TINTA EPÓXI PÓ POLIÉSTER FOSCA DE ALTA PERFORMANCE, POLIMERIZADA EM ESTUFA.

APRESENTAR JUNTAMENTE COM A PROPOSTA AJUSTADA OS DOCUMENTOS LISTADOS ABAIXO:

CERTIFICADO DE CONFORMIDADE COM A NORMA ABNT NBR 13966:2008, EMITIDO PELA PRÓPRIA ABNT (ASSOCIAÇÃO BRASILEIRA DE NORMAS TÉCNICAS) OU OUTRA EMPRESA CERTIFICADORA TAMBÉM ACREDITADA PELO INMETRO. AS INFORMAÇÕES CONSTANTES NO CERTIFICADO DEVERÃO SER SUFICIENTES PARA A CORRETA IDENTIFICAÇÃO DO PRODUTO OU VIR ACOMPANHADO DO SEU RESPECTIVO LAUDO DE AVALIAÇÃO EMITIDO POR LABORATÓRIO ACREDITADO PELO INMETRO;

LAUDO DE PROFISSIONAL (ENGENHEIRO DE SEGURANÇA DO TRABALHO, MÉDICO DO TRABALHO OU ERGONOMISTA) DEVIDAMENTE ACREDITADO, ATESTANDO QUE O FABRICANTE ATENDE AOS REQUISITOS DA NORMA REGULAMENTADORA NR-17 (ERGONOMIA) DO MINISTÉRIO DO TRABALHO, SENDO QUE NO CASO DE ENGENHEIRO DEVERÁ VIR ACOMPANHADOS DOS DOCUMENTOS COMPROBATÓRIOS E ART DO PROFISSIONAL ASSINANTE JUNTO COM O COMPROVANTE DE PAGAMENTO DE QUITAÇÃO DO TÍTULO CREA, PARA OS CASOS DE ERGONOMISTA, DEVERÁ APRESENTAR DOCUMENTO DE COMPROVAÇÃO TÉCNICA;

A EMPRESA FABRICANTE DOS PRODUTOS DEVERÁ APRESENTAR CERTIFICADO EMITIDO PELA ABNT (ASSOCIAÇÃO BRASILEIRA DE NORMAS TÉCNICAS) OU OUTRA EMPRESA CERTIFICADORA, DE PROCESSO DE PREPARAÇÃO E PINTURA EM SUPERFÍCIES METÁLICAS, SENDO QUE O DOCUMENTO DEVERÁ APRESENTAR EM SEU ESCOPO OS SEGUINTE TESTES: DETERMINAÇÃO DE ADERÊNCIA DA TINTA, DETERMINAÇÃO DO BRILHO DA SUPERFÍCIE, MEDIÇÃO NÃO DESTRUTIVA DA ESPESSURA DE CAMADA SECA DE REVESTIMENTOS APLICADOS EM BASE, RESISTÊNCIA DE REVESTIMENTOS ORGÂNICOS PARA OS EFEITOS DE DEFORMAÇÃO RÁPIDA E DETERMINAÇÃO DE DUREZA AO LÁPIS EM TINTA APLICADA, TANTO EM CORTE DO FILME DE PINTURA COMO RISCO DE FILME DE PINTURA; NO CERTIFICADO DEVE CONSTAR O RESULTADO ENCONTRADO PARA CADA ENSAIO.

APRESENTAR LAUDO DE DESEMPENHO DO PRODUTO DE, NO MÍNIMO, 960 HORAS CONFORME NORMA NBR 8094/1983 – MATERIAL METÁLICO REVESTIDO E NÃO REVESTIDO - CORROSÃO POR EXPOSIÇÃO À NÉVOA SALINA, EM CORPOS DE PROVA QUE CONTENHAM UNIÕES SOLDADAS, APRESENTAR RESULTADO FINAL RIO;

APRESENTAR LAUDO DE DESEMPENHO DO PRODUTO DE, NO MÍNIMO, 960 HORAS CONFORME NORMA NBR 8095/2015 – MATERIAL METÁLICO REVESTIDO E NÃO REVESTIDO - CORROSÃO POR EXPOSIÇÃO À ATMOSFERA ÚMIDA SATURADA, EM CORPOS DE PROVA QUE CONTENHAM UNIÕES SOLDADAS; APRESENTAR RESULTADO FINAL RIO;

		<p>APRESENTAR LAUDO DE DESEMPENHO DO PRODUTO DE, NO MÍNIMO 23 CICLOS, CONFORME NORMA NBR 8096/1983 – MATERIAL METÁLICO REVESTIDO E NÃO REVESTIDO - CORROSÃO POR EXPOSIÇÃO AO DIÓXIDO DE ENXOFRE, VOLUME DE SO2 DE 2 LITROS, EM CORPOS DE PROVA QUE CONTENHAM UNIÕES SOLDADAS, NÃO DEVENDO APRESENTAR PONTOS DE CORROSÃO APÓS O TÉRMINO DO ENSAIO;</p> <p>APRESENTAR COMPROVAÇÃO DE ATENDIMENTO A NBR-14020:2002 E NBR-14024:2004, ATRAVÉS DO CERTIFICADO DE CONFORMIDADE EMITIDO PELA ABNT OU ENTIDADE DEVIDAMENTE ACREDITADA PELO INMETRO DA RESPECTIVA INDÚSTRIA FABRICANTE DOS MOBILIÁRIOS;</p> <p>CERTIFICADO AMBIENTAL DE CADEIA DE CUSTÓDIA DO FSC OU CERFLOR, EM NOME DO FABRICANTE DO MOBILIÁRIO COMPROVANDO A PROCEDÊNCIA DA MADEIRA PROVENIENTE DE MANEJO FLORESTAL RESPONSÁVEL OU DE REFLORESTAMENTO;</p> <p>APRESENTAR DECLARAÇÃO DE GARANTIA, COM FIRMA RECONHECIDA EM CARTÓRIO, EMITIDA PELO FABRICANTE DO MOBILIÁRIO, ESPECÍFICA PARA ESTE PROCESSO LICITATÓRIO, ASSINADA POR RESPONSÁVEL DEVIDAMENTE ACREDITADO, DE NO MÍNIMO 05 (CINCO) ANOS CONTRA EVENTUAIS DEFEITOS DE FABRICAÇÃO (CASO LICITANTE SEJA TAMBÉM O FABRICANTE);</p> <p>CASO O LICITANTE SEJA UMA REVENDA AUTORIZADA, APRESENTAR DECLARAÇÃO DE AUTORIZAÇÃO DE COMERCIALIZAÇÃO DOS PRODUTOS EMITIDA PELO FABRICANTE DO MOBILIÁRIO, ESPECÍFICA PARA ESTE PROCESSO LICITATÓRIO, ASSINADA POR RESPONSÁVEL DEVIDAMENTE ACREDITADO, COM FIRMA RECONHECIDA EM CARTÓRIO, GARANTINDO TAMBÉM POR NO MÍNIMO 05 (CINCO) ANOS O MOBILIÁRIO CONTRA EVENTUAIS DEFEITOS DE FABRICAÇÃO;</p>		
05	01	<p>MESA DE TRABALHO RETA DIMENSÕES: 900 X 600 X 740 MM (LXPXA)</p> <p>TAMPO EM MDP, COM 25 MM DE ESPESSURA, REVESTIDO EM AMBAS AS FACES COM FILME TERMO Prensado de Melamínico, Texturizado, Semifosco e Antirreflexo. O BORDO QUE ACOMPANHA TODO O CONTORNO DO TAMPO É ENCABEÇADO COM FITA DE POLIESTIRENO COM 2,5 MM DE ESPESSURA MÍNIMA, COLADAS COM ADESIVO HOT MELT, COM ARESTAS ARREDONDADAS E RAIOS ERGONÔMICOS DE 2,5 MM. A FIXAÇÃO DO TAMPO/ESTRUTURA DEVERÁ SER FEITA POR MEIO DE PARAFUSOS OCULTOS TIPO MINIFIX, FIXADOS EM BUCHAS METÁLICAS CONFECCIONADAS EM ZAMAK, E CRAVADAS NO TAMPO. PAINEL FRONTAL, ESTRUTURAL E DE PRIVACIDADE EM MDP, COM 18 MM DE ESPESSURA, REVESTIDO EM AMBAS AS FACES COM FILME TERMO Prensado de Melamínico, Texturizado, Semifosco e Antirreflexo. O BORDO QUE ACOMPANHA TODO O CONTORNO DO PAINEL É ENCABEÇADO EM FITA DE POLIESTIRENO COM 0,45 MM DE ESPESSURA MÍNIMA, COLADAS COM ADESIVO HOT MELT. A FIXAÇÃO PAINEL/ESTRUTURA DEVERÁ SER FEITA POR MEIO DE PARAFUSOS OCULTOS TIPO MINIFIX. CALHA TIPO BERÇO CONFECCIONADA COM CHAPAS METÁLICAS # 20 DOBRADAS EM FORMATO "J", COM DIVISÃO INTERNA HORIZONTAL QUE POSSIBILITA A PASSAGEM DE FIAÇÃO INDIVIDUAL (ELÉTRICA</p>	R\$ 1.110,00	R\$ 1.110,00

08
A

E TELEFONIA), COM ORIFÍCIOS PARA INSTALAÇÃO DE 2 TOMADAS DE FORÇA CONVENCIONAIS E 2 PARA PLUGS TIPO RJ-45. ESTRUTURAS LATERAIS CONFECCIONADAS COM TUBOS E CHAPAS METÁLICAS, SENDO A BASE SUPERIOR DE FIXAÇÃO AO TAMPO, EM TUBO DE AÇO MEDINDO: 30 X 20 X 1,2 MM DE ESPESSURA, A BASE INFERIOR EM CHAPA DE AÇO REPUXADA CURVA, DISPENSANDO DESTA FORMA O USO DE PONTEIRAS DE PVC, E COM ESPESSURA MÍNIMA DE 1,5 MM, A COLUNA DE SUSTENTAÇÃO É COMPOSTA POR DOIS TUBOS REDONDOS VERTICAIS PARALELOS, DE 31,75 X 1,2 MM DE ESPESSURA, E DUAS CHAPAS COM ESPESSURA MÍNIMA DE 0,6 MM FIXADAS AOS TUBOS, SENDO, UMA INTERNA LISA E FIXA; E A OUTRA EXTERNA, COM ESTAMPO PERFURADO 8 MM EM TODA A SUA ÁREA, E REMOVÍVEL, DE SAQUE FRONTAL, QUE POSSIBILITA A PASSAGEM DE CABOS POR DUTO VERTICAL INTERNO DO SOLO ATÉ O TAMPO DA MESA. AS ESTRUTURAS SÃO DOTADAS DE SAPATAS NIVELADORAS EM NYLON INJETADO COM DIÂMETRO DE 63 MM, CUJA FUNÇÃO SERÁ CONTORNAR EVENTUAIS DESNÍVEIS DE PISO. TODO CONJUNTO METÁLICO É SUBMETIDO A UM PRÉ-TRATAMENTO POR FOSFATIZAÇÃO A BASE DE ZINCO (LAVAGEM - DECAPAGEM - FOSFATIZAÇÃO) E PINTURA ELETROSTÁTICA EM TINTA EPÓXI PÓ POLIÉSTER FOSCA DE ALTA PERFORMANCE, POLIMERIZADA EM ESTUFA.

APRESENTAR JUNTAMENTE COM A PROPOSTA AJUSTADA OS DOCUMENTOS LISTADOS ABAIXO:

CERTIFICADO DE CONFORMIDADE COM A NORMA ABNT NBR 13966:2008, EMITIDO PELA PRÓPRIA ABNT (ASSOCIAÇÃO BRASILEIRA DE NORMAS TÉCNICAS) OU OUTRA EMPRESA CERTIFICADORA TAMBÉM ACREDITADA PELO INMETRO. AS INFORMAÇÕES CONSTANTES NO CERTIFICADO DEVERÃO SER SUFICIENTES PARA A CORRETA IDENTIFICAÇÃO DO PRODUTO OU VIR ACOMPANHADO DO SEU RESPECTIVO LAUDO DE AVALIAÇÃO EMITIDO POR LABORATÓRIO ACREDITADO PELO INMETRO;

LAUDO DE PROFISSIONAL (ENGENHEIRO DE SEGURANÇA DO TRABALHO, MÉDICO DO TRABALHO OU ERGONOMISTA) DEVIDAMENTE ACREDITADO, ATESTANDO QUE O FABRICANTE ATENDE AOS REQUISITOS DA NORMA REGULAMENTADORA NR-17 (ERGONOMIA) DO MINISTÉRIO DO TRABALHO, SENDO QUE NO CASO DE ENGENHEIRO DEVERÁ VIR ACOMPANHADOS DOS DOCUMENTOS COMPROBATÓRIOS E ART DO PROFISSIONAL ASSINANTE JUNTO COM O COMPROVANTE DE PAGAMENTO DE QUITAÇÃO DO TÍTULO CREA, PARA OS CASOS DE ERGONOMISTA, DEVERÁ APRESENTAR DOCUMENTO DE COMPROVAÇÃO TÉCNICA;

A EMPRESA FABRICANTE DOS PRODUTOS DEVERÁ APRESENTAR CERTIFICADO EMITIDO PELA ABNT (ASSOCIAÇÃO BRASILEIRA DE NORMAS TÉCNICAS) OU OUTRA EMPRESA CERTIFICADORA, DE PROCESSO DE PREPARAÇÃO E PINTURA EM SUPERFÍCIES METÁLICAS, SENDO QUE O DOCUMENTO DEVERÁ APRESENTAR EM SEU ESCOPO OS SEGUINTE TESTES: DETERMINAÇÃO DE ADERÊNCIA DA TINTA, DETERMINAÇÃO DO BRILHO DA SUPERFÍCIE, MEDIÇÃO NÃO DESTRUTIVA DA ESPESSURA DE CAMADA SECA DE REVESTIMENTOS APLICADOS EM BASE, RESISTÊNCIA DE REVESTIMENTOS ORGÂNICOS PARA OS EFEITOS DE DEFORMAÇÃO RÁPIDA E DETERMINAÇÃO DE DUREZA AO LÁPIS EM TINTA APLICADA, TANTO EM CORTE DO FILME DE PINTURA COMO RISCO DE FILME DE

		<p><i>PINTURA; NO CERTIFICADO DEVE CONSTAR O RESULTADO ENCONTRADO PARA CADA ENSAIO.</i></p> <p><i>APRESENTAR LAUDO DE DESEMPENHO DO PRODUTO DE, NO MÍNIMO, 960 HORAS CONFORME NORMA NBR 8094/1983 – MATERIAL METÁLICO REVESTIDO E NÃO REVESTIDO - CORROSÃO POR EXPOSIÇÃO À NÉVOA SALINA, EM CORPOS DE PROVA QUE CONTENHAM UNIÕES SOLDADAS, APRESENTAR RESULTADO FINAL RIO;</i></p> <p><i>APRESENTAR LAUDO DE DESEMPENHO DO PRODUTO DE, NO MÍNIMO, 960 HORAS CONFORME NORMA NBR 8095/2015 – MATERIAL METÁLICO REVESTIDO E NÃO REVESTIDO - CORROSÃO POR EXPOSIÇÃO À ATMOSFERA ÚMIDA SATURADA, EM CORPOS DE PROVA QUE CONTENHAM UNIÕES SOLDADAS; APRESENTAR RESULTADO FINAL RIO;</i></p> <p><i>APRESENTAR LAUDO DE DESEMPENHO DO PRODUTO DE, NO MÍNIMO 23 CICLOS, CONFORME NORMA NBR 8096/1983 – MATERIAL METÁLICO REVESTIDO E NÃO REVESTIDO - CORROSÃO POR EXPOSIÇÃO AO DIÓXIDO DE ENXOFRE, VOLUME DE SO2 DE 2 LITROS, EM CORPOS DE PROVA QUE CONTENHAM UNIÕES SOLDADAS, NÃO DEVENDO APRESENTAR PONTOS DE CORROSÃO APÓS O TÉRMINO DO ENSAIO;</i></p> <p><i>APRESENTAR COMPROVAÇÃO DE ATENDIMENTO A NBR-14020:2002 E NBR-14024:2004, ATRAVÉS DO CERTIFICADO DE CONFORMIDADE EMITIDO PELA ABNT OU ENTIDADE DEVIDAMENTE ACREDITADA PELO INMETRO DA RESPECTIVA INDÚSTRIA FABRICANTE DOS MOBILIÁRIOS;</i></p> <p><i>CERTIFICADO AMBIENTAL DE CADEIA DE CUSTÓDIA DO FSC OU CERFLOR, EM NOME DO FABRICANTE DO MOBILIÁRIO COMPROVANDO A PROCEDÊNCIA DA MADEIRA PROVENIENTE DE MANEJO FLORESTAL RESPONSÁVEL OU DE REFLORESTAMENTO;</i></p> <p><i>APRESENTAR DECLARAÇÃO DE GARANTIA, COM FIRMA RECONHECIDA EM CARTÓRIO, EMITIDA PELO FABRICANTE DO MOBILIÁRIO, ESPECÍFICA PARA ESTE PROCESSO LICITATÓRIO, ASSINADA POR RESPONSÁVEL DEVIDAMENTE ACREDITADO, DE NO MÍNIMO 05 (CINCO) ANOS CONTRA EVENTUAIS DEFEITOS DE FABRICAÇÃO (CASO LICITANTE SEJA TAMBÉM O FABRICANTE);</i></p> <p><i>CASO O LICITANTE SEJA UMA REVENDA AUTORIZADA, APRESENTAR DECLARAÇÃO DE AUTORIZAÇÃO DE COMERCIALIZAÇÃO DOS PRODUTOS EMITIDA PELO FABRICANTE DO MOBILIÁRIO, ESPECÍFICA PARA ESTE PROCESSO LICITATÓRIO, ASSINADA POR RESPONSÁVEL DEVIDAMENTE ACREDITADO, COM FIRMA RECONHECIDA EM CARTÓRIO, GARANTINDO TAMBÉM POR NO MÍNIMO 05 (CINCO) ANOS O MOBILIÁRIO CONTRA EVENTUAIS DEFEITOS DE FABRICAÇÃO;</i></p>		
06	02	<p>MESA DE TRABALHO EM L DIMENSÕES: 1600 X 1600 X 600 X 740 MM (LXLXPA)</p> <p>TAMPO EM MDP, COM 25 MM DE ESPESSURA, REVESTIDO EM AMBAS AS FACES POR FILME TERMO Prensado de Melamínico, Texturizado, Semifosco e</p>	R\$ 2.390,00	R\$ 4.780,00

020
A

	<p>ANTIRREFLEXO. O BORDO QUE ACOMPANHA TODO O CONTORNO DO TAMPO É ENCABEÇADO COM FITA DE BORDA 2,5 MM DE ESPESSURA, COLADAS COM ADESIVO HOT MELT, COM ARESTAS ARREDONDADAS E RAIOS ERGONÔMICOS DE 2,5 MM. A FIXAÇÃO DO TAMPO/ESTRUTURA DEVERÁ SER FEITA POR MEIO DE MINIFIX, FIXADOS EM BUCHAS METÁLICAS CONFECCIONADAS EM MODELO ZAMAK, E CRAVADAS NO TAMPO. O ACESSO DO CABEAMENTO AO TAMPO DEVERÁ DAR-SE POR MEIO DE ORIFÍCIOS REDONDOS DE DIÂMETRO APROXIMADAMENTE DE 60 MM, ACABADOS COM PASSA CABOS DE PVC RÍGIDO, COM TAMPA REMOVÍVEL, E ABERTURA PARA PASSAGEM DE CABOS.</p> <p>PAINÉIS FRONTAIS ESTRUTURAIS EM MDP, COM NO MÍNIMO 18 MM DE ESPESSURA, REVESTIDO EM AMBAS AS FACES COM FILME TERMO Prensado DE MELAMINICO, TEXTURIZADO, SEMIFOSCO E ANTIRREFLEXO. O BORDO QUE ACOMPANHA TODO O CONTORNO DO PAINEL É ENCABEÇADO EM FITA DE POLIESTIRENO COM 0,45 MM DE ESPESSURA MÍNIMA, COLADAS COM ADESIVO HOT MELT. A FIXAÇÃO PAINEL/ESTRUTURA DEVERÁ SER FEITA POR MEIO DE PARAFUSOS OCULTOS TIPO MINIFIX.</p> <p>CALHAS TIPO BERÇO CONFECCIONADAS COM CHAPAS METÁLICAS COM O MÍNIMO DE # 20 DOBRADAS EM FORMATO "J", COM DIVISÃO INTERNA HORIZONTAL QUE POSSIBILITA A PASSAGEM DE FIAÇÃO INDIVIDUAL (ELÉTRICA E TELEFONIA), COM ORIFÍCIOS PARA INSTALAÇÃO DE 2 TOMADAS DE FORÇA CONVENCIONAIS E 2 PARA PLUGS TIPO RJ-45. (VISANDO A UTILIZAÇÃO DA REDE DE DADOS LOCAL)</p> <p>ESTRUTURAS LATERAIS CONFECCIONADAS COM TUBOS E CHAPAS METÁLICAS, SENDO A BASE SUPERIOR DE FIXAÇÃO AO TAMPO, EM TUBO DE AÇO COM MEDIDAS MÍNIMAS DE : 30 X 20 X 1,2 MM DE ESPESSURA, A BASE INFERIOR EM CHAPA DE AÇO REPUXADA CURVA, DISPENSANDO DESTA FORMA O USO DE PONTEIRAS DE PVC, E COM ESPESSURA MÍNIMA DE 1,5 MM, A COLUNA DE SUSTENTAÇÃO COMPOSTA POR DOIS TUBOS REDONDOS VERTICAIS PARALELOS, DE 31,75 X 1,2 MM DE ESPESSURA, E DUAS CHAPAS COM ESPESSURA MÍNIMA DE 0,6 MM FIXADAS AOS TUBOS, SENDO, UMA INTERNA LISA E FIXA; E A OUTRA EXTERNA, COM ESTAMPO PERFURADO 8 MM EM TODA A SUA ÁREA, E REMOVÍVEL, DE SAQUE FRONTAL, QUE POSSIBILITA A PASSAGEM DE CABOS POR DUTO VERTICAL INTERNO DO SOLO ATÉ O TAMPO DA MESA. AS ESTRUTURAS SÃO DOTADAS DE SAPATAS NIVELADORAS EM NYLON INJETADO, CUJA FUNÇÃO SERÁ CONTORNAR EVENTUAIS DESNÍVEIS DE PISO.</p> <p>ESTRUTURA DE SUSTENTAÇÃO CENTRAL CONFECCIONADA COM CHAPAS METÁLICAS DOBRADAS EM FORMATO SEXTAVADO, FORMANDO UM DUTO VERTICAL INTERNO QUE POSSIBILITA A PASSAGEM DA FIAÇÃO DO SOLO ATÉ O TAMPO DA MESA, E UMA CALHA REMOVÍVEL COM 03 FURAÇÕES PARA ADAPTAÇÃO DE TOMADAS ELÉTRICAS, TELEFONIA E DADOS. ACABAMENTO COM SAPATAS NIVELADORAS FORMATO SEXTAVADAS EM NYLON INJETADO E PINO CENTRAL EM AÇO ROSCA COM MEDIDA MÍNIMA DE ¼" E DIÂMETRO MÍNIMO DE 20 MM, CUJA FUNÇÃO SERÁ CONTORNAR EVENTUAIS DESNÍVEIS DE PISO.</p> <p>APRESENTAR JUNTAMENTE COM A PROPOSTA AJUSTADA OS DOCUMENTOS LISTADOS ABAIXO:</p> <p><i>CERTIFICADO DE CONFORMIDADE COM A NORMA ABNT NBR 13966:2008, EMITIDO PELA PRÓPRIA ABNT (ASSOCIAÇÃO BRASILEIRA DE NORMAS TÉCNICAS) OU OUTRA EMPRESA CERTIFICADORA TAMBÉM ACREDITADA PELO INMETRO.</i></p>		
--	--	--	--

	<p>AS INFORMAÇÕES CONSTANTES NO CERTIFICADO DEVERÃO SER SUFICIENTES PARA A CORRETA IDENTIFICAÇÃO DO PRODUTO OU VIR ACOMPANHADO DO SEU RESPECTIVO LAUDO DE AVALIAÇÃO EMITIDO POR LABORATÓRIO ACREDITADO PELO INMETRO;</p> <p>LAUDO DE PROFISSIONAL (ENGENHEIRO DE SEGURANÇA DO TRABALHO, MÉDICO DO TRABALHO OU ERGONOMISTA) DEVIDAMENTE ACREDITADO, ATESTANDO QUE O FABRICANTE ATENDE AOS REQUISITOS DA NORMA REGULAMENTADORA NR-17 (ERGONOMIA) DO MINISTÉRIO DO TRABALHO, DEVERÁ APRESENTAR DOCUMENTO DE COMPROVAÇÃO TÉCNICA;</p> <p>A EMPRESA FABRICANTE DOS PRODUTOS DEVERÁ APRESENTAR CERTIFICADO EMITIDO PELA ABNT (ASSOCIAÇÃO BRASILEIRA DE NORMAS TÉCNICAS) OU OUTRA EMPRESA CERTIFICADORA, DE PROCESSO DE PREPARAÇÃO E PINTURA EM SUPERFÍCIES METÁLICAS, SENDO QUE O DOCUMENTO DEVERÁ APRESENTAR EM SEU ESCOPO OS SEGUINTE TESTES: DETERMINAÇÃO DE ADERÊNCIA DA TINTA, DETERMINAÇÃO DO BRILHO DA SUPERFÍCIE, MEDIÇÃO NÃO DESTRUTIVA DA ESPESSURA DE CAMADA SECA DE REVESTIMENTOS APLICADOS EM BASE, RESISTÊNCIA DE REVESTIMENTOS ORGÂNICOS PARA OS EFEITOS DE DEFORMAÇÃO RÁPIDA E DETERMINAÇÃO DE DUREZA AO LÁPIS EM TINTA APLICADA, TANTO EM CORTE DO FILME DE PINTURA COMO RISCO DE FILME DE PINTURA; NO CERTIFICADO DEVE CONSTAR O RESULTADO ENCONTRADO PARA CADA ENSAIO.</p> <p>APRESENTAR LAUDO DE DESEMPENHO DO PRODUTO DE, NO MÍNIMO, 960 HORAS CONFORME NORMA NBR 8094/1983 – MATERIAL METÁLICO REVESTIDO E NÃO REVESTIDO - CORROSÃO POR EXPOSIÇÃO À NÉVOA SALINA, EM CORPOS DE PROVA QUE CONTENHAM UNIÕES SOLDADAS, APRESENTAR RESULTADO FINAL RIO;</p> <p>APRESENTAR LAUDO DE DESEMPENHO DO PRODUTO DE, NO MÍNIMO, 960 HORAS CONFORME NORMA NBR 8095/2015 – MATERIAL METÁLICO REVESTIDO E NÃO REVESTIDO - CORROSÃO POR EXPOSIÇÃO À ATMOSFERA ÚMIDA SATURADA, EM CORPOS DE PROVA QUE CONTENHAM UNIÕES SOLDADAS; APRESENTAR RESULTADO FINAL RIO;</p> <p>APRESENTAR LAUDO DE DESEMPENHO DO PRODUTO DE, NO MÍNIMO 23 CICLOS, CONFORME NORMA NBR 8096/1983 – MATERIAL METÁLICO REVESTIDO E NÃO REVESTIDO - CORROSÃO POR EXPOSIÇÃO AO DIÓXIDO DE ENXOFRE, VOLUME DE SO2 DE 2 LITROS, EM CORPOS DE PROVA QUE CONTENHAM UNIÕES SOLDADAS, NÃO DEVENDO APRESENTAR PONTOS DE CORROSÃO APÓS O TÉRMINO DO ENSAIO;</p> <p>APRESENTAR COMPROVAÇÃO DE ATENDIMENTO A NBR-14020:2002 E NBR-14024:2004, ATRAVÉS DO CERTIFICADO DE CONFORMIDADE EMITIDO PELA ABNT OU ENTIDADE DEVIDAMENTE ACREDITADA PELO INMETRO DA RESPECTIVA INDÚSTRIA FABRICANTE DOS MOBILIÁRIOS;</p> <p>CERTIFICADO AMBIENTAL DE CADEIA DE CUSTÓDIA DO FSC OU CERFLOR, EM NOME DO FABRICANTE DO MOBILIÁRIO COMPROVANDO A PROCEDÊNCIA DA MADEIRA PROVENIENTE DE MANEJO FLORESTAL RESPONSÁVEL OU DE</p>		
--	---	--	--

		<p>REFLORESTAMENTO;</p> <p>APRESENTAR DECLARAÇÃO DE GARANTIA, COM FIRMA RECONHECIDA EM CARTÓRIO, EMITIDA PELO FABRICANTE DO MOBILIÁRIO, ESPECÍFICA PARA ESTE PROCESSO LICITATÓRIO, ASSINADA POR RESPONSÁVEL DEVIDAMENTE ACREDITADO, DE NO MÍNIMO 05 (CINCO) ANOS CONTRA EVENTUAIS DEFEITOS DE FABRICAÇÃO (CASO LICITANTE SEJA TAMBÉM O FABRICANTE);</p> <p>CASO O LICITANTE SEJA UMA REVENDA AUTORIZADA, APRESENTAR DECLARAÇÃO DE AUTORIZAÇÃO DE COMERCIALIZAÇÃO DOS PRODUTOS EMITIDA PELO FABRICANTE DO MOBILIÁRIO, ESPECÍFICA PARA ESTE PROCESSO LICITATÓRIO, ASSINADA POR RESPONSÁVEL DEVIDAMENTE ACREDITADO, COM FIRMA RECONHECIDA EM CARTÓRIO, GARANTINDO TAMBÉM POR NO MÍNIMO 05 (CINCO) ANOS O MOBILIÁRIO CONTRA EVENTUAIS DEFEITOS DE FABRICAÇÃO;</p> <p>APRESENTAR CATÁLOGO OU DESENHO ILUSTRATIVO DO RESPECTIVO ITEM, COM IDENTIFICAÇÃO DE MARCA, LINHA/MODELO, E CASO HAJA CÓDIGO DE CERTIFICAÇÃO DO PRODUTO, INFORMÁ-LO PARA COMPROVAÇÃO COM A ESPECIFICAÇÃO TÉCNICA E DOCUMENTAÇÃO APRESENTADA.</p>		
07	19	<p>ARQUIVO PARA PASTA SUSPensa COM 04 GAVETAS – TRILHO TELESCÓPICO DIMENSÕES: 465 X 680 X 1350 MM (LXPXA)</p> <p>TAMPO SUPERIOR CONFECCIONADO EM MDP COM 25 MM DE ESPESSURA, REVESTIDO EM AMBAS AS FACES COM FILME TERMO Prensado DE MELAMINICO COM ESPESSURA DE 0,2 MM, TEXTURIZADO, SEMIFOSCO E ANTIRREFLEXO. O BORDO QUE ACOMPANHA TODO O CONTO RNO DO TAMPO É ENCABEÇADO COM FITA DE POLIESTIRENO COM 2,5 MM DE ESPESSURA MÍNIMA, COLADAS COM ADESIVO HOT MELT, COM ARESTAS ARREDONDADAS E RAI O ERGONÔMICO DE 2,5 MM DE ACORDO COM AS NORMAS ABNT. A FIXAÇÃO DO TAMPO/CORPO DEVE SER FEITA POR MEIO DE ACESSÓRIOS INTERNOS, COMO CAVILHAS E PARAFUSOS OCULTOS TIPO MINIFIX, POSSIBILITANDO A MONTAGEM E DESMONTAGEM DO MÓVEL SEM DANIFICÁ-LO.</p> <p>GAVETAS (04 GAVETAS) EM CHAPA METÁLICA DOBRADA COM ESPESSURA DE 0,6 MM, COM SUPORTES METÁLICOS PARA COLOCAÇÃO DE PASTAS SUSPENSAS, COM PRÉ-TRATAMENTO POR FOSFATIZAÇÃO A BASE DE ZINCO (LAVAGEM - DECAPAGEM - FOSFATIZAÇÃO) E PINTURA ELETROSTÁTICA EM TINTA EPÓXI PÓ POLIÉSTER FOSCA DE ALTA PERFORMANCE, POLIMERIZADA EM ESTUFA A 200º C. A GAVETA DE PASTA É APOIADA LATERALMENTE ENTRE PAR DE CORREDIÇAS TELESCÓPICAS DE 02 ESTÁGIOS, COM DESLIZAMENTO POR ESFERAS DE AÇO. CORREDIÇAS TELESCÓPICAS MEDINDO APROX. P 550 X A 45 MM EM AÇO RELAMINADO COM ACABAMENTO EM ZINCO ELETROLÍTICO CROMATIZADO, DE ABERTURA TOTAL E PROLONGAMENTO DE CURSO EM 27 MM DO COMPRIMENTO NOMINAL. FIXAÇÃO LATERAL, SISTEMA 32 MM, COM 04 PARAFUSOS CABEÇA PANE LA PHS AA 3,5 DE CADA LADO. AUTOTRAVANTE FIM DE CURSO ABERTO E TRAVAS FIM DE CURSO QUE PERMITEM A RETIRADA DA GAVETA</p> <p>FRENTES DAS GAVETAS CONFECCIONADAS EM MDP COM 18 MM DE ESPESSURA, REVESTIDO EM AMBAS AS FACES COM FILME TERMO Prensado</p>	R\$ 2.450,00	R\$ 2.450,00

	<p>DE MELAMINICO COM ESPESSURA DE 0,2 MM, TEXTURIZADO, SEMIFOSCO E ANTIRREFLEXO. O BORDO QUE ACOMPANHA TODO O CONTORNO DAS FRENTES É ENCABEÇADO EM FITA DE POLIESTIRENO COM 2,0 MM DE ESPESSURA MÍNIMA, COLADAS COM ADESIVO HOT MELT COM ARESTAS ARREDONDADAS COM RAIO ERGONÔMICO DE 2,0 MM DE ACORDO COM AS NORMAS DE ERGONOMIA NR-17. AS FRENTES SÃO DOTADAS DE PUXADORES TIPO "ALÇA", INJETADOS EM PVC RÍGIDO. A FIXAÇÃO DEVE SER FEITA POR DOIS PARAFUSOS. O ARQUIVO É DOTADO DE FECHADURA FRONTAL COM TRAVA SIMULTÂNEA DAS GAVETAS. A ROTAÇÃO 180º DA CHAVE ACIONA HASTE EM AÇO CONDUZIDA POR GUIAS, COM GANCHOS PARA TRAVAMENTO SIMULTÂNEO DAS GAVETAS. ACOMPANHAM 02 CHAVES (PRINCIPAL E RESERVA) COM CORPOS ESCAMOTEÁVEIS (DOBRÁVEIS) COM ACABAMENTO NIQUELADO E CAPA PLÁSTICA.</p> <p>CORPO FORMADO POR CHAPA METÁLICA DOBRADA COM ESPESSURA DE 0,6 MM # 24, COM PRÉ TRATAMENTO DAS SUPERFÍCIES DOS COMPONENTES METÁLICOS. TODO O CONJUNTO PASSA POR UM PRÉ-TRATAMENTO POR FOSFATIZAÇÃO A BASE DE ZINCO (LAVAGEM - DECAPAGEM - FOSFATIZAÇÃO) E PINTURA ELETROSTÁTICA EM TINTA EPÓXI EM PÓ TEXTURIZADA, POLIMERIZADA EM ESTUFA A 200º C.</p> <p>APRESENTAR JUNTAMENTE COM A PROPOSTA AJUSTADA OS DOCUMENTOS LISTADOS ABAIXO:</p> <p><i>LAUDO DE PROFISSIONAL (MÉDICO E ENGENHEIRO DE SEGURANÇA DO TRABALHO OU ERGONOMISTA) DEVIDAMENTE ACREDITADO, ATESTANDO QUE O FABRICANTE ATENDE AOS REQUISITOS DA NORMA REGULAMENTADORA NR-17 (ERGONOMIA) DO MINISTÉRIO DO TRABALHO, SENDO QUE NO CASO DE ENGENHEIRO DEVERÁ VIR ACOMPANHADOS DOS DOCUMENTOS COMPROBATÓRIOS E ART DO PROFISSIONAL ASSINANTE JUNTO COM O COMPROVANTE DE PAGAMENTO DE QUITAÇÃO DO TÍTULO CREA E PARA OS CASOS DE ERGONOMISTA, DEVERÁ APRESENTAR DOCUMENTO DE COMPROVAÇÃO TÉCNICA;</i></p> <p><i>A EMPRESA FABRICANTE DOS PRODUTOS DEVERÁ APRESENTAR CERTIFICADO EMITIDO PELA ABNT (ASSOCIAÇÃO BRASILEIRA DE NORMAS TÉCNICAS) OU OUTRA EMPRESA CERTIFICADORA, DE PROCESSO DE PREPARAÇÃO E PINTURA EM SUPERFÍCIES METÁLICAS, SENDO QUE O DOCUMENTO DEVERÁ APRESENTAR EM SEU ESCOPO OS SEGUINTE TESTES: DETERMINAÇÃO DE ADERÊNCIA DA TINTA, DETERMINAÇÃO DO BRILHO DA SUPERFÍCIE, MEDIÇÃO NÃO DESTRUTIVA DA ESPESSURA DE CAMADA SECA DE REVESTIMENTOS APLICADOS EM BASE, RESISTÊNCIA DE REVESTIMENTOS ORGÂNICOS PARA OS EFEITOS DE DEFORMAÇÃO RÁPIDA E DETERMINAÇÃO DE DUREZA AO LÁPIS EM TINTA APLICADA, TANTO EM CORTE DO FILME DE PINTURA COMO RISCO DE FILME DE PINTURA; NO CERTIFICADO DEVE CONSTAR O RESULTADO ENCONTRADO PARA CADA ENSAIO.</i></p> <p><i>APRESENTAR LAUDO DE DESEMPENHO DO PRODUTO DE, NO MÍNIMO, 1152 HORAS CONFORME NORMA NBR 8094/1983 – MATERIAL METÁLICO REVESTIDO E NÃO REVESTIDO - CORROSÃO POR EXPOSIÇÃO À NÉVOA SALINA, EM CORPOS DE PROVA QUE CONTENHAM UNIÕES SOLDADAS, APRESENTAR RESULTADO FINAL RIO;</i></p>		
--	--	--	--

		<p>APRESENTAR LAUDO DE DESEMPENHO DO PRODUTO DE, NO MÍNIMO, 1152 HORAS CONFORME NORMA NBR 8095/2015 – MATERIAL METÁLICO REVESTIDO E NÃO REVESTIDO - CORROSÃO POR EXPOSIÇÃO À ATMOSFERA ÚMIDA SATURADA, EM CORPOS DE PROVA QUE CONTENHAM UNIÕES SOLDADAS; APRESENTAR RESULTADO FINAL RIO;</p> <p>APRESENTAR LAUDO DE DESEMPENHO DO PRODUTO DE, NO MÍNIMO 23 CICLOS, CONFORME NORMA NBR 8096/1983 – MATERIAL METÁLICO REVESTIDO E NÃO REVESTIDO - CORROSÃO POR EXPOSIÇÃO AO DIÓXIDO DE ENXOFRE, VOLUME DE SO2 DE 2 LITROS, EM CORPOS DE PROVA QUE CONTENHAM UNIÕES SOLDADAS, NÃO DEVENDO APRESENTAR PONTOS DE CORROSÃO APÓS O TÉRMINO DO ENSAIO;</p> <p>CERTIFICADO AMBIENTAL DE CADEIA DE CUSTÓDIA DO FSC OU CERFLOR, EM NOME DO FABRICANTE DO MOBILIÁRIO COMPROVANDO A PROCEDÊNCIA DA MADEIRA PROVENIENTE DE MANEJO FLORESTAL RESPONSÁVEL OU DE REFLORESTAMENTO;</p> <p>APRESENTAR DECLARAÇÃO DE GARANTIA, COM FIRMA RECONHECIDA EM CARTÓRIO, EMITIDA PELO FABRICANTE DO MOBILIÁRIO, ESPECÍFICA PARA ESTE PROCESSO LICITATÓRIO, ASSINADA POR RESPONSÁVEL DEVIDAMENTE ACREDITADO, DE NO MÍNIMO 05 (CINCO) ANOS CONTRA EVENTUAIS DEFEITOS DE FABRICAÇÃO (CASO LICITANTE SEJA TAMBÉM O FABRICANTE);</p> <p>CASO O LICITANTE SEJA UMA REVENDA AUTORIZADA, APRESENTAR DECLARAÇÃO DE AUTORIZAÇÃO DE COMERCIALIZAÇÃO DOS PRODUTOS EMITIDA PELO FABRICANTE DO MOBILIÁRIO, ESPECÍFICA PARA ESTE PROCESSO LICITATÓRIO, ASSINADA POR RESPONSÁVEL DEVIDAMENTE ACREDITADO, COM FIRMA RECONHECIDA EM CARTÓRIO, GARANTINDO TAMBÉM POR NO MÍNIMO 05 (CINCO) ANOS O MOBILIÁRIO CONTRA EVENTUAIS DEFEITOS DE FABRICAÇÃO;</p> <p>APRESENTAR CATÁLOGO OU DESENHO ILUSTRATIVO DO RESPECTIVO ITEM, COM IDENTIFICAÇÃO DE MARCA, LINHA/MODELO E CASO HAJA CÓDIGO DE CERTIFICAÇÃO DO PRODUTO, INFORMÁ-LO PARA COMPROVAÇÃO COM A ESPECIFICAÇÃO TÉCNICA E DOCUMENTAÇÃO APRESENTADA.</p>		
08	18	<p>GAVETEIRO FIXO COM 02 GAVTEAS DIMENSÕES: 400 X 450 X 260 MM</p> <p>FRENTE DAS GAVETAS - CONFECCIONADAS EM MADEIRA TIPO MDP COM ESPESSURA DE 18 MM E O REVESTIMENTO NAS DUAS FACES É EM MATERIAL TIPO BP (BAIXA PRESSÃO). TODO PERÍMETRO APARENTE É ENCABEÇADO COM FILETE DE 2,0 MM DE ESPESSURA E RAIOS ERGONÔMICOS DE 2,0 MM. UM RASGO VERTICAL É FEITO NA LATERAL DIREITA DO GAVETEIRO, CUJO RASGO É REALIZADO PARA INCLUSÃO DE UMA HASTE EM AÇO.</p> <p>LATERAIS, FUNDO, TAMPO INFERIOR E TRAVESSA DE FIXAÇÃO - CONFECCIONADAS EM MADEIRA TIPO MDP COM ESPESSURA DE 15 MM E O REVESTIMENTO NAS DUAS FACES É EM MATERIAL TIPO BP (BAIXA PRESSÃO). TODO PERÍMETRO APARENTE É ENCABEÇADO COM FILETE DE 1,0 MM DE</p>	R\$ 349,00	R\$ 6.282,00

075
A

	<p>ESPESSURA E RAIOS ERGONÔMICOS. O TAMPO INFERIOR POSSUI REGULADOR EMBUTIDO, COMPOSTO EM DUAS PEÇAS DE PVC RÍGIDO COM ROSCA METÁLICA.</p> <p>GAVETAS - CONFECCIONADA EM CHAPA METÁLICA DOBRADA COM ESPESSURA DE 0,45 MM.</p> <p>FIXADAS LATERALMENTE ENTRE PAR DE CORREDIÇÃS METÁLICAS COM DESLIZAMENTO POR MEIO DE ROLDANAS DE NYLON.</p> <p>SISTEMA DE ABERTURA DAS GAVETAS - REALIZADO POR PUXADOR LATERAL ATRAVÉS DE UM VÃO ENTRE A LATERAL E O INÍCIO DA FRENTE DA GAVETA.</p> <p>SISTEMA DE TRAVAMENTO DAS GAVETAS - POR FECHADURA FRONTAL E HASTE EM AÇO, REALIZADA ATRAVÉS DA ROTAÇÃO DA FECHADURA. CHAVES COM CORPOS ESCAMOTEÁVEIS (DOBRÁVEIS) COM ACABAMENTO NIQUELADO E CAPA PLÁSTICA.</p> <p>TRATAMENTO METÁLICO AÇO - REALIZADA POR MEIO DE FOSFOTIZAÇÃO COM BASE DE ZINCO E PINTURA TIPO ELETROSTÁTICA EPÓXI PÓ FOSCA DE ALTA PERFORMANCE CURADA EM ESTUFA A 200°.</p> <p>APRESENTAR JUNTAMENTE COM A PROPOSTA AJUSTADA OS DOCUMENTOS LISTADOS ABAIXO:</p> <p><i>CERTIFICADO DE CONFORMIDADE COM A NBR 13961:2010, EMITIDO PELA PRÓPRIA ABNT OU OUTRA EMPRESA CERTIFICADORA TAMBÉM ACREDITADA PELO INMETRO. AS INFORMAÇÕES CONSTANTES NO CERTIFICADO DEVERÃO SER SUFICIENTES PARA A CORRETA IDENTIFICAÇÃO DO PRODUTO OU VIR ACOMPANHADO DO SEU RESPECTIVO LAUDO DE AVALIAÇÃO EMITIDO POR LABORATÓRIO ACREDITADO PELO INMETRO;</i></p> <p><i>COMPROVAR ATRAVÉS DE CERTIFICADO DE CONFORMIDADE EMITIDO PELA PRÓPRIA ABNT OU OUTRA ENTIDADE DEVIDAMENTE ACREDITADA PELO INMETRO DA INDÚSTRIA FABRICANTE DOS MOBILIÁRIOS O ATENDIMENTO A NBR-14020:2002 E NBR-14024:2004;</i></p> <p><i>LAUDO DE PROFISSIONAL COMPETENTE, EMITIDA POR MÉDICO E ENGENHEIRO DE SEGURANÇA DO TRABALHO OU ERGONOMISTA, DEVIDAMENTE ACREDITADO, ATESTANDO QUE O FABRICANTE ATENDE AOS REQUISITOS DA NORMA REGULAMENTADORA NR-17 REFERENTE A ERGONOMIA DO MINISTÉRIO DO TRABALHO, SENDO QUE NO CASO DO LAUDO SER POR ENGENHEIRO DEVERÁ VIR ACOMPANHADOS DOS DOCUMENTOS COMPROBATÓRIOS E ART DO PROFISSIONAL ASSINANTE JUNTO COM O COMPROVANTE DE PAGAMENTO DE QUITAÇÃO DO TÍTULO CREA E PARA CASOS DE EMISSÃO DO LAUDO POR ERGONOMISTA, DEVERÁ APRESENTAR DOCUMENTO DE COMPROVAÇÃO TÉCNICA;</i></p> <p><i>CERTIFICADO AMBIENTAL DE CADEIA DE CUSTÓDIA DO FSC OU CERFLOR, TAL CERTIFICAÇÃO DEVERÁ ESTAR EM NOME DO FABRICANTE DO MOBILIÁRIO COMPROVANDO A PROCEDÊNCIA DA MADEIRA PROVENIENTE DE MANEJO FLORESTAL RESPONSÁVEL OU DE REFLORESTAMENTO;</i></p> <p><i>CERTIFICADO DE PROCESSO DE PREPARAÇÃO E PINTURA EM SUPERFÍCIES METÁLICAS EM NOME DA EMPRESA FABRICANTE DOS PRODUTOS, EMITIDO PELA PRÓPRIA ABNT OU OUTRA EMPRESA CERTIFICADORA, SENDO QUE O</i></p>		
--	--	--	--

Atb
A

	<p><i>DOCUMENTO DEVERÁ APRESENTAR EM SEU ESCOPO OS SEGUINTE TESTES: DETERMINAÇÃO DE ADERÊNCIA DA TINTA, DETERMINAÇÃO DO BRILHO DA SUPERFÍCIE, MEDIÇÃO NÃO DESTRUTIVA DA ESPESSURA DE CAMADA SECA DE REVESTIMENTOS APLICADOS EM BASE FERROSA, RESISTÊNCIA DE REVESTIMENTOS ORGÂNICOS PARA OS EFEITOS DE DEFORMAÇÃO RÁPIDA (IMPACTO) E DETERMINAÇÃO DE DUREZA AO LÁPIS EM TINTA APLICADA, TANTO EM CORTE DO FILME DE PINTURA COMO RISCO DE FILME DE PINTURA. NO MESMO CERTIFICADO DEVE CONSTAR O RESULTADO ENCONTRADO PARA CADA ENSAIO;</i></p> <p><i>LAUDO DE DESEMPENHO DO PRODUTO CONFORME NORMA NBR 8094/1983 – MATERIAL METÁLICO REVESTIDO E NÃO REVESTIDO - CORROSÃO POR EXPOSIÇÃO À NÉVOA SALINA. A AMOSTRA APRESENTADA PARA CONCLUSÃO DO LAUDO DEVERÁ TER EM SEU DESEMPENHO QUANTIDADE NO MÍNIMO, 1080 HORAS, EM CORPOS DE PROVA QUE CONTENHAM UNIÕES SOLDADAS, APRESENTAR RESULTADO FINAL RIO;</i></p> <p><i>LAUDO DE DESEMPENHO DO PRODUTO CONFORME NORMA NBR 8095/2015 – MATERIAL METÁLICO REVESTIDO E NÃO REVESTIDO - CORROSÃO POR EXPOSIÇÃO À ATMOSFERA ÚMIDA SATURADA, A AMOSTRA APRESENTADA PARA CONCLUSÃO DO LAUDO DEVERÁ TER EM SEU DESEMPENHO NO MÍNIMO 1080 HORAS EM CORPOS DE PROVA QUE CONTENHAM UNIÕES SOLDADAS; APRESENTAR RESULTADO FINAL RIO;</i></p> <p><i>LAUDO DE DESEMPENHO DO PRODUTO CONFORME NORMA NBR 8096/1983 – MATERIAL METÁLICO REVESTIDO E NÃO REVESTIDO - CORROSÃO POR EXPOSIÇÃO AO DIÓXIDO DE ENXOFRE, SEU DESEMPENHO DEVE SER DE NO MÍNIMO 23 CICLOS, VOLUME DE SO2 DE 2 LITROS, EM CORPOS DE PROVA QUE CONTENHAM UNIÕES SOLDADAS, NÃO APRESENTAR PONTOS CORROSÃO APÓS O TÉRMINO DO ENSAIO;</i></p> <p><i>APRESENTAR DECLARAÇÃO DE GARANTIA, EMITIDA PELO FABRICANTE DO MOBILIÁRIO, ESPECÍFICA PARA ESTE PROCESSO LICITATÓRIO, ASSINADA POR RESPONSÁVEL DEVIDAMENTE ACREDITADO, DE NO MÍNIMO 05 (CINCO) ANOS CONTRA EVENTUAIS DEFEITOS DE FABRICAÇÃO;</i></p> <p><i>APRESENTAR DECLARAÇÃO DE AUTORIZAÇÃO DE COMERCIALIZAÇÃO DOS PRODUTOS EMITIDA PELO FABRICANTE DO MOBILIÁRIO, ESPECÍFICA PARA ESTE PROCESSO LICITATÓRIO, ASSINADA POR RESPONSÁVEL DEVIDAMENTE ACREDITADO, GARANTINDO TAMBÉM POR NO MÍNIMO 05 (CINCO) ANOS O MOBILIÁRIO CONTRA EVENTUAIS DEFEITOS DE FABRICAÇÃO (APENAS EM CASO EM QUE O LICITANTE SEJA UMA REVENDA);</i></p> <p><i>APRESENTAR CATÁLOGO OU DESENHO ILUSTRATIVO DO RESPECTIVO ITEM, COM IDENTIFICAÇÃO DE MARCA, LINHA/MODELO E CASO HAJA CÓDIGO DE CERTIFICAÇÃO, DEVERÁ INFORMÁ-LO PARA COMPROVAÇÃO COM A ESPECIFICAÇÃO TÉCNICA E DOCUMENTAÇÃO APRESENTADA.</i></p>		
VALOR TOTAL DO LOTE 02		R\$ 85.882,00	

078
A.

VALOR TOTAL DA PROPOSTA

R\$ 162.132,00

CONDIÇÕES DA PROPOSTA

FORMA DE PAGAMENTO: 30 dias

PRAZO DE ENTREGA: 60 dias

IMPOSTOS: Inclusos

FRETE: Inclusos

MONTAGEM: Inclusos (Montagem será realizada pelo nosso representante local)

GARANTIA: 05 (cinco) anos contra eventuais defeitos de fabricação

ASSISTÊNCIA TÉCNICA: Realizada pelo nosso representante local em sua vigência

VALIDADE DA PROPOSTA: 30 dias

LOCAL DE ENTREGA: A combinar

DATA: 24/08/2021

DADOS BANCÁRIOS

BANCO: Brasil

AGENCIA: 1398-6

CONTA CORRENTE: 21100-1



FORTLINE INDÚSTRIA E COMÉRCIO DE MÓVEIS LTDA.

Nome: Antonio de Jesus Fernandes Ramos

CPE: 690.491.908-53

Representante Legal

A
 PREFEITURA MUNICIPAL DE JAGUARIAIVA – PR
 A/C FÁBIA

LOTE 01

ITEM	UND	PRODUTO	VALOR UNIT. R\$
01	28	<p>CADEIRA GIRATÓRIA ENCOSTO - COM ESTRUTURA DE SUSTENTAÇÃO EXTERNA INJETADA COM NO MÍNIMO DE POLIAMIDA 6.0 COM 30% DE FIBRA DE VIDRO NA COR PRETA. ESTRUTURA DE SUSTENTAÇÃO INTERNA INJETADA EM POLIPROPILENO COPOLÍMERO NA COR PRETA. POSSUI CURVATURA ANATÔMICA NO ENCOSTO DE FORMA A PERMITIR A ACOMODAÇÃO DAS REGIÕES DORSAL E LOMBAR, ADAPTANDO-SE MELHOR À COLUNA VERTEBRAL. REVESTIMENTO EM TELA 100% POLIÉSTER FIXADA NA ESTRUTURA DE SUSTENTAÇÃO INTERNA POR GRAMPOS COM ACABAMENTO ZINCADO. A FIXAÇÃO DA ESTRUTURA INTERNA NA ESTRUTURA EXTERNA É FEITA POR SISTEMA DE ENCAIXE. A FIXAÇÃO DA ESTRUTURA EXTERNA DO ENCOSTO NO MECANISMO É FEITA COM PARAFUSOS MÁQUINA PHILLIPS NA BITOLA ¼"X 20 E PORCAS SEXTAVADAS FLANGEADA NA BITOLA ¼"X 20 FIXADAS DE FORMA INVERTIDA NO SUPORTE DO ENCOSTO. ASSENTO - FABRICADO EM COMPENSADO MULTILAMINADO RESINADO, MOLDADO ANATOMICAMENTE A QUENTE COM 14 MM DE ESPESSURA MÉDIA. POSSUI CURVATURA NA PARTE FRONTAL DO ASSENTO PARA EVITAR O ESTRANGULAMENTO NA CORRENTE SANGUÍNEA. ESPUMA INJETADA ANATOMICAMENTE EM POLIURETANO FLEXÍVEL MICROCELULAR DE ALTA RESISTÊNCIA, ISENTA DE CFC, COM DENSIDADE CONTROLADA DE 55 A 60 KG/M³ COM 50 MM DE ESPESSURA MÉDIA. REVESTIMENTO DO ASSENTO EM VINIL FIXADO POR GRAMPOS COM ACABAMENTO ZINCADO. CARENAGEM DO ASSENTO INJETADA EM POLIPROPILENO COPOLÍMERO TEXTURIZADO NA COR PRETA, MONTADA POR GRAMPOS COM ACABAMENTO ZINCADO E PARAFUSOS PHILLIPS, AUXILIANDO EM FUTURAS MANUTENÇÕES. A FIXAÇÃO DO ASSENTO NO MECANISMO É FEITA COM PARAFUSOS SEXTAVADOS GRAU 5 TIPO FLANGEADO COM TRAVA MECÂNICA NO FLANGE, NA BITOLA ¼"X 20 E PORCAS DE GARRA ENCRAVADAS E REBITADAS NA MADEIRA. BRAÇOS - APÓIA BRAÇOS SL E CORPO DO BRAÇO EM POLIPROPILENO COPOLÍMERO INJETADO TEXTURIZADO NA COR PRETA, COM ALMA FABRICADA EM CHAPA DE AÇO COM 50,50 MM DE LARGURA E 6,35 MM DE ESPESSURA, PINTADA, COM 7 POSIÇÕES DE REGULAGEM DE ALTURA FEITA POR BOTÃO INJETADO EM POLIAMIDA 6, TOTALIZANDO 85 MM DE CURSO. CHAPA PARA FIXAÇÃO NO ASSENTO COM 2 FUROS OBLONGOS, PERMITINDO AJUSTE HORIZONTAL POR PARAFUSO COM UTILIZAÇÃO DE CHAVE COM CURSO DE 25 MM EM CADA BRAÇO DURANTE A MONTAGEM. A FIXAÇÃO DO BRAÇO NO ASSENTO É FEITA COM PARAFUSOS SEXTAVADOS GRAU 5 DO TIPO FLANGEADO COM TRAVA MECÂNICA NO FLANGE, NA BITOLA ¼"X 20 E PORCAS DE GARRA ENCRAVADAS E REBITADAS NA MADEIRA DO ASSENTO. MECANISMO - COM SISTEMA RECLINADOR DO ENCOSTO (SRE), DE ESTRUTURA MONOBLOCO, SOLDADO POR PROCESSO MIG EM CÉLULA ROBOTIZADA, COM ASSENTO FIXO E COM INCLINAÇÃO FIXA COM 3º DE INCLINAÇÃO E 2 FURAÇÕES PARA FIXAÇÃO DO ASSENTO COM DISTÂNCIA ENTRE CENTROS DE 125 X 125 MM E 160 X 200 MM. SUPORTE DO ENCOSTO COM REGULAGEM DE ALTURA AUTOMÁTICA ATRAVÉS DE CATRACA COM 12 POSIÇÕES, TOTALIZANDO 80 MM DE CURSO, RECOBERTO POR CAPA INJETADA EM POLIPROPILENO COPOLÍMERO. INCLINAÇÃO DO ENCOSTO COM 20º DE CURSO SEMI-CIRCULAR ACIONADO POR ALAVANCA, OBTENDO-SE INFINITAS POSIÇÕES, COM MOLAS PARA O RETORNO AUTOMÁTICO DO ENCOSTO, E AJUSTE AUTOMÁTICO NA FRENAGEM DO RECLINADOR. ALAVANCA DE ACIONAMENTO DO SRE POSSUI DUAS FORMAS DE ACIONAMENTO. AO SER MOVIMENTADA PARA CIMA A MESMA POSSIBILITA UMA REGULAGEM FINA DO ENCOSTO ENQUANTO A ALAVANCA PERMANECER ACIONADA PELO USUÁRIO. AO SER MOVIMENTADA PARA BAIXO A ALAVANCA PERMANECE ACIONADA SEM A AÇÃO DO USUÁRIO E PERMITE QUE O ENCOSTO FIQUE EM MOVIMENTO LIVRE ATÉ QUE O USUÁRIO PUXE NOVAMENTE A ALAVANCA PARA A POSIÇÃO NEUTRA AONDE A MESMA IRÁ FRENAR O MECANISMO NA POSIÇÃO DESEJADA. ACIONAMENTO DA COLUNA GÁS FEITA POR ALAVANCA INDEPENDENTE INJETADA EM POLIACETAL. O MECANISMO POSSUI PEÇA PLÁSTICA DE ACABAMENTO E PROTEÇÃO DAS LÂMINAS DO RECLINADOR EM POLIPROPILENO COPOLÍMERO INJETADO NA COR PRETA. COLUNA - CENTRAL DESMONTÁVEL FIXADA POR ENCAIXE CÔNICO FABRICADA EM TUBO DE AÇO REDONDO COM 50,80 MM DE DIÂMETRO E 1,50 MM DE ESPESSURA DE PAREDE, ROLAMENTO AXIAL DE GIRO COM ESFERAS TRATADAS TERMICAMENTE, ARRUELAS DE AÇO TEMPERADO DE ALTA RESISTÊNCIA, BUCHA MANCAL DE GIRO INJETADA EM POLIACETAL E RECALIBRADA NA MONTAGEM, SISTEMA DE REGULAGEM DA ALTURA DA CADEIRA COM MOLA A GÁS DIN 4550 CLASSE 4 COM 115 MM DE CURSO NOMINAL COM TOLERÂNCIA DE 5 MM PARA MAIS OU PARA MENOS, QUANDO MEDIDA MONTADA, DEVIDO À COMPRESSÃO DOS COMPONENTES. POSSUI SISTEMA DE MONTAGEM NA BASE E NO MECANISMO POR ENCAIXE CONE MORSE. SISTEMA DE REGULAGEM DE ALTURA DA CADEIRA POR COLUNA DE MOLA À GÁS. CAPA TELESCÓPICA INJETADA EM POLIPROPILENO COPOLÍMERO TEXTURIZADO NA COR PRETA, DIVIDIDO EM 3 PARTES ENCAIXADAS, USADO PARA PROTEGER A COLUNA. BASE GIRATÓRIA DESMONTÁVEL COM ARANHA DE 5 HASTES FABRICADA COM TUBOS DE AÇO RETANGULAR 20X30 MM E 1,50 MM DE ESPESSURA DE PAREDE, SOLDADAS EM CONE CENTRAL FABRICADO EM TUBO AÇO COM 57,15 MM DE DIÂMETRO E 2,25 MM DE ESPESSURA DE PAREDE. PINO DO RODÍZIO FABRICADO DE BARRA DE AÇO TREFILADO REDONDO COM 10 MM DE DIÂMETRO SOLDADO NA EXTREMIDADE DA HASTE EM FUROS DO TIPO FLANGEADO, EVITANDO QUE SE SOLTEM, COBERTA POR POLAINA INJETADA EM POLIPROPILENO COPOLÍMERO NA COR PRETA COM SISTEMA DE ENCAIXE PLÁSTICO ENTRE CONE DA ARANHA E A COLUNA, APOIADA SOBRE 5 RODÍZIOS DE GIRO DUPLO COM 50 MM DE DIÂMETRO EM NYLON COM CAPA, ESFERA METÁLICA INSERIDA NA ESTRUTURA, QUE FACILITA O GIRO, BANDA DE ROLAGEM EM POLIURETANO PARA USO EM PISO DURO, AMADEIRADOS E COM REVESTIMENTOS VINÍLICOS. MONTAGEM DO RODÍZIO NA BASE É FEITO DIRETAMENTE SOBRE O PINO SOLDADO NA ARANHA SEM</p>	1.310,00

	<p>UTILIZAÇÃO DE BUCHAS DE ADAPTAÇÃO. ACABAMENTO - OS COMPONENTES METÁLICOS PINTADOS POSSUEM TRATAMENTO DE SUPERFÍCIE ATRAVÉS DE BANHO NANOCERÂMICO POR SPRAY, EXECUTADO EM LINHA AUTOMÁTICA, DE ACORDO COM AS NORMAS AMBIENTAIS VIGENTES, PROPORCIONANDO MELHOR PROTEÇÃO CONTRA CORROSÃO E EXCELENTE ANCORAGEM DA TINTA, EVITANDO ASSIM O DESCOLAMENTO DA MESMA. A TINTA UTILIZADA PARA A PINTURA É EM PÓ, DO TIPO HÍBRIDA, W-ECO, ATENDENDO NORMA EUROPÉIA ROHS, ISENTA DE METAIS PESADOS, NA COR PRETO LISO SEMI-BRILHO, COM CAMADA MÍNIMA DE 50 MÍCRONS. APRESENTAR JUNTO COM AMOSTRA DO PRODUTO; LAUDO TÉCNICO EMITIDO POR ERGONOMISTA, MÉDICO DO TRABALHO OU ENGENHEIRO DE SEGURANÇA DO TRABALHO, CONFORME NORMA REGULAMENTADORA NR 17, INDICANDO QUAIS REQUISITOS DA NORMA O PRODUTO ATENDE. DEVE POSSUIR TAMBÉM, A DOCUMENTAÇÃO COMPROBATÓRIA E RESPECTIVA ASSINATURA DO PROFISSIONAL RESPONSÁVEL PELA ANÁLISE TÉCNICA E EMISSÃO DO DOCUMENTO SUPRACITADO; TERMO DE GARANTIA DE 6 (SEIS) ANOS CONTRA DEFEITOS DE FABRICAÇÃO NA ESTRUTURA METÁLICA, EMITIDO PELO FABRICANTE; DECLARAÇÃO INDICANDO REVENDA AUTORIZADA A PRESTAR MANUTENÇÃO/ASSISTÊNCIA NOS PRODUTOS COTADOS; RELATÓRIO DE ENSAIO E/OU LAUDO DE CONFORMIDADE COM A NORMA ABNT NBR 8094:1983 – CORROSÃO POR EXPOSIÇÃO À NÉVOA SALINA, DE NO MÍNIMO 500 HORAS, AVALIANDO: ABNT NBR 5841/2015 – DETERMINAÇÃO DO GRAU DE EMPOLAMENTO DE SUPERFÍCIES PINTADAS, COM RESULTADO FINAL: D0/T0; E, ABNT NBR ISO 4628-3/2015 – TINTAS E VERNIZES – AVALIAÇÃO DO GRAU DE ENFERRUJAMENTO, COM RESULTADO FINAL: R10 - EMITIDO POR LABORATÓRIO ACREDITADO PELO INMETRO; RELATÓRIO DE ENSAIO E/OU LAUDO DE CONFORMIDADE COM A NORMA ABNT NBR 8095:2015 – CORROSÃO POR EXPOSIÇÃO À ATMOSFERA ÚMIDA SATURADA, DE NO MÍNIMO 400 HORAS, AVALIANDO: ABNT NBR 5841/2015 – DETERMINAÇÃO DO GRAU DE EMPOLAMENTO DE SUPERFÍCIES PINTADAS, COM RESULTADO FINAL: D0/T0; E, ABNT NBR ISO 4628-3/2015 – TINTAS E VERNIZES – AVALIAÇÃO DO GRAU DE ENFERRUJAMENTO, COM RESULTADO FINAL: R10 - EMITIDO POR LABORATÓRIO ACREDITADO PELO INMETRO; LICENÇA DE OPERAÇÃO DA EMPRESA FABRICANTE DAS CADEIRAS; CERTIFICADO DE REGULARIDADE E CERTIDÃO NEGATIVA DE DÉBITOS DO IBAMA DA EMPRESA FABRICANTE DAS CADEIRAS; RELATÓRIO DE ENSAIO EMITIDO POR LABORATÓRIO DE QUE A ESPUMA É ISENTA CFC; RELATÓRIO DE ENSAIO E/OU LAUDO DE CONFORMIDADE COM A NORMA ABNT NBR 9178/2015 – ESPUMA FLEXÍVEL DE POLIURETANO – DETERMINAÇÃO DAS CARACTERÍSTICAS DE QUEIMA; RELATÓRIO DE ENSAIO E/OU LAUDO DE CONFORMIDADE COM A NORMA ABNT NBR 9176/2016 – ESPUMA FLEXÍVEL DE POLIURETANO – DETERMINAÇÃO DA FORÇA DE INDENTAÇÃO; RELATÓRIO DE ENSAIO E/OU LAUDO DE CONFORMIDADE COM A NORMA ABNT NBR 9177/2015 – ESPUMA FLEXÍVEL DE POLIURETANO – DETERMINAÇÃO DA FADIGA DINÂMICA; RELATÓRIO DE ENSAIO E/OU LAUDO DE CONFORMIDADE COM A NORMA ABNT NBR 14961/2016 – ESPUMA FLEXÍVEL DE POLIURETANO – DETERMINAÇÃO DO TEOR DE CINZAS; CERTIFICADO DE CONFORMIDADE COM A NORMA ABNT NBR 13932:2018, EMITIDO POR LABORATORIO ACREDITADO PELO INMETRO. DIMENSÕES APROXIMADAS DA CADEIRA: ALTURA DA CADEIRA: 880 – 1075 MM PROFUNDIDADE DA CADEIRA: 745 MM LARGURA DA CADEIRA: 645 MM EXTENSÃO VERTICAL DO ENCOSTO: 435 MM LARGURA DO ENCOSTO: 435 MM PROFUNDIDADE DA SUPERFÍCIE DO ASSENTO: 460 MM LARGURA DO ASSENTO: 475 MM ALTURA DA SUPERFÍCIE DO ASSENTO: 445 – 560 MM</p>	
02	<p>48 CADEIRA FIXA APROXIMAÇÃO ENCOSTO COM ESTRUTURA DE SUSTENTAÇÃO EXTERNA INJETADA COM NO MINIMO DE POLIAMIDA 6.0 COM 30% DE FIBRA DE VIDRO NA COR PRETA ESTRUTURA DE SUSTENTAÇÃO INTERNA INJETADA EM POLIPROPILENO COPOLÍMERO NA COR PRETA. POSSUI CURVATURA ANATÔMICA NO ENCOSTO DE FORMA A PERMITIR A ACOMODAÇÃO DAS REGIÕES DORSAL E LOMBAR, ADAPTANDO-SE MELHOR À COLUNA VERTEBRAL. REVESTIMENTO EM TELA 100% POLIÉSTER FIXADA NA ESTRUTURA DE SUSTENTAÇÃO INTERNA POR GRAMPOS COM ACABAMENTO ZINCADO. A FIXAÇÃO DA ESTRUTURA INTERNA NA ESTRUTURA EXTERNA É FEITA POR SISTEMA DE ENCAIXE. SUPORTE DE FIXAÇÃO DO ENCOSTO FORMADO POR LATERAIS FABRICADAS EM CHAPA DE AÇO COM 4,76 MM DE ESPESSURA, ELEMENTO DE UNIÃO DAS LATERAIS E BASE DE FIXAÇÃO NO ASSENTO FABRICADOS EM CHAPA DE AÇO COM 3,75 MM DE ESPESSURA, ELEMENTO DE FIXAÇÃO DO ENCOSTO FABRICADO EM TUBO DE AÇO OBLONGO 20X48 COM 1,50 MM DE ESPESSURA DE PAREDE. TODOS OS ELEMENTOS SÃO UNIDOS POR PROCESSO DE SOLDA DO TIPO MIG EM CÉLULA ROBOTIZADA FORMANDO UMA ESTRUTURA ÚNICA PARA POSTERIOR MONTAGEM. A FIXAÇÃO DO SUPORTE DO ENCOSTO NA ESTRUTURA EXTERNA DO ENCOSTO É FEITA COM PARAFUSOS MÁQUINA PHILLIPS NA BITOLA ¼"X 20 E PORCAS SEXTAVADAS FLANGEADA NA BITOLA ¼"X 20 FIXADAS DE FORMA INVERTIDA NO SUPORTE DO ENCOSTO. A FIXAÇÃO DO CONJUNTO ENCOSTO E SUPORTE DE FIXAÇÃO DO ENCOSTO NO ASSENTO É FEITA COM PARAFUSOS SEXTAVADOS GRAU 5 DO TIPO FLANGEADO COM TRAVA MECÂNICA NO FLANGE, NA BITOLA ¼"X 20 E PORCAS DE GARRA ENCRAVADAS E REBITADAS NA MADEIRA DO ASSENTO. ASSENTO FABRICADO EM COMPENSADO MULTILAMINADO RESINADO, MOLDADO ANATOMICAMENTE A QUENTE COM 14 MM DE ESPESSURA MÉDIA. POSSUI CURVATURA NA PARTE FRONTAL DO ASSENTO PARA EVITAR O ESTRANGULAMENTO NA CORRENTE SANGÜÍNEA. ESPUMA INJETADA ANATOMICAMENTE EM POLIURETANO FLEXÍVEL MICROCELULAR DE ALTA RESISTÊNCIA, ISENTO DE CFC, COM DENSIDADE CONTROLADA DE 55 A 60 KG/M³ COM 50 MM DE ESPESSURA MÉDIA. REVESTIMENTO DO ASSENTO EM VINIL FIXADO POR GRAMPOS COM ACABAMENTO ZINCADO. CARENAGEM DO ASSENTO INJETADA EM POLIPROPILENO COPOLÍMERO TEXTURIZADO NA COR PRETA, MONTADA POR GRAMPOS COM ACABAMENTO ZINCADO E PARAFUSOS PHILLIPS, AUXILIANDO EM FUTURAS MANUTENÇÕES.</p>	925,00

	<p>A FIXAÇÃO DO ASSENTO NA ESTRUTURA É FEITA COM PARAFUSOS SEXTAVADOS GRAU 5 DO TIPO FLANGEADO COM TRAVA MECÂNICA NO FLANGE, NA BITOLA ¼"X 20 E PORCAS DE GARRA ENCRAVADAS E REBITADAS NA MADEIRA.</p> <p>BRAÇOS INTEGRADO A ESTRUTURA EM AÇO COM ACABAMENTO EM POLIPROPILENO COPOLÍMERO INJETADO FIXADO A ESTRUTURA POR MEIO DE PARAFUSOS PHILLIPS.</p> <p>ESTRUTURA FORMADA POR TUBO DE AÇO REDONDO COM 22,22 MM DE DIÂMETRO E 1,90 MM DE ESPESSURA DE PAREDE, CURVADA À FRIO, EXECUTADO E CALIBRADO POR MÁQUINA.</p> <p>TRAVESSA DE SUPORTE DO ASSENTO FABRICADO EM TUBO DE AÇO REDONDO COM 22,22 MM DE DIÂMETRO E 1,90 MM DE ESPESSURA DE PAREDE.</p> <p>TRAVESSAS DE FIXAÇÃO DO ASSENTO FABRICADAS EM CHAPA DE AÇO COM 4,76 MM DE ESPESSURA.</p> <p>A UNIÃO DAS TRAVESSAS NO TUBO DE SUPORTE E NA ESTRUTURA DA CADEIRA É FEITO POR PROCESSO DE SOLDA DO TIPO MIG EM CÉLULA ROBOTIZADA FORMANDO UMA ESTRUTURA ÚNICA PARA POSTERIOR MONTAGEM.</p> <p>ASSENTO FIXO COM INCLINAÇÃO FIXA ENTRE -2° E -7° E FUROS COM DISTÂNCIA ENTRE CENTRO DE 160X200MM.</p> <p>SAPATAS DE SUPORTE DO PÉ INJETADAS EM POLIPROPILENO COPOLÍMERO NA COR PRETA, COM CANTOS ARREDONDADOS.</p> <p>ACABAMENTO COM COMPONENTES METÁLICOS PINTADOS POSSUEM TRATAMENTO DE SUPERFÍCIE ATRAVÉS DE BANHO NANOCERÂMICO POR SPRAY, DE ACORDO COM AS NORMAS AMBIENTAIS VIGENTES, PROPORCIONANDO MELHOR PROTEÇÃO CONTRA CORROSÃO E EXCELENTE ANCORAGEM DA TINTA, EVITANDO ASSIM O DESCOLAMENTO DA MESMA.</p> <p>A TINTA UTILIZADA PARA A PINTURA É EM PÓ, DO TIPO HÍBRIDA, W-ECO, ATENDENDO NORMA EUROPÉIA ROHS, ISENTA DE METAIS PESADOS, NA COR PRETO LISO SEMI-BRILHO, COM CAMADA MÍNIMA DE 50 MICRONS.</p> <p>APRESENTAR JUNTO COM AMOSTRA DO PRODUTO:</p> <ul style="list-style-type: none"> • LAUDO TÉCNICO EMITIDO POR ERGONOMISTA, MÉDICO DO TRABALHO OU ENGENHEIRO DE SEGURANÇA DO TRABALHO, CONFORME NORMA REGULAMENTADORA NR 17, INDICANDO QUAIS REQUISITOS DA NORMA O PRODUTO ATENDE. DEVE POSSUIR TAMBÉM, A DOCUMENTAÇÃO COMPROBATÓRIA E RESPECTIVA ASSINATURA DO PROFISSIONAL RESPONSÁVEL PELA ANÁLISE TÉCNICA E EMISSÃO DO DOCUMENTO SUPRACITADO; • TERMO DE GARANTIA DE 6 (SEIS) ANOS CONTRA DEFEITOS DE FABRICAÇÃO NA ESTRUTURA METÁLICA, EMITIDO PELO FABRICANTE; • DECLARAÇÃO INDICANDO REVENDA AUTORIZADA A PRESTAR MANUTENÇÃO/ASSISTÊNCIA NOS PRODUTOS COTADOS; • RELATÓRIO DE ENSAIO E/OU LAUDO DE CONFORMIDADE COM A NORMA ABNT NBR 8094:1983 – CORROSÃO POR EXPOSIÇÃO À NÉVOA SALINA, DE NO MÍNIMO 500 HORAS, AVALIANDO: ABNT NBR 5841/2015 – DETERMINAÇÃO DO GRAU DE EMPOLAMENTO DE SUPERFÍCIES PINTADAS, COM RESULTADO FINAL: D0/T0; E, ABNT NBR ISO 4628-3/2015 – TINTAS E VERNIZES – AVALIAÇÃO DO GRAU DE ENFERRUJAMENTO, COM RESULTADO FINAL: RIO - EMITIDO POR LABORATÓRIO ACREDITADO PELO INMETRO; • RELATÓRIO DE ENSAIO E/OU LAUDO DE CONFORMIDADE COM A NORMA ABNT NBR 8095:2015 – CORROSÃO POR EXPOSIÇÃO À ATMOSFERA ÚMIDA SATURADA, DE NO MÍNIMO 400 HORAS, AVALIANDO: ABNT NBR 5841/2015 – DETERMINAÇÃO DO GRAU DE EMPOLAMENTO DE SUPERFÍCIES PINTADAS, COM RESULTADO FINAL: D0/T0; E, ABNT NBR ISO 4628-3/2015 – TINTAS E VERNIZES – AVALIAÇÃO DO GRAU DE ENFERRUJAMENTO, COM RESULTADO FINAL: RIO - EMITIDO POR LABORATÓRIO ACREDITADO PELO INMETRO; • LICENÇA DE OPERAÇÃO DA EMPRESA FABRICANTE DAS CADEIRAS; • CERTIFICADO DE REGULARIDADE E CERTIDÃO NEGATIVA DE DÉBITOS DO IBAMA DA EMPRESA FABRICANTE DAS CADEIRAS; • RELATÓRIO DE ENSAIO EMITIDO POR LABORATÓRIO DE QUE A ESPUMA É ISENTA CFC; • RELATÓRIO DE ENSAIO E/OU LAUDO DE CONFORMIDADE COM A NORMA ABNT NBR 9178/2015 – ESPUMA FLEXÍVEL DE POLIURETANO – DETERMINAÇÃO DAS CARACTERÍSTICAS DE QUEIMA; • RELATÓRIO DE ENSAIO E/OU LAUDO DE CONFORMIDADE COM A NORMA ABNT NBR 9176/2016 – ESPUMA FLEXÍVEL DE POLIURETANO – DETERMINAÇÃO DA FORÇA DE INDENTAÇÃO; • RELATÓRIO DE ENSAIO E/OU LAUDO DE CONFORMIDADE COM A NORMA ABNT NBR 9177/2015 – ESPUMA FLEXÍVEL DE POLIURETANO – DETERMINAÇÃO DA FADIGA DINÂMICA; • RELATÓRIO DE ENSAIO E/OU LAUDO DE CONFORMIDADE COM A NORMA ABNT NBR 14961/2016 – ESPUMA FLEXÍVEL DE POLIURETANO – DETERMINAÇÃO DO TEOR DE CINZAS; • CERTIFICADO DE CONFORMIDADE COM A NORMA ABNT NBR 13932:2018, EMITIDO POR LABORATORIO ACREDITADO PELO INMETRO. <p>DIMENSÕES APROXIMADAS DA CADEIRA:</p> <p>ALTURA DA CADEIRA: 900 MM PROFUNDIDADE TOTAL DA CADEIRA: 595 MM LARGURA TOTAL DA CADEIRA: 560 MM EXTENSÃO VERTICAL DO ENCOSTO: 435 MM LARGURA DO ENCOSTO: 435 MM PROFUNDIDADE DA SUPERFÍCIE DO ASSENTO: 460 MM LARGURA DO ASSENTO: 475 MM ALTURA DO ASSENTO: 455 MM</p>	
03	<p>01 SOFA 3 LUGARES</p> <p>ENCOSTO CONFECCIONADO EM COMPENSADO MULTILAMINADO DE 18 MM DE ESPESSURA COM ESPUMA EXPANDIDA/LAMINADA, ISENTA DE CFC, COM DENSIDADE DE 23 KG/M³ E 40 MM DE ESPESSURA, ESPUMA EXPANDIDA/LAMINADA, ISENTA DE CFC, COM DENSIDADE DE 23 KG/M³ E 30 MM DE ESPESSURA MÉDIA, ESPUMA EXPANDIDA/LAMINADA, ISENTA DE CFC, COM DENSIDADE DE 23 KG/M³ E 7 MM DE ESPESSURA MÉDIA.</p> <p>ESTRUTURA DO SOFÁ EM MADEIRA DE 1" DE ESPESSURA.</p> <p>REVESTIMENTO EM CEC FIXADO POR GRAMPOS COM ACABAMENTO ZINCADO.</p> <p>ASSENTO - CONFECCIONADO EM COMPENSADO MULTILAMINADO DE 10 MM DE ESPESSURA COM ESPUMA EXPANDIDA/LAMINADA, ISENTA DE CFC, COM DENSIDADE DE 23 KG/M³ E 20 MM DE ESPESSURA MÉDIA, ESPUMA EXPANDIDA/LAMINADA, ISENTA DE CFC, COM DENSIDADE DE 23 KG/M³ E 7 MM DE ESPESSURA MÉDIA.</p> <p>ALMOFADA EM ESPUMA EXPANDIDA/LAMINADA, ISENTA DE CFC, COM DENSIDADE DE 28 KG/M³ E 150 MM DE ESPESSURA MÉDIA.</p> <p>ESTRUTURA DO SOFÁ EM MADEIRA DE 1" DE ESPESSURA.</p>	5.390,00

		<p>REVESTIMENTO EM CEC FIXADO POR GRAMPOS COM ACABAMENTO ZINCADO. LATERAIS - CONFECCIONADAS EM CHAPA DE EUCATEX DE 3 MM DE ESPESSURA. ESPUMA EXPANDIDA/LAMINADA, ISENTA DE CFC, COM DENSIDADE DE 23 KG/M³ E 20 MM DE ESPESSURA MÉDIA, ESPUMA EXPANDIDA/LAMINADA, ISENTA DE CFC, COM DENSIDADE DE 23 KG/M³ E 7 MM DE ESPESSURA MÉDIA. ESTRUTURA DO SOFÁ EM MADEIRA DE 1" DE ESPESSURA. REVESTIMENTO EM CEC FIXADO POR GRAMPOS COM ACABAMENTO ZINCADO. ESTRUTURA - TUBULAR EXTERNA CONFECCIONADA EM TUBO DE AÇO INDUSTRIAL SAE 1010/1020 REDONDO COM 25,40 MM DE DIÂMETRO (1"), E 2,25MM DE ESPESSURA DE PAREDE, BASE DA ESTRUTURA EM TUBO DE AÇO INDUSTRIAL SAE 1010/1020 REDONDO COM 15,87MM DE DIÂMETRO (5/8") E 1,90MM DE ESPESSURA DE PAREDE, TUBO DE UNIÃO DA ESTRUTURA EM AÇO INDUSTRIAL SAE 1010/1020 REDONDO COM 19,05 MM DE DIÂMETRO E 1,90 MM DE ESPESSURA DE PAREDE. ACABAMENTO - OS COMPONENTES METÁLICOS PINTADOS POSSUEM TRATAMENTO DE SUPERFÍCIE ANTIFERRUGINOSO COM FOSFATO DE ZINCO POR IMERSÃO, EXECUTADO EM LINHA AUTOMÁTICA DE OITO TANQUES, SEM USO DE PRODUTOS CLORADOS PARA DESENGRAXE, E COM POSTERIOR TRATAMENTO DE EFLUENTES, DE ACORDO COM AS NORMAS AMBIENTAIS VIGENTES, PROPORCIONANDO MELHOR PROTEÇÃO CONTRA CORROSÃO E EXCELENTE ANCORAGEM DA TINTA, EVITANDO ASSIM O DESCOLAMENTO DA MESMA. A TINTA UTILIZADA PARA A PINTURA É EM PÓ, DO TIPO HÍBRIDA (POLIÉSTER - EPÓXI), W-ECO, ATENDENDO NORMA EUROPÉIA ROHS, ISENTA DE METAIS PESADOS, NA COR PRETO LISO SEMI-BRILHO, COM CAMADA DE 60 MÍCRONS EM MÉDIA. TODAS AS PEÇAS SÃO CURADAS EM ESTUFA COM ESTEIRA DE MOVIMENTAÇÃO CONTÍNUA À TEMPERATURA DE 200° C. OS COMPONENTES METÁLICOS CROMADOS POSSUEM A SUPERFÍCIE PREPARADA ATRAVÉS DE DECAPAGEM QUÍMICA E POLIMENTO, RECEBENDO POSTERIORMENTE UM BANHO DE CROMO EXECUTADO SOBRE BASE NIQUELADA. MEDINDO 1390X720X820 APRESENTAR JUNTO COM AMOSTRA DO PRODUTO: LAUDO TÉCNICO EMITIDO POR ERGONOMISTA, MÉDICO DO TRABALHO OU ENGENHEIRO DE SEGURANÇA DO TRABALHO, CONFORME NORMA REGULAMENTADORA NR 17, INDICANDO QUAIS REQUISITOS DA NORMA O PRODUTO ATENDE. DEVE POSSUIR TAMBÉM, A DOCUMENTAÇÃO COMPROBATÓRIA E RESPECTIVA ASSINATURA DO PROFISSIONAL RESPONSÁVEL PELA ANÁLISE TÉCNICA E EMISSÃO DO DOCUMENTOS SUPRACITADO; TERMO DE GARANTIA DE 12 (DOZE) MESES CONTRA DEFEITOS DE FABRICAÇÃO NA ESTRUTURA METÁLICA, EMITIDO PELO FABRICANTE; DECLARAÇÃO INDICANDO REVENDA AUTORIZADA A PRESTAR MANUTENÇÃO/ASSISTÊNCIA NOS PRODUTOS COTADOS; LICENÇA DE OPERAÇÃO DA EMPRESA FABRICANTE DAS CADEIRAS; CERTIFICADO DE REGULARIDADE E CERTIDÃO NEGATIVA DE DÉBITOS DO IBAMA DA EMPRESA FABRICANTE DAS CADEIRAS; DIMENSÕES APROXIMADAS: LARGURA DO ASSENTO 3L: 540 MM LARGURA DO ENCOSTO 3L: 540 MM PROFUNDIDADE DA SUPERFÍCIE DO ASSENTO: 550 MM ALTURA DO ENCOSTO: 320 MM PROFUNDIDADE TOTAL: 790 MM ALTURA TOTAL: 720 MM LARGURA DO CONJUNTO 2 LUGARES: 1800 MM</p>	
--	--	--	--

VALOR TOTAL R\$ 86.470,00 (OITENTA E SEIS MIL QUATROCENTOS E SETENTA REAIS)

LOTE 02

ITEM	UND	PRODUTO	VALOR UNIT. R\$
01	01	<p>MESA DE REUNIÃO REDONDA DIMENSÕES: 1000 X 740 MM (D X A) TAMPO CONFECCIONADO EM CHAPA DE MDP CONTÍNUO COM 25MM DE ESPESSURA E REVESTIMENTO EM FILME MELAMÍNICO TEXTURIZADO DE BAIXA PRESSÃO NAS DUAS FACES. LATERAIS RECUADAS DAS BORDAS TRANSVERSAIS DA MESA PARA GARANTIR O PERFEITO AJUSTE DOS TAMPONAS NA CONTINUIDADE DOS POSTOS DE TRABALHO. PAINEL FRONTAL CONFECCIONADO EM CHAPA DE MDP CONTÍNUO COM 18MM DE ESPESSURA E REVESTIMENTO EM FILME MELAMÍNICO TEXTURIZADO DE BAIXA PRESSÃO NAS DUAS FACES. FITA DE BORDO PARA O REVESTIMENTO E ACABAMENTO DAS BORDAS PLANAS DA CHAPA, CONFECCIONADA EM FITA DE PVC NA COR E PADRÃO DO REVESTIMENTO, COM RESISTÊNCIA A IMPACTOS E TERMICAMENTE ESTÁVEL. FIXADA AO SUBSTRATO PELO PROCESSO DE COLAGEM COM ADESIVO HOTMELT. COM 2MM DE ESPESSURA PARA TAMPO E LATERAIS E 1MM PARA AS DEMAIS PARTES. SISTEMA DE FIXAÇÃO POR MEIO DE TAMBOR DE GIRO CONFECCIONADO EM ZAMAK COM Ø25MM, PARAFUSO DE MONTAGEM RÁPIDA M6, DO MESMO MATERIAL, E TAMPAS PLÁSTICAS DE ACABAMENTO CONFECCIONADAS EM POLIETILENO Ø30MM. PERFIL EM U PARA FIXAÇÃO DAS SAPATAS EM CHAPA DE AÇO 1,5MM FIXADO NA PARTE INFERIOR DA LATERAL POR MEIO DE PARAFUSOS COM PINTURA EPÓXI E ACABAMENTO LISO. SAPATAS NIVELADORAS COM BASE CONFECCIONADA EM POLIPROPILENO INJETADO, MEDINDO APROXIMADAMENTE 30MM DE DIÂMETRO, FIXADA À ESTRUTURA POR MEIO DE BARRA ROSCADA DE 5/16" X 1", PERFAZENDO UMA ALTURA DE 15MM DO PISO APÓS SUA INSTALAÇÃO. ACABAMENTO DAS ESTRUTURAS DE AÇO EM PINTURA ELETROSTÁTICA A PÓ COM RESINA A BASE DE EPÓXI E</p>	1.350,00

	<p>POLIÉSTER, ATENDENDO AOS CRITÉRIOS DE PREPARAÇÃO, TRATAMENTO E TEMPO DE CURA RECOMENDADOS, DE FORMA QUE O RESULTADO ATENDA AS EXIGÊNCIAS PREVISTAS NAS NORMAS DA ABNT. TOLERÂNCIAS DIMENSIONAIS SERÃO ACEITAS VARIANDO EM ATÉ 5% PARA MAIS E PARA MENOS. AS ESPESSURAS DE MATERIAIS ESPECIFICADOS SÃO AS MÍNIMAS ACEITÁVEIS, PODENDO SER CONSIDERADOS TAMBÉM PRODUTOS QUE POSSUAM ESTRUTURAS MAIS ENCORPADAS, CONFECCIONADAS COM MATERIAIS DE ESPESSURAS MAIORES.</p> <p>APRESENTAR JUNTAMENTE COM A PROPOSTA AJUSTADA OS DOCUMENTOS LISTADOS ABAIXO: CERTIFICADO DE CONFORMIDADE COM A NORMA ABNT NBR 13966:2008, EMITIDO PELA PRÓPRIA ABNT (ASSOCIAÇÃO BRASILEIRA DE NORMAS TÉCNICAS) OU OUTRA EMPRESA CERTIFICADORA TAMBÉM ACREDITADA PELO INMETRO. AS INFORMAÇÕES CONSTANTES NO CERTIFICADO DEVERÃO SER SUFICIENTES PARA A CORRETA IDENTIFICAÇÃO DO PRODUTO OU VIR ACOMPANHADO DO SEU RESPECTIVO LAUDO DE AVALIAÇÃO EMITIDO POR LABORATÓRIO ACREDITADO PELO INMETRO; LAUDO DE PROFISSIONAL (ENGENHEIRO DE SEGURANÇA DO TRABALHO, MÉDICO DO TRABALHO OU ERGONOMISTA) DEVIDAMENTE ACREDITADO, ATESTANDO QUE O FABRICANTE ATENDE AOS REQUISITOS DA NORMA REGULAMENTADORA NR-17 (ERGONOMIA) DO MINISTÉRIO DO TRABALHO, DEVERÁ APRESENTAR DOCUMENTO DE COMPROVAÇÃO TÉCNICA; A EMPRESA FABRICANTE DOS PRODUTOS DEVERÁ APRESENTAR CERTIFICADO EMITIDO PELA ABNT (ASSOCIAÇÃO BRASILEIRA DE NORMAS TÉCNICAS) OU OUTRA EMPRESA CERTIFICADORA, DE PROCESSO DE PREPARAÇÃO E PINTURA EM SUPERFÍCIES METÁLICAS, SENDO QUE O DOCUMENTO DEVERÁ APRESENTAR EM SEU ESCOPO OS SEGUINTE TESTES: DETERMINAÇÃO DE ADERÊNCIA DA TINTA, DETERMINAÇÃO DO BRILHO DA SUPERFÍCIE, MEDIÇÃO NÃO DESTRUTIVA DA ESPESSURA DE CAMADA SECA DE REVESTIMENTOS APLICADOS EM BASE, RESISTÊNCIA DE REVESTIMENTOS ORGÂNICOS PARA OS EFEITOS DE DEFORMAÇÃO RÁPIDA E DETERMINAÇÃO DE DUREZA AO LÁPIS EM TINTA APLICADA, TANTO EM CORTE DO FILME DE PINTURA COMO RISCO DE FILME DE PINTURA; NO CERTIFICADO DEVE CONSTAR O RESULTADO ENCONTRADO PARA CADA ENSAIO. APRESENTAR LAUDO DE DESEMPENHO DO PRODUTO DE, NO MÍNIMO, 960 HORAS CONFORME NORMA NBR 8094/1983 – MATERIAL METÁLICO REVESTIDO E NÃO REVESTIDO - CORROSÃO POR EXPOSIÇÃO À NÉVOA SALINA, EM CORPOS DE PROVA QUE CONTENHAM UNIÕES SOLDADAS, APRESENTAR RESULTADO FINAL RÍO; APRESENTAR LAUDO DE DESEMPENHO DO PRODUTO DE, NO MÍNIMO, 960 HORAS CONFORME NORMA NBR 8095/2015 – MATERIAL METÁLICO REVESTIDO E NÃO REVESTIDO - CORROSÃO POR EXPOSIÇÃO À ATMOSFERA ÚMIDA SATURADA, EM CORPOS DE PROVA QUE CONTENHAM UNIÕES SOLDADAS; APRESENTAR RESULTADO FINAL RÍO; APRESENTAR LAUDO DE DESEMPENHO DO PRODUTO DE, NO MÍNIMO 23 CICLOS, CONFORME NORMA NBR 8096/1983 – MATERIAL METÁLICO REVESTIDO E NÃO REVESTIDO - CORROSÃO POR EXPOSIÇÃO AO DIÓXIDO DE ENXOFRE, VOLUME DE SO₂ DE 2 LITROS, EM CORPOS DE PROVA QUE CONTENHAM UNIÕES SOLDADAS, NÃO DEVENDO APRESENTAR PONTOS DE CORROSÃO APÓS O TÉRMINO DO ENSAIO; APRESENTAR COMPROVAÇÃO DE ATENDIMENTO A NBR-14020:2002 E NBR-14024:2004, ATRAVÉS DO CERTIFICADO DE CONFORMIDADE EMITIDO PELA ABNT OU ENTIDADE DEVIDAMENTE ACREDITADA PELO INMETRO DA RESPECTIVA INDÚSTRIA FABRICANTE DOS MOBILIÁRIOS; CERTIFICADO AMBIENTAL DE CADEIA DE CUSTÓDIA DO FSC OU CERFLOR, EM NOME DO FABRICANTE DO MOBILIÁRIO COMPROVANDO A PROCEDÊNCIA DA MADEIRA PROVENIENTE DE MANEJO FLORESTAL RESPONSÁVEL OU DE REFLORESTAMENTO; APRESENTAR DECLARAÇÃO DE GARANTIA, COM FIRMA RECONHECIDA EM CARTÓRIO, EMITIDA PELO FABRICANTE DO MOBILIÁRIO, ESPECÍFICA PARA ESTE PROCESSO LICITATÓRIO, ASSINADA POR RESPONSÁVEL DEVIDAMENTE ACREDITADO, DE NO MÍNIMO 05 (CINCO) ANOS CONTRA EVENTUAIS DEFEITOS DE FABRICAÇÃO (CASO LICITANTE SEJA TAMBÉM O FABRICANTE); CASO O LICITANTE SEJA UMA REVENDA AUTORIZADA, APRESENTAR DECLARAÇÃO DE AUTORIZAÇÃO DE COMERCIALIZAÇÃO DOS PRODUTOS EMITIDA PELO FABRICANTE DO MOBILIÁRIO, ESPECÍFICA PARA ESTE PROCESSO LICITATÓRIO, ASSINADA POR RESPONSÁVEL DEVIDAMENTE ACREDITADO, COM FIRMA RECONHECIDA EM CARTÓRIO, GARANTINDO TAMBÉM POR NO MÍNIMO 05 (CINCO) ANOS O MOBILIÁRIO CONTRA EVENTUAIS DEFEITOS DE FABRICAÇÃO; APRESENTAR CATÁLOGO OU DESENHO ILUSTRATIVO DO RESPECTIVO ITEM, COM IDENTIFICAÇÃO DE MARCA, LINHA/MODELO, E CASO HAJA CÓDIGO DE CERTIFICAÇÃO DO PRODUTO, INFORMÁ-LO PARA COMPROVAÇÃO COM A ESPECIFICAÇÃO TÉCNICA E DOCUMENTAÇÃO APRESENTADA.</p>	
02	<p>19</p> <p>ARMÁRIO ALTO COM 02 PORTAS DIMENSÕES: 800 X 500 X 1600 MM (L X P X A) TAMPO EM MDP, COM 25 MM DE ESPESSURA, REVESTIDO EM AMBAS AS FACES COM FILME TERMO PRENSADO DE MELAMINICO, TEXTURIZADO, SEMIFOSCO, E ANTIRREFLEXO. O BORDO QUE ACOMPANHA TODO O CONTO RNO DO TAMPO É ENCABEÇADO COM FITA DE BORDA DE NO MÍNIMO 2,5 MM DE ESPESSURA, COLADAS COM ADESIVO HOT MELT, COM ARESTAS ARREDONDADAS E RAIOS ERGONÔMICOS DE 2,5 MM. A FIXAÇÃO DO TAMPO/CORPO DEVE SER FEITA POR MEIO DE ACESSÓRIOS INTERNOS, COMO CAVILHAS E PARAFUSOS OCULTOS TIPO MINIFIX. PORTAS EM MDP, COM MÍNIMO DE 18 MM DE ESPESSURA, REVESTIDO EM AMBAS AS FACES COM FILME TERMO PRENSADO DE MELAMINICO, TEXTURIZADO, SEMIFOSCO, E ANTIRREFLEXO. O BORDO QUE ACOMPANHA TODO O CONTO RNO DA PORTA É ENCABEÇADO COM FITA DE BORDA DE 2,0 MM DE ESPESSURA MÍNIMA, COLADAS COM ADESIVO HOT MELT, COM ARESTAS ARREDONDADAS E RAIOS ERGONÔMICOS DE 2,0 MM. O PAR DE PORTAS SUSTENTA-SE EM SEIS DOBRADIÇAS TOP (3 POR PORTA), EM MODELO ZAMAK COM ACABAMENTO NIQUELADO E FIXAÇÃO LATERAL COM CALÇO DE 5 MM ALTURA, COM ABERTURA DE ATÉ 270 GRAUS. CADA DOBRADIÇA É FIXADA POR 5 PARAFUSOS. A PORTA DIREITA POSSUI FECHADURA CILÍNDRICA COM TRAVAMENTO POR LINGUETA LATERAL. ACOMPANHAM 02 CHAVES (PRINCIPAL E RESERVA). A PORTA ESQUERDA É AUTOMATICAMENTE TRAVADA PELA DIREITA, POR MEIO DE 02 CHAPAS METÁLICAS COM MEDIDA MÍNIMA DE 80 X 50 X 1,2 MM. AMBAS AS PORTAS SÃO DOTADAS DE PUXADORES TIPO "ALÇA", INJETADOS EM PVC RÍGIDO. A FIXAÇÃO DEVE SER FEITA POR DOIS PARAFUSOS. CORPO (02 LATERAIS, 01 FUNDO, 01 TAMPO INFERIOR, 01 PRATELEIRA FIXA E 02 PRATELEIRAS MÓVEIS) EM MDP, COM 18 MM DE ESPESSURA, REVESTIDO EM AMBAS AS FACES COM FILME TERMO PRENSADO DE MELAMINICO COM ESPESSURA DE 0,2 MM, TEXTURIZADO, SEMIFOSCO, E ANTIRREFLEXO. OS BORDOS APARENTES DO CONJUNTO SÃO ENCABEÇADO COM FITA DE BORDA NO MÍNIMO COM 2,0 MM DE ESPESSURA, COLADAS COM ADESIVO HOT MELT, COM ARESTAS ARREDONDADAS E RAIOS ERGONÔMICOS DE 2,0 MM. AS LATERAIS E O FUNDO DEVEM TER FURAÇÕES PARA REGULAGEM DE PRATELEIRAS EM TODA A ALTURA ÚTIL DO ARMÁRIO, COM 06 PONTOS DE APOIO POR PRATELEIRA. AS PRATELEIRAS MÓVEIS SÃO APOIADAS EM</p>	2.250,00

	<p>SUPORTES TIPO PINOS METÁLICOS. A MONTAGEM DAS PEÇAS DEVE SER FEITA POR MEIO DE ACESSÓRIOS INTERNOS, COMO CAVILHAS E PARAFUSOS OCULTOS TIPO MINIFIX.</p> <p>RODAPÉ RETANGULAR FECHADO EM TUBOS DE AÇO DE 50 X 20 X 1,2 MM CONTINUO DOBRADO, O RODAPÉ É APOIADO POR 04 SAPATAS EM NYLON INJETADO, COM REGULADOR DE ALTURA CUJA FUNÇÃO SERÁ CONTORNAR EVENTUAIS DESNÍVEIS DE PISO.</p> <p>APRESENTAR JUNTAMENTE COM A PROPOSTA AJUSTADA OS DOCUMENTOS LISTADOS ABAIXO:</p> <p>CERTIFICADO DE CONFORMIDADE COM A NORMA ABNT NBR 13961:2010, EMITIDO PELA PRÓPRIA ABNT (ASSOCIAÇÃO BRASILEIRA DE NORMAS TÉCNICAS) OU OUTRA EMPRESA CERTIFICADORA TAMBÉM ACREDITADA PELO INMETRO. AS INFORMAÇÕES CONSTANTES NO CERTIFICADO DEVERÃO SER SUFICIENTES PARA A CORRETA IDENTIFICAÇÃO DO PRODUTO OU VIR ACOMPANHADO DO SEU RESPECTIVO LAUDO DE AVALIAÇÃO EMITIDO POR LABORATÓRIO ACREDITADO PELO INMETRO;</p> <p>LAUDO DE PROFISSIONAL (ENGENHEIRO DE SEGURANÇA DO TRABALHO, MÉDICO DO TRABALHO OU ERGONOMISTA) DEVIDAMENTE ACREDITADO, ATESTANDO QUE O FABRICANTE ATENDE AOS REQUISITOS DA NORMA REGULAMENTADORA NR-17 (ERGONOMIA) DO MINISTÉRIO DO TRABALHO, DEVERÁ APRESENTAR DOCUMENTO DE COMPROVAÇÃO TÉCNICA;</p> <p>A EMPRESA FABRICANTE DOS PRODUTOS DEVERÁ APRESENTAR CERTIFICADO EMITIDO PELA ABNT (ASSOCIAÇÃO BRASILEIRA DE NORMAS TÉCNICAS) OU OUTRA EMPRESA CERTIFICADORA, DE PROCESSO DE PREPARAÇÃO E PINTURA EM SUPERFÍCIES METÁLICAS, SENDO QUE O DOCUMENTO DEVERÁ APRESENTAR EM SEU ESCOPO OS SEGUINTE TESTES: DETERMINAÇÃO DE ADERÊNCIA DA TINTA, DETERMINAÇÃO DO BRILHO DA SUPERFÍCIE, MEDIÇÃO NÃO DESTRUTIVA DA ESPESSURA DE CAMADA SECA DE REVESTIMENTOS APLICADOS EM BASE, RESISTÊNCIA DE REVESTIMENTOS ORGÂNICOS PARA OS EFEITOS DE DEFORMAÇÃO RÁPIDA E DETERMINAÇÃO DE DUREZA AO LÁPIS EM TINTA APLICADA, TANTO EM CORTE DO FILME DE PINTURA COMO RISCO DE FILME DE PINTURA; NO CERTIFICADO DEVE CONSTAR O RESULTADO ENCONTRADO PARA CADA ENSAIO.</p> <p>APRESENTAR LAUDO DE DESEMPENHO DO PRODUTO DE, NO MÍNIMO, 960 HORAS CONFORME NORMA NBR 8094/1983 – MATERIAL METÁLICO REVESTIDO E NÃO REVESTIDO - CORROSÃO POR EXPOSIÇÃO À NÉVOA SALINA, EM CORPOS DE PROVA QUE CONTENHAM UNIÕES SOLDADAS, APRESENTAR RESULTADO FINAL RIO;</p> <p>APRESENTAR LAUDO DE DESEMPENHO DO PRODUTO DE, NO MÍNIMO, 960 HORAS CONFORME NORMA NBR 8095/2015 – MATERIAL METÁLICO REVESTIDO E NÃO REVESTIDO - CORROSÃO POR EXPOSIÇÃO À ATMOSFERA ÚMIDA SATURADA, EM CORPOS DE PROVA QUE CONTENHAM UNIÕES SOLDADAS; APRESENTAR RESULTADO FINAL RIO;</p> <p>APRESENTAR LAUDO DE DESEMPENHO DO PRODUTO DE, NO MÍNIMO 23 CICLOS, CONFORME NORMA NBR 8096/1983 – MATERIAL METÁLICO REVESTIDO E NÃO REVESTIDO - CORROSÃO POR EXPOSIÇÃO AO DIÓXIDO DE ENXOFRE, VOLUME DE SO₂ DE 2 LITROS, EM CORPOS DE PROVA QUE CONTENHAM UNIÕES SOLDADAS, NÃO DEVENDO APRESENTAR PONTOS DE CORROSÃO APÓS O TÉRMINO DO ENSAIO;</p> <p>APRESENTAR COMPROVAÇÃO DE ATENDIMENTO A NBR-14020:2002 E NBR-14024:2004, ATRAVÉS DO CERTIFICADO DE CONFORMIDADE EMITIDO PELA ABNT OU ENTIDADE DEVIDAMENTE ACREDITADA PELO INMETRO DA RESPECTIVA INDÚSTRIA FABRICANTE DOS MOBILIÁRIOS;</p> <p>CERTIFICADO AMBIENTAL DE CADEIA DE CUSTÓDIA DO FSC OU CERFLOR, EM NOME DO FABRICANTE DO MOBILIÁRIO COMPROVANDO A PROCEDÊNCIA DA MADEIRA PROVENIENTE DE MANEJO FLORESTAL RESPONSÁVEL OU DE REFLORESTAMENTO;</p> <p>APRESENTAR DECLARAÇÃO DE GARANTIA, COM FIRMA RECONHECIDA EM CARTÓRIO, EMITIDA PELO FABRICANTE DO MOBILIÁRIO, ESPECÍFICA PARA ESTE PROCESSO LICITATÓRIO, ASSINADA POR RESPONSÁVEL DEVIDAMENTE ACREDITADO, DE NO MÍNIMO 05 (CINCO) ANOS CONTRA EVENTUAIS DEFEITOS DE FABRICAÇÃO (CASO LICITANTE SEJA TAMBÉM O FABRICANTE);</p> <p>CASO O LICITANTE SEJA UMA REVENDA AUTORIZADA, APRESENTAR DECLARAÇÃO DE AUTORIZAÇÃO DE COMERCIALIZAÇÃO DOS PRODUTOS EMITIDA PELO FABRICANTE DO MOBILIÁRIO, ESPECÍFICA PARA ESTE PROCESSO LICITATÓRIO, ASSINADA POR RESPONSÁVEL DEVIDAMENTE ACREDITADO, COM FIRMA RECONHECIDA EM CARTÓRIO, GARANTINDO TAMBÉM POR NO MÍNIMO 05 (CINCO) ANOS O MOBILIÁRIO CONTRA EVENTUAIS DEFEITOS DE FABRICAÇÃO;</p> <p>APRESENTAR CATÁLOGO OU DESENHO ILUSTRATIVO DO RESPECTIVO ITEM, COM IDENTIFICAÇÃO DE MARCA, LINHA/MODELO, E CASO HAJA CÓDIGO DE CERTIFICAÇÃO DO PRODUTO, INFORMÁ-LO PARA COMPROVAÇÃO COM A ESPECIFICAÇÃO TÉCNICA E DOCUMENTAÇÃO APRESENTADA.</p>	
03	<p>01</p> <p>MESA DE REUNIÃO RETANGULAR COM CALHA ELETRIFICAVEL</p> <p>DIMENSÕES: 2500 X 1000 X 740 MM (LXPXA)</p> <p>TAMPO INTEIRIÇO EM MDF COM 40 MM DE ESPESSURA, SENDO DE 6 MM DE ESPESSURA, UM SUPERIOR E OUTRO INFERIOR, CONTRAPLACADOS E SARRAFEADOS NAS BORDAS COM MDP DE 28 MM DE ESPESSURA, E O SEU INTERIOR PREENCHIDO COM COLMEIA DE PAPELÃO. O BORDO QUE ACOMPANHA TODO O CONTO DO TAMPO É ENCABEÇADO COM FITA DE POLIESTIRENO DE ESPESSURA MÍNIMA 2,5 MM, ARESTAS ARREDONDADAS COM RAIOS ERGONÔMICOS DE 2,5 MM, COLADAS COM ADESIVO HOT MELT. O TAMPO É DOTADO DE CAIXAS ELÉTRICAS CONFECCIONADAS EM ALUMÍNIO, COM TAMPA BASCULANTE DE ABERTURA 90° E PORTA TOMADA EMBUTIDA, COM 08 ORIFÍCIOS RETANGULARES PARA INSTALAÇÃO DE TOMADAS ELÉTRICAS (NOVO PADRÃO ABNT), 04 ORIFÍCIOS QUADRADOS PARA INSTALAÇÃO DE RECEPTORES PARA PLUG RJ45, E ABERTURAS PARA PASSAGEM DO CABEAMENTO. A FIXAÇÃO TAMPO/ESTRUTURA DEVERÁ SER FEITA POR MEIO DE BUCHAS METÁLICAS.</p> <p>PAINÉIS FRONTAIS ESTRUTURAL E DE PRIVACIDADE, EM MDP COM 18 MM DE ESPESSURA, REVESTIDOS EM AMBAS AS FACES COM FILME TERMOPRENSADO DE MELAMINICO COM ESPESSURA DE 0,2 MM, TEXTURIZADO, SEMIFOSCO E ANTIRREFLEXO. OS BORDOS APARENTES DAS PEÇAS SÃO ENCABEÇADOS COM FITA DE POLIESTIRENO DE ESPESSURA MÍNIMA 2 MM, ARESTAS ARREDONDADAS COM RAIOS ERGONÔMICOS DE 2 MM, COLADAS COM ADESIVO HOT MELT. O PAINEL É SECCIONADO EM DUAS PARTES PARA FIXAÇÃO DE UM TUBO CENTRAL MEDINDO 50 X 20 MM DE MESMO COMPRIMENTO, SUBMETIDO A UM BANHO QUÍMICO DESENGRAXANTE, ANTIOXIDANTE, E PINTURA ELETROSTÁTICA EPÓXI-PÓ TEXTURIZADA, COM SISTEMA DE POLIMERIZAÇÃO EM ESTUFA A 200°. A FIXAÇÃO PAINEL/TAMPO DEVERÁ SER FEITA POR MEIO DE PARAFUSOS OCULTOS TIPO MINIFIX.</p> <p>PÉ PAINEL CENTRAL EM MDF COM 54 MM DE ESPESSURA, SENDO 6 MM DE ESPESSURA, UM SUPERIOR E OUTRO INFERIOR, CONTRAPLACADOS E SARRAFEADOS NAS BORDAS COM MDP DE 42 MM DE ESPESSURA, E O SEU INTERIOR PREENCHIDO COM COLMEIA DE PAPELÃO. O BORDO QUE ACOMPANHA TODO O CONTO DO TAMPO É ENCABEÇADO COM FITA DE POLIESTIRENO DE ESPESSURA MÍNIMA 2,5 MM, ARESTAS ARREDONDADAS COM RAIOS ERGONÔMICOS DE 2,5 MM, COLADAS COM ADESIVO HOT MELT. A FIXAÇÃO TAMPO/ESTRUTURA DEVERÁ SER FEITA POR MEIO DE BUCHAS METÁLICAS. O PÉ É DOTADO DE SAPATAS</p>	3.690,00

		<p>NIVELADORAS EM NYLON INJETADO, CUJA FUNÇÃO SERÁ CONTORNAR EVENTUAIS DESNÍVEIS DE PISO. PÉS PAINEL LATERAIS EM MDF COM 54 MM DE ESPESSURA, SENDO 6 MM DE ESPESSURA, UM SUPERIOR E OUTRO INFERIOR, CONTRAPLACADOS E SARRAFÉADOS NAS BORDAS COM MDP DE 42 MM DE ESPESSURA, E O SEU INTERIOR PREENCHIDO COM COLMEIA DE PAPELÃO. O BORDO QUE ACOMPANHA TODO O CONTORNO DO TAMPO É ENCABEÇADO COM FITA DE POLIESTIRENO DE ESPESSURA MÍNIMA 2,5 MM, ARESTAS ARREDONDADAS COM RAIO ERGONÔMICO DE 2,5 MM, COLADAS COM ADESIVO HOT MELT. A FIXAÇÃO TAMPO/ESTRUTURA DEVERÁ SER FEITA POR MEIO DE BUCHAS METÁLICAS. O PÉ É DOTADO DE SAPATAS NIVELADORAS EM NYLON INJETADO, CUJA FUNÇÃO SERÁ CONTORNAR EVENTUAIS DESNÍVEIS DE PISO. APRESENTAR JUNTAMENTE COM A PROPOSTA AJUSTADA OS DOCUMENTOS LISTADOS ABAIXO:</p> <p>LAUDO DE PROFISSIONAL (MÉDICO E ENGENHEIRO DE SEGURANÇA DO TRABALHO OU ERGONOMISTA) DEVIDAMENTE ACREDITADO, ATESTANDO QUE O FABRICANTE ATENDE AOS REQUISITOS DA NORMA REGULAMENTADORA NR-17 (ERGONOMIA) DO MINISTÉRIO DO TRABALHO, SENDO QUE NO CASO DE ENGENHEIRO DEVERÁ VIR ACOMPANHADOS DOS DOCUMENTOS COMPROBATÓRIOS E ART DO PROFISSIONAL ASSINANTE JUNTO COM O COMPROVANTE DE PAGAMENTO DE QUITAÇÃO DO TÍTULO CREA E PARA OS CASOS DE ERGONOMISTA, DEVERÁ APRESENTAR DOCUMENTO DE COMPROVAÇÃO TÉCNICA;</p> <p>A EMPRESA FABRICANTE DOS PRODUTOS DEVERÁ APRESENTAR CERTIFICADO EMITIDO PELA ABNT (ASSOCIAÇÃO BRASILEIRA DE NORMAS TÉCNICAS) OU OUTRA EMPRESA CERTIFICADORA, DE PROCESSO DE PREPARAÇÃO E PINTURA EM SUPERFÍCIES METÁLICAS, SENDO QUE O DOCUMENTO DEVERÁ APRESENTAR EM SEU ESCOPO OS SEGUINTE TESTES: DETERMINAÇÃO DE ADERÊNCIA DA TINTA, DETERMINAÇÃO DO BRILHO DA SUPERFÍCIE, MEDIÇÃO NÃO DESTRUTIVA DA ESPESSURA DE CAMADA SECA DE REVESTIMENTOS APLICADOS EM BASE, RESISTÊNCIA DE REVESTIMENTOS ORGÂNICOS PARA OS EFEITOS DE DEFORMAÇÃO RÁPIDA E DETERMINAÇÃO DE DUREZA AO LÁPIS EM TINTA APLICADA, TANTO EM CORTE DO FILME DE PINTURA COMO RISCO DE FILME DE PINTURA; NO CERTIFICADO DEVE CONSTAR O RESULTADO ENCONTRADO PARA CADA ENSAIO.</p> <p>APRESENTAR LAUDO DE DESEMPENHO DO PRODUTO DE, NO MÍNIMO, 1152 HORAS CONFORME NORMA NBR 8094/1983 – MATERIAL METÁLICO REVESTIDO E NÃO REVESTIDO - CORROSÃO POR EXPOSIÇÃO À NÉVOA SALINA, EM CORPOS DE PROVA QUE CONTENHAM UNIÕES SOLDADAS, APRESENTAR RESULTADO FINAL RIO;</p> <p>APRESENTAR LAUDO DE DESEMPENHO DO PRODUTO DE, NO MÍNIMO, 1152 HORAS CONFORME NORMA NBR 8095/2015 – MATERIAL METÁLICO REVESTIDO E NÃO REVESTIDO - CORROSÃO POR EXPOSIÇÃO À ATMOSFERA ÚMIDA SATURADA, EM CORPOS DE PROVA QUE CONTENHAM UNIÕES SOLDADAS; APRESENTAR RESULTADO FINAL RIO;</p> <p>APRESENTAR LAUDO DE DESEMPENHO DO PRODUTO DE, NO MÍNIMO 23 CICLOS, CONFORME NORMA NBR 8096/1983 – MATERIAL METÁLICO REVESTIDO E NÃO REVESTIDO - CORROSÃO POR EXPOSIÇÃO AO DIÓXIDO DE ENXOFRE, VOLUME DE SO₂ DE 2 LITROS, EM CORPOS DE PROVA QUE CONTENHAM UNIÕES SOLDADAS, NÃO DEVENDO APRESENTAR PONTOS DE CORROSÃO APÓS O TÉRMINO DO ENSAIO;</p> <p>CERTIFICADO AMBIENTAL DE CADEIA DE CUSTÓDIA DO FSC OU CERFLOR, EM NOME DO FABRICANTE DO MOBILIÁRIO COMPROVANDO A PROCEDÊNCIA DA MADEIRA PROVENIENTE DE MANEJO FLORESTAL RESPONSÁVEL OU DE REFLORESTAMENTO;</p> <p>APRESENTAR DECLARAÇÃO DE GARANTIA, EMITIDA PELO FABRICANTE DO MOBILIÁRIO, ESPECÍFICA PARA ESTE PROCESSO LICITATÓRIO, ASSINADA POR RESPONSÁVEL DEVIDAMENTE ACREDITADO, DE NO MÍNIMO 05 (CINCO) ANOS CONTRA EVENTUAIS DEFEITOS DE FABRICAÇÃO (CASO LICITANTE SEJA TAMBÉM O FABRICANTE);</p> <p>CASO O LICITANTE SEJA UMA REVENDA AUTORIZADA, APRESENTAR DECLARAÇÃO DE AUTORIZAÇÃO DE COMERCIALIZAÇÃO DOS PRODUTOS EMITIDA PELO FABRICANTE DO MOBILIÁRIO, ESPECÍFICA PARA ESTE PROCESSO LICITATÓRIO, ASSINADA POR RESPONSÁVEL DEVIDAMENTE ACREDITADO, GARANTINDO TAMBÉM POR NO MÍNIMO 05 (CINCO) ANOS O MOBILIÁRIO CONTRA EVENTUAIS DEFEITOS DE FABRICAÇÃO;</p> <p>APRESENTAR CATÁLOGO OU DESENHO ILUSTRATIVO DO RESPECTIVO ITEM, COM IDENTIFICAÇÃO DE MARCA, LINHA/MODELO E CASO HAJA CÓDIGO DE CERTIFICAÇÃO DO PRODUTO, INFORMÁ-LO PARA COMPROVAÇÃO COM A ESPECIFICAÇÃO TÉCNICA E DOCUMENTAÇÃO APRESENTADA.</p>	
04	16	<p>MESA DE TRABALHO RETA DIMENSÕES: 1400 X 600 X 740 MM (LXPXA)</p> <p>TAMPO EM MDP, COM 25 MM DE ESPESSURA, REVESTIDO EM AMBAS AS FACES COM FILME TERMO Prensado DE MELAMINICO, TEXTURIZADO, SEMIFOSCO E ANTIRREFLEXO. O BORDO QUE ACOMPANHA TODO O CONTORNO DO TAMPO É ENCABEÇADO COM FITA DE POLIESTIRENO COM 2,5 MM DE ESPESSURA MÍNIMA, COLADAS COM ADESIVO HOT MELT, COM ARESTAS ARREDONDADAS E RAIO ERGONÔMICO DE 2,5 MM. A FIXAÇÃO DO TAMPO/ESTRUTURA DEVERÁ SER FEITA POR MEIO DE PARAFUSOS OCULTOS TIPO MINIFIX, FIXADOS EM BUCHAS METÁLICAS CONFECCIONADAS EM ZAMAK, E CRAVADAS NO TAMPO. PAINEL FRONTAL, ESTRUTURAL E DE PRIVACIDADE EM MDP, COM 18 MM DE ESPESSURA, REVESTIDO EM AMBAS AS FACES COM FILME TERMO Prensado DE MELAMINICO, TEXTURIZADO, SEMIFOSCO E ANTIRREFLEXO. O BORDO QUE ACOMPANHA TODO O CONTORNO DO PAINEL É ENCABEÇADO EM FITA DE POLIESTIRENO COM 0,45 MM DE ESPESSURA MÍNIMA, COLADAS COM ADESIVO HOT MELT. A FIXAÇÃO PAINEL/ESTRUTURA DEVERÁ SER FEITA POR MEIO DE PARAFUSOS OCULTOS TIPO MINIFIX. CALHA TIPO BERÇO CONFECCIONADA COM CHAPAS METÁLICAS # 20 DOBRADAS EM FORMATO "J", COM DIVISÃO INTERNA HORIZONTAL QUE POSSIBILITA A PASSAGEM DE FIAÇÃO INDIVIDUAL (ELÉTRICA E TELEFONIA), COM ORIFÍCIOS PARA INSTALAÇÃO DE 2 TOMADAS DE FORÇA CONVENCIONAIS E 2 PARA PLUGS TIPO RJ-45. ESTRUTURAS LATERAIS CONFECCIONADAS COM TUBOS E CHAPAS METÁLICAS, SENDO A BASE SUPERIOR DE FIXAÇÃO AO TAMPO, EM TUBO DE AÇO MEDINDO: 30 X 20 X 1,2 MM DE ESPESSURA, A BASE INFERIOR EM CHAPA DE AÇO REPUXADA CURVA, DISPENSANDO DESTA FORMA O USO DE PONTEIRAS DE PVC, E COM ESPESSURA MÍNIMA DE 1,5 MM, A COLUNA DE SUSTENTAÇÃO É COMPOSTA POR DOIS TUBOS REDONDOS VERTICAIS PARALELOS, DE 31,75 X 1,2 MM DE ESPESSURA, E DUAS CHAPAS COM ESPESSURA MÍNIMA DE 0,6 MM FIXADAS AOS TUBOS, SENDO, UMA INTERNA LISA E FIXA; E A OUTRA EXTERNA, COM ESTAMPO PERFURADO 8 MM EM TODA A SUA ÁREA, E REMOVÍVEL, DE SAQUE FRONTAL, QUE POSSIBILITA A PASSAGEM DE CABOS POR DUTO VERTICAL INTERNO DO SOLO ATÉ O TAMPO DA MESA. AS ESTRUTURAS SÃO DOTADAS DE SAPATAS NIVELADORAS EM NYLON INJETADO COM DIÂMETRO DE 63 MM, CUJA FUNÇÃO SERÁ CONTORNAR EVENTUAIS DESNÍVEIS DE PISO. TODO CONJUNTO METÁLICO É SUBMETIDO A UM PRÉ-TRATAMENTO POR FOSFATIZAÇÃO A BASE DE ZINCO (LAVAGEM - DECAPAGEM - FOSFATIZAÇÃO) E PINTURA ELETROSTÁTICA EM TINTA EPÓXI PÓ POLIÉSTER FOSCA DE ALTA PERFORMANCE, POLIMERIZADA EM ESTUFA. APRESENTAR JUNTAMENTE COM A PROPOSTA AJUSTADA OS DOCUMENTOS LISTADOS ABAIXO: CERTIFICADO DE CONFORMIDADE COM A NORMA ABNT NBR 13966:2008, EMITIDO PELA PRÓPRIA ABNT (ASSOCIAÇÃO BRASILEIRA DE NORMAS TÉCNICAS) OU OUTRA EMPRESA CERTIFICADORA TAMBÉM ACREDITADA PELO INMETRO. AS INFORMAÇÕES CONSTANTES NO CERTIFICADO</p>	1.525,00

085
A

	<p>DEVERÃO SER SUFICIENTES PARA A CORRETA IDENTIFICAÇÃO DO PRODUTO OU VIR ACOMPANHADO DO SEU RESPECTIVO LAUDO DE AVALIAÇÃO EMITIDO POR LABORATÓRIO ACREDITADO PELO INMETRO; LAUDO DE PROFISSIONAL (ENGENHEIRO DE SEGURANÇA DO TRABALHO, MÉDICO DO TRABALHO OU ERGONOMISTA) DEVIDAMENTE ACREDITADO, ATESTANDO QUE O FABRICANTE ATENDE AOS REQUISITOS DA NORMA REGULAMENTADORA NR-17 (ERGONOMIA) DO MINISTÉRIO DO TRABALHO, SENDO QUE NO CASO DE ENGENHEIRO DEVERÁ VIR ACOMPANHADOS DOS DOCUMENTOS COMPROBATÓRIOS E ART DO PROFISSIONAL ASSINANTE JUNTO COM O COMPROVANTE DE PAGAMENTO DE QUITAÇÃO DO TÍTULO CREA, PARA OS CASOS DE ERGONOMISTA, DEVERÁ APRESENTAR DOCUMENTO DE COMPROVAÇÃO TÉCNICA; A EMPRESA FABRICANTE DOS PRODUTOS DEVERÁ APRESENTAR CERTIFICADO EMITIDO PELA ABNT (ASSOCIAÇÃO BRASILEIRA DE NORMAS TÉCNICAS) OU OUTRA EMPRESA CERTIFICADORA, DE PROCESSO DE PREPARAÇÃO E PINTURA EM SUPERFÍCIES METÁLICAS, SENDO QUE O DOCUMENTO DEVERÁ APRESENTAR EM SEU ESCOPO OS SEGUINTE TESTES: DETERMINAÇÃO DE ADERÊNCIA DA TINTA, DETERMINAÇÃO DO BRILHO DA SUPERFÍCIE, MEDIÇÃO NÃO DESTRUTIVA DA ESPESURA DE CAMADA SECA DE REVESTIMENTOS APLICADOS EM BASE, RESISTÊNCIA DE REVESTIMENTOS ORGÂNICOS PARA OS EFEITOS DE DEFORMAÇÃO RÁPIDA E DETERMINAÇÃO DE DUREZA AO LÁPIS EM TINTA APLICADA, TANTO EM CORTE DO FILME DE PINTURA COMO RISCO DE FILME DE PINTURA; NO CERTIFICADO DEVE CONSTAR O RESULTADO ENCONTRADO PARA CADA ENSAIO. APRESENTAR LAUDO DE DESEMPENHO DO PRODUTO DE, NO MÍNIMO, 960 HORAS CONFORME NORMA NBR 8094/1983 – MATERIAL METÁLICO REVESTIDO E NÃO REVESTIDO - CORROSÃO POR EXPOSIÇÃO À NÉVOA SALINA, EM CORPOS DE PROVA QUE CONTENHAM UNIÕES SOLDADAS, APRESENTAR RESULTADO FINAL R10; APRESENTAR LAUDO DE DESEMPENHO DO PRODUTO DE, NO MÍNIMO, 960 HORAS CONFORME NORMA NBR 8095/2015 – MATERIAL METÁLICO REVESTIDO E NÃO REVESTIDO - CORROSÃO POR EXPOSIÇÃO À ATMOSFERA ÚMIDA SATURADA, EM CORPOS DE PROVA QUE CONTENHAM UNIÕES SOLDADAS; APRESENTAR RESULTADO FINAL R10; APRESENTAR LAUDO DE DESEMPENHO DO PRODUTO DE, NO MÍNIMO 23 CICLOS, CONFORME NORMA NBR 8096/1983 – MATERIAL METÁLICO REVESTIDO E NÃO REVESTIDO - CORROSÃO POR EXPOSIÇÃO AO DIÓXIDO DE ENXOFRE, VOLUME DE SO₂ DE 2 LITROS, EM CORPOS DE PROVA QUE CONTENHAM UNIÕES SOLDADAS, NÃO DEVENDO APRESENTAR PONTOS DE CORROSÃO APÓS O TÉRMINO DO ENSAIO; APRESENTAR COMPROVAÇÃO DE ATENDIMENTO A NBR-14020:2002 E NBR-14024:2004, ATRAVÉS DO CERTIFICADO DE CONFORMIDADE EMITIDO PELA ABNT OU ENTIDADE DEVIDAMENTE ACREDITADA PELO INMETRO DA RESPECTIVA INDÚSTRIA FABRICANTE DOS MOBILIÁRIOS; CERTIFICADO AMBIENTAL DE CADEIA DE CUSTÓDIA DO FSC OU CERFLOR, EM NOME DO FABRICANTE DO MOBILIÁRIO COMPROVANDO A PROCEDÊNCIA DA MADEIRA PROVENIENTE DE MANEJO FLORESTAL RESPONSÁVEL OU DE REFLORESTAMENTO; APRESENTAR DECLARAÇÃO DE GARANTIA, COM FIRMA RECONHECIDA EM CARTÓRIO, EMITIDA PELO FABRICANTE DO MOBILIÁRIO, ESPECÍFICA PARA ESTE PROCESSO LICITATÓRIO, ASSINADA POR RESPONSÁVEL DEVIDAMENTE ACREDITADO, DE NO MÍNIMO 05 (CINCO) ANOS CONTRA EVENTUAIS DEFEITOS DE FABRICAÇÃO (CASO LICITANTE SEJA TAMBÉM O FABRICANTE); CASO O LICITANTE SEJA UMA REVENDA AUTORIZADA, APRESENTAR DECLARAÇÃO DE AUTORIZAÇÃO DE COMERCIALIZAÇÃO DOS PRODUTOS EMITIDA PELO FABRICANTE DO MOBILIÁRIO, ESPECÍFICA PARA ESTE PROCESSO LICITATÓRIO, ASSINADA POR RESPONSÁVEL DEVIDAMENTE ACREDITADO, COM FIRMA RECONHECIDA EM CARTÓRIO, GARANTINDO TAMBÉM POR NO MÍNIMO 05 (CINCO) ANOS O MOBILIÁRIO CONTRA EVENTUAIS DEFEITOS DE FABRICAÇÃO;</p>	
05	<p>12</p> <p>MESA DE TRABALHO RETA DIMENSÕES: 900 X 600 X 740 MM (LXPPXA) TAMPO EM MDP, COM 25 MM DE ESPESURA, REVESTIDO EM AMBAS AS FACES COM FILME TERMO Prensado DE MELAMINICO, TEXTURIZADO, SEMIFOSCO E ANTIRREFLEXO. O BORDO QUE ACOMPANHA TODO O CONTO RNO DO TAMPO É ENCABEÇADO COM FITA DE POLIESTIRENO COM 2,5 MM DE ESPESURA MÍNIMA, COLADAS COM ADESIVO HOT MELT, COM ARESTAS ARREDONDADAS E RAIO ERGONÓMICO DE 2,5 MM. A FIXAÇÃO DO TAMPO/ESTRUTURA DEVERÁ SER FEITA POR MEIO DE PARAFUSOS OCULTOS TIPO MINIFIX, FIXADOS EM BUCHAS METÁLICAS CONFECCIONADAS EM ZAMAK, E CRAVADAS NO TAMPO. PAINEL FRONTAL, ESTRUTURAL E DE PRIVACIDADE EM MDP, COM 18 MM DE ESPESURA, REVESTIDO EM AMBAS AS FACES COM FILME TERMO Prensado DE MELAMINICO, TEXTURIZADO, SEMIFOSCO E ANTIRREFLEXO. O BORDO QUE ACOMPANHA TODO O CONTO RNO DO PAINEL É ENCABEÇADO EM FITA DE POLIESTIRENO COM 0,45 MM DE ESPESURA MÍNIMA, COLADAS COM ADESIVO HOT MELT. A FIXAÇÃO PAINEL/ESTRUTURA DEVERÁ SER FEITA POR MEIO DE PARAFUSOS OCULTOS TIPO MINIFIX. CALHA TIPO BERÇO CONFECCIONADA COM CHAPAS METÁLICAS # 20 DOBRADAS EM FORMATO "J", COM DIVISÃO INTERNA HORIZONTAL QUE POSSIBILITA A PASSAGEM DE FIAÇÃO INDIVIDUAL (ELÉTRICA E TELEFONIA), COM ORIFÍCIOS PARA INSTALAÇÃO DE 2 TOMADAS DE FORÇA CONVENCIONAIS E 2 PARA PLUGS TIPO RJ-45. ESTRUTURAS LATERAIS CONFECCIONADAS COM TUBOS E CHAPAS METÁLICAS, SENDO A BASE SUPERIOR DE FIXAÇÃO AO TAMPO, EM TUBO DE AÇO MEDINDO: 30 X 20 X 1,2 MM DE ESPESURA, A BASE INFERIOR EM CHAPA DE AÇO REPUXADA CURVA, DISPENSANDO DESTA FORMA O USO DE PONTEIRAS DE PVC, E COM ESPESURA MÍNIMA DE 1,5 MM, A COLUNA DE SUSTENTAÇÃO É COMPOSTA POR DOIS TUBOS REDONDOS VERTICAIS PARALELOS, DE 31,75 X 1,2 MM DE ESPESURA, E DUAS CHAPAS COM ESPESURA MÍNIMA DE 0,6 MM FIXADAS AOS TUBOS, SENDO, UMA INTERNA LISA E FIXA; E A OUTRA EXTERNA, COM ESTAMPO PERFURADO 8 MM EM TODA A SUA ÁREA, E REMOVÍVEL, DE SAQUE FRONTAL, QUE POSSIBILITA A PASSAGEM DE CABOS POR DUTO VERTICAL INTERNO DO SOLO ATÉ O TAMPO DA MESA. AS ESTRUTURAS SÃO DOTADAS DE SAPATAS NIVELADORAS EM NYLON INJETADO COM DIÂMETRO DE 63 MM, CUJA FUNÇÃO SERÁ CONTO RNO R EVENTUAIS DESNÍVEIS DE PISO. TODO CONJUNTO METÁLICO É SUBMETIDO A UM PRÉ-TRATAMENTO POR FOSFATIZAÇÃO A BASE DE ZINCO (LAVAGEM - DECAPAGEM - FOSFATIZAÇÃO) E PINTURA ELETROSTÁTICA EM TINTA EPÓXI PÓ POLIÉSTER FOSCA DE ALTA PERFORMANCE, POLIMERIZADA EM ESTUFA. APRESENTAR JUNTAMENTE COM A PROPOSTA AJUSTADA OS DOCUMENTOS LISTADOS ABAIXO: CERTIFICADO DE CONFORMIDADE COM A NORMA ABNT NBR 13966:2008, EMITIDO PELA PRÓPRIA ABNT (ASSOCIAÇÃO BRASILEIRA DE NORMAS TÉCNICAS) OU OUTRA EMPRESA CERTIFICADORA TAMBÉM ACREDITADA PELO INMETRO. AS INFORMAÇÕES CONSTANTES NO CERTIFICADO DEVERÃO SER SUFICIENTES PARA A CORRETA IDENTIFICAÇÃO DO PRODUTO OU VIR ACOMPANHADO DO SEU RESPECTIVO LAUDO DE AVALIAÇÃO EMITIDO POR LABORATÓRIO ACREDITADO PELO INMETRO; LAUDO DE PROFISSIONAL (ENGENHEIRO DE SEGURANÇA DO TRABALHO, MÉDICO DO TRABALHO OU ERGONOMISTA) DEVIDAMENTE ACREDITADO, ATESTANDO QUE O FABRICANTE ATENDE AOS REQUISITOS DA NORMA REGULAMENTADORA NR-17 (ERGONOMIA) DO MINISTÉRIO DO TRABALHO, SENDO QUE NO CASO DE ENGENHEIRO DEVERÁ VIR ACOMPANHADOS DOS DOCUMENTOS COMPROBATÓRIOS E ART DO PROFISSIONAL ASSINANTE JUNTO COM O COMPROVANTE DE PAGAMENTO DE QUITAÇÃO DO TÍTULO CREA, PARA OS CASOS DE ERGONOMISTA, DEVERÁ APRESENTAR DOCUMENTO DE COMPROVAÇÃO TÉCNICA; A EMPRESA FABRICANTE DOS PRODUTOS DEVERÁ APRESENTAR CERTIFICADO EMITIDO PELA ABNT (ASSOCIAÇÃO BRASILEIRA DE NORMAS TÉCNICAS) OU OUTRA EMPRESA CERTIFICADORA, DE PROCESSO DE PREPARAÇÃO E</p>	1.245,00

	<p>PINTURA EM SUPERFÍCIES METÁLICAS, SENDO QUE O DOCUMENTO DEVERÁ APRESENTAR EM SEU ESCOPO OS SEGUINTE TESTES: DETERMINAÇÃO DE ADERÊNCIA DA TINTA, DETERMINAÇÃO DO BRILHO DA SUPERFÍCIE, MEDIÇÃO NÃO DESTRUTIVA DA ESPESURA DE CAMADA SECA DE REVESTIMENTOS APLICADOS EM BASE, RESISTÊNCIA DE REVESTIMENTOS ORGÂNICOS PARA OS EFEITOS DE DEFORMAÇÃO RÁPIDA E DETERMINAÇÃO DE DUREZA AO LÁPIS EM TINTA APLICADA, TANTO EM CORTE DO FILME DE PINTURA COMO RISCO DE FILME DE PINTURA; NO CERTIFICADO DEVE CONSTAR O RESULTADO ENCONTRADO PARA CADA ENSAIO. APRESENTAR LAUDO DE DESEMPENHO DO PRODUTO DE, NO MÍNIMO, 960 HORAS CONFORME NORMA NBR 8094/1983 – MATERIAL METÁLICO REVESTIDO E NÃO REVESTIDO - CORROSÃO POR EXPOSIÇÃO À NÉVOA SALINA, EM CORPOS DE PROVA QUE CONTENHAM UNIÕES SOLDADAS, APRESENTAR RESULTADO FINAL RIO; APRESENTAR LAUDO DE DESEMPENHO DO PRODUTO DE, NO MÍNIMO, 960 HORAS CONFORME NORMA NBR 8095/2015 – MATERIAL METÁLICO REVESTIDO E NÃO REVESTIDO - CORROSÃO POR EXPOSIÇÃO À ATMOSFERA ÚMIDA SATURADA, EM CORPOS DE PROVA QUE CONTENHAM UNIÕES SOLDADAS; APRESENTAR RESULTADO FINAL RIO; APRESENTAR LAUDO DE DESEMPENHO DO PRODUTO DE, NO MÍNIMO 23 CICLOS, CONFORME NORMA NBR 8096/1983 – MATERIAL METÁLICO REVESTIDO E NÃO REVESTIDO - CORROSÃO POR EXPOSIÇÃO AO DIÓXIDO DE ENXOFRE, VOLUME DE SO₂ DE 2 LITROS, EM CORPOS DE PROVA QUE CONTENHAM UNIÕES SOLDADAS, NÃO DEVENDO APRESENTAR PONTOS DE CORROSÃO APÓS O TÉRMINO DO ENSAIO; APRESENTAR COMPROVAÇÃO DE ATENDIMENTO A NBR-14020:2002 E NBR-14024:2004, ATRAVÉS DO CERTIFICADO DE CONFORMIDADE EMITIDO PELA ABNT OU ENTIDADE DEVIDAMENTE ACREDITADA PELO INMETRO DA RESPECTIVA INDÚSTRIA FABRICANTE DOS MOBILIÁRIOS; CERTIFICADO AMBIENTAL DE CADEIA DE CUSTÓDIA DO FSC OU CERFLOR, EM NOME DO FABRICANTE DO MOBILIÁRIO COMPROVANDO A PROCEDÊNCIA DA MADEIRA PROVENIENTE DE MANEJO FLORESTAL RESPONSÁVEL OU DE REFLORESTAMENTO; APRESENTAR DECLARAÇÃO DE GARANTIA, COM FIRMA RECONHECIDA EM CARTÓRIO, EMITIDA PELO FABRICANTE DO MOBILIÁRIO, ESPECÍFICA PARA ESTE PROCESSO LICITATÓRIO, ASSINADA POR RESPONSÁVEL DEVIDAMENTE ACREDITADO, DE NO MÍNIMO 05 (CINCO) ANOS CONTRA EVENTUAIS DEFEITOS DE FABRICAÇÃO (CASO LICITANTE SEJA TAMBÉM O FABRICANTE); CASO O LICITANTE SEJA UMA REVENDA AUTORIZADA, APRESENTAR DECLARAÇÃO DE AUTORIZAÇÃO DE COMERCIALIZAÇÃO DOS PRODUTOS EMITIDA PELO FABRICANTE DO MOBILIÁRIO, ESPECÍFICA PARA ESTE PROCESSO LICITATÓRIO, ASSINADA POR RESPONSÁVEL DEVIDAMENTE ACREDITADO, COM FIRMA RECONHECIDA EM CARTÓRIO, GARANTINDO TAMBÉM POR NO MÍNIMO 05 (CINCO) ANOS O MOBILIÁRIO CONTRA EVENTUAIS DEFEITOS DE FABRICAÇÃO;</p>	
06	<p>02 MESA DE TRABALHO EM L DIMENSÕES: 1600 X 1600 X 600 X 740 MM (LXLXPXA) TAMPO EM MDP, COM 25 MM DE ESPESURA, REVESTIDO EM AMBAS AS FACES POR FILME TERMO Prensado DE MELAMINICO, TEXTURIZADO, SEMIFOSCO E ANTIRREFLEXO. O BORDO QUE ACOMPANHA TODO O CONTORNO DO TAMPO É ENCABEÇADO COM FITA DE BORDA 2,5 MM DE ESPESURA, COLADAS COM ADESIVO HOT MELT, COM ARESTAS ARREDONDADAS E RAIO ERGONÔMICO DE 2,5 MM. A FIXAÇÃO DO TAMPO/ESTRUTURA DEVERÁ SER FEITA POR MEIO DE MINIFIX, FIXADOS EM BUCHAS METÁLICAS CONFECCIONADAS EM MODELO ZAMAK, E CRAVADAS NO TAMPO. O ACESSO DO CABEAMENTO AO TAMPO DEVERÁ DAR-SE POR MEIO DE ORIFÍCIOS REDONDOS DE DIÂMETRO APROXIMADAMENTE DE 60 MM, ACABADOS COM PASSA CABOS DE PVC RÍGIDO, COM TAMPA REMOVÍVEL, E ABERTURA PARA PASSAGEM DE CABOS. PAINÉIS FRONTAIS ESTRUTURAIS EM MDP, COM NO MÍNIMO 18 MM DE ESPESURA, REVESTIDO EM AMBAS AS FACES COM FILME TERMO Prensado DE MELAMINICO, TEXTURIZADO, SEMIFOSCO E ANTIRREFLEXO. O BORDO QUE ACOMPANHA TODO O CONTORNO DO PAINEL É ENCABEÇADO EM FITA DE POLIESTIRENO COM 0,45 MM DE ESPESURA MÍNIMA, COLADAS COM ADESIVO HOT MELT. A FIXAÇÃO PAINEL/ESTRUTURA DEVERÁ SER FEITA POR MEIO DE PARAFUSOS OCULTOS TIPO MINIFIX. CALHAS TIPO BERÇO CONFECCIONADAS COM CHAPAS METÁLICAS COM O MÍNIMO DE # 20 DOBRADAS EM FORMATO "J", COM DIVISÃO INTERNA HORIZONTAL QUE POSSIBILITA A PASSAGEM DE FIAÇÃO INDIVIDUAL (ELÉTRICA E TELEFONIA), COM ORIFÍCIOS PARA INSTALAÇÃO DE 2 TOMADAS DE FORÇA CONVENCIONAIS E 2 PARA PLUGS TIPO RJ-45.(VISANDO A UTILIZAÇÃO DA REDE DE DADOS LOCAL) ESTRUTURAS LATERAIS CONFECCIONADAS COM TUBOS E CHAPAS METÁLICAS, SENDO A BASE SUPERIOR DE FIXAÇÃO AO TAMPO, EM TUBO DE AÇO COM MEDIDAS MÍNIMAS DE : 30 X 20 X 1,2 MM DE ESPESURA, A BASE INFERIOR EM CHAPA DE AÇO REPUXADA CURVA, DISPENSANDO DESTA FORMA O USO DE PONTEIRAS DE PVC, E COM ESPESURA MÍNIMA DE 1,5 MM, A COLUNA DE SUSTENTAÇÃO COMPOSTA POR DOIS TUBOS REDONDOS VERTICAIS PARALELOS, DE 31,75 X 1,2 MM DE ESPESURA, E DUAS CHAPAS COM ESPESURA MÍNIMA DE 0,6 MM FIXADAS AOS TUBOS, SENDO, UMA INTERNA LISA E FIXA; E A OUTRA EXTERNA, COM ESTAMPO PERFURADO 8 MM EM TODA A SUA ÁREA, E REMOVÍVEL, DE SAQUE FRONTAL, QUE POSSIBILITA A PASSAGEM DE CABOS POR DUTO VERTICAL INTERNO DO SOLO ATÉ O TAMPO DA MESA. AS ESTRUTURAS SÃO DOTADAS DE SAPATAS NIVELADORAS EM NYLON INJETADO, CUJA FUNÇÃO SERÁ CONTORNAR EVENTUAIS DESNÍVEIS DE PISO. ESTRUTURA DE SUSTENTAÇÃO CENTRAL CONFECCIONADA COM CHAPAS METÁLICAS DOBRADAS EM FORMATO SEXTAVADO, FORMANDO UM DUTO VERTICAL INTERNO QUE POSSIBILITA A PASSAGEM DA FIAÇÃO DO SOLO ATÉ O TAMPO DA MESA, E UMA CALHA REMOVÍVEL COM 03 FURAÇÕES PARA ADAPTAÇÃO DE TOMADAS ELÉTRICAS, TELEFONIA E DADOS. ACABAMENTO COM SAPATAS NIVELADORAS FORMATO SEXTAVADAS EM NYLON INJETADO E PINO CENTRAL EM AÇO ROSCA COM MEDIDA MÍNIMA DE ¼" E DIÂMETRO MÍNIMO DE 20 MM, CUJA FUNÇÃO SERÁ CONTORNAR EVENTUAIS DESNÍVEIS DE PISO. APRESENTAR JUNTAMENTE COM A PROPOSTA AJUSTADA OS DOCUMENTOS LISTADOS ABAIXO: CERTIFICADO DE CONFORMIDADE COM A NORMA ABNT NBR 13966:2008, EMITIDO PELA PRÓPRIA ABNT (ASSOCIAÇÃO BRASILEIRA DE NORMAS TÉCNICAS) OU OUTRA EMPRESA CERTIFICADORA TAMBÉM ACREDITADA PELO INMETRO. AS INFORMAÇÕES CONSTANTES NO CERTIFICADO DEVERÃO SER SUFICIENTES PARA A CORRETA IDENTIFICAÇÃO DO PRODUTO OU VIR ACOMPANHADO DO SEU RESPECTIVO LAUDO DE AVALIAÇÃO EMITIDO POR LABORATÓRIO ACREDITADO PELO INMETRO; LAUDO DE PROFISSIONAL (ENGENHEIRO DE SEGURANÇA DO TRABALHO, MÉDICO DO TRABALHO OU ERGONOMISTA) DEVIDAMENTE ACREDITADO, ATESTANDO QUE O FABRICANTE ATENDE AOS REQUISITOS DA NORMA REGULAMENTADORA NR-17 (ERGONOMIA) DO MINISTÉRIO DO TRABALHO, DEVERÁ APRESENTAR DOCUMENTO DE COMPROVAÇÃO TÉCNICA; A EMPRESA FABRICANTE DOS PRODUTOS DEVERÁ APRESENTAR CERTIFICADO EMITIDO PELA ABNT (ASSOCIAÇÃO BRASILEIRA DE NORMAS TÉCNICAS) OU OUTRA EMPRESA CERTIFICADORA, DE PROCESSO DE PREPARAÇÃO E PINTURA EM SUPERFÍCIES METÁLICAS, SENDO QUE O DOCUMENTO DEVERÁ APRESENTAR EM SEU ESCOPO OS SEGUINTE TESTES: DETERMINAÇÃO DE ADERÊNCIA DA TINTA, DETERMINAÇÃO DO BRILHO DA SUPERFÍCIE, MEDIÇÃO NÃO DESTRUTIVA DA ESPESURA DE CAMADA SECA DE REVESTIMENTOS</p>	2.550,00

	<p>APLICADOS EM BASE, RESISTÊNCIA DE REVESTIMENTOS ORGÂNICOS PARA OS EFEITOS DE DEFORMAÇÃO RÁPIDA E DETERMINAÇÃO DE DUREZA AO LÁPIS EM TINTA APLICADA, TANTO EM CORTE DO FILME DE PINTURA COMO RISCO DE FILME DE PINTURA; NO CERTIFICADO DEVE CONSTAR O RESULTADO ENCONTRADO PARA CADA ENSAIO.</p> <p>APRESENTAR LAUDO DE DESEMPENHO DO PRODUTO DE, NO MÍNIMO, 960 HORAS CONFORME NORMA NBR 8094/1983 – MATERIAL METÁLICO REVESTIDO E NÃO REVESTIDO - CORROSÃO POR EXPOSIÇÃO À NÉVOA SALINA, EM CORPOS DE PROVA QUE CONTENHAM UNIÕES SOLDADAS, APRESENTAR RESULTADO FINAL RIO;</p> <p>APRESENTAR LAUDO DE DESEMPENHO DO PRODUTO DE, NO MÍNIMO, 960 HORAS CONFORME NORMA NBR 8095/2015 – MATERIAL METÁLICO REVESTIDO E NÃO REVESTIDO - CORROSÃO POR EXPOSIÇÃO À ATMOSFERA ÚMIDA SATURADA, EM CORPOS DE PROVA QUE CONTENHAM UNIÕES SOLDADAS; APRESENTAR RESULTADO FINAL RIO;</p> <p>APRESENTAR LAUDO DE DESEMPENHO DO PRODUTO DE, NO MÍNIMO 23 CICLOS, CONFORME NORMA NBR 8096/1983 – MATERIAL METÁLICO REVESTIDO E NÃO REVESTIDO - CORROSÃO POR EXPOSIÇÃO AO DIÓXIDO DE ENXOFRE, VOLUME DE SO2 DE 2 LITROS, EM CORPOS DE PROVA QUE CONTENHAM UNIÕES SOLDADAS, NÃO DEVENDO APRESENTAR PONTOS DE CORROSÃO APÓS O TÉRMINO DO ENSAIO;</p> <p>APRESENTAR COMPROVAÇÃO DE ATENDIMENTO A NBR-14020:2002 E NBR-14024:2004, ATRAVÉS DO CERTIFICADO DE CONFORMIDADE EMITIDO PELA ABNT OU ENTIDADE DEVIDAMENTE ACREDITADA PELO INMETRO DA RESPECTIVA INDÚSTRIA FABRICANTE DOS MOBILIÁRIOS;</p> <p>CERTIFICADO AMBIENTAL DE CADEIA DE CUSTÓDIA DO FSC OU CERFLOR, EM NOME DO FABRICANTE DO MOBILIÁRIO COMPROVANDO A PROCEDÊNCIA DA MADEIRA PROVENIENTE DE MANEJO FLORESTAL RESPONSÁVEL OU DE REFLORESTAMENTO;</p> <p>APRESENTAR DECLARAÇÃO DE GARANTIA, COM FIRMA RECONHECIDA EM CARTÓRIO, EMITIDA PELO FABRICANTE DO MOBILIÁRIO, ESPECÍFICA PARA ESTE PROCESSO LICITATÓRIO, ASSINADA POR RESPONSÁVEL DEVIDAMENTE ACREDITADO, DE NO MÍNIMO 05 (CINCO) ANOS CONTRA EVENTUAIS DEFEITOS DE FABRICAÇÃO (CASO LICITANTE SEJA TAMBÉM O FABRICANTE);</p> <p>CASO O LICITANTE SEJA UMA REVENDA AUTORIZADA, APRESENTAR DECLARAÇÃO DE AUTORIZAÇÃO DE COMERCIALIZAÇÃO DOS PRODUTOS EMITIDA PELO FABRICANTE DO MOBILIÁRIO, ESPECÍFICA PARA ESTE PROCESSO LICITATÓRIO, ASSINADA POR RESPONSÁVEL DEVIDAMENTE ACREDITADO, COM FIRMA RECONHECIDA EM CARTÓRIO, GARANTINDO TAMBÉM POR NO MÍNIMO 05 (CINCO) ANOS O MOBILIÁRIO CONTRA EVENTUAIS DEFEITOS DE FABRICAÇÃO;</p> <p>APRESENTAR CATÁLOGO OU DESENHO ILUSTRATIVO DO RESPECTIVO ITEM, COM IDENTIFICAÇÃO DE MARCA, LINHA/MODELO, E CASO HAJA CÓDIGO DE CERTIFICAÇÃO DO PRODUTO, INFORMÁ-LO PARA COMPROVAÇÃO COM A ESPECIFICAÇÃO TÉCNICA E DOCUMENTAÇÃO APRESENTADA.</p>	
07	<p>19</p> <p>ARQUIVO PARA PASTA SUSPensa COM 04 GAVETAS – TRILHO TELESCÓPICO DIMENSÕES: 465 X 680 X 1350 MM (LXPXA)</p> <p>TAMPO SUPERIOR CONFECCIONADO EM MDP COM 25 MM DE ESPESSURA, REVESTIDO EM AMBAS AS FACES COM FILME TERMO Prensado DE MELAMINICO COM ESPESSURA DE 0,2 MM, TEXTURIZADO, SEMIFOSCO E ANTIRREFLEXO. O BORDO QUE ACOMPANHA TODO O CONTORNO DO TAMPO É ENCABEÇADO COM FITA DE POLIESTIRENO COM 2,5 MM DE ESPESSURA MÍNIMA, COLADAS COM ADESIVO HOT MELT, COM ARESTAS ARREDONDADAS E RAIOS ERGONÔMICOS DE 2,5 MM DE ACORDO COM AS NORMAS ABNT. A FIXAÇÃO DO TAMPO/CORPO DEVE SER FEITA POR MEIO DE ACESSÓRIOS INTERNOS, COMO CAVILHAS E PARAFUSOS OCULTOS TIPO MINIFIX, POSSIBILITANDO A MONTAGEM E DESMONTAGEM DO MÓVEL SEM DANIFICÁ-LO.</p> <p>GAVETAS (04 GAVETAS) EM CHAPA METÁLICA DOBRADA COM ESPESSURA DE 0,6 MM, COM SUPORTES METÁLICOS PARA COLOCAÇÃO DE PASTAS SUSPENSAS, COM PRÉ-TRATAMENTO POR FOSFATIZAÇÃO A BASE DE ZINCO (LAVAGEM - DECAPAGEM - FOSFATIZAÇÃO) E PINTURA ELETROSTÁTICA EM TINTA EPÓXI PÓ POLIÉSTER FOSCA DE ALTA PERFORMANCE, POLIMERIZADA EM ESTUFA A 200° C. A GAVETA DE PASTA É APOIADA LATERALMENTE ENTRE PAR DE CORREDIÇAS TELESCÓPICAS DE 02 ESTÁGIOS, COM DESLIZAMENTO POR ESFERAS DE AÇO. CORREDIÇAS TELESCÓPICAS MEDINDO APROX. P 550 X A 45 MM EM AÇO RELAMINADO COM ACABAMENTO EM ZINCO ELETROLÍTICO CROMATIZADO, DE ABERTURA TOTAL E PROLONGAMENTO DE CURSO EM 27 MM DO COMPRIMENTO NOMINAL. FIXAÇÃO LATERAL, SISTEMA 32 MM, COM 04 PARAFUSOS CABEÇA PANELA PHS AA 3,5 DE CADA LADO. AUTOTRAVANTE FIM DE CURSO ABERTO E TRAVAS FIM DE CURSO QUE PERMITEM A RETIRADA DA GAVETA</p> <p>FRENTES DAS GAVETAS CONFECCIONADAS EM MDP COM 18 MM DE ESPESSURA, REVESTIDO EM AMBAS AS FACES COM FILME TERMO Prensado DE MELAMINICO COM ESPESSURA DE 0,2 MM, TEXTURIZADO, SEMIFOSCO E ANTIRREFLEXO. O BORDO QUE ACOMPANHA TODO O CONTORNO DAS FRENTES É ENCABEÇADO EM FITA DE POLIESTIRENO COM 2,0 MM DE ESPESSURA MÍNIMA, COLADAS COM ADESIVO HOT MELT COM ARESTAS ARREDONDADAS COM RAIOS ERGONÔMICOS DE 2,0 MM DE ACORDO COM AS NORMAS DE ERGONOMIA NR-17. AS FRENTES SÃO DOTADAS DE PUXADORES TIPO "ALÇA", INJETADOS EM PVC RÍGIDO. A FIXAÇÃO DEVE SER FEITA POR DOIS PARAFUSOS. O ARQUIVO É DOTADO DE FECHADURA FRONTAL COM TRAVA SIMULTÂNEA DAS GAVETAS. A ROTAÇÃO 180° DA CHAVE ACIONA HASTE EM AÇO CONDUZIDA POR GUIAS, COM GANCHOS PARA TRAVAMENTO SIMULTÂNEO DAS GAVETAS. ACOMPANHAM 02 CHAVES (PRINCIPAL E RESERVA) COM CORPOS ESCAMOTEÁVEIS (DOBRÁVEIS) COM ACABAMENTO NIQUELADO E CAPA PLÁSTICA.</p> <p>CORPO FORMADO POR CHAPA METÁLICA DOBRADA COM ESPESSURA DE 0,6 MM # 24, COM PRÉ TRATAMENTO DAS SUPERFÍCIES DOS COMPONENTES METÁLICOS. TODO O CONJUNTO PASSA POR UM PRÉ-TRATAMENTO POR FOSFATIZAÇÃO A BASE DE ZINCO (LAVAGEM - DECAPAGEM - FOSFATIZAÇÃO) E PINTURA ELETROSTÁTICA EM TINTA EPÓXI EM PÓ TEXTURIZADA, POLIMERIZADA EM ESTUFA A 200° C.</p> <p>APRESENTAR JUNTAMENTE COM A PROPOSTA AJUSTADA OS DOCUMENTOS LISTADOS ABAIXO: LAUDO DE PROFISSIONAL (MÉDICO E ENGENHEIRO DE SEGURANÇA DO TRABALHO OU ERGONOMISTA) DEVIDAMENTE ACREDITADO, ATESTANDO QUE O FABRICANTE ATENDE AOS REQUISITOS DA NORMA REGULAMENTADORA NR-17 (ERGONOMIA) DO MINISTÉRIO DO TRABALHO, SENDO QUE NO CASO DE ENGENHEIRO DEVERÁ VIR ACOMPANHADOS DOS DOCUMENTOS COMPROBATÓRIOS E ART DO PROFISSIONAL ASSINANTE JUNTO COM O COMPROVANTE DE PAGAMENTO DE QUITAÇÃO DO TÍTULO CREA E PARA OS CASOS DE ERGONOMISTA, DEVERÁ APRESENTAR DOCUMENTO DE COMPROVAÇÃO TÉCNICA; A EMPRESA FABRICANTE DOS PRODUTOS DEVERÁ APRESENTAR CERTIFICADO EMITIDO PELA ABNT (ASSOCIAÇÃO BRASILEIRA DE NORMAS TÉCNICAS) OU OUTRA EMPRESA CERTIFICADORA, DE PROCESSO DE PREPARAÇÃO E PINTURA EM SUPERFÍCIES METÁLICAS, SENDO QUE O DOCUMENTO DEVERÁ APRESENTAR EM SEU ESCOPO OS SEGUINTE TESTES: DETERMINAÇÃO DE ADERÊNCIA DA TINTA, DETERMINAÇÃO DO BRILHO DA SUPERFÍCIE, MEDIÇÃO NÃO DESTRUTIVA DA ESPESSURA DE CAMADA SECA DE REVESTIMENTOS APLICADOS EM BASE, RESISTÊNCIA DE REVESTIMENTOS ORGÂNICOS PARA OS EFEITOS DE DEFORMAÇÃO RÁPIDA E DETERMINAÇÃO DE DUREZA AO LÁPIS EM TINTA APLICADA, TANTO EM CORTE DO FILME DE PINTURA</p>	2.450,00

088
A

	<p>COMO RISCO DE FILME DE PINTURA; NO CERTIFICADO DEVE CONSTAR O RESULTADO ENCONTRADO PARA CADA ENSAIO.</p> <p>APRESENTAR LAUDO DE DESEMPENHO DO PRODUTO DE, NO MÍNIMO, 1152 HORAS CONFORME NORMA NBR 8094/1983 – MATERIAL METÁLICO REVESTIDO E NÃO REVESTIDO - CORROSÃO POR EXPOSIÇÃO À NÉVOA SALINA, EM CORPOS DE PROVA QUE CONTENHAM UNIÕES SOLDADAS, APRESENTAR RESULTADO FINAL RIO;</p> <p>APRESENTAR LAUDO DE DESEMPENHO DO PRODUTO DE, NO MÍNIMO, 1152 HORAS CONFORME NORMA NBR 8095/2015 – MATERIAL METÁLICO REVESTIDO E NÃO REVESTIDO - CORROSÃO POR EXPOSIÇÃO À ATMOSFERA ÚMIDA SATURADA, EM CORPOS DE PROVA QUE CONTENHAM UNIÕES SOLDADAS; APRESENTAR RESULTADO FINAL RIO;</p> <p>APRESENTAR LAUDO DE DESEMPENHO DO PRODUTO DE, NO MÍNIMO 23 CICLOS, CONFORME NORMA NBR 8096/1983 – MATERIAL METÁLICO REVESTIDO E NÃO REVESTIDO - CORROSÃO POR EXPOSIÇÃO AO DIÓXIDO DE ENXOFRE, VOLUME DE SO₂ DE 2 LITROS, EM CORPOS DE PROVA QUE CONTENHAM UNIÕES SOLDADAS, NÃO DEVENDO APRESENTAR PONTOS DE CORROSÃO APÓS O TÉRMINO DO ENSAIO;</p> <p>CERTIFICADO AMBIENTAL DE CADEIA DE CUSTÓDIA DO FSC OU CERFLOR, EM NOME DO FABRICANTE DO MOBILIÁRIO COMPROVANDO A PROCEDÊNCIA DA MADEIRA PROVENIENTE DE MANEJO FLORESTAL RESPONSÁVEL OU DE REFLORESTAMENTO;</p> <p>APRESENTAR DECLARAÇÃO DE GARANTIA, COM FIRMA RECONHECIDA EM CARTÓRIO, EMITIDA PELO FABRICANTE DO MOBILIÁRIO, ESPECÍFICA PARA ESTE PROCESSO LICITATÓRIO, ASSINADA POR RESPONSÁVEL DEVIDAMENTE ACREDITADO, DE NO MÍNIMO 05 (CINCO) ANOS CONTRA EVENTUAIS DEFEITOS DE FABRICAÇÃO (CASO LICITANTE SEJA TAMBÉM O FABRICANTE);</p> <p>CASO O LICITANTE SEJA UMA REVENDA AUTORIZADA, APRESENTAR DECLARAÇÃO DE AUTORIZAÇÃO DE COMERCIALIZAÇÃO DOS PRODUTOS EMITIDA PELO FABRICANTE DO MOBILIÁRIO, ESPECÍFICA PARA ESTE PROCESSO LICITATÓRIO, ASSINADA POR RESPONSÁVEL DEVIDAMENTE ACREDITADO, COM FIRMA RECONHECIDA EM CARTÓRIO, GARANTINDO TAMBÉM POR NO MÍNIMO 05 (CINCO) ANOS O MOBILIÁRIO CONTRA EVENTUAIS DEFEITOS DE FABRICAÇÃO;</p> <p>APRESENTAR CATÁLOGO OU DESENHO ILUSTRATIVO DO RESPECTIVO ITEM, COM IDENTIFICAÇÃO DE MARCA, LINHA/MODELO E CASO HAJA CÓDIGO DE CERTIFICAÇÃO DO PRODUTO, INFORMÁ-LO PARA COMPROVAÇÃO COM A ESPECIFICAÇÃO TÉCNICA E DOCUMENTAÇÃO APRESENTADA.</p>	
08	<p>18</p> <p>GAVETEIRO FIXO COM 02 GAVTEAS DIMENSÕES: 400 X 450 X 260 MM</p> <p>FRENTE DAS GAVETAS - CONFECCIONADAS EM MADEIRA TIPO MDP COM ESPESSURA DE 18 MM E O REVESTIMENTO NAS DUAS FACES É EM MATERIAL TIPO BP (BAIXA PRESSÃO). TODO PERÍMETRO APARENTE É ENCABEÇADO COM FILETE DE 2,0 MM DE ESPESSURA E RAIOS ERGONÔMICOS DE 2,0 MM. UM RASGO VERTICAL É FEITO NA LATERAL DIREITA DO GAVETEIRO, CUJO RASGO É REALIZADO PARA INCLUSÃO DE UMA HASTE EM AÇO.</p> <p>LATERAIS, FUNDO, TAMPO INFERIOR E TRAVESSA DE FIXAÇÃO - CONFECCIONADAS EM MADEIRA TIPO MDP COM ESPESSURA DE 15 MM E O REVESTIMENTO NAS DUAS FACES É EM MATERIAL TIPO BP (BAIXA PRESSÃO). TODO PERÍMETRO APARENTE É ENCABEÇADO COM FILETE DE 1,0 MM DE ESPESSURA E RAIOS ERGONÔMICOS. O TAMPO INFERIOR POSSUI REGULADOR EMBUTIDO, COMPOSTO EM DUAS PEÇAS DE PVC RÍGIDO COM ROSCA METÁLICA.</p> <p>GAVETAS - CONFECCIONADA EM CHAPA METÁLICA DOBRADA COM ESPESSURA DE 0,45 MM.</p> <p>FIXADAS LATERALMENTE ENTRE PAR DE CORREDIÇAS METÁLICAS COM DESLIZAMENTO POR MEIO DE ROLDANAS DE NYLON.</p> <p>SISTEMA DE ABERTURA DAS GAVETAS - REALIZADO POR PUXADOR LATERAL ATRAVÉS DE UM VÃO ENTRE A LATERAL E O INÍCIO DA FRENTE DA GAVETA.</p> <p>SISTEMA DE TRAVAMENTO DAS GAVETAS - POR FECHADURA FRONTAL E HASTE EM AÇO, REALIZADA ATRAVÉS DA ROTAÇÃO DA FECHADURA. CHAVES COM CORPOS ESCAMOTEÁVEIS (DOBRÁVEIS) COM ACABAMENTO NIQUELADO E CAPA PLÁSTICA.</p> <p>TRATAMENTO METÁLICO AÇO - REALIZADA POR MEIO DE FOSFATIZAÇÃO COM BASE DE ZINCO E PINTURA TIPO ELETROSTÁTICA EPÓXI PÓ FOSCA DE ALTA PERFORMANCE CURADA EM ESTUFA A 200°.</p> <p>APRESENTAR JUNTAMENTE COM A PROPOSTA AJUSTADA OS DOCUMENTOS LISTADOS ABAIXO:</p> <p>CERTIFICADO DE CONFORMIDADE COM A NBR 13961:2010, EMITIDO PELA PRÓPRIA ABNT OU OUTRA EMPRESA CERTIFICADORA TAMBÉM ACREDITADA PELO INMETRO. AS INFORMAÇÕES CONSTANTES NO CERTIFICADO DEVERÃO SER SUFICIENTES PARA A CORRETA IDENTIFICAÇÃO DO PRODUTO OU VIR ACOMPANHADO DO SEU RESPECTIVO LAUDO DE AVALIAÇÃO EMITIDO POR LABORATÓRIO ACREDITADO PELO INMETRO;</p> <p>COMPROVAR ATRAVÉS DE CERTIFICADO DE CONFORMIDADE EMITIDO PELA PRÓPRIA ABNT OU OUTRA ENTIDADE DEVIDAMENTE ACREDITADA PELO INMETRO DA INDÚSTRIA FABRICANTE DOS MOBILIÁRIOS O ATENDIMENTO A NBR-14020:2002 E NBR-14024:2004;</p> <p>LAUDO DE PROFISSIONAL COMPETENTE, EMITIDA POR MÉDICO E ENGENHEIRO DE SEGURANÇA DO TRABALHO OU ERGONOMISTA, DEVIDAMENTE ACREDITADO, ATESTANDO QUE O FABRICANTE ATENDE AOS REQUISITOS DA NORMA REGULAMENTADORA NR-17 REFERENTE A ERGONOMIA DO MINISTÉRIO DO TRABALHO, SENDO QUE NO CASO DO LAUDO SER POR ENGENHEIRO DEVERÁ VIR ACOMPANHADOS DOS DOCUMENTOS COMPROBATÓRIOS E ART DO PROFISSIONAL ASSINANTE JUNTO COM O COMPROVANTE DE PAGAMENTO DE QUITAÇÃO DO TÍTULO CREA E PARA CASOS DE EMISSÃO DO LAUDO POR ERGONOMISTA, DEVERÁ APRESENTAR DOCUMENTO DE COMPROVAÇÃO TÉCNICA;</p> <p>CERTIFICADO AMBIENTAL DE CADEIA DE CUSTÓDIA DO FSC OU CERFLOR, TAL CERTIFICAÇÃO DEVERÁ ESTAR EM NOME DO FABRICANTE DO MOBILIÁRIO COMPROVANDO A PROCEDÊNCIA DA MADEIRA PROVENIENTE DE MANEJO FLORESTAL RESPONSÁVEL OU DE REFLORESTAMENTO;</p> <p>CERTIFICADO DE PROCESSO DE PREPARAÇÃO E PINTURA EM SUPERFÍCIES METÁLICAS EM NOME DA EMPRESA FABRICANTE DOS PRODUTOS, EMITIDO PELA PRÓPRIA ABNT OU OUTRA EMPRESA CERTIFICADORA, SENDO QUE O DOCUMENTO DEVERÁ APRESENTAR EM SEU ESCOPO OS SEGUINTE TESTES: DETERMINAÇÃO DE ADERÊNCIA DA TINTA, DETERMINAÇÃO DO BRILHO DA SUPERFÍCIE, MEDIÇÃO NÃO DESTRUTIVA DA ESPESSURA DE CAMADA SECA DE REVESTIMENTOS APLICADOS EM BASE FERROSA, RESISTÊNCIA DE REVESTIMENTOS ORGÂNICOS PARA OS EFEITOS DE DEFORMAÇÃO RÁPIDA (IMPACTO) E DETERMINAÇÃO DE DUREZA AO LÁPIS EM TINTA APLICADA, TANTO EM CORTE DO FILME DE PINTURA COMO RISCO DE FILME DE PINTURA. NO MESMO CERTIFICADO DEVE CONSTAR O RESULTADO ENCONTRADO PARA CADA ENSAIO;</p> <p>LAUDO DE DESEMPENHO DO PRODUTO CONFORME NORMA NBR 8094/1983 – MATERIAL METÁLICO REVESTIDO E NÃO REVESTIDO - CORROSÃO POR EXPOSIÇÃO À NÉVOA SALINA. A AMOSTRA APRESENTADA</p>	415,00

PARA CONCLUSÃO DO LAUDO DEVERÁ TER EM SEU DESEMPENHO QUANTIDADE NO MÍNIMO, 1080 HORAS, EM CORPOS DE PROVA QUE CONTENHAM UNIÕES SOLDADAS, APRESENTAR RESULTADO FINAL RIO; LAUDO DE DESEMPENHO DO PRODUTO CONFORME NORMA NBR 8095/2015 – MATERIAL METÁLICO REVESTIDO E NÃO REVESTIDO - CORROSÃO POR EXPOSIÇÃO À ATMOSFERA ÚMIDA SATURADA, A AMOSTRA APRESENTADA PARA CONCLUSÃO DO LAUDO DEVERÁ TER EM SEU DESEMPENHO NO MÍNIMO 1080 HORAS EM CORPOS DE PROVA QUE CONTENHAM UNIÕES SOLDADAS; APRESENTAR RESULTADO FINAL RIO; LAUDO DE DESEMPENHO DO PRODUTO CONFORME NORMA NBR 8096/1983 – MATERIAL METÁLICO REVESTIDO E NÃO REVESTIDO - CORROSÃO POR EXPOSIÇÃO AO DIÓXIDO DE ENXOFRE, SEU DESEMPENHO DEVE SER DE NO MÍNIMO 23 CICLOS, VOLUME DE SO₂ DE 2 LITROS, EM CORPOS DE PROVA QUE CONTENHAM UNIÕES SOLDADAS, NÃO APRESENTAR PONTOS CORROSÃO APÓS O TÉRMINO DO ENSAIO; APRESENTAR DECLARAÇÃO DE GARANTIA, EMITIDA PELO FABRICANTE DO MOBILIÁRIO, ESPECÍFICA PARA ESTE PROCESSO LICITATÓRIO, ASSINADA POR RESPONSÁVEL DEVIDAMENTE ACREDITADO, DE NO MÍNIMO 05 (CINCO) ANOS CONTRA EVENTUAIS DEFEITOS DE FABRICAÇÃO; APRESENTAR DECLARAÇÃO DE AUTORIZAÇÃO DE COMERCIALIZAÇÃO DOS PRODUTOS EMITIDA PELO FABRICANTE DO MOBILIÁRIO, ESPECÍFICA PARA ESTE PROCESSO LICITATÓRIO, ASSINADA POR RESPONSÁVEL DEVIDAMENTE ACREDITADO, GARANTINDO TAMBÉM POR NO MÍNIMO 05 (CINCO) ANOS O MOBILIÁRIO CONTRA EVENTUAIS DEFEITOS DE FABRICAÇÃO (APENAS EM CASO EM QUE O LICITANTE SEJA UMA REVENDA); APRESENTAR CATÁLOGO OU DESENHO ILUSTRATIVO DO RESPECTIVO ITEM, COM IDENTIFICAÇÃO DE MARCA, LINHA/MODELO E CASO HAJA CÓDIGO DE CERTIFICAÇÃO, DEVERÁ INFORMÁ-LO PARA COMPROVAÇÃO COM A ESPECIFICAÇÃO TÉCNICA E DOCUMENTAÇÃO APRESENTADA.

VALOR TOTAL R\$ 146.250,00 (CENTO QUARENTA E SEIS MIL DUZENTOS E CINQUENTA REAIS)

VALOR TOTAL DA PROPOSTA R\$ 232.720,00 (DUZENTOS TRINTA E DOIS MIL SETECENTOS E VINE REAIS)

RITIBA, 13 DE OUTUBRO DE 2021.

PRAZO DE ENTREGA; 30 DIAS UTEIS.

FORMA DE PAGAMENTO: A COMBINAR. GARANTIA: 60 (SESENTA) MESES.

Atecciosamente,

Rodrigo Genero





Unilog Comercial Ltda.
Fone (42) 99971-5803
e-mail mariele@br10.com.br

CNPJ 03.408.450/0001-06

IE 90.628.248-80

A
PREFEITURA MUNICIPAL DE JAGUARIAIVA
A/C FÁBIA

VIMOS POR MEIO DESTA APRESENTAR PROPOSTA PARA AQUISIÇÃO DE MATERIAIS, CONFORME SEGUE:

LOTE 01

ITEM	DESCRIÇÃO	QUANT	VALOR UN R\$
01	<p>CADEIRA GIRATÓRIA ENCOSTO - COM ESTRUTURA DE SUSTENTAÇÃO EXTERNA INJETADA COM NO MÍNIMO DE POLIAMIDA 6.0 COM 30% DE FIBRA DE VIDRO NA COR PRETA. ESTRUTURA DE SUSTENTAÇÃO INTERNA INJETADA EM POLIPROPILENO COPOLÍMERO NA COR PRETA. POSSUI CURVATURA ANATÔMICA NO ENCOSTO DE FORMA À PERMITIR A ACOMODAÇÃO DAS REGIÕES DORSAL E LOMBAR, ADAPTANDO-SE MELHOR À COLUNA VERTEBRAL. REVESTIMENTO EM TELA 100% POLIÉSTER FIXADA NA ESTRUTURA DE SUSTENTAÇÃO INTERNA POR GRAMPOS COM ACABAMENTO ZINCADO. A FIXAÇÃO DA ESTRUTURA INTERNA NA ESTRUTURA EXTERNA É FEITA POR SISTEMA DE ENCAIXE. A FIXAÇÃO DA ESTRUTURA EXTERNA DO ENCOSTO NO MECANISMO É FEITA COM PARAFUSOS MÁQUINA PHILLIPS NA BITOLA 1/4"X 20 E PORCAS SEXTAVADAS FLANGEADA NA BITOLA 1/4"X 20 FIXADAS DE FORMA INVERTIDA NO SUPORTE DO ENCOSTO. ASSENTO - FABRICADO EM COMPENSADO MULTILAMINADO RESINADO, MOLDADO ANATOMICAMENTE A QUENTE COM 14 MM DE ESPESSURA MÉDIA. POSSUI CURVATURA NA PARTE FRONTAL DO ASSENTO PARA EVITAR O ESTRANGULAMENTO NA CORRENTE SANGÜÍNEA. ESPUMA INJETADA ANATOMICAMENTE EM POLIURETANO FLEXÍVEL MICROCELULAR DE ALTA RESISTÊNCIA, ISENTO DE CFC, COM DENSIDADE CONTROLADA DE 55 A 60 KG/M³ COM 50 MM DE ESPESSURA MÉDIA. REVESTIMENTO DO ASSENTO EM VINIL FIXADO POR GRAMPOS COM ACABAMENTO ZINCADO. CARENAGEM DO ASSENTO INJETADA EM POLIPROPILENO COPOLÍMERO TEXTURIZADO NA COR PRETA, MONTADA POR GRAMPOS COM ACABAMENTO ZINCADO E PARAFUSOS PHILLIPS, AUXILIANDO EM FUTURAS MANUTENÇÕES. A FIXAÇÃO DO ASSENTO NO MECANISMO É FEITA COM PARAFUSOS SEXTAVADOS GRAU 5 TIPO FLANGEADO COM TRAVA MECÂNICA NO FLANGE, NA BITOLA 1/4"X 20 E PORCAS DE GARRA ENCRAVADAS E REBITADAS NA MADEIRA. BRAÇOS - APOIA BRAÇOS SL E CORPO DO BRAÇO EM POLIPROPILENO COPOLÍMERO INJETADO TEXTURIZADO NA COR PRETA, COM ALMA FABRICADA EM CHAPA DE AÇO COM 50,50 MM DE LARGURA E 6,35 MM DE ESPESSURA, PINTADA, COM 7 POSIÇÕES DE REGULAGEM DE ALTURA FEITA POR BOTÃO INJETADO EM POLIAMIDA 6, TOTALIZANDO 85 MM DE CURSO. CHAPA PARA FIXAÇÃO NO ASSENTO COM 2 FUROS OBLONGOS, PERMITINDO AJUSTE HORIZONTAL POR PARAFUSO COM UTILIZAÇÃO DE CHAVE COM CURSO DE 25 MM EM CADA BRAÇO DURANTE A MONTAGEM. A FIXAÇÃO DO BRAÇO NO ASSENTO É FEITA COM PARAFUSOS SEXTAVADOS GRAU 5 DO TIPO FLANGEADO COM TRAVA MECÂNICA NO FLANGE, NA BITOLA 1/4" X 20 E PORCAS DE GARRA ENCRAVADAS E REBITADAS NA MADEIRA DO ASSENTO. MECANISMO - COM SISTEMA RECLINADOR DO ENCOSTO (SRE), DE ESTRUTURA MONOBLOCO, SOLDADO POR PROCESSO MIG EM CÉLULA ROBOTIZADA, COM ASSENTO FIXO E COM INCLINAÇÃO FIXA COM 3º DE INCLINAÇÃO E 2 FURAÇÕES PARA FIXAÇÃO DO ASSENTO COM DISTÂNCIA ENTRE CENTROS DE 125 X 125 MM E 160 X 200 MM. SUPORTE DO ENCOSTO COM REGULAGEM DE ALTURA AUTOMÁTICA ATRAVÉS DE CATRACA COM 12 POSIÇÕES, TOTALIZANDO 80 MM DE CURSO, RECOBERTO POR CAPA INJETADA EM POLIPROPILENO COPOLÍMERO. INCLINAÇÃO DO ENCOSTO COM 20º DE CURSO SEMI-CIRCULAR ACIONADO POR ALAVANCA, OBTENDO-SE INFINITAS POSIÇÕES, COM MOLAS PARA O RETORNO AUTOMÁTICO DO ENCOSTO, E AJUSTE AUTOMÁTICO NA FRENAGEM DO RECLINADOR. ALAVANCA DE ACIONAMENTO DO SRE POSSUI DUAS FORMAS DE ACIONAMENTO. AO SER MOVIMENTADA PARA CIMA A MESMA POSSIBILITA UMA REGULAGEM FINA DO ENCOSTO ENQUANTO A ALAVANCA PERMANECE ACIONADA PELO USUÁRIO. AO SER MOVIMENTADA PARA BAIXO A ALAVANCA PERMANECE ACIONADA SEM A AÇÃO DO USUÁRIO E PERMITE QUE O ENCOSTO FIQUE EM MOVIMENTO LIVRE ATÉ QUE O USUÁRIO PUXE NOVAMENTE A ALAVANCA PARA A POSIÇÃO NEUTRA AONDE A MESMA IRÁ FRENAR O MECANISMO NA POSIÇÃO DESEJADA. ACIONAMENTO DA COLUNA GÁS FEITA POR ALAVANCA INDEPENDENTE INJETADA EM POLIACETAL.</p>	28	1.250,00

Handwritten signature and initials in blue ink.



O MECANISMO POSSUI PEÇA PLÁSTICA DE ACABAMENTO E PROTEÇÃO DAS LÂMINAS DO RECLINADOR EM POLIPROPILENO COPOLÍMERO INJETADO NA COR PRETA.

COLUNA - CENTRAL DESMONTÁVEL FIXADA POR ENCAIXE CÔNICO FABRICADA EM TUBO DE AÇO REDONDO COM 50,80 MM DE DIÂMETRO E 1,50 MM DE ESPESURA DE PAREDE, ROLAMENTO AXIAL DE GIRO COM ESFERAS TRATADAS TERMICAMENTE, ARRUELAS DE AÇO TEMPERADO DE ALTA RESISTÊNCIA, BUCHA MANCAL DE GIRO INJETADA EM POLIACETAL E RECALBRADA NA MONTAGEM, SISTEMA DE REGULAGEM DA ALTURA DA CADEIRA COM MOLA A GÁS DIN 4550 CLASSE 4 COM 115 MM DE CURSO NOMINAL COM TOLERÂNCIA DE 5 MM PARA MAIS OU PARA MENOS, QUANDO MEDIDA MONTADA, DEVIDO À COMPRESSÃO DOS COMPONENTES.

POSSUI SISTEMA DE MONTAGEM NA BASE E NO MECANISMO POR ENCAIXE CONE MORSE.

SISTEMA DE REGULAGEM DE ALTURA DA CADEIRA POR COLUNA DE MOLA À GÁS.

CAPA TELESCÓPICA INJETADA EM POLIPROPILENO COPOLÍMERO TEXTURIZADO NA COR PRETA, DIVIDIDO EM 3 PARTES ENCAIXADAS, USADO PARA PROTEGER A COLUNA.

BASE GIRATORIA DESMONTÁVEL COM ARANHA DE 5 HASTES FABRICADA COM TUBOS DE AÇO RETANGULAR 20X30 MM E 1,50 MM DE ESPESURA DE PAREDE, SOLDADAS EM CONE CENTRAL FABRICADO EM TUBO AÇO COM 57,15 MM DE DIÂMETRO E 2,25 MM DE ESPESURA DE PAREDE. PINO DO RODÍZIO FABRICADO DE BARRA DE AÇO TREFILADO REDONDO COM 10 MM DE DIÂMETRO SOLDADO NA EXTREMIDADE DA HASTE EM FUROS DO TIPO FLANGEADO, EVITANDO QUE SE SOLTEM, COBERTA POR POLAINA INJETADA EM POLIPROPILENO COPOLÍMERO NA COR PRETA COM SISTEMA DE ENCAIXE PLÁSTICO ENTRE CONE DA ARANHA E A COLUNA, APOIADA SOBRE 5 RODÍZIOS DE GIRO DUPLA COM 50 MM DE DIÂMETRO EM NYLON COM CAPA, ESFERA METÁLICA INSERIDA NA ESTRUTURA, QUE FACILITA O GIRO, BANDA DE ROLAGEM EM POLIURETANO PARA USO EM PISO DURO, AMADEIRADOS E COM REVESTIMENTOS VINÍLICOS.

MONTAGEM DO RODÍZIO NA BASE É FEITO DIRETAMENTE SOBRE O PINO SOLDADO NA ARANHA SEM UTILIZAÇÃO DE BUCHAS DE ADAPTAÇÃO.

ACABAMENTO - OS COMPONENTES METÁLICOS PINTADOS POSSUEM TRATAMENTO DE SUPERFÍCIE ATRAVÉS DE BANHO NANOCERÂMICO POR SPRAY, EXECUTADO EM LINHA AUTOMÁTICA, DE ACORDO COM AS NORMAS AMBIENTAIS VIGENTES, PROPORCIONANDO MELHOR PROTEÇÃO CONTRA CORROSÃO E EXCELENTE ANCORAGEM DA TINTA, EVITANDO ASSIM O DESCOLAMENTO DA MESMA. A TINTA UTILIZADA PARA A PINTURA É EM PÓ, DO TIPO HÍBRIDA, W-ECO, ATENDENDO NORMA EUROPÉIA ROHS, ISENTA DE METAIS PESADOS, NA COR PRETO LISO SEMI-BRILHO, COM CAMADA MÍNIMA DE 50 MÍCRONS.

APRESENTAR JUNTO COM AMOSTRA DO PRODUTO;

LAUDO TÉCNICO EMITIDO POR ERGONOMISTA, MÉDICO DO TRABALHO OU ENGENHEIRO DE SEGURANÇA DO TRABALHO, CONFORME NORMA REGULAMENTADORA NR 17, INDICANDO QUAIS REQUISITOS DA NORMA O PRODUTO ATENDE. DEVE POSSUIR TAMBÉM, A DOCUMENTAÇÃO COMPROBATORIA E RESPECTIVA ASSINATURA DO PROFISSIONAL RESPONSÁVEL PELA ANÁLISE TÉCNICA E EMISSÃO DO DOCUMENTO SUPRACITADO;

TERMO DE GARANTIA DE 6 (SEIS) ANOS CONTRA DEFEITOS DE FABRICAÇÃO NA ESTRUTURA METÁLICA, EMITIDO PELO FABRICANTE;

DECLARAÇÃO INDICANDO REVENDA AUTORIZADA A PRESTAR MANUTENÇÃO/ASSISTÊNCIA NOS PRODUTOS COTADOS;

RELATÓRIO DE ENSAIO E/OU LAUDO DE CONFORMIDADE COM A NORMA ABNT NBR 8094:1983 - CORROSÃO POR EXPOSIÇÃO À NÉVOA SALINA, DE NO MÍNIMO 500 HORAS, AVALIANDO: ABNT NBR 5841/2015 - DETERMINAÇÃO DO GRAU DE EMPOLAMENTO DE SUPERFÍCIES PINTADAS, COM RESULTADO FINAL: D0/T0; E, ABNT NBR ISO 4628-3/2015 - TINTAS E VERNIZES - AVALIAÇÃO DO GRAU DE ENFERRUJAMENTO, COM RESULTADO FINAL: R10 - EMITIDO POR LABORATÓRIO ACREDITADO PELO INMETRO;

RELATÓRIO DE ENSAIO E/OU LAUDO DE CONFORMIDADE COM A NORMA ABNT NBR 8095:2015 - CORROSÃO POR EXPOSIÇÃO À ATMOSFERA ÚMIDA SATURADA, DE NO MÍNIMO 400 HORAS, AVALIANDO: ABNT NBR 5841/2015 - DETERMINAÇÃO DO GRAU DE EMPOLAMENTO DE SUPERFÍCIES PINTADAS, COM RESULTADO FINAL: D0/T0; E, ABNT NBR ISO 4628-3/2015 - TINTAS E VERNIZES - AVALIAÇÃO DO GRAU DE ENFERRUJAMENTO, COM RESULTADO FINAL: R10 - EMITIDO POR LABORATÓRIO ACREDITADO PELO INMETRO;

LICENÇA DE OPERAÇÃO DA EMPRESA FABRICANTE DAS CADEIRAS;

CERTIFICADO DE REGULARIDADE E CERTIDÃO NEGATIVA DE DÉBITOS DO IBAMA DA EMPRESA FABRICANTE DAS CADEIRAS;

RELATÓRIO DE ENSAIO EMITIDO POR LABORATÓRIO DE QUE A ESPUMA É ISENTA CFC;

RELATÓRIO DE ENSAIO E/OU LAUDO DE CONFORMIDADE COM A NORMA ABNT NBR 9178/2015 - ESPUMA FLEXÍVEL DE POLIURETANO - DETERMINAÇÃO DAS CARACTERÍSTICAS DE QUEIMA;

RELATÓRIO DE ENSAIO E/OU LAUDO DE CONFORMIDADE COM A NORMA ABNT NBR 9176/2016 - ESPUMA FLEXÍVEL DE POLIURETANO -

09/11/2015



02	<p>DETERMINAÇÃO DA FORÇA DE INDENTAÇÃO; RELATÓRIO DE ENSAIO E/OU LAUDO DE CONFORMIDADE COM A NORMA ABNT NBR 9177/2015 - ESPUMA FLEXÍVEL DE POLIURETANO - DETERMINAÇÃO DA FADIGA DINÂMICA; RELATÓRIO DE ENSAIO E/OU LAUDO DE CONFORMIDADE COM A NORMA ABNT NBR 14961/2016 - ESPUMA FLEXÍVEL DE POLIURETANO - DETERMINAÇÃO DO TEOR DE CINZAS; CERTIFICADO DE CONFORMIDADE COM A NORMA ABNT NBR 13932:2018, EMITIDO POR LABORATORIO ACREDITADO PELO INMETRO. DIMENSÕES APROXIMADAS DA CADEIRA: ALTURA DA CADEIRA: 880 - 1075 MM PROFUNDIDADE DA CADEIRA: 745 MM LARGURA DA CADEIRA: 645 MM EXTENSÃO VERTICAL DO ENCOSTO: 435 MM LARGURA DO ENCOSTO: 435 MM PROFUNDIDADE DA SUPERFÍCIE DO ASSENTO: 460 MM LARGURA DO ASSENTO: 475 MM ALTURA DA SUPERFÍCIE DO ASSENTO: 445 - 560 MM</p>	48	900,00
02	<p>CADEIRA FIXA APROXIMAÇÃO ENCOSTO COM ESTRUTURA DE SUSTENTAÇÃO EXTERNA INJETADA COM NO MÍNIMO DE POLIAMIDA 6.0 COM 30% DE FIBRA DE VIDRO NA COR PRETA ESTRUTURA DE SUSTENTAÇÃO INTERNA INJETADA EM POLIPROPILENO COPOLÍMERO NA COR PRETA. POSSUI CURVATURA ANATÔMICA NO ENCOSTO DE FORMA A PERMITIR A ACOMODAÇÃO DAS REGIÕES DORSAL E LOMBAR, ADAPTANDO-SE MELHOR À COLUNA VERTEBRAL. REVESTIMENTO EM TELA 100% POLIÉSTER FIXADA NA ESTRUTURA DE SUSTENTAÇÃO INTERNA POR GRAMPOS COM ACABAMENTO ZINCADO. A FIXAÇÃO DA ESTRUTURA INTERNA NA ESTRUTURA EXTERNA É FEITA POR SISTEMA DE ENCAIXE. SUPORTE DE FIXAÇÃO DO ENCOSTO FORMADO POR LATERAIS FABRICADAS EM CHAPA DE AÇO COM 4,76 MM DE ESPESSURA, ELEMENTO DE UNIÃO DAS LATERAIS E BASE DE FIXAÇÃO NO ASSENTO FABRICADOS EM CHAPA DE AÇO COM 3,75 MM DE ESPESSURA, ELEMENTO DE FIXAÇÃO DO ENCOSTO FABRICADO EM TUBO DE AÇO OBLONGO 20X48 COM 1,50 MM DE ESPESSURA DE PAREDE. TODOS OS ELEMENTOS SÃO UNIDOS POR PROCESSO DE SOLDA DO TIPO MIG EM CÉLULA ROBOTIZADA FORMANDO UMA ESTRUTURA ÚNICA PARA POSTERIOR MONTAGEM. A FIXAÇÃO DO SUPORTE DO ENCOSTO NA ESTRUTURA EXTERNA DO ENCOSTO É FEITA COM PARAFUSOS MÁQUINA PHILLIPS NA BITOLA ¼"X 20 E PORCAS SEXTAVADAS FLANGEADA NA BITOLA ¼"X 20 FIXADAS DE FORMA INVERTIDA NO SUPORTE DO ENCOSTO. A FIXAÇÃO DO CONJUNTO ENCOSTO E SUPORTE DE FIXAÇÃO DO ENCOSTO NO ASSENTO É FEITA COM PARAFUSOS SEXTAVADOS GRAU 5 DO TIPO FLANGEADO COM TRAVA MECÂNICA NO FLANGE, NA BITOLA ¼"X 20 E PORCAS DE GARRA ENCRAVADAS E REBITADAS NA MADEIRA DO ASSENTO. ASSENTO. ASSENTO FABRICADO EM COMPENSADO MULTILAMINADO RESINADO, MOLDADO ANATOMICAMENTE A QUENTE COM 14 MM DE ESPESSURA MÉDIA. POSSUI CURVATURA NA PARTE FRONTAL DO ASSENTO PARA EVITAR O ESTRANGULAMENTO NA CORRENTE SANGÜÍNEA. ESPUMA INJETADA ANATOMICAMENTE EM POLIURETANO FLEXÍVEL MICROCELULAR DE ALTA RESISTÊNCIA, ISENTO DE CFC, COM DENSIDADE CONTROLADA DE 55 A 60 KG/M³ COM 50 MM DE ESPESSURA MÉDIA. REVESTIMENTO DO ASSENTO EM VINIL FIXADO POR GRAMPOS COM ACABAMENTO ZINCADO. CARENAGEM DO ASSENTO INJETADA EM POLIPROPILENO COPOLÍMERO TEXTURIZADO NA COR PRETA, MONTADA POR GRAMPOS COM ACABAMENTO ZINCADO E PARAFUSOS PHILLIPS, AUXILIANDO EM FUTURAS MANUTENÇÕES. A FIXAÇÃO DO ASSENTO NA ESTRUTURA É FEITA COM PARAFUSOS SEXTAVADOS GRAU 5 DO TIPO FLANGEADO COM TRAVA MECÂNICA NO FLANGE, NA BITOLA ¼"X 20 E PORCAS DE GARRA ENCRAVADAS E REBITADAS NA MADEIRA. BRAÇOS INTEGRADO A ESTRUTURA EM AÇO COM ACABAMENTO EM POLIPROPILENO COPOLÍMERO INJETADO FIXADO A ESTRUTURA POR MEIO DE PARAFUSOS PHILLIPS. ESTRUTURA FORMADA POR TUBO DE AÇO REDONDO COM 22,22 MM DE DIÂMETRO E 1,90 MM DE ESPESSURA DE PAREDE, CURVADA À FRIO, EXECUTADO E CALIBRADO POR MÁQUINA. TRAVESSA DE SUPORTE DO ASSENTO FABRICADO EM TUBO DE AÇO REDONDO COM 22,22 MM DE DIÂMETRO E 1,90 MM DE ESPESSURA DE</p>	48	900,00

027
87



Unilog Comercial Ltda.
Fone (42) 99971 - 5803
e-mail mariele@br10.com.br

CNPJ 03.408.450/0001-06

IE 90.628.248-80

	<p>PAREDE.</p> <p>TRAVESSAS DE FIXAÇÃO DO ASSENTO FABRICADAS EM CHAPA DE AÇO COM 4,76 MM DE ESPESSURA. A UNIÃO DAS TRAVESSAS NO TUBO DE SUPORTE E NA ESTRUTURA DA CADEIRA É FEITO POR PROCESSO DE SOLDA DO TIPO MIG EM CÉLULA ROBOTIZADA FORMANDO UMA ESTRUTURA ÚNICA PARA POSTERIOR MONTAGEM.</p> <p>ASSENTO FIXO COM INCLINAÇÃO FIXA ENTRE -2º E -7º E FUROS COM DISTÂNCIA ENTRE CENTRO DE 160X200MM.</p> <p>SAPATAS DE SUPORTE DO PÉ INJETADAS EM POLIPROPILENO COPOLÍMERO NA COR PRETA, COM CANTOS ARREDONDADOS.</p> <p>ACABAMENTO COM COMPONENTES METÁLICOS PINTADOS POSSUEM TRATAMENTO DE SUPERFÍCIE ATRAVÉS DE BANHO NANOCERÂMICO POR SPRAY, DE ACORDO COM AS NORMAS AMBIENTAIS VIGENTES, PROPORCIONANDO MELHOR PROTEÇÃO CONTRA CORROSÃO E EXCELENTE ANCORAGEM DA TINTA, EVITANDO ASSIM O DESCOLAMENTO DA MESMA.</p> <p>A TINTA UTILIZADA PARA A PINTURA É EM PÓ, DO TIPO HÍBRIDA, W-ECO, ATENDENDO NORMA EUROPEIA ROHS, ISENTA DE METAIS PESADOS, NA COR PRETO LISO SEMI-BRILHO, COM CAMADA MÍNIMA DE 50 MICRONS.</p> <p>APRESENTAR JUNTO COM AMOSTRA DO PRODUTO;</p> <p>LAUDO TÉCNICO EMITIDO POR ERGONOMISTA, MÉDICO DO TRABALHO OU ENGENHEIRO DE SEGURANÇA DO TRABALHO, CONFORME NORMA REGULAMENTADORA NR 17, INDICANDO QUAIS REQUISITOS DA NORMA O PRODUTO ATENDE. DEVE POSSUIR TAMBÉM, A DOCUMENTAÇÃO COMPROBATORIA E RESPECTIVA ASSINATURA DO PROFISSIONAL RESPONSÁVEL PELA ANÁLISE TÉCNICA E EMISSÃO DO DOCUMENTO SUPRACITADO;</p> <p>TERMO DE GARANTIA DE 6 (SEIS) ANOS CONTRA DEFEITOS DE FABRICAÇÃO NA ESTRUTURA METÁLICA, EMITIDO PELO FABRICANTE;</p> <p>DECLARAÇÃO INDICANDO REVENDA AUTORIZADA A PRESTAR MANUTENÇÃO/ASSISTÊNCIA NOS PRODUTOS COTADOS;</p> <p>RELATÓRIO DE ENSAIO E/OU LAUDO DE CONFORMIDADE COM A NORMA ABNT NBR 8094:1983 - CORROSÃO POR EXPOSIÇÃO À NÉVOA SALINA, DE NO MÍNIMO 500 HORAS, AVALIANDO: ABNT NBR 5841/2015 - DETERMINAÇÃO DO GRAU DE EMPOLAMENTO DE SUPERFÍCIES PINTADAS, COM RESULTADO FINAL: D0/T0; E, ABNT NBR ISO 4628-3/2015 - TINTAS E VERNIZES - AVALIAÇÃO DO GRAU DE ENFERRUJAMENTO, COM RESULTADO FINAL: R10 - EMITIDO POR LABORATÓRIO ACREDITADO PELO INMETRO;</p> <p>RELATÓRIO DE ENSAIO E/OU LAUDO DE CONFORMIDADE COM A NORMA ABNT NBR 8095:2015 - CORROSÃO POR EXPOSIÇÃO À ATMOSFERA ÚMIDA SATURADA, DE NO MÍNIMO 400 HORAS, AVALIANDO: ABNT NBR 5841/2015 - DETERMINAÇÃO DO GRAU DE EMPOLAMENTO DE SUPERFÍCIES PINTADAS, COM RESULTADO FINAL: D0/T0; E, ABNT NBR ISO 4628-3/2015 - TINTAS E VERNIZES - AVALIAÇÃO DO GRAU DE ENFERRUJAMENTO, COM RESULTADO FINAL: R10 - EMITIDO POR LABORATÓRIO ACREDITADO PELO INMETRO;</p> <p>LICENÇA DE OPERAÇÃO DA EMPRESA FABRICANTE DAS CADEIRAS;</p> <p>CERTIFICADO DE REGULARIDADE E CERTIDÃO NEGATIVA DE DÉBITOS DO IBAMA DA EMPRESA FABRICANTE DAS CADEIRAS;</p> <p>RELATÓRIO DE ENSAIO EMITIDO POR LABORATÓRIO DE QUE A ESPUMA É ISENTA CFC;</p> <p>RELATÓRIO DE ENSAIO E/OU LAUDO DE CONFORMIDADE COM A NORMA ABNT NBR 9178/2015 - ESPUMA FLEXÍVEL DE POLIURETANO - DETERMINAÇÃO DAS CARACTERÍSTICAS DE QUEIMA;</p> <p>RELATÓRIO DE ENSAIO E/OU LAUDO DE CONFORMIDADE COM A NORMA ABNT NBR 9176/2016 - ESPUMA FLEXÍVEL DE POLIURETANO - DETERMINAÇÃO DA FORÇA DE INDENTAÇÃO;</p> <p>RELATÓRIO DE ENSAIO E/OU LAUDO DE CONFORMIDADE COM A NORMA ABNT NBR 9177/2015 - ESPUMA FLEXÍVEL DE POLIURETANO - DETERMINAÇÃO DA FADIGA DINÂMICA;</p> <p>RELATÓRIO DE ENSAIO E/OU LAUDO DE CONFORMIDADE COM A NORMA ABNT NBR 14961/2016 - ESPUMA FLEXÍVEL DE POLIURETANO - DETERMINAÇÃO DO TEOR DE CINZAS;</p> <p>CERTIFICADO DE CONFORMIDADE COM A NORMA ABNT NBR 13932:2018, EMITIDO POR LABORATÓRIO ACREDITADO PELO INMETRO.</p> <p>DIMENSÕES APROXIMADAS DA CADEIRA:</p> <p>ALTURA DA CADEIRA: 900 MM</p> <p>PROFUNDIDADE TOTAL DA CADEIRA: 595 MM</p> <p>LARGURA TOTAL DA CADEIRA: 560 MM</p> <p>EXTENSÃO VERTICAL DO ENCOSTO: 435 MM</p> <p>LARGURA DO ENCOSTO: 435 MM</p> <p>PROFUNDIDADE DA SUPERFÍCIE DO ASSENTO: 460 MM</p>
--	--

093
8



Unilog Comercial Ltda.
Fone (42) 99971-5803
e-mail mariele@br10.com.br

CNPJ 03.408.450/0001-06

IE 90.628.248-80

<p>LARGURA DO ASSENTO: 475 MM ALTURA DO ASSENTO: 455 MM</p>		<p>01</p>	<p>5.000,00</p>
<p>03</p>	<p>SOFA 3 LUGARES</p> <p>ENCOSTO CONFECCIONADO EM COMPENSADO MULTILAMINADO DE 18 MM DE ESPESSURA COM ESPUMA EXPANDIDA/LAMINADA, ISENTA DE CFC, COM DENSIDADE DE 23 KG/M³ E 40 MM DE ESPESSURA, ESPUMA EXPANDIDA/LAMINADA, ISENTA DE CFC, COM DENSIDADE DE 23 KG/M³ E 30 MM DE ESPESSURA MÉDIA, ESPUMA EXPANDIDA/LAMINADA, ISENTA DE CFC, COM DENSIDADE DE 23 KG/M³ E 7 MM DE ESPESSURA MÉDIA. ESTRUTURA DO SOFÁ EM MADEIRA DE 1" DE ESPESSURA.</p> <p>REVESTIMENTO EM CEC FIXADO POR GRAMPOS COM ACABAMENTO ZINCADO.</p> <p>ASSENTO - CONFECCIONADO EM COMPENSADO MULTILAMINADO DE 10 MM DE ESPESSURA COM ESPUMA EXPANDIDA/LAMINADA, ISENTA DE CFC, COM DENSIDADE DE 23 KG/M³ E 20 MM DE ESPESSURA MÉDIA, ESPUMA EXPANDIDA/LAMINADA, ISENTA DE CFC, COM DENSIDADE DE 23 KG/M³ E 7 MM DE ESPESSURA MÉDIA.</p> <p>ALMOFADA EM ESPUMA EXPANDIDA/LAMINADA, ISENTA DE CFC, COM DENSIDADE DE 28 KG/M³ E 150 MM DE ESPESSURA MÉDIA.</p> <p>ESTRUTURA DO SOFÁ EM MADEIRA DE 1" DE ESPESSURA.</p> <p>REVESTIMENTO EM CEC FIXADO POR GRAMPOS COM ACABAMENTO ZINCADO.</p> <p>LATERAIS - CONFECCIONADAS EM CHAPA DE EUCATEX DE 3 MM DE ESPESSURA. ESPUMA EXPANDIDA/LAMINADA, ISENTA DE CFC, COM DENSIDADE DE 23 KG/M³ E 20 MM DE ESPESSURA MÉDIA, ESPUMA EXPANDIDA/LAMINADA, ISENTA DE CFC, COM DENSIDADE DE 23 KG/M³ E 7 MM DE ESPESSURA MÉDIA.</p> <p>ESTRUTURA DO SOFÁ EM MADEIRA DE 1" DE ESPESSURA.</p> <p>REVESTIMENTO EM CEC FIXADO POR GRAMPOS COM ACABAMENTO ZINCADO.</p> <p>ESTRUTURA - TUBULAR EXTERNA CONFECCIONADA EM TUBO DE AÇO INDUSTRIAL SAE 1010/1020 REDONDO COM 25,40 MM DE DIÂMETRO (1"), E 2,25MM DE ESPESSURA DE PAREDE, BASE DA ESTRUTURA EM TUBO DE AÇO INDUSTRIAL SAE 1010/1020 REDONDO COM 15,87MM DE DIÂMETRO (5/8") E 1,90MM DE ESPESSURA DE PAREDE, TUBO DE UNIÃO DA ESTRUTURA EM AÇO INDUSTRIAL SAE 1010/1020 REDONDO COM 19,05 MM DE DIÂMETRO E 1,90 MM DE ESPESSURA DE PAREDE.</p> <p>ACABAMENTO - OS COMPONENTES METÁLICOS PINTADOS POSSUEM TRATAMENTO DE SUPERFÍCIE ANTIFERRUGINOSO COM FOSFATO DE ZINCO POR IMERSÃO, EXECUTADO EM LINHA AUTOMÁTICA DE OITO TANQUES, SEM USO DE PRODUTOS CLORADOS PARA DESENGRAXE, E COM POSTERIOR TRATAMENTO DE EFLUENTES, DE ACORDO COM AS NORMAS AMBIENTAIS VIGENTES, PROPORCIONANDO MELHOR PROTEÇÃO CONTRA CORROSÃO E EXCELENTE ANCORAGEM DA TINTA, EVITANDO ASSIM O DESCOLAMENTO DA MESMA.</p> <p>A TINTA UTILIZADA PARA A PINTURA É EM PÓ, DO TIPO HÍBRIDA (POLIÉSTER - EPOXI), W-ECO, ATENDENDO NORMA EUROPEIA ROHS, ISENTA DE METAIS PESADOS, NA COR PRETO LISO SEMI-BRILHO, COM CAMADA DE 60 MICRONS EM MÉDIA. TODAS AS PEÇAS SÃO CURADAS EM ESTUFA COM ESTEIRA DE MOVIMENTAÇÃO CONTÍNUA À TEMPERATURA DE 200° C.</p> <p>OS COMPONENTES METÁLICOS CROMADOS POSSUEM A SUPERFÍCIE PREPARADA ATRAVÉS DE DECAPAGEM QUÍMICA E POLIMENTO, RECEBENDO POSTERIORMENTE UM BANHO DE CROMO EXECUTADO SOBRE BASE NIQUELADA.</p> <p>MEDINDO 1390X720X820</p> <p>APRESENTAR JUNTO COM AMOSTRA DO PRODUTO;</p> <p>LAUDO TÉCNICO EMITIDO POR ERGONOMISTA, MÉDICO DO TRABALHO OU ENGENHEIRO DE SEGURANÇA DO TRABALHO, CONFORME NORMA REGULAMENTADORA NR 17, INDICANDO QUAIS REQUISITOS DA NORMA O PRODUTO ATENDE. DEVE POSSUIR TAMBÉM, A DOCUMENTAÇÃO COMPROBATORIA E RESPECTIVA ASSINATURA DO PROFISSIONAL RESPONSÁVEL PELA ANÁLISE TÉCNICA E EMISSÃO DO DOCUMENTOS SUPRACITADO;</p> <p>TERMO DE GARANTIA DE 12 (DOZE) MESES CONTRA DEFEITOS DE FABRICAÇÃO NA ESTRUTURA METÁLICA, EMITIDO PELO FABRICANTE;</p> <p>DECLARAÇÃO INDICANDO REVENDA AUTORIZADA A PRESTAR MANUTENÇÃO/ASSISTÊNCIA NOS PRODUTOS COTADOS;</p>	<p>01</p>	<p>5.000,00</p>

094
8



Unilog Comercial Ltda.
Fone (42) 99971 -5803
e-mail mariele@br10.com.br

CNPJ 03.408.450/0001-06

IE 90.628.248-80

	LICENÇA DE OPERAÇÃO DA EMPRESA FABRICANTE DAS CADEIRAS; CERTIFICADO DE REGULARIDADE E CERTIDÃO NEGATIVA DE DÉBITOS DO IBAMA DA EMPRESA FABRICANTE DAS CADEIRAS; DIMENSÕES APROXIMADAS: LARGURA DO ASSENTO 3L: 540 MM LARGURA DO ENCOSTO 3L: 540 MM PROFUNDIDADE DA SUPERFÍCIE DO ASSENTO: 550 MM ALTURA DO ENCOSTO: 320 MM PROFUNDIDADE TOTAL: 790 MM ALTURA TOTAL: 720 MM LARGURA DO CONJUNTO 2 LUGARES: 1800 MM	
--	--	--

VALOR TOTAL DO LOTE R\$ 83.200,00 (OITENTA E TRES MIL E DUZENTOS REAIS)

ITEM	DESCRIÇÃO	QUANT.	VALOR UN R\$
01	<p>MESA DE REUNIÃO REDONDA DIMENSÕES: 1000 X 740 MM (D X A) TAMPO CONFECCIONADO EM CHAPA DE MDP CONTÍNUO COM 25MM DE ESPESSURA E REVESTIMENTO EM FILME MELAMÍNICO TEXTURIZADO DE BAIXA PRESSÃO NAS DUAS FACES. LATERAIS RECUADAS DAS BORDAS TRANSVERSAIS DA MESA PARA GARANTIR O PERFEITO AJUSTE DOS TAMPOS NA CONTINUIDADE DOS POSTOS DE TRABALHO. PAINEL FRONTAL CONFECCIONADO EM CHAPA DE MDP CONTÍNUO COM 18MM DE ESPESSURA E REVESTIMENTO EM FILME MELAMÍNICO TEXTURIZADO DE BAIXA PRESSÃO NAS DUAS FACES. FITA DE BORDO PARA O REVESTIMENTO E ACABAMENTO DAS BORDAS PLANAS DA CHAPA, CONFECCIONADA EM FITA DE PVC NA COR E PADRÃO DO REVESTIMENTO, COM RESISTÊNCIA A IMPACTOS E TERMICAMENTE ESTÁVEL. FIXADA AO SUBSTRATO PELO PROCESSO DE COLAGEM COM ADESIVO HOTMELT. COM 2MM DE ESPESSURA PARA TAMPO E LATERAIS E 1MM PARA AS DEMAIS PARTES. SISTEMA DE FIXAÇÃO POR MEIO DE TAMBOR DE GIRO CONFECCIONADO EM ZAMAK COM Ø25MM, PARAFUSO DE MONTAGEM RÁPIDA M6, DO MESMO MATERIAL, E TAMPAS PLÁSTICAS DE ACABAMENTO CONFECCIONADAS EM POLIETILENO Ø30MM. PERFIL EM U PARA FIXAÇÃO DAS SAPATAS EM CHAPA DE AÇO 1,5MM FIXADO NA PARTE INFERIOR DA LATERAL POR MEIO DE PARAFUSOS COM PINTURA EPOXI E ACABAMENTO LISO. SAPATAS NIVELADORAS COM BASE CONFECCIONADA EM POLIPROPILENO INJETADO, MEDINDO APROXIMADAMENTE 30MM DE DIÂMETRO, FIXADA À ESTRUTURA POR MEIO DE BARRA ROSCADA DE 5/16" X 1", PERFAZENDO UMA ALTURA DE 15MM DO PISO APÓS SUA INSTALAÇÃO. ACABAMENTO DAS ESTRUTURAS DE AÇO EM PINTURA ELETROSTÁTICA A PÓ COM RESINA A BASE DE EPOXI E POLIÉSTER, ATENDENDO AOS CRITÉRIOS DE PREPARAÇÃO, TRATAMENTO E TEMPO DE CURA RECOMENDADOS, DE FORMA QUE O RESULTADO ATENDA AS EXIGÊNCIAS PREVISTAS NAS NORMAS DA ABNT. TOLERÂNCIAS DIMENSIONAIS SERÃO ACEITAS VARIANDO EM ATÉ 5% PARA MAIS E PARA MENOS. AS ESPESSURAS DE MATERIAIS ESPECIFICADOS SÃO AS MÍNIMAS ACEITÁVEIS, PODENDO SER CONSIDERADOS TAMBÉM PRODUTOS QUE POSSUAM ESTRUTURAS MAIS ENCORPADAS, CONFECCIONADAS COM MATERIAIS DE ESPESSURAS MAIORES. APRESENTAR JUNTAMENTE COM A PROPOSTA AJUSTADA OS DOCUMENTOS LISTADOS ABAIXO: CERTIFICADO DE CONFORMIDADE COM A NORMA ABNT NBR 13966:2008, EMITIDO PELA PRÓPRIA ABNT (ASSOCIAÇÃO BRASILEIRA DE NORMAS TÉCNICAS) OU OUTRA EMPRESA CERTIFICADORA TAMBÉM ACREDITADA PELO INMETRO. AS INFORMAÇÕES CONSTANTES NO CERTIFICADO DEVERÃO SER SUFICIENTES PARA A CORRETA IDENTIFICAÇÃO DO PRODUTO OU VIR ACOMPANHADO DO SEU RESPECTIVO LAUDO DE AVALIAÇÃO EMITIDO POR LABORATORIO ACREDITADO PELO INMETRO;</p>	01	1.300,00



Unilog Comercial Ltda.
Fone (42) 99971-5803
e-mail mariele@br10.com.br

CNPJ 03.408.450/0001-06

IE 90.628.248-80

	<p>LAUDO DE PROFISSIONAL (ENGENHEIRO DE SEGURANÇA DO TRABALHO, MÉDICO DO TRABALHO OU ERGONOMISTA) DEVIDAMENTE ACREDITADO, ATESTANDO QUE O FABRICANTE ATENDE AOS REQUISITOS DA NORMA REGULAMENTADORA NR-17 (ERGONOMIA) DO MINISTÉRIO DO TRABALHO, DEVERÁ APRESENTAR DOCUMENTO DE COMPROVAÇÃO TÉCNICA;</p> <p>A EMPRESA FABRICANTE DOS PRODUTOS DEVERÁ APRESENTAR CERTIFICADO EMITIDO PELA ABNT (ASSOCIAÇÃO BRASILEIRA DE NORMAS TÉCNICAS) OU OUTRA EMPRESA CERTIFICADORA, DE PROCESSO DE PREPARAÇÃO E PINTURA EM SUPERFÍCIES METÁLICAS, SENDO QUE O DOCUMENTO DEVERÁ APRESENTAR EM SEU ESCOPO OS SEGUINTES TESTES: DETERMINAÇÃO DE ADERÊNCIA DA TINTA, DETERMINAÇÃO DO BRILHO DA SUPERFÍCIE, MEDIÇÃO NÃO DESTRUTIVA DA ESPESURA DE CAMADA SECA DE REVESTIMENTOS APLICADOS EM BASE, RESISTÊNCIA DE REVESTIMENTOS ORGÂNICOS PARA OS EFEITOS DE DEFORMAÇÃO RÁPIDA E DETERMINAÇÃO DE DUREZA AO LÁPIS EM TINTA APLICADA, TANTO EM CORTE DO FILME DE PINTURA COMO RISCO DE FILME DE PINTURA; NO CERTIFICADO DEVE CONSTAR O RESULTADO ENCONTRADO PARA CADA ENSAIO.</p> <p>APRESENTAR LAUDO DE DESEMPENHO DO PRODUTO DE, NO MÍNIMO, 960 HORAS CONFORME NORMA NBR 8094/1983 - MATERIAL METÁLICO REVESTIDO E NÃO REVESTIDO - CORROSÃO POR EXPOSIÇÃO À NÉVOA SALINA, EM CORPOS DE PROVA QUE CONTEMHAM UNIÕES SOLDADAS, APRESENTAR RESULTADO FINAL RIO;</p> <p>APRESENTAR LAUDO DE DESEMPENHO DO PRODUTO DE, NO MÍNIMO, 960 HORAS CONFORME NORMA NBR 8095/2015 - MATERIAL METÁLICO REVESTIDO E NÃO REVESTIDO - CORROSÃO POR EXPOSIÇÃO À ATMOSFERA ÚMIDA SATURADA, EM CORPOS DE PROVA QUE CONTEMHAM UNIÕES SOLDADAS; APRESENTAR RESULTADO FINAL RIO;</p> <p>APRESENTAR LAUDO DE DESEMPENHO DO PRODUTO DE, NO MÍNIMO 23 CICLOS, CONFORME NORMA NBR 8096/1983 - MATERIAL METÁLICO REVESTIDO E NÃO REVESTIDO - CORROSÃO POR EXPOSIÇÃO AO DIÓXIDO DE ENXOFRE, VOLUME DE 2 LITROS, EM CORPOS DE PROVA QUE CONTEMHAM UNIÕES SOLDADAS, NÃO DEVENDO APRESENTAR PONTOS DE CORROSÃO APÓS O TÉRMINO DO ENSAIO;</p> <p>APRESENTAR COMPROVAÇÃO DE ATENDIMENTO A NBR-14020:2002 E NBR-14024:2004, ATRAVÉS DO CERTIFICADO DE CONFORMIDADE EMITIDO PELA ABNT OU ENTIDADE DEVIDAMENTE ACREDITADA PELO INMETRO DA RESPECTIVA INDÚSTRIA FABRICANTE DOS MOBILIÁRIOS; CERTIFICADO AMBIENTAL DE CADEIA DE CUSTÓDIA DO FSC OU CERFLOR, EM NOME DO FABRICANTE DO MOBILIÁRIO COMPROVANDO A PROCEDÊNCIA DA MADEIRA PROVENIENTE DE MANEJO FLORESTAL RESPONSÁVEL OU DE REFLORESTAMENTO;</p> <p>APRESENTAR DECLARAÇÃO DE GARANTIA, COM FIRMA RECONHECIDA EM CARTÓRIO, EMITIDA PELO FABRICANTE DO MOBILIÁRIO, ESPECÍFICA PARA ESTE PROCESSO LICITATÓRIO, ASSINADA POR RESPONSÁVEL DEVIDAMENTE ACREDITADO, DE NO MÍNIMO 05 (CINCO) ANOS CONTRA EVENTUAIS DEFEITOS DE FABRICAÇÃO (CASO LICITANTE SEJA TAMBÉM O FABRICANTE);</p> <p>CASO O LICITANTE SEJA UMA REVENDA AUTORIZADA, APRESENTAR DECLARAÇÃO DE AUTORIZAÇÃO DE COMERCIALIZAÇÃO DOS PRODUTOS EMITIDA PELO FABRICANTE DO MOBILIÁRIO, ESPECÍFICA PARA ESTE PROCESSO LICITATÓRIO, ASSINADA POR RESPONSÁVEL DEVIDAMENTE ACREDITADO, COM FIRMA RECONHECIDA EM CARTÓRIO, GARANTINDO TAMBÉM POR NO MÍNIMO 05 (CINCO) ANOS O MOBILIÁRIO CONTRA EVENTUAIS DEFEITOS DE FABRICAÇÃO;</p> <p>APRESENTAR CATÁLOGO OU DESENHO ILUSTRATIVO DO RESPECTIVO ITEM, COM IDENTIFICAÇÃO DE MARCA, LINHA/MODELO, E CASO HAJA CÓDIGO DE CERTIFICAÇÃO DO PRODUTO, INFORMÁ-LO PARA COMPROVAÇÃO COM A ESPECIFICAÇÃO TÉCNICA E DOCUMENTAÇÃO APRESENTADA.</p>	<p>02</p> <p>ARMÁRIO ALTO COM 02 PORTAS DIMENSÕES: 800 X 500 X 1600 MM (L X P X A)</p> <p>TAMPO EM MDP, COM 25 MM DE ESPESURA, REVESTIDO EM AMBAS AS FACES COM FILME TERMO PRENSADO DE MELAMINICO, TEXTURIZADO, SEMIFOSCO, E ANTIRREFLEXO. O BORDO QUE ACOMPANHA TODO O CONTOURNO DO TAMPO É ENCABEÇADO COM FITA DE BORDA DE NO MÍNIMO 2,5 MM DE ESPESURA, COLADAS COM ADESIVO HOT MELT, COM ARESTAS ARREDONDADAS E RAIOS ERGONOMICO DE 2,5 MM. A FIXAÇÃO DO TAMPO/CORPO DEVE SER FEITA POR MEIO DE ACESSÓRIOS INTERNOS, COMO CAVILHAS E PARAFUSOS OCULTOS TIPO MINIFIX.</p> <p>PORTAS EM MDP, COM MÍNIMO DE 18 MM DE ESPESURA, REVESTIDO EM AMBAS AS FACES COM FILME TERMO PRENSADO DE MELAMINICO, TEXTURIZADO, SEMIFOSCO, E ANTIRREFLEXO. O BORDO QUE ACOMPANHA TODO O CONTOURNO DA PORTA É ENCABEÇADO COM FITA DE BORDA DE 2,0 MM DE ESPESURA MÍNIMA, COLADAS COM ADESIVO HOT MELT, COM ARESTAS ARREDONDADAS E RAIOS ERGONOMICO DE 2,0 MM.</p> <p>O PAR DE PORTAS SUSTENTA-SE EM SEIS DOBRADIÇAS TOP (3 POR PORTA), EM MODELO ZAMAK COM ACABAMENTO NIQUELADO E FIXAÇÃO</p>	<p>19</p> <p>2.300,00</p>
--	--	--	---



Unilog Comercial Ltda.
Fone (42) 99971-5803
e-mail mariele@br10.com.br

CNPJ 03.408.450/0001-06

IE 90.628.248-80

LATERAL COM CALÇO DE 5 MM ALTURA, COM ABERTURA DE ATÉ 270 GRAUS. CADA DOBRADIÇA É FIXADA POR 5 PARAFUSOS. A PORTA DIREITA POSSUI FECHADURA CILÍNDRICA COM TRAVAMENTO POR LINGUETA LATERAL. ACOMPANHAM 02 CHAVES (PRINCIPAL E RESERVA). A PORTA ESQUERDA É AUTOMATICAMENTE TRAVADA PELA DIREITA, POR MEIO DE 02 CHAPAS METÁLICAS COM MEDIDA MÍNIMA DE 80 X 50 X 1,2 MM. AMBAS AS PORTAS SÃO DOTADAS DE PUXADORES TIPO "ALÇA", INJETADOS EM PVC RÍGIDO. A FIXAÇÃO DEVE SER FEITA POR DOIS PARAFUSOS.

CORPO (02 LATERAIS, 01 FUNDO, 01 TAMPO INFERIOR, 01 PRATELEIRA FIXA E 02 PRATELEIRAS MÓVEIS) EM MDP, COM 18 MM DE ESPESURA, REVESTIDO EM AMBAS AS FACES COM FILME TERMO PRENSADO DE MELAMINICO COM ESPESURA DE 0,2 MM, TEXTURIZADO, SEMIFOSCO, E ANTIRREFLEXO. OS BORDOS APARENTES DO CONJUNTO SÃO ENCABEÇADO COM FITA DE BORDA NO MÍNIMO COM 2,0 MM DE ESPESURA, COLADAS COM ADESIVO HOT MELT, COM ARESTAS ARREDONDADAS E RAIO ERGONOMÍCO DE 2,0 MM. AS LATERAIS E O FUNDO DEVEM TER FURAÇÕES PARA REGULAGEM DE PRATELEIRAS EM TODA A ALTURA ÚTIL DO ARMÁRIO, COM 06 PONTOS DE APOIO POR PRATELEIRA. AS PRATELEIRAS MÓVEIS SÃO APOIADAS EM SUPORTES TIPO PINOS METÁLICOS. A MONTAGEM DAS PEÇAS DEVE SER FEITA POR MEIO DE ACESSÓRIOS INTERNOS, COMO CAVILHAS E PARAFUSOS OCULTOS TIPO MINIFIX.

RODAPÉ RETANGULAR FECHADO EM TUBOS DE AÇO DE 50 X 20 X 1,2 MM CONTINUO DOBRADO, O RODAPÉ É APOIADO POR 04 SAPATAS EM NYLON INJETADO, COM REGULADOR DE ALTURA CUJA FUNÇÃO SERÁ CONTORNAR EVENTUAIS DESNÍVEIS DE PISO.

APRESENTAR JUNTAMENTE COM A PROPOSTA AJUSTADA OS DOCUMENTOS LISTADOS ABAIXO:

CERTIFICADO DE CONFORMIDADE COM A NORMA ABNT NBR 13961:2010, EMITIDO PELA PRÓPRIA ABNT (ASSOCIAÇÃO BRASILEIRA DE NORMAS TÉCNICAS) OU OUTRA EMPRESA CERTIFICADORA TAMBÉM ACREDITADA PELO INMETRO. AS INFORMAÇÕES CONSTANTES NO CERTIFICADO DEVERÃO SER SUFICIENTES PARA A CORRETA IDENTIFICAÇÃO DO PRODUTO OU VIR ACOMPANHADO DO SEU RESPECTIVO LAUDO DE AVALIAÇÃO EMITIDO POR LABORATÓRIO ACREDITADO PELO INMETRO;

LAUDO DE PROFISSIONAL (ENGENHEIRO DE SEGURANÇA DO TRABALHO, MÉDICO DO TRABALHO OU ERGONOMISTA) DEVIDAMENTE ACREDITADO, ATESTANDO QUE O FABRICANTE ATENDE AOS REQUISITOS DA NORMA REGULAMENTADORA NR-17 (ERGONOMIA) DO MINISTÉRIO DO TRABALHO, DEVERÁ APRESENTAR DOCUMENTO DE COMPROVAÇÃO TÉCNICA;

A EMPRESA FABRICANTE DOS PRODUTOS DEVERÁ APRESENTAR CERTIFICADO EMITIDO PELA ABNT (ASSOCIAÇÃO BRASILEIRA DE NORMAS TÉCNICAS) OU OUTRA EMPRESA CERTIFICADORA, DE PROCESSO DE PREPARAÇÃO E PINTURA EM SUPERFÍCIES METÁLICAS, SENDO QUE O DOCUMENTO DEVERÁ APRESENTAR EM SEU ESCOPO OS SEGUINTES TESTES: DETERMINAÇÃO DE ADERÊNCIA DA TINTA, DETERMINAÇÃO DO BRILHO DA SUPERFÍCIE, MEDIÇÃO NÃO DESTRUTIVA DA ESPESURA DE CAMADA SECA DE REVESTIMENTOS APLICADOS EM BASE, RESISTÊNCIA DE REVESTIMENTOS ORGÂNICOS PARA OS EFEITOS DE DEFORMAÇÃO RÁPIDA E DETERMINAÇÃO DE DUREZA AO LÁPIS EM TINTA APLICADA, TANTO EM CORTE DO FILME DE PINTURA COMO RISCO DE FILME DE PINTURA; NO CERTIFICADO DEVE CONSTAR O RESULTADO ENCONTRADO PARA CADA ENSAIO.

APRESENTAR LAUDO DE DESEMPENHO DO PRODUTO DE, NO MÍNIMO, 960 HORAS CONFORME NORMA NBR 8094/1983 - MATERIAL METÁLICO REVESTIDO E NÃO REVESTIDO - CORROSÃO POR EXPOSIÇÃO À NÉVOA SALINA, EM CORPOS DE PROVA QUE CONTENHAM UNIÕES SOLDADAS, APRESENTAR RESULTADO FINAL RIO;

APRESENTAR LAUDO DE DESEMPENHO DO PRODUTO DE, NO MÍNIMO, 960 HORAS CONFORME NORMA NBR 8095/2015 - MATERIAL METÁLICO REVESTIDO E NÃO REVESTIDO - CORROSÃO POR EXPOSIÇÃO À ATMOSFERA ÚMIDA SATURADA, EM CORPOS DE PROVA QUE CONTENHAM UNIÕES SOLDADAS; APRESENTAR RESULTADO FINAL RIO;

APRESENTAR LAUDO DE DESEMPENHO DO PRODUTO DE, NO MÍNIMO 23 CICLOS, CONFORME NORMA NBR 8096/1983 - MATERIAL METÁLICO REVESTIDO E NÃO REVESTIDO - CORROSÃO POR EXPOSIÇÃO AO DIÓXIDO DE ENXOFRE, VOLUME DE SO2 DE 2 LITROS, EM CORPOS DE PROVA QUE CONTENHAM UNIÕES SOLDADAS, NÃO DEVENDO APRESENTAR PONTOS DE CORROSÃO APÓS O TÉRMINO DO ENSAIO;

APRESENTAR COMPROVAÇÃO DE ATENDIMENTO A NBR-14020:2002 E NBR-14024:2004, ATRAVÉS DO CERTIFICADO DE CONFORMIDADE EMITIDO PELA ABNT OU ENTIDADE DEVIDAMENTE ACREDITADA PELO INMETRO DA RESPECTIVA INDÚSTRIA FABRICANTE DOS MOBILIÁRIOS; CERTIFICADO AMBIENTAL DE CADEIA DE CUSTÓDIA DO FSC OU CERFLOR, EM NOME DO FABRICANTE DO MOBILIÁRIO COMPROVANDO A PROCEDÊNCIA DA MADEIRA PROVENIENTE DE MANEJO FLORESTAL RESPONSÁVEL OU DE REFLORESTAMENTO;

APRESENTAR DECLARAÇÃO DE GARANTIA, COM FIRMA RECONHECIDA EM CARTÓRIO, EMITIDA PELO FABRICANTE DO MOBILIÁRIO, ESPECÍFICA PARA ESTE PROCESSO LICITATÓRIO, ASSINADA POR RESPONSÁVEL DEVIDAMENTE ACREDITADO, DE NO MÍNIMO 05 (CINCO) ANOS CONTRA EVENTUAIS DEFEITOS DE FABRICAÇÃO (CASO LICITANTE SEJA TAMBÉM O FABRICANTE);

KL
S



Unilog Comercial Ltda.
Fone (42) 99971-5803
e-mail mariele@br10.com.br

CNPJ 03.408.450/0001-06

IE 90.628.248-80

<p>03</p>	<p>CASO O LICITANTE SEJA UMA REVENDA AUTORIZADA, APRESENTAR DECLARAÇÃO DE AUTORIZAÇÃO DE COMERCIALIZAÇÃO DOS PRODUTOS EMITIDA PELO FABRICANTE DO MOBILIÁRIO, ESPECÍFICA PARA ESTE PROCESSO LICITATORIO, ASSINADA POR RESPONSÁVEL DEVIDAMENTE ACREDITADO, COM FIRMA RECONHECIDA EM CARTÓRIO, GARANTINDO TAMBÉM POR NO MÍNIMO 05 (CINCO) ANOS O MOBILIÁRIO CONTRA EVENTUAIS DEFEITOS DE FABRICAÇÃO; APRESENTAR CATÁLOGO OU DESENHO ILUSTRATIVO DO RESPECTIVO ITEM, COM IDENTIFICAÇÃO DE MARCA, LINHA/MODELO, E CASO HAJA CÓDIGO DE CERTIFICAÇÃO DO PRODUTO, INFORMÁ-LO PARA COMPROVAÇÃO COM A ESPECIFICAÇÃO TÉCNICA E DOCUMENTAÇÃO APRESENTADA.</p>	<p>01</p>	<p>3.500,00</p>
<p>03</p>	<p>MESA DE REUNIÃO RETANGULAR COM CALHA ELETRIFICAVEL DIMENSÕES: 2500 X 1000 X 740 MM (LX PX X A) TAMPO INTEIRIÇO EM MDF COM 40 MM DE ESPESSURA, SENDO DE 6 MM DE ESPESSURA, UM SUPERIOR E OUTRO INFERIOR, CONTRAPLACADOS E SARRAFEADOS NAS BORDAS COM MDP DE 28 MM DE ESPESSURA, E O SEU INTERIOR PREENCHIDO COM COLMEIA DE PAPELÃO. O BORDO QUE ACOMPANHA TODO O CONTORNO DO TAMPO É ENCABEÇADO COM FITA DE POLIESTIRENO DE ESPESSURA MÍNIMA 2,5 MM, ARESTAS ARREDONDADAS COM RAIOS ERGONÔMICOS DE 2,5 MM, COLADAS COM ADESIVO HOT MELT. O TAMPO É DOTADO DE CAIXAS ELÉTRICAS CONFECCIONADAS EM ALUMÍNIO, COM TAMPA BASCULANTE DE ABERTURA 90° E PORTA TOMADA EMBUTIDA, COM 08 ORIFÍCIOS RETANGULARES PARA INSTALAÇÃO DE TOMADAS ELÉTRICAS (NOVO PADRÃO ABNT), 04 ORIFÍCIOS QUADRADOS PARA INSTALAÇÃO DE RECEPTORES PARA PLUG RJ45, E ABERTURAS PARA PASSAGEM DO CABEAMENTO. A FIXAÇÃO TAMPO/ESTRUTURA DEVERÁ SER FEITA POR MEIO DE BUCHAS METÁLICAS. PAINÉIS FRONTAIS ESTRUTURAL E DE PRIVACIDADE, EM MDP COM 18 MM DE ESPESSURA, REVESTIDOS EM AMBAS AS FACES COM FILME TERMOPRESADO DE MELAMINICO COM ESPESSURA DE 0,2 MM, TEXTURIZADO, SEMIFOSCO E ANTIRREFLEXO. OS BORDOS APARENTES DAS PEÇAS SÃO ENCABEÇADOS COM FITA DE POLIESTIRENO DE ESPESSURA MÍNIMA 2 MM, ARESTAS ARREDONDADAS COM RAIOS ERGONÔMICOS DE 2 MM, COLADAS COM ADESIVO HOT MELT. O PAINEL É SECCIONADO EM DUAS PARTES PARA FIXAÇÃO DE UM TUBO CENTRAL MEDINDO 50 X 20 MM DE MESMO COMPRIMENTO, SUBMETIDO A UM BANHO QUÍMICO DESENGRAXANTE, ANTIOXIDANTE, E PINTURA ELETROSTÁTICA EPÓXI-PÓ TEXTURIZADA, COM SISTEMA DE POLIMERIZAÇÃO EM ESTUFA A 200°. A FIXAÇÃO PAINEL/TAMPO DEVERÁ SER FEITA POR MEIO DE PARAFUSOS OCULTOS TIPO MINIFIX. PÉ PAINEL CENTRAL EM MDF COM 54 MM DE ESPESSURA, SENDO 6 MM DE ESPESSURA, UM SUPERIOR E OUTRO INFERIOR, CONTRAPLACADOS E SARRAFEADOS NAS BORDAS COM MDP DE 42 MM DE ESPESSURA, E O SEU INTERIOR PREENCHIDO COM COLMEIA DE PAPELÃO. O BORDO QUE ACOMPANHA TODO O CONTORNO DO TAMPO É ENCABEÇADO COM FITA DE POLIESTIRENO DE ESPESSURA MÍNIMA 2,5 MM, ARESTAS ARREDONDADAS COM RAIOS ERGONÔMICOS DE 2,5 MM, COLADAS COM ADESIVO HOT MELT. A FIXAÇÃO TAMPO/ESTRUTURA DEVERÁ SER FEITA POR MEIO DE BUCHAS METÁLICAS. O PÉ É DOTADO DE SAPATAS NIVELADORAS EM NYLON INJETADO, CUJA FUNÇÃO SERÁ CONTORNAR EVENTUAIS DESNÍVEIS DE PISO. PÉS PAINEL LATERAIS EM MDF COM 54 MM DE ESPESSURA, SENDO 6 MM DE ESPESSURA, UM SUPERIOR E OUTRO INFERIOR, CONTRAPLACADOS E SARRAFEADOS NAS BORDAS COM MDP DE 42 MM DE ESPESSURA, E O SEU INTERIOR PREENCHIDO COM COLMEIA DE PAPELÃO. O BORDO QUE ACOMPANHA TODO O CONTORNO DO TAMPO É ENCABEÇADO COM FITA DE POLIESTIRENO DE ESPESSURA MÍNIMA 2,5 MM, ARESTAS ARREDONDADAS COM RAIOS ERGONÔMICOS DE 2,5 MM, COLADAS COM ADESIVO HOT MELT. A FIXAÇÃO TAMPO/ESTRUTURA DEVERÁ SER FEITA POR MEIO DE BUCHAS METÁLICAS. O PÉ É DOTADO DE SAPATAS NIVELADORAS EM NYLON INJETADO, CUJA FUNÇÃO SERÁ CONTORNAR EVENTUAIS DESNÍVEIS DE PISO. APRESENTAR JUNTAMENTE COM A PROPOSTA AJUSTADA OS DOCUMENTOS LISTADOS ABAIXO: LAUDO DE PROFISSIONAL (MÉDICO E ENGENHEIRO DE SEGURANÇA DO TRABALHO OU ERGONOMISTA) DEVIDAMENTE ACREDITADO, ATENDENDO QUE O FABRICANTE ATENDE AOS REQUISITOS DA NORMA REGULAMENTADORA NR-17 (ERGONOMIA) DO MINISTÉRIO DO TRABALHO, SENDO QUE NO CASO DE ENGENHEIRO DEVERÁ VIR ACOMPANHADOS DOS DOCUMENTOS COMPROBATÓRIOS E ART DO PROFISSIONAL ASSINANTE JUNTO COM O COMPROVANTE DE PAGAMENTO DO TÍTULO CREA E PARA OS CASOS DE ERGONOMISTA, DEVERÁ APRESENTAR DOCUMENTO DE COMPROVAÇÃO TÉCNICA; A EMPRESA FABRICANTE DOS PRODUTOS DEVERÁ APRESENTAR CERTIFICADO EMITIDO PELA ABNT (ASSOCIAÇÃO BRASILEIRA DE NORMAS TÉCNICAS) OU OUTRA EMPRESA CERTIFICADORA, DE PROCESSO DE PREPARAÇÃO E PINTURA EM SUPERFÍCIES METÁLICAS, SENDO QUE O DOCUMENTO DEVERÁ APRESENTAR EM SEU ESCOPO OS SEGUINTE TESTES: DETERMINAÇÃO DE ADERÊNCIA DA TINTA, DETERMINAÇÃO DO</p>	<p>01</p>	<p>3.500,00</p>



Unilog Comercial Ltda.
Fone (42) 99971-5803
e-mail mariele@br10.com.br

CNPJ 03.408.450/0001-06

IE 90.628.248-80

	<p>BRILHO DA SUPERFÍCIE, MEDIÇÃO NÃO DESTRUTIVA DA ESPESSURA DE CAMADA SECA DE REVESTIMENTOS APLICADOS EM BASE, RESISTÊNCIA DE REVESTIMENTOS ORGÂNICOS PARA OS EFEITOS DE DEFORMAÇÃO RÁPIDA E DETERMINAÇÃO DE DUREZA AO LÁPIS EM TINTA APLICADA, TANTO EM CORTE DO FILME DE PINTURA COMO RISCO DE FILME DE PINTURA; NO CERTIFICADO DEVE CONSTAR O RESULTADO ENCONTRADO PARA CADA ENSAIO.</p> <p>APRESENTAR LAUDO DE DESEMPENHO DO PRODUTO DE, NO MÍNIMO, 1152 HORAS CONFORME NORMA NBR 8094/1983 - MATERIAL METÁLICO REVESTIDO E NÃO REVESTIDO - CORROÇÃO POR EXPOSIÇÃO À NEVOA SALINA, EM CORPOS DE PROVA QUE CONTENHAM UNIÕES SOLDADAS, APRESENTAR RESULTADO FINAL R10;</p> <p>APRESENTAR LAUDO DE DESEMPENHO DO PRODUTO DE, NO MÍNIMO, 1152 HORAS CONFORME NORMA NBR 8095/2015 - MATERIAL METÁLICO REVESTIDO E NÃO REVESTIDO - CORROÇÃO POR EXPOSIÇÃO À ATMOSFERA ÚMIDA SATURADA, EM CORPOS DE PROVA QUE CONTENHAM UNIÕES SOLDADAS; APRESENTAR RESULTADO FINAL R10;</p> <p>APRESENTAR LAUDO DE DESEMPENHO DO PRODUTO DE, NO MÍNIMO 23 CICLOS, CONFORME NORMA NBR 8096/1983 - MATERIAL METÁLICO REVESTIDO E NÃO REVESTIDO - CORROÇÃO POR EXPOSIÇÃO AO DIÓXIDO DE ENXOFRE, VOLUME DE SO₂ DE 2 LITROS, EM CORPOS DE PROVA QUE CONTENHAM UNIÕES SOLDADAS, NÃO DEVENDO APRESENTAR PONTOS DE CORROÇÃO APÓS O TÉRMINO DO ENSAIO;</p> <p>CERTIFICADO AMBIENTAL DE CADEIA DE CUSTÓDIA DO FSC OU CERFLOR, EM NOME DO FABRICANTE DO MOBILIÁRIO COMPROVANDO A PROCEDÊNCIA DA MADEIRA PROVENIENTE DE MANEJO FLORESTAL RESPONSÁVEL OU DE REFLORESTAMENTO;</p> <p>APRESENTAR DECLARAÇÃO DE GARANTIA, EMITIDA PELO FABRICANTE DO MOBILIÁRIO, ESPECÍFICA PARA ESTE PROCESSO LICITATÓRIO, ASSINADA POR RESPONSÁVEL DEVIDAMENTE ACREDITADO, DE NO MÍNIMO 05 (CINCO) ANOS CONTRA EVENTUAIS DEFEITOS DE FABRICAÇÃO (CASO LICITANTE SEJA TAMBÉM O FABRICANTE);</p> <p>CASO O LICITANTE SEJA UMA REVENDA, AUTORIZADA, APRESENTAR DECLARAÇÃO DE AUTORIZAÇÃO DE COMERCIALIZAÇÃO DOS PRODUTOS EMITIDA PELO FABRICANTE DO MOBILIÁRIO, ESPECÍFICA PARA ESTE PROCESSO LICITATÓRIO, ASSINADA POR RESPONSÁVEL DEVIDAMENTE ACREDITADO, GARANTINDO TAMBÉM POR NO MÍNIMO 05 (CINCO) ANOS O MOBILIÁRIO CONTRA EVENTUAIS DEFEITOS DE FABRICAÇÃO;</p> <p>APRESENTAR CATALOGO OU DESENHO ILUSTRATIVO DO RESPECTIVO ITEM, COM IDENTIFICAÇÃO DE MARCA, LINHA/MODELO E CASO HAJA CÓDIGO DE CERTIFICAÇÃO DO PRODUTO, INFORMÁ-LO PARA COMPROVAÇÃO COM A ESPECIFICAÇÃO TÉCNICA E DOCUMENTAÇÃO APRESENTADA.</p>	04	16	1.500,00
--	--	----	----	----------

Handwritten signature



05	<p>EPÓXI PÓ POLIÉSTER FOSCA DE ALTA PERFORMANCE, POLIMERIZADA EM ESTUFA. APRESENTAR JUNTAMENTE COM A PROPOSTA AJUSTADA OS DOCUMENTOS LISTADOS ABAIXO: CERTIFICADO DE CONFORMIDADE COM A NORMA ABNT NBR 13966:2008, EMITIDO PELA PRÓPRIA ABNT (ASSOCIAÇÃO BRASILEIRA DE NORMAS TÉCNICAS) OU OUTRA EMPRESA CERTIFICADORA TAMBÉM ACREDITADA PELO INMETRO. AS INFORMAÇÕES CONSTANTES NO CERTIFICADO DEVERÃO SER SUFICIENTES PARA A CORRETA IDENTIFICAÇÃO DO PRODUTO OU VIR ACOMPANHADO DO SEU RESPECTIVO LAUDO DE AVALIAÇÃO EMITIDO POR LABORATÓRIO ACREDITADO PELO INMETRO; LAUDO DE PROFISSIONAL (ENGENHEIRO DE SEGURANÇA DO TRABALHO, MÉDICO DO TRABALHO OU ERGONOMISTA) DEVIDAMENTE ACREDITADO, ATESTANDO QUE O FABRICANTE ATENDE AOS REQUISITOS DA NORMA REGULAMENTADORA NR-17 (ERGONOMIA) DO MINISTÉRIO DO TRABALHO, SENDO QUE NO CASO DE ENGENHEIRO DEVERÁ VIR ACOMPANHADOS DOS DOCUMENTOS COMPROBATÓRIOS E ART DO PROFISSIONAL ASSINANTE JUNTO COM O COMPROVANTE DE PAGAMENTO DE QUITAÇÃO DO TÍTULO CREA, PARA OS CASOS DE ERGONOMISTA, DEVERÁ APRESENTAR DOCUMENTO DE COMPROVAÇÃO TÉCNICA; A EMPRESA FABRICANTE DOS PRODUTOS DEVERÁ APRESENTAR CERTIFICADO EMITIDO PELA ABNT (ASSOCIAÇÃO BRASILEIRA DE NORMAS TÉCNICAS) OU OUTRA EMPRESA CERTIFICADORA, DE PROCESSO DE PREPARAÇÃO E PINTURA EM SUPERFÍCIES METÁLICAS, SENDO QUE O DOCUMENTO DEVERÁ APRESENTAR EM SEU ESCOPO OS SEGUINTE TESTES: DETERMINAÇÃO DE ADERÊNCIA DA TINTA, DETERMINAÇÃO DO BRILHO DA SUPERFÍCIE, MEDIÇÃO NÃO DESTRUTIVA DA ESPESURA DE CAMADA SECA DE REVESTIMENTOS APLICADOS EM BASE, RESISTÊNCIA DE REVESTIMENTOS ORGÂNICOS PARA OS EFEITOS DE DEFORMAÇÃO RÁPIDA E DETERMINAÇÃO DE DUREZA AO LÁPIS EM TINTA APLICADA, TANTO EM CORTE DO FILME DE PINTURA COMO RISCO DE FILME DE PINTURA; NO CERTIFICADO DEVE CONSTAR O RESULTADO ENCONTRADO PARA CADA ENSAIO. APRESENTAR LAUDO DE DESEMPENHO DO PRODUTO DE, NO MÍNIMO, 960 HORAS CONFORME NORMA NBR 8094/1983 - MATERIAL METÁLICO REVESTIDO E NÃO REVESTIDO - CORROSÃO POR EXPOSIÇÃO A NÉVOA SALINA, EM CORPOS DE PROVA QUE CONTENHAM UNIÕES SOLDADAS; APRESENTAR RESULTADO FINAL RIO; APRESENTAR LAUDO DE DESEMPENHO DO PRODUTO DE, NO MÍNIMO, 960 HORAS CONFORME NORMA NBR 8095/2015 - MATERIAL METÁLICO REVESTIDO E NÃO REVESTIDO - CORROSÃO POR EXPOSIÇÃO A ATMOSFERA ÚMIDA SATURADA, EM CORPOS DE PROVA QUE CONTENHAM UNIÕES SOLDADAS; APRESENTAR RESULTADO FINAL RIO; APRESENTAR LAUDO DE DESEMPENHO DO PRODUTO DE, NO MÍNIMO 23 CICLOS, CONFORME NORMA NBR 8096/1983 - MATERIAL METÁLICO REVESTIDO E NÃO REVESTIDO - CORROSÃO POR EXPOSIÇÃO AO DIÓXIDO DE ENXOFRE, VOLUME DE SO2 DE 2 LITROS, EM CORPOS DE PROVA QUE CONTENHAM UNIÕES SOLDADAS, NÃO DEVEDO APRESENTAR PONTOS DE CORROSÃO APÓS O TÉRMINO DO ENSAIO; APRESENTAR COMPROVAÇÃO DE ATENDIMENTO A NBR-14020:2002 E NBR-14024:2004, ATRAVÉS DO CERTIFICADO DE CONFORMIDADE EMITIDO PELA ABNT OU ENTIDADE DEVIDAMENTE ACREDITADA PELO INMETRO DA RESPECTIVA INDÚSTRIA FABRICANTE DOS MOBILIÁRIOS; CERTIFICADO AMBIENTAL DE CADEIA DE CUSTODIA DO FSC OU CERFLOR, EM NOME DO FABRICANTE DO MOBILIÁRIO COMPROVANDO A PROCEDÊNCIA DA MADEIRA PROVENIENTE DE MANEJO FLORESTAL RESPONSÁVEL OU DE REFLORSTAMENTO; APRESENTAR DECLARAÇÃO DE GARANTIA, COM FIRMA RECONHECIDA EM CARTÓRIO, EMITIDA PELO FABRICANTE DO MOBILIÁRIO, ESPECÍFICA PARA ESTE PROCESSO LICITATÓRIO, ASSINADA POR RESPONSÁVEL DEVIDAMENTE ACREDITADO, DE NO MÍNIMO 05 (CINCO) ANOS CONTRA EVENTUAIS DEFEITOS DE FABRICAÇÃO (CASO LICITANTE SEJA TAMBÉM O FABRICANTE); CASO O LICITANTE SEJA UMA REVENDA AUTORIZADA, APRESENTAR DECLARAÇÃO DE AUTORIZAÇÃO DE COMERCIALIZAÇÃO DOS PRODUTOS EMITIDA PELO FABRICANTE DO MOBILIÁRIO, ESPECÍFICA PARA ESTE PROCESSO LICITATÓRIO, ASSINADA POR RESPONSÁVEL DEVIDAMENTE ACREDITADO, COM FIRMA RECONHECIDA EM CARTÓRIO, GARANTINDO TAMBÉM POR NO MÍNIMO 05 (CINCO) ANOS O MOBILIÁRIO CONTRA EVENTUAIS DEFEITOS DE FABRICAÇÃO;</p>	12	1.200,00
----	---	----	----------

100
87



Unilog Comercial Ltda.
Fone (42) 99971-5803
e-mail mariele@br10.com.br

CNPJ 03.408.450/0001-06

IE 90.628.248-80

	<p>INTERNA HORIZONTAL QUE POSSIBILITA A PASSAGEM DE FIAÇÃO INDIVIDUAL (ELÉTRICA E TELEFONIA), COM ORIFÍCIOS PARA INSTALAÇÃO DE 2 TOMADAS DE FORÇA CONVENCIONAIS E 2 PARA PLUGS TIPO RJ-45. ESTRUTURAS LATERAIS CONFECCIONADAS COM TUBOS E CHAPAS METÁLICAS, SENDO A BASE SUPERIOR DE FIXAÇÃO AO TAMPO, EM TUBO DE AÇO MEDINDO: 30 X 20 X 1,2 MM DE ESPESSURA, A BASE INFERIOR EM CHAPA DE AÇO REPUXADA CURVA, DISPENSANDO DESTA FORMA O USO DE PONTEIRAS DE PVC, E COM ESPESSURA MÍNIMA DE 1,5 MM, A COLUNA DE SUSTENTAÇÃO É COMPOSTA POR DOIS TUBOS REDONDOS VERTICAIS PARALELOS, DE 31,75 X 1,2 MM DE ESPESSURA, E DUAS CHAPAS COM ESPESSURA MÍNIMA DE 0,6 MM FIXADAS AOS TUBOS, SENDO, UMA INTERNA LISA E FIXA; E A OUTRA EXTERNA, COM ESTAMPO PERFORADO 8 MM EM TODA A SUA ÁREA, E REMOVÍVEL, DE SAQUE FRONTAL, QUE POSSIBILITA A PASSAGEM DE CABOS POR DUTO VERTICAL INTERNO DO SOLO ATÉ O TAMPO DA MESA. AS ESTRUTURAS SÃO DOTADAS DE SAPATAS NIVELADORAS EM NYLON INJETADO COM DIÂMETRO DE 63 MM, CUJA FUNÇÃO SERÁ CONTORNAR EVENTUAIS DESNÍVEIS DE PISO. TODO CONJUNTO METÁLICO É SUBMETIDO A UM PRÉ-TRATAMENTO POR FOSFATIZAÇÃO A BASE DE ZINCO (LAVAGEM - DECAPAGEM - FOSFATIZAÇÃO) E PINTURA ELETROSTÁTICA EM TINTA EPOXI PÓ POLIESTER FOSCA DE ALTA PERFORMANCE, POLIMERIZADA EM ESTUFA. APRESENTAR JUNTAMENTE COM A PROPOSTA AJUSTADA OS DOCUMENTOS LISTADOS ABAIXO: CERTIFICADO DE CONFORMIDADE COM A NORMA ABNT NBR 13966:2008, EMITIDO PELA PRÓPRIA ABNT (ASSOCIAÇÃO BRASILEIRA DE NORMAS TÉCNICAS) OU OUTRA EMPRESA CERTIFICADORA TAMBÉM ACREDTADA PELO INMETRO. AS INFORMAÇÕES CONSTANTES NO CERTIFICADO DEVERÃO SER SUFICIENTES PARA A CORRETA IDENTIFICAÇÃO DO PRODUTO OU VIR ACOMPANHADO DO SEU RESPECTIVO LAUDO DE AVALIAÇÃO EMITIDO POR LABORATÓRIO ACREDTADO PELO INMETRO; LAUDO DE PROFISSIONAL (ENGENHEIRO DE SEGURANÇA DO TRABALHO, MÉDICO DO TRABALHO OU ERGONOMISTA) DEVIDAMENTE ACREDTADO, ATESTANDO QUE O FABRICANTE ATENDE AOS REQUISITOS DA NORMA REGULAMENTADORA NR-17 (ERGONOMIA) DO MINISTÉRIO DO TRABALHO, SENDO QUE NO CASO DE ENGENHEIRO DEVERÁ VIR ACOMPANHADOS DOS DOCUMENTOS COMPROBATÓRIOS E ART DO PROFISSIONAL ASSINANTE JUNTO COM O COMPROVANTE DE PAGAMENTO DE QUITAÇÃO DO TÍTULO CREA, PARA OS CASOS DE ERGONOMISTA, DEVERÁ APRESENTAR DOCUMENTO DE COMPROVAÇÃO TÉCNICA; A EMPRESA FABRICANTE DOS PRODUTOS DEVERÁ APRESENTAR CERTIFICADO EMITIDO PELA ABNT (ASSOCIAÇÃO BRASILEIRA DE NORMAS TÉCNICAS) OU OUTRA EMPRESA CERTIFICADORA, DE PROCESSO DE PREPARAÇÃO E PINTURA EM SUPERFÍCIES METÁLICAS, SENDO QUE O DOCUMENTO DEVERÁ APRESENTAR EM SEU ESCOPO OS SEGUINTE TESTES: DETERMINAÇÃO DE ADERÊNCIA DA TINTA, DETERMINAÇÃO DO BRILHO DA SUPERFÍCIE, MEDIÇÃO NÃO DESTRUTIVA DA ESPESSURA DE CAMADA SECA DE REVESTIMENTOS APLICADOS EM BASE, RESISTÊNCIA DE REVESTIMENTOS ORGÂNICOS PARA OS EFEITOS DE DEFORMAÇÃO RÁPIDA E DETERMINAÇÃO DE DUREZA AO LAPIS EM TINTA APLICADA, TANTO EM CORTE DO FILME DE PINTURA COMO RISCO DE FILME DE PINTURA; NO CERTIFICADO DEVE CONSTAR O RESULTADO ENCONTRADO PARA CADA ENSAIO. APRESENTAR LAUDO DE DESEMPENHO DO PRODUTO DE, NO MÍNIMO, 960 HORAS CONFORME NORMA NBR 8094/1983 - MATERIAL METÁLICO REVESTIDO E NÃO REVESTIDO - CORROSÃO POR EXPOSIÇÃO A NÉVOA SALINA, EM CORPOS DE PROVA QUE CONTENHAM UNIÕES SOLDADAS, APRESENTAR RESULTADO FINAL RIO; APRESENTAR LAUDO DE DESEMPENHO DO PRODUTO DE, NO MÍNIMO, 960 HORAS CONFORME NORMA NBR 8095/2015 - MATERIAL METÁLICO REVESTIDO E NÃO REVESTIDO - CORROSÃO POR EXPOSIÇÃO A ATMOSFERA ÚMIDA SATURADA, EM CORPOS DE PROVA QUE CONTENHAM UNIÕES SOLDADAS; APRESENTAR RESULTADO FINAL RIO; APRESENTAR LAUDO DE DESEMPENHO DO PRODUTO DE, NO MÍNIMO 23 CICLOS, CONFORME NORMA NBR 8096/1983 - MATERIAL METÁLICO REVESTIDO E NÃO REVESTIDO - CORROSÃO POR EXPOSIÇÃO AO DIÓXIDO DE ENXOFRE, VOLUME DE SO2 DE 2 LITROS, EM CORPOS DE PROVA QUE CONTENHAM UNIÕES SOLDADAS, NÃO DEVEDENDO APRESENTAR PONTOS DE CORROSÃO APÓS O TÉRMINO DO ENSAIO; APRESENTAR COMPROVAÇÃO DE ATENDIMENTO A NBR-14020:2002 E NBR-14024:2004, ATRAVÉS DO CERTIFICADO DE CONFORMIDADE EMITIDO PELA ABNT OU ENTIDADE DEVIDAMENTE ACREDTADA PELO INMETRO DA RESPECTIVA INDÚSTRIA FABRICANTE DOS MOBILIÁRIOS; CERTIFICADO AMBIENTAL DE CADEIA DE CUSTÓDIA DO FSC OU CERFLOR, EM NOME DO MOBILIÁRIO COMPROVANDO A PROCEDÊNCIA DA MADEIRA PROVENIENTE DE MANEJO FLORESTAL RESPONSÁVEL OU DE REFORRESTAMENTO; APRESENTAR DECLARAÇÃO DE GARANTIA, COM FIRMA RECONHECIDA EM CARTÓRIO, EMITIDA PELO FABRICANTE DO MOBILIÁRIO, ESPECÍFICA PARA ESTE PROCESSO LICITATÓRIO, ASSINADA POR RESPONSÁVEL DEVIDAMENTE ACREDTADO, DE NO MÍNIMO 05 (CINCO) ANOS CONTRA EVENTUAIS DEFEITOS DE FABRICAÇÃO (CASO LICITANTE SEJA TAMBÉM O FABRICANTE); CASO O LICITANTE SEJA UMA REVENDA AUTORIZADA, APRESENTAR DECLARAÇÃO DE AUTORIZAÇÃO DE COMERCIALIZAÇÃO DOS PRODUTOS EMITIDA PELO FABRICANTE DO MOBILIÁRIO, ESPECÍFICA PARA ESTE PROCESSO LICITATÓRIO, ASSINADA POR RESPONSÁVEL DEVIDAMENTE ACREDTADO, COM FIRMA RECONHECIDA EM CARTÓRIO, GARANTINDO TAMBÉM POR NO MÍNIMO 05 (CINCO) ANOS O MOBILIÁRIO CONTRA EVENTUAIS DEFEITOS DE FABRICAÇÃO;</p>		
06	MESA DE TRABALHO EM L	02	2.400,00

101
OK



Unilog Comercial Ltda.
Fone (42) 99971 - 5803
e-mail mariel@br10.com.br

CNPJ 03.408.450/0001-06

IE 90.628.248-80

DIMENSÕES: 1600 X 1600 X 600 X 740 MM (LXLXPXA)

TAMPO EM MDP, COM 25 MM DE ESPESSURA, REVESTIDO EM AMBAS AS FACES POR FILME TERMO PRENSADO DE MELAMINICO, TEXTURIZADO, SEMIFOSCO E ANTIRREFLEXO. O BORDO QUE ACOMPANHA TODO O CONTO RNO DO TAMPO É ENCABEÇADO COM FITA DE BORDA 2,5 MM DE ESPESSURA, COLADAS COM ADESIVO HOT MELT, COM ARESTAS ARREDONDADAS E RAI O ERGONOMICO DE 2,5 MM. A FIXAÇÃO DO TAMPO/ESTRUTURA DEVERÁ SER FEITA POR MEIO DE MINIFIX, FIXADOS EM BUCHAS METÁLICAS CONFECCIONADAS EM MODELO ZAMIAK, E CRAVADAS NO TAMPO. O ACESSO DO CABEAMENTO AO TAMPO DEVERÁ DAR-SE POR MEIO DE ORIFÍCIOS REDONDOS DE DIÂMETRO APROXIMADAMENTE DE 60 MM, ACABADOS COM PASSA CABOS DE PVC RÍGIDO, COM TAMPA REMOVÍVEL, E ABERTURA PARA PASSAGEM DE CABOS.

PAINÉIS FRONTAIS ESTRUTURAIS EM MDP, COM NO MÍNIMO 18 MM DE ESPESSURA, REVESTIDO EM AMBAS AS FACES COM FILME TERMO PRENSADO DE MELAMINICO, TEXTURIZADO, SEMIFOSCO E ANTIRREFLEXO. O BORDO QUE ACOMPANHA TODO O CONTO RNO DO PAINEL É ENCABEÇADO EM FITA DE POLIESTIRENO COM 0,45 MM DE ESPESSURA MÍNIMA, COLADAS COM ADESIVO HOT MELT. A FIXAÇÃO PAINEL/ESTRUTURA DEVERÁ SER FEITA POR MEIO DE PARAFUSOS OCULTOS TIPO MINIFIX.

CALHAS TIPO BERÇO CONFECCIONADAS COM CHAPAS METÁLICAS COM O MÍNIMO DE # 20 DOBRADAS EM FORMATO "J", COM DIVISÃO INTERNA HORIZONTAL QUE POSSIBILITA A PASSAGEM DE FIAÇÃO INDIVIDUAL (ELÉTRICA E TELEFONIA), COM ORIFÍCIOS PARA INSTALAÇÃO DE 2 TOMADAS DE FORÇA CONVENCIONAIS E 2 PARA PLUGS TIPO RJ-45. (VISANDO A UTILIZAÇÃO DA REDE DE DADOS LOCAL)

ESTRUTURAS LATERAIS CONFECCIONADAS COM TUBOS E CHAPAS METÁLICAS, SENDO A BASE SUPERIOR DE FIXAÇÃO AO TAMPO, EM TUBO DE AÇO COM MEDIDAS MÍNIMAS DE : 30 X 20 X 1,2 MM DE ESPESSURA, A BASE INFERIOR EM CHAPA DE AÇO REPUXADA CURVA, DISPENSANDO DESTA FORMA O USO DE PONTEIRAS DE PVC, E COM ESPESSURA MÍNIMA DE 1,5 MM, A COLUNA DE SUSTENTAÇÃO COMPOSTA POR DOIS TUBOS REDONDOS VERTICAIS PARALELOS, DE 31,75 X 1,2 MM DE ESPESSURA, E DUAS CHAPAS COM ESPESSURA MÍNIMA DE 0,6 MM FIXADAS AOS TUBOS, SENDO, UMA INTERNA LISA E FIXA; E A OUTRA EXTERNA, COM ESTAMPO PERFORADO 8 MM EM TODA A SUA ÁREA, E REMOVÍVEL, DE SAQUE FRONTAL, QUE POSSIBILITA A PASSAGEM DE CABOS POR DUTO VERTICAL INTERNO DO SOLO ATÉ O TAMPO DA MESA. AS ESTRUTURAS SÃO DOTADAS DE SAPATAS NIVELADORAS EM NYLON INJETADO, CUJA FUNÇÃO SERÁ CONTORNAR EVENTUAIS DESNÍVEIS DE PISO.

ESTRUTURA DE SUSTENTAÇÃO CENTRAL CONFECCIONADA COM CHAPAS METÁLICAS DOBRADAS EM FORMATO SEXTAVADO, FORMANDO UM DUTO VERTICAL INTERNO QUE POSSIBILITA A PASSAGEM DA FIAÇÃO DO SOLO ATÉ O TAMPO DA MESA; E UMA CALHA REMOVÍVEL COM 03 FURAÇÕES PARA ADAPTAÇÃO DE TOMADAS ELÉTRICAS, TELEFONIA E DADOS. ACABAMENTO COM SAPATAS NIVELADORAS FORMATO SEXTAVADAS EM NYLON INJETADO E PINO CENTRAL EM AÇO ROSCA COM MEDIDA MÍNIMA DE ¼" E DIÂMETRO MÍNIMO DE 20 MM, CUJA FUNÇÃO SERÁ CONTORNAR EVENTUAIS DESNÍVEIS DE PISO.

APRESENTAR JUNTAMENTE COM A PROPOSTA AJUSTADA OS DOCUMENTOS LISTADOS ABAIXO:

CERTIFICADO DE CONFORMIDADE COM A NORMA ABNT NBR 13966:2008, EMISSO PELA PRÓPRIA ABNT (ASSOCIAÇÃO BRASILEIRA DE NORMAS TÉCNICAS) OU OUTRA EMPRESA CERTIFICADORA TAMBÉM ACREDITADA PELO INMETRO. AS INFORMAÇÕES CONSTANTES NO CERTIFICADO DEVERÃO SER SUFICIENTES PARA A CORRETA IDENTIFICAÇÃO DO PRODUTO OU VIR ACOMPANHADO DO SEU RESPECTIVO LAUDO DE AVALIAÇÃO EMISSO POR LABORATÓRIO ACREDITADO PELO INMETRO;

LAUDO DE PROFISSIONAL (ENGENHEIRO DE SEGURANÇA DO TRABALHO, MÉDICO DO TRABALHO OU ERGONOMISTA) DEVIDAMENTE ACREDITADO, ATESTANDO QUE O FABRICANTE ATENDE AOS REQUISITOS DA NORMA REGULAMENTADORA NR-17 (ERGONOMIA) DO MINISTÉRIO DO TRABALHO, DEVERÁ APRESENTAR DOCUMENTO DE COMPROVAÇÃO TÉCNICA;

A EMPRESA FABRICANTE DOS PRODUTOS DEVERÁ APRESENTAR CERTIFICADO EMISSO PELA ABNT (ASSOCIAÇÃO BRASILEIRA DE NORMAS TÉCNICAS) OU OUTRA EMPRESA CERTIFICADORA, DE PROCESSO DE PREPARAÇÃO E PINTURA EM SUPERFÍCIES METÁLICAS, SENDO QUE O DOCUMENTO DEVERÁ APRESENTAR EM SEU ESCOPO OS SEGUINTES TESTES: DETERMINAÇÃO DE ADERÊNCIA DA TINTA, DETERMINAÇÃO DO BRILHO DA SUPERFÍCIE, MEDIÇÃO NÃO DESTRUTIVA DA ESPESSURA DE CAMADA SECA DE REVESTIMENTOS APLICADOS EM BASE, RESISTÊNCIA DE REVESTIMENTOS ORGÂNICOS PARA OS EFEITOS DE DEFORMAÇÃO RÁPIDA E DETERMINAÇÃO DE DUREZA AO LÁPIS EM TINTA APLICADA, TANTO EM CORTE DO FILME DE PINTURA COMO RISCO DE FILME DE PINTURA; NO CERTIFICADO DEVE CONSTAR O RESULTADO ENCONTRADO PARA CADA ENSAIO.

APRESENTAR LAUDO DE DESEMPENHO DO PRODUTO DE, NO MÍNIMO, 960 HORAS CONFORME NORMA NBR 8094/1983 - MATERIAL METÁLICO REVESTIDO E NÃO REVESTIDO - CORROÇÃO POR EXPOSIÇÃO A NÉVOA SALINA, EM CORPOS DE PROVA QUE CONTENHAM UNIÕES SOLDADAS,

102
cm



Unilog Comercial Ltda.
Fone (42) 99971-5803
e-mail mariele@br10.com.br

CNPJ 03.408.450/0001-06

IE 90.628.248-80

	<p>APRESENTAR RESULTADO FINAL R10; APRESENTAR LAUDO DE DESEMPENHO DO PRODUTO DE, NO MÍNIMO, 960 HORAS CONFORME NORMA NBR 8095/2015 - MATERIAL METÁLICO REVESTIDO E NÃO REVESTIDO - CORROÇÃO POR EXPOSIÇÃO À ATMOSFERA ÚMIDA SATURADA, EM CORPOS DE PROVA QUE CONTENHAM UNIÕES SOLDADAS; APRESENTAR RESULTADO FINAL R10; APRESENTAR LAUDO DE DESEMPENHO DO PRODUTO DE, NO MÍNIMO 23 CICLOS, CONFORME NORMA NBR 8096/1983 - MATERIAL METÁLICO REVESTIDO E NÃO REVESTIDO - CORROÇÃO POR EXPOSIÇÃO AO DIÓXIDO DE ENXOFRE, VOLUME DE SO2 DE 2 LITROS, EM CORPOS DE PROVA QUE CONTENHAM UNIÕES SOLDADAS, NÃO DEVENDO APRESENTAR PONTOS DE CORROÇÃO APÓS O TÉRMINO DO ENSAIO; APRESENTAR COMPROVAÇÃO DE ATENDIMENTO A NBR-14020:2002 E NBR-14024:2004, ATRAVÉS DO CERTIFICADO DE CONFORMIDADE EMITIDO PELA ABNT OU ENTIDADE DEVIDAMENTE ACREDITADA PELO INMETRO DA RESPECTIVA INDÚSTRIA FABRICANTE DOS MOBILIÁRIOS; CERTIFICADO AMBIENTAL DE CADEIA DE CUSTÓDIA DO FSC OU CERFLOR, EM NOME DO FABRICANTE DO MOBILIÁRIO COMPROVANDO A PROCEDÊNCIA DA MADEIRA PROVENIENTE DE MANEJO FLORESTAL RESPONSÁVEL OU DE REFLORESTAMENTO; APRESENTAR DECLARAÇÃO DE GARANTIA, COM FIRMA RECONHECIDA EM CARTÓRIO, EMITIDA PELO FABRICANTE DO MOBILIÁRIO, ESPECÍFICA PARA ESTE PROCESSO LICITATÓRIO, ASSINADA POR RESPONSÁVEL DEVIDAMENTE ACREDITADO, DE NO MÍNIMO 05 (CINCO) ANOS CONTRA EVENTUAIS DEFEITOS DE FABRICAÇÃO (CASO LICITANTE SEJA TAMBÉM O FABRICANTE); CASO O LICITANTE SEJA UMA REVENDA AUTORIZADA, APRESENTAR DECLARAÇÃO DE AUTORIZAÇÃO DE COMERCIALIZAÇÃO DOS PRODUTOS EMITIDA PELO FABRICANTE DO MOBILIÁRIO, ESPECÍFICA PARA ESTE PROCESSO LICITATÓRIO, ASSINADA POR RESPONSÁVEL DEVIDAMENTE ACREDITADO, COM FIRMA RECONHECIDA EM CARTÓRIO, GARANTINDO TAMBÉM POR NO MÍNIMO 05 (CINCO) ANOS O MOBILIÁRIO CONTRA EVENTUAIS DEFEITOS DE FABRICAÇÃO; APRESENTAR CATÁLOGO OU DESENHO ILUSTRATIVO DO RESPECTIVO ITEM, COM IDENTIFICAÇÃO DE MARCA, LINHA/MODELO, E CASO HAJA CÓDIGO DE CERTIFICAÇÃO DO PRODUTO, INFORMA-LO PARA COMPROVAÇÃO COM A ESPECIFICAÇÃO TÉCNICA E DOCUMENTAÇÃO APRESENTADA.</p>		
07	<p>ARQUIVO PARA PASTA SUSPensa COM 04 GAVETAS - TRILHO TELESCÓPICO DIMENSÕES: 465 X 680 X 1350 MM (LXPXA) TAMPO SUPERIOR CONFECCIONADO EM MDP COM 25 MM DE ESPESURA, REVESTIDO EM AMBAS AS FACES COM FILME TERMO PRENSADO DE MELAMINICO COM ESPESURA DE 0,2 MM, TEXTURIZADO, SEMIFOSCO E ANTIRREFLEXO. O BORDO QUE ACOMPANHA TODO O CONTORNO DO TAMPO É ENCABEÇADO COM FITA DE POLIESTIRENO COM 2,5 MM DE ESPESURA MÍNIMA, COLADAS COM ADESIVO HOT MELT, COM ARESTAS ARREDONDADAS E RAJO ERGONÓMICO DE 2,5 MM DE ACORDO COM AS NORMAS ABNT. A FIXAÇÃO DO TAMPO/CORPO DEVE SER FEITA POR MEIO DE ACESSÓRIOS INTERNOS, COMO CAVILHAS E PARAFUSOS OCULTOS TIPO MINIFIX, POSSIBILITANDO A MONTAGEM E DESMONTAGEM DO MÓVEL SEM DANIFICÁ-LO. GAVETAS (04 GAVETAS) EM CHAPA METÁLICA DOBRADA COM ESPESURA DE 0,6 MM, COM SUPORTES METÁLICOS PARA COLOCAÇÃO DE PASTAS SUSPENSAS, COM PRÉ-TRATAMENTO POR FOSFATIZAÇÃO A BASE DE ZINCO (LAVAGEM - DECAPAGEM - FOSFATIZAÇÃO) E PINTURA ELETROSTÁTICA EM TINTA EPOXI PÓ POLIÉSTER FOSCA DE ALTA PERFORMANCE, POLIMERIZADA EM ESTUFA A 200° C. A GAVETA DE PASTA É APOIADA LATERALMENTE ENTRE PAR DE CORREDIÇAS TELESCÓPICAS DE 02 ESTÁGIOS, COM DESLIZAMENTO POR ESFERAS DE AÇO. CORREDIÇAS TELESCÓPICAS MEDINDO APROX. P 550 X A 45 MM EM AÇO RELAMINADO COM ACABAMENTO EM ZINCO ELETROLÍTICO CROMATIZADO, DE ABERTURA TOTAL E PROLONGAMENTO DE CURSO EM 27 MM DO COMPRIMENTO NOMINAL. FIXAÇÃO LATERAL, SISTEMA 32 MM, COM 04 PARAFUSOS CABEÇA PAINELA PHS AA 3,5 DE CADA LADO. AUTOTRAVANTE FIM DE CURSO ABERTO E TRAVAS FIM DE CURSO QUE PERMITEM A RETIRADA DA GAVETA FRENTE DAS GAVETAS CONFECCIONADAS EM MDP COM 18 MM DE ESPESURA, REVESTIDO EM AMBAS AS FACES COM FILME TERMO PRENSADO DE MELAMINICO COM ESPESURA DE 0,2 MM, TEXTURIZADO, SEMIFOSCO E ANTIRREFLEXO. O BORDO QUE ACOMPANHA TODO O CONTORNO DAS FRENTE É ENCABEÇADO EM FITA DE POLIESTIRENO COM 2,0 MM DE ESPESURA MÍNIMA, COLADAS COM ADESIVO HOT MELT COM ARESTAS ARREDONDADAS COM RAJO ERGONÓMICO DE 2,0 MM DE ACORDO COM AS NORMAS DE ERGONOMIA NR-17. AS FRENTE SÃO DOTADAS DE PUXADORES TIPO "ALÇA", INJETADOS EM PVC RÍGIDO. A FIXAÇÃO DEVE SER FEITA POR DOIS PARAFUSOS. O ARQUIVO É DOTADO DE FECHADURA FRONTAL COM TRAVA SIMULTÂNEA DAS GAVETAS. A ROTAÇÃO DEVE SER FEITA POR DOIS PARAFUSOS. O ARQUIVO É POR GUIAS, COM GANCHOS PARA TRAVAMENTO SIMULTÂNEO DAS GAVETAS. ACOMPANHAM 02 CHAVES (PRINCIPAL E RESERVA) COM CORPOS ESCAMOTEÁVEIS (DOBRÁVEIS) COM ACABAMENTO NIQUELADO E CAPA PLÁSTICA.</p>	19	2.500,00

103
87



Unilog Comercial Ltda.
Fone (42) 99971 -5803
e-mail mariele@br10.com.br

CNPJ 03.408.450/0001-06

IE 90.628.248-80

	<p>CORPO FORMADO POR CHAPA METÁLICA DOBRADA COM ESPESURA DE 0,6 MM # 24, COM PRÉ TRATAMENTO DAS SUPERFÍCIES DOS COMPONENTES METÁLICOS. TODO O CONJUNTO PASSA POR UM PRÉ-TRATAMENTO POR FOSFATIZAÇÃO A BASE DE ZINCO (LAVAGEM - DECAPAGEM - FOSFATIZAÇÃO) E PINTURA ELETROSTÁTICA EM TINTA EPOXI EM PO TEXTURIZADA, POLIMERIZADA EM ESTUFA A 200º C. APRESENTAR JUNTAMENTE COM A PROPOSTA AJUSTADA OS DOCUMENTOS LISTADOS ABAIXO:</p> <p>LAUDO DE PROFISSIONAL (MÉDICO E ENGENHEIRO DE SEGURANÇA DO TRABALHO OU ERGONOMISTA) DEVIDAMENTE ACREDITADO, ATESTANDO QUE O FABRICANTE ATENDE AOS REQUISITOS DA NORMA REGULAMENTADORA NR-17 (ERGONOMIA) DO MINISTÉRIO DO TRABALHO, SENDO QUE NO CASO DE ENGENHEIRO DEVERÁ VIR ACOMPANHADOS DOS DOCUMENTOS COMPROBATÓRIOS E ART DO PROFISSIONAL ASSINANTE JUNTO COM O COMPROVANTE DE PAGAMENTO DE QUITAÇÃO DO TÍTULO CREA E PARA OS CASOS DE ERGONOMISTA, DEVERÁ APRESENTAR DOCUMENTO DE COMPROVAÇÃO TÉCNICA;</p> <p>A EMPRESA FABRICANTE DOS PRODUTOS DEVERÁ APRESENTAR CERTIFICADO EMITIDO PELA ABNT (ASSOCIAÇÃO BRASILEIRA DE NORMAS TÉCNICAS) OU OUTRA EMPRESA CERTIFICADORA, DE PROCESSO DE PREPARAÇÃO E PINTURA EM SUPERFÍCIES METÁLICAS, SENDO QUE O DOCUMENTO DEVERÁ APRESENTAR EM SEU ESCOPO OS SEGUINTE TESTES: DETERMINAÇÃO DE ADERÊNCIA DA TINTA, DETERMINAÇÃO DO BRILHO DA SUPERFÍCIE, MEDIÇÃO NÃO DESTRUTIVA DA ESPESURA DE CAMADA SECA DE REVESTIMENTOS APLICADOS EM BASE, RESISTÊNCIA DE REVESTIMENTOS ORGÂNICOS PARA OS EFEITOS DE DEFORMAÇÃO RÁPIDA E DETERMINAÇÃO DE DUREZA AO LAPIS EM TINTA APLICADA, TANTO EM CORTE DO FILME DE PINTURA COMO RISCO DE FILME DE PINTURA; NO CERTIFICADO DEVE CONSTAR O RESULTADO ENCONTRADO PARA CADA ENSAIO.</p> <p>APRESENTAR LAUDO DE DESEMPENHO DO PRODUTO DE, NO MÍNIMO, 1152 HORAS CONFORME NORMA NBR 8094/1983 - MATERIAL METÁLICO REVESTIDO E NÃO REVESTIDO - CORROÇÃO POR EXPOSIÇÃO À NÉVOA SALINA, EM CORPOS DE PROVA QUE CONTENHAM UNIÕES SOLDADAS, APRESENTAR RESULTADO FINAL RIO;</p> <p>APRESENTAR LAUDO DE DESEMPENHO DO PRODUTO DE, NO MÍNIMO, 1152 HORAS CONFORME NORMA NBR 8095/2015 - MATERIAL METÁLICO REVESTIDO E NÃO REVESTIDO - CORROÇÃO POR EXPOSIÇÃO À ATMOSFERA ÚMIDA SATURADA, EM CORPOS DE PROVA QUE CONTENHAM UNIÕES SOLDADAS; APRESENTAR RESULTADO FINAL RIO;</p> <p>APRESENTAR LAUDO DE DESEMPENHO DO PRODUTO DE, NO MÍNIMO 23 CICLOS, CONFORME NORMA NBR 8096/1983 - MATERIAL METÁLICO REVESTIDO E NÃO REVESTIDO - CORROÇÃO POR EXPOSIÇÃO AO DIÓXIDO DE ENXOFRE, VOLUME DE SO2 DE 2 LITROS, EM CORPOS DE PROVA QUE CONTENHAM UNIÕES SOLDADAS, NÃO DEVENDO APRESENTAR PONTOS DE CORROÇÃO APÓS O TÉRMINO DO ENSAIO;</p> <p>CERTIFICADO AMBIENTAL DE CADEIA DE CUSTÓDIA DO FSC OU CERFLOR, EM NOME DO FABRICANTE DO MOBILIÁRIO COMPROVANDO A PROCEDÊNCIA DA MADEIRA PROVENIENTE DE MANEJO FLORESTAL RESPONSÁVEL OU DE REFLORESTAMENTO;</p> <p>APRESENTAR DECLARAÇÃO DE GARANTIA, COM FIRMA RECONHECIDA EM CARTÓRIO, EMITIDA PELO FABRICANTE DO MOBILIÁRIO, ESPECÍFICA PARA ESTE PROCESSO LICITATÓRIO, ASSINADA POR RESPONSÁVEL DEVIDAMENTE ACREDITADO, DE NO MÍNIMO 05 (CINCO) ANOS CONTRA EVENTUAIS DEFEITOS DE FABRICAÇÃO (CASO LICITANTE SEJA TAMBÉM O FABRICANTE);</p> <p>CASO O LICITANTE SEJA UMA REVENDA AUTORIZADA, APRESENTAR DECLARAÇÃO DE AUTORIZAÇÃO DE COMERCIALIZAÇÃO DOS PRODUTOS EMITIDA PELO FABRICANTE DO MOBILIÁRIO, ESPECÍFICA PARA ESTE PROCESSO LICITATÓRIO, ASSINADA POR RESPONSÁVEL DEVIDAMENTE ACREDITADO, COM FIRMA RECONHECIDA EM CARTÓRIO, GARANTINDO TAMBÉM POR NO MÍNIMO 05 (CINCO) ANOS O MOBILIÁRIO CONTRA EVENTUAIS DEFEITOS DE FABRICAÇÃO;</p> <p>APRESENTAR CATÁLOGO OU DESENHO ILUSTRATIVO DO RESPECTIVO ITEM, COM IDENTIFICAÇÃO DE MARCA, LINHA/MODELO E CASO HAJA CÓDIGO DE CERTIFICAÇÃO DO PRODUTO, INFORMÁ-LO PARA COMPROVAÇÃO COM A ESPECIFICAÇÃO TÉCNICA E DOCUMENTAÇÃO APRESENTADA.</p>	
08	GAVETEIRO FIXO COM 02 GAVITEAS DIMENSÕES: 400 X 450 X 260 MM FRENTE DAS GAVETAS - CONFECCIONADAS EM MADEIRA TIPO MDP COM ESPESURA DE 18 MM E O REVESTIMENTO NAS DUAS FACES É EM MATERIAL TIPO BP (BAIXA PRESSÃO). TODO PERÍMETRO APARENTE É ENCABEÇADO COM FILETE DE 2,0 MM DE ESPESURA E RAJO ERGONÔMICO DE 2,0 MM. UM RASGO VERTICAL É FEITO NA LATERAL DIREITA DO GAVETEIRO, CUJO RASGO É REALIZADO PARA INCLUSÃO DE UMA HASTE EM AÇO. LATERAIS, FUNDO, TAMPO INFERIOR E TRAVESSA DE FIXAÇÃO - CONFECCIONADAS EM MADEIRA TIPO MDP COM ESPESURA DE 15 MM E O REVESTIMENTO NAS DUAS FACES É EM MATERIAL TIPO BP (BAIXA PRESSÃO). TODO PERÍMETRO APARENTE É ENCABEÇADO COM FILETE	18 400,00

104
8



DE 1,0 MM DE ESPESSURA E RAIOS ERGONOMICO. O TAMPO INFERIOR POSSUI REGULADOR EMBUTIDO, COMPONENTE EM DUAS PEÇAS DE PVC RÍGIDO COM ROSCA METÁLICA.

GAVETAS - CONFECCIONADA EM CHAPA METÁLICA DOBRADA COM ESPESSURA DE 0,45 MM.

FIXADAS LATERALMENTE ENTRE PAR DE CORREDIÇAS METÁLICAS COM DESLIZAMENTO POR MEIO DE ROLDANAS DE NYLON.

SISTEMA DE ABERTURA DAS GAVETAS - REALIZADO POR PUXADOR LATERAL ATRAVÉS DE UM VAO ENTRE A LATERAL E O INÍCIO DA FRENTE DA GAVETA.

SISTEMA DE TRAVAMENTO DAS GAVETAS - POR FECHADURA FRONTAL E HASTE EM AÇO, REALIZADA ATRAVÉS DA ROTAÇÃO DA FECHADURA. CHAVES COM CORPOS ESCAMOTEÁVEIS (DOBRÁVEIS) COM ACABAMENTO NIQUELADO E CAPA PLÁSTICA.

TRATAMENTO METÁLICO AÇO - REALIZADA POR MEIO DE FOSFOTIZAÇÃO COM BASE DE ZINCO E PINTURA TIPO ELETROSTÁTICA EPÓXI PÓ FOSCA DE ALTA PERFORMANCE CURADA EM ESTUFA A 200°.

APRESENTAR JUNTAMENTE COM A PROPOSTA AJUSTADA OS DOCUMENTOS LISTADOS ABAIXO:

CERTIFICADO DE CONFORMIDADE COM A NBR 13961:2010, EMITIDO PELA PRÓPRIA ABNT OU OUTRA EMPRESA CERTIFICADORA TAMBÉM ACREDITADA PELO INMETRO. AS INFORMAÇÕES CONSTANTES NO CERTIFICADO DEVERÃO SER SUFICIENTES PARA A CORRETA IDENTIFICAÇÃO DO PRODUTO OU VIR ACOMPANHADO DO SEU RESPECTIVO LAUDO DE AVALIAÇÃO EMITIDO POR LABORATORIO ACREDITADO PELO INMETRO;

COMPROVAR ATRAVÉS DE CERTIFICADO DE CONFORMIDADE EMITIDO PELA PRÓPRIA ABNT OU OUTRA ENTIDADE DEVIDAMENTE ACREDITADA PELO INMETRO DA INDÚSTRIA FABRICANTE DOS MOBILIÁRIOS O ATENDIMENTO A NBR-14020:2002 E NBR-14024:2004;

LAUDO DE PROFISSIONAL COMPETENTE, EMITIDA POR MÉDICO E ENGENHEIRO DE SEGURANÇA DO TRABALHO OU ERGONOMISTA, DEVIDAMENTE ACREDITADO, ATESTANDO QUE O FABRICANTE ATENDE AOS REQUISITOS DA NORMA REGULAMENTADORA NR-17 REFERENTE A ERGONOMIA DO MINISTÉRIO DO TRABALHO, SENDO QUE NO CASO DO LAUDO SER POR ENGENHEIRO DEVERÁ VIR ACOMPANHADOS DOS DOCUMENTOS COMPROBATÓRIOS E ART DO PROFISSIONAL ASSINANTE JUNTO COM O COMPROVANTE DE PAGAMENTO DE QUITAÇÃO DO TÍTULO CREA E PARA CASOS DE EMISSÃO DO LAUDO POR ERGONOMISTA, DEVERÁ APRESENTAR DOCUMENTO DE COMPROVAÇÃO TÉCNICA;

CERTIFICADO AMBIENTAL DE CADEIA DE CUSTÓDIA DO FSC OU CERFLOR, TAL CERTIFICAÇÃO DEVERÁ ESTAR EM NOME DO FABRICANTE DO MOBILIÁRIO COMPROVANDO A PROCEDÊNCIA DA MADEIRA PROVENIENTE DE MANEJO FLORESTAL RESPONSÁVEL OU DE REFLORESTAMENTO;

CERTIFICADO DE PROCESSO DE PREPARAÇÃO E PINTURA EM SUPERFÍCIES METÁLICAS EM NOME DA EMPRESA FABRICANTE DOS PRODUTOS, EMITIDO PELA PRÓPRIA ABNT OU OUTRA EMPRESA CERTIFICADORA, SENDO QUE O DOCUMENTO DEVERÁ APRESENTAR EM SEU ESCOPO OS SEGUINTES TESTES: DETERMINAÇÃO DE ADERÊNCIA DA TINTA, DETERMINAÇÃO DO BRILHO DA SUPERFÍCIE, MEDIÇÃO NÃO DESTRUTIVA DA ESPESSURA DE CAMADA SECA DE REVESTIMENTOS APLICADOS EM BASE FERROSA, RESISTÊNCIA DE REVESTIMENTOS ORGÂNICOS PARA OS EFEITOS DE DEFORMAÇÃO RÁPIDA (IMPACTO) E DETERMINAÇÃO DE DUREZA AO LAPIS EM TINTA APLICADA, TANTO EM CORTE DO FILME DE PINTURA COMO RISCO DE FILME DE PINTURA. NO MESMO CERTIFICADO DEVE CONSTAR O RESULTADO ENCONTRADO PARA CADA ENSAIO;

LAUDO DE DESEMPENHO DO PRODUTO CONFORME NORMA NBR 8094/1983 - MATERIAL METÁLICO REVESTIDO E NÃO REVESTIDO - CORROSÃO POR EXPOSIÇÃO À NÉVOA SALINA. A AMOSTRA APRESENTADA PARA CONCLUSÃO DO LAUDO DEVERÁ TER EM SEU DESEMPENHO QUANTIDADE NO MÍNIMO, 1080 HORAS, EM CORPOS DE PROVA QUE CONTENHAM UNIÕES SOLDADAS, APRESENTAR RESULTADO FINAL RIO;

LAUDO DE DESEMPENHO DO PRODUTO CONFORME NORMA NBR 8095/2015 - MATERIAL METÁLICO REVESTIDO E NÃO REVESTIDO - CORROSÃO POR EXPOSIÇÃO À ATMOSFERA ÚMIDA SATURADA, A AMOSTRA APRESENTADA PARA CONCLUSÃO DO LAUDO DEVERÁ TER EM SEU DESEMPENHO NO MÍNIMO 1080 HORAS EM CORPOS DE PROVA QUE CONTENHAM UNIÕES SOLDADAS; APRESENTAR RESULTADO FINAL RIO;

LAUDO DE DESEMPENHO DO PRODUTO CONFORME NORMA NBR 8096/1983 - MATERIAL METÁLICO REVESTIDO E NÃO REVESTIDO - CORROSÃO POR EXPOSIÇÃO AO DIÓXIDO DE ENXOFRE, SEU DESEMPENHO DEVE SER DE NO MÍNIMO 23 CICLOS, VOLUME DE 502 DE 2 LITROS, EM CORPOS DE PROVA QUE CONTENHAM UNIÕES SOLDADAS, NÃO APRESENTAR PONTOS CORROSÃO APÓS O TÉRMINO DO ENSAIO;



Unilog Comercial Ltda.
Fone (42) 99971-5803
e-mail mariel@br10.com.br

CNPJ 03.408.450/0001-06

IE 90.628.248-80

	<p>APRESENTAR DECLARAÇÃO DE GARANTIA, EMITIDA PELO FABRICANTE DO MOBILIÁRIO, ESPECÍFICA PARA ESTE PROCESSO LICITATÓRIO, ASSINADA POR RESPONSÁVEL DEVIDAMENTE ACREDITADO, DE NO MÍNIMO 05 (CINCO) ANOS CONTRA EVENTUAIS DEFEITOS DE FABRICAÇÃO;</p> <p>APRESENTAR DECLARAÇÃO DE AUTORIZAÇÃO DE COMERCIALIZAÇÃO DOS PRODUTOS EMITIDA PELO FABRICANTE DO MOBILIÁRIO, ESPECÍFICA PARA ESTE PROCESSO LICITATÓRIO, ASSINADA POR RESPONSÁVEL DEVIDAMENTE ACREDITADO, GARANTINDO TAMBÉM POR NO MÍNIMO 05 (CINCO) ANOS O MOBILIÁRIO CONTRA EVENTUAIS DEFEITOS DE FABRICAÇÃO (APENAS EM CASO EM QUE O LICITANTE SEJA UMA REVENDEDA);</p> <p>APRESENTAR CATÁLOGO OU DESENHO ILUSTRATIVO DO RESPECTIVO ITEM, COM IDENTIFICAÇÃO DE MARCA, LINHA/MODELO E CASO HAJA CÓDIGO DE CERTIFICAÇÃO, DEVERÁ INFORMÁ-LO PARA COMPROVAÇÃO COM A ESPECIFICAÇÃO TÉCNICA E DOCUMENTAÇÃO APRESENTADA.</p>	
--	--	--

VALOR TOTAL DO LOTE R\$ 143.200,00 (CENTO QUARENTA E TRES MIL E DUZENTOS REAIS)

VALOR TOTAL DA PROPOSTA R\$ 229.600,00 (DUZENTOS VINTE E NOVE MIL E SEISCENTOS REAIS).

CONDIÇÕES DE PAGAMENTO À COMBINAR.
VALIDADE DA PROPOSTA DE 90 DIAS.
SUJEITO A ALTERAÇÃO SEM AVISO PRÉVIO.

CARAMBEÍ, 05 DE OUTUBRO DE 2021.

MARIEL M. BECK

03.408.450/0001-06
UNILOG LTDA ME
Rua do Mámore nº 120 - Bela Vista II
CEP 84.145-000 - Carambei - PR



Prefeitura Municipal de Jaguariaíva

Centro Administrativo Prefeito Otélio Renato Baroni

Praça Izabel Branco e Silva, 142 - Cidade Alta - Cx.Postal. 11 - Fone: (43) 3535 - 9400
Jaguariaíva - PR / CEP: 84200-000 / CNPJ: 76.910.900/0001-38 / financas@jaguariaiva.pr.gov.br

SECRETARIA MUNICIPAL DE FINANÇAS E PLANEJAMENTO

10x
[Signature]

Memorando Nº 120/2021

Jaguariaíva, 08 de novembro de 2021.

Ao Departamento de Compras e Licitação

A/C do Srº Maurício Fernandes

Assunto: TR Móveis

Solicito a acrescentar 20 cadeiras e 10 mesas no TR dos Móveis da Regional Primavera, para suprir a necessidade de diversas secretarias, incluindo a Secretaria de Finanças e Planejamento.

Atenciosamente,

[Signature]

Bruna Silva Miranda
Secretária Municipal de Finanças e Planejamento



PREFEITURA MUNICIPAL DE JAGUARIAIVA
PROTOCOLO GERAL

902
27

PROCESSO/ANO: 10352 - 2021

DADOS CADASTRAIS:

Página 1 de 1

REQUERENTE: SEC. MUN. DE GOVERNO
ENDEREÇO: CONVERSÃO DO SISTEMA Nº S/N, , JAGUARIAIVA
TELEFONE: CELULAR:
EMAIL:
CPF/CNPJ . . / -

DADOS DO PROCESSO:

SOLICITAÇÃO: AQUISIÇÃO
ENTRADA: PROTOCOLO GERAL
USUÁRIO: AMANDA LOPES YAROS
ENTRADA: JAGUARIAIVA, 27/10/2021 14:35:55
SÚMULA: OFICIO Nº 238/2021 SMGOV - SOLICITA AQUISIÇÃO DE ELETRODOMESTICOS

DESTINO: DEPARTAMENTO DE COMPRAS

Amanda

Responsável pelo Processo



Prefeitura Municipal de Jaguaraiava

Centro Administrativo Prefeito Otélio Renato Baroni

Praça Izabel Branco e Silva, 142 - Cidade Alta - Cx.Postal. II - Fone: (43) 3535 - 9400 / Fax: (43) 3535 - 9422
Jaguaraiava - PR / CEP: 84200-000 / CNPJ: 76.910.900/0001-38 / ghiovanny.nascimento@jaguaraiava.pr.gov.br

SECRETARIA MUNICIPAL DE GOVERNO

Ofício nº. 238/2021 - SEGOV

Jaguaraiava, 26 de outubro de 2021.

Ref.: Aquisição de eletrodomésticos – Departamento Regional do Bairro Primavera

Prezado Senhor Diretor:

Por meio do presente, encaminhamos para providências necessárias, o levantamento quantitativo pertinente à aquisição de eletrodomésticos que serão utilizados no Departamento Regional do Bairro Primavera.

DESCRIPTIVO	QUANTIDADE
Refrigerador vertical frostfree com capacidade de 410 litros	01
Fogão de piso com 04 (quatro) queimadores	01
Forno de micro-ondas	01
Bebedouro refrigerado de mesa	04
Bebedouro elétrico com sistema de filtragem	01

Segue Termo de Referência em anexo.

Sem mais, aproveitamos o momento para enviar-lhes nossos cordiais cumprimentos.

Atenciosamente,

GHIOVANNY KOWALCZUCK DO NASCIMENTO
Secretário Municipal de Governo

Ao
Ilmo. Senhor
MAURICIO FERNANDES
D.D Diretor do Departamento de Compras e Licitação
Nesta



Secretaria Municipal de Governo

Centro Administrativo Prefeito Otélio Renato Baroni
Praça Izabel Branco e Silva, 142 – 2º Andar, Cidade Alta / Ramal: 9474



Prefeitura Municipal de Jaguariaíva

Centro Administrativo Prefeito Otélio Renato Baroni

Praça Izabel Branco e Silva, 142 - Cidade Alta - Cx.Postal. 11 - Fone: (43) 3535 - 9400
Jaguariaíva - PR / CEP: 84200-000 / CNPJ: 76.910.900/0001-38 / ghiovanny.nascimento@jaguariaiva.pr.gov.br

SECRETARIA MUNICIPAL DE GOVERNO

110
S.

TERMO DE REFERÊNCIA

1. OBJETO

1.1. Aquisição de eletrodomésticos em geral, para uso no Departamento Regional Primavera, conforme condições, quantidades, exigências e suporte técnico estabelecidos neste instrumento.

2. DA JUSTIFICATIVA

2.1. A presente solicitação visa atender a demanda em razão da abertura da Regional Primavera, Subsede da Prefeitura Municipal de Jaguariaíva no Bairro Primavera. Com a expansão dos atendimentos que serão realizados no setor, se faz necessária a aquisição de eletrodomésticos diversos para atender na plenitude o desenvolvimento das atividades de apoio administrativo.

O objetivo da contratação é garantir o bom funcionamento das atividades fins da contratante, no sentido de assegurar o cumprimento de sua missão institucional.

Os benefícios diretos e indiretos que resultarão da contratação são:

- Pleno funcionamento das instalações e sistemas;
- Adequado dimensionamento das instalações;
- Complementação das possibilidades administrativas;
- Eficiência no atendimento das demandas solicitadas pelos munícipes, dentre outros.

3. DO VALOR ESTIMADO

3.1. Realizada pesquisa de mercado, consideramos o valor mínimo das propostas de preço apresentadas e estimando-se gastar com a presente contratação a quantia de **R\$ XXXXXX (XXXXXXX)**, conforme cronograma abaixo;

4.1. DO DETALHAMENTO DAS ESPECIFICAÇÕES E QUANTIDADES

Item	Especificação	Unidade	Quantidade	Valor Unitário	Valor Total
11	Refrigerador vertical combinado, linha branca, sistema de refrigeração "frostfree" com capacidade mínima de 410 litros.	Un	01		
12	Fogão de piso de quatro queimadores com um forno, alimentado por GLP (gás liquefeito de petróleo) ou gás natural.	Un	01		



Secretaria Municipal de Governo

Centro Administrativo Prefeito Otélio Renato Baroni
Praça Izabel Branco e Silva, 142 - 4º Andar, Cidade Alta / Ramal: 9474

110
B

Prefeitura Municipal de Jaguariaíva

Centro Administrativo Prefeito Otélio Renato Baroni

Praça Izabel Branco e Silva, 142 - Cidade Alta - Cx.Postal. 11 - Fone: (43) 3535 - 9400
Jaguariaíva - PR / CEP: 84200-000 / CNPJ: 76.910.900/0001-38 / ghiovanny.nascimento@jaguariaiva.pr.gov.br

SECRETARIA MUNICIPAL DE GOVERNO

13	Forno de micro-ondas 900W	Un	01		
14	Bebedouro refrigerado de mesa.	Un	04		
15	Bebedouro elétrico, tipo pressão, acessível para fixação em parede, com sistema de filtragem que inclua retenção de partículas (PIII) e Redução de cloro (Cl).	Un	01		

4.1.2. REFRIGERADOR LINHA BRANCA 410L FROSTFREE



Imagem Ilustrativa

Descrição

- Refrigerador vertical combinado, *linha branca*, sistema de refrigeração "frostfree" com capacidade mínima de 410 litros.

Dimensões Básicas* e Capacidade

- Largura máxima: 620 mm;
- Capacidade total: mínima de 300 litros.

Características

- Gabinete tipo "duplex" com duas portas (freezer e refrigerador);
- Refrigerador vertical combinado, linha branca;
- Sistema de refrigeração "frostfree";
- Sistema de fechamento hermético;
- Batentes das portas dotados de sistema antitranspirante;
- Dobradiças metálicas;
- Sapatas niveladoras;



Secretaria Municipal de Governo

Centro Administrativo Prefeito Otélio Renato Baroni
Praça Izabel Branco e Silva, 142 - 4º Andar, Cidade Alta / Ramal: 9474



Prefeitura Municipal de Jaguariaíva

Centro Administrativo Prefeito Otélio Renato Baroni

Praça Izabel Branco e Silva, 142 - Cidade Alta - Cx.Postal. 11 - Fone: (43) 3535 - 9400
Jaguariaíva - PR / CEP: 84200-000 / CNPJ: 76.910.900/0001-38 / ghiovanny.nascimento@jaguariaiva.pr.gov.br

MM
on

SECRETARIA MUNICIPAL DE GOVERNO

- Sistema de controle de temperatura por meio de termostato ajustável;
- Sistema de degelo "frostfree";
- Gás refrigerante R600a ou R134a.

Garantia

- Mínima de um ano a partir da data da entrega, de cobertura integral do equipamento;
- O fabricante/contratado é obrigado a dar assistência técnica gratuita na sua rede credenciada de assistência, durante o período da garantia, substituindo as peças com defeito.

4.1.3. FOGÃO LINHA BRANCA 4 QUEIMADORES



Imagem Ilustrativa

Descrição

- Fogão de piso de quatro queimadores com um forno, alimentado por GLP (gás liquefeito de petróleo) ou gás natural.

Dimensões Básicas e Capacidade

- Largura máxima: 600 mm;
- Capacidade mínima do forno: 50 litros.

Características do Fogão

- Mesa em aço inox;
- Acendimento automático;



Secretaria Municipal de Governo

Centro Administrativo Prefeito Otélio Renato Baroni
Praça Izabel Branco e Silva, 142 - 4º Andar, Cidade Alta / Ramal: 9474

MM
B



Prefeitura Municipal de Jaguariaíva

Centro Administrativo Prefeito Otélio Renato Baroni

Praça Izabel Branco e Silva, 142 - Cidade Alta - Cx.Postal. 11 - Fone: (43) 3535 - 9400
Jaguariaíva - PR / CEP: 84200-000 / CNPJ: 76.910.900/0001-38 / ghiovanny.nascimento@jaguariaiva.pr.gov.br

SECRETARIA MUNICIPAL DE GOVERNO

- Sapatas niveladoras reguláveis;
- Voltagem: 110V e 220V, conforme demanda.

Características do Forno

- Acendimento automático;
- Deverá vir com a lâmpada para iluminação interna;
- Sistema de segurança para ascendimento e/ou válvula de segurança, que impeça a saída de gás caso a chama se apague.

4.1.4. MICROONDAS LINHA BRANCA 30 L



Imagem Ilustrativa

DESCRIÇÃO

- Forno de micro-ondas 900W

DIMENSÕES E CAPACIDADE

- Largura mínima: 5000 mm;
- Altura mínima: 2900 mm;
- Profundidade mínima: 3900 mm;
- Volume mínimo: 30 litros.

CARACTERÍSTICAS

- Gabinete monobloco em aço galvanizado revestido interna e externamente com pintura eletrostática em pó, na cor branca.
- Iluminação interna.





Prefeitura Municipal de Jaguariáiva

Centro Administrativo Prefeito Otélio Renato Baroni

Praça Izabel Branco e Silva, 142 - Cidade Alta - Cx.Postal. 11 - Fone: (43) 3535 - 9400
Jaguariáiva - PR / CEP: 84200-000 / CNPJ: 76.910.900/0001-38 / ghiovanny.nascimento@jaguariaiva.pr.gov.br

SECRETARIA MUNICIPAL DE GOVERNO

- Painel de controle digital com funções pré-programadas.

GARANTIA

- Mínima de um ano a partir da data da entrega, de cobertura integral do equipamento.
- O fabricante/contratado é obrigado a dar assistência técnica gratuita na sua rede credenciada de assistência, durante o período da garantia, substituindo as peças com defeito.

4.1.5. BEBEDOURO REFRIGERADO PARA GALÃO DE 20 LITROS



Imagem Ilustrativa

DESCRIÇÃO

- Bebedouro refrigerado de mesa.

DIMENSÕES E CAPACIDADE

- Largura mínima: 29cm;
- Altura mínima: 44cm;
- Profundidade mínima: 37,8cm mm;
- Volume mínimo: 30 litros.
- Capacidade para galão de 20 litros.

CARACTERÍSTICAS

- Frequência 60 hz
- Capacidade de resfriamento (l/h) 0,2
- Armazenamento água gelada (l) 0,8



117
B



Prefeitura Municipal de Jaguariaíva

Centro Administrativo Prefeito Otélio Renato Baroni

Praça Izabel Branco e Silva, 142 - Cidade Alta - Cx. Postal. 11 - Fone: (43) 3535 - 9400
Jaguariaíva - PR / CEP: 84200-000 / CNPJ: 76.910.900/0001-38 / giovanny.nascimento@jaguariaiva.pr.gov.br

SECRETARIA MUNICIPAL DE GOVERNO

- Temperatura média da água gelada 10°C

GARANTIA

- Mínima de um ano a partir da data da entrega, de cobertura integral do equipamento.
- O fabricante/contratado é obrigado a dar assistência técnica gratuita na sua rede credenciada de assistência,

4.1.5. BEBEDOURO DE PRESSÃO ACESSÍVEL



Imagem Ilustrativa

DESCRIÇÃO

- Bebedouro elétrico, tipo pressão, acessível para fixação em parede, com sistema de filtragem que inclua retenção de partículas (PIII) e Redução de cloro (Cl).

DIMENSÕES E CAPACIDADE

- Altura máxima: 625 mm; Largura máxima: 112 mm; Profundidade máxima: 490 mm;
- Fornecimento mínimo de água gelada: 6 l/h.

CARACTERÍSTICAS

- Pia em aço inox polido.
- Gabinete em aço inox ou chapa eletrozincada.
- Torneiras em latão cromado de fácil e suave acionamento.
- Acionamento elétrico mediante botões independentes para água gelada e natural.
- Duas torneiras em haste para copo, com jato regulável.
- Reservatório de água em aço inox AISI 304.
- Serpentina externa com isolamento térmico.
- Previsões para limpeza, higienização e dreno.
- Baixo consumo de energia, com termostato para controle automático da temperatura da água.
- Gás refrigerante R600a ou R134a.



Secretaria Municipal de Governo

Centro Administrativo Prefeito Otélio Renato Baroni
Praça Izabel Branco e Silva, 142 - 4º Andar, Cidade Alta / Ramal: 9474



Prefeitura Municipal de Jaguariáiva

Centro Administrativo Prefeito Otélio Renato Baroni

Praça Izabel Branco e Silva, 142 - Cidade Alta - Cx.Postal. 11 - Fone: (43) 3535 - 9400
Jaguariáiva - PR / CEP: 84200-000 / CNPJ: 76.910.900/0001-38 / ghiovanny.nascimento@jaguariaiva.pr.gov.br

SECRETARIA MUNICIPAL DE GOVERNO

- Dreno para limpeza da cuba.
- Ralo sifonado que barra o mau cheiro proveniente do esgoto.
- A cuba, as torneiras e o(s) filtro(s) devem fazer parte integral do equipamento, não podendo considerá-las como itens adicionais.

GARANTIA

- Mínima de um ano a partir da data da entrega, de cobertura integral do equipamento.
- O fabricante/contratado é obrigado a dar assistência técnica gratuita na sua rede credenciada de assistência, durante o período da garantia, substituindo as peças com defeito.

5. DO PRAZO, LOCAL E CONDIÇÕES DE ENTREGA

5.1. O objeto deste Termo deverá ser entregue e, em sendo o caso, montado e/ou instalado no prazo máximo de 30 (trinta) dias, contados a partir da emissão da Nota de empenho, na Subsede da Prefeitura Municipal de Jaguariáiva, situada na Av. Jaguariáiva, S/N Bairro Primavera – Jaguariáiva/PR;

5.2. Todos os produtos deverão ser entregues montados e pronto para uso, ou a contratada deverá providenciar a montagem no prazo máximo de 5 (cinco) dias úteis após a entrega;

5.3. A entrega/montagem/instalação deverá ser realizada na sala a ser indicada pelo gestor ou fiscal do contrato, no horário das 08h às 11h e das 13h30min às 17h, de segunda a sexta-feira;

5.3.1. O serviço de instalação/montagem deverá ser realizado na Subsede pela empresa vencedora nos termos do contrato, permitido que tais serviços sejam realizados por empresa distinta, contratada pela licitante vencedora, sob sua responsabilidade.

6. DA DOTAÇÃO ORÇAMENTÁRIA

6.1. As despesas decorrentes da contratação, objeto desta licitação, serão efetuadas com recursos da rubrica orçamentária descrita abaixo:

02 Secretaria Municipal de Governo

001 Gestão Administrativa

2.004 Manutenção dos Serviços Administrativos do Gabinete da Prefeita

(11) 4.4.90.52.00.00.00

0.0.000 Recursos Livres

6.2. Para os exercícios posteriores, os pagamentos decorrentes da aquisição do objeto da presente licitação, correrão por conta das correspondentes dotações orçamentárias aprovadas na Lei Orçamentária Anual respectiva, sendo que as alterações se processarão por meio de simples procedimento administrativo e alterações orçamentárias.

7. DO PAGAMENTO



Secretaria Municipal de Governo

Centro Administrativo Prefeito Otélio Renato Baroni
Praça Izabel Branco e Silva, 142 - 4º Andar, Cidade Alta / Ramal: 9474



Prefeitura Municipal de Jaguariaíva

Centro Administrativo Prefeito Otélio Renato Baroni

Praça Izabel Branco e Silva, 142 - Cidade Alta - Cx.Postal. 11 - Fone: (43) 3535 - 9400
Jaguariaíva - PR / CEP: 84200-000 / CNPJ: 76.910.900/0001-38 / ghiovanny.nascimento@jaguariaiva.pr.gov.br

SECRETARIA MUNICIPAL DE GOVERNO

7.1. O pagamento será efetuado em até 30 (trinta) dias úteis, a contar da data de emissão da Nota Fiscal e do protocolo pelo Departamento de Tesouraria Municipal. As notas fiscais e boletos bancários devem estar atestados pelo secretário da pasta e fiscais de contrato. Se a contratada possuir conta bancária em bancos públicos (CAIXA ou Banco do Brasil), o pagamento será mediante transferência on-line entre contas. Caso não possua, será obrigatório encaminhar o boleto bancário, juntamente com a nota fiscal. Em caso de devolução da documentação fiscal para correção, o prazo para pagamento será de 05 (cinco) dias úteis a partir da sua reapresentação;

7.2. A Nota Fiscal deverá ser emitida da seguinte forma:

PREFEITURA MUNICIPAL DE JAGUARIAÍVA

PRAÇA ISABEL BRANCO, nº 142 BAIRRO CIDADE ALTA

CNPJ Nº 76.910.900/0001-38.

JAGUARIAÍVA-PR

7.3. Quando da emissão da nota fiscal, o fornecedor deverá constar nº de empenho, nº da conta bancária para transferência e qual a secretaria municipal se destina o material/serviço;

7.4. A liberação do pagamento ficará condicionada à apresentação de todos os seguintes documentos válidos na data da referida liberação:

- a) Certidão Negativa de Débito (CND) referente às contribuições previdenciárias;
- b) Certificado de Regularidade do FGTS (CRF);
- c) Certidão Conjunta Negativa de Débitos Tributários Federais e da Dívida Ativa da União;
- d) Certidão Negativa de Débitos Tributários Estaduais;
- e) Certidão Negativa de Débitos Tributários Municipais, emitida na sede da CONTRATADA, outra equivalente, na forma da Lei;
- f) Certidão Negativa de Débitos Trabalhistas (CNDT).

8. OBRIGAÇÕES DA CONTRATADA

8.1. Fornecer e instalar todos os itens a ela adjudicados, de acordo com suas especificações, executando todos os serviços que forem imprescindíveis à execução do Contrato;

8.2. Executar com perfeição e segurança todos os serviços descritos, indicados ou mencionados em todas as especificações, fornecendo todos os materiais, mão de obra, ferramentas e equipamentos necessários;

8.3. Se for o caso, empregar profissionais devidamente habilitados na execução dos serviços, podendo subempreitar os serviços de montagem/instalação, sob sua responsabilidade;

8.4. Supervisionar e coordenar os trabalhos subempreitados, assumindo total responsabilidade pela qualidade e prazos estipulados;

8.5. Excluir imediatamente de sua equipe qualquer integrante que a Fiscalização, no interesse do serviço, julgue incompetente ou inadequado à consecução dos serviços, sem que se justifique, nesta situação, atraso no cumprimento dos prazos contratuais;



Secretaria Municipal de Governo

Centro Administrativo Prefeito Otélio Renato Baroni
Praça Izabel Branco e Silva, 142 - 4º Andar, Cidade Alta / Ramal: 9474



Prefeitura Municipal de Jaguariáiva

Centro Administrativo Prefeito Otélio Renato Baroni

Praça Izabel Branco e Silva, 142 - Cidade Alta - Cx.Postal. 11 - Fone: (43) 3535 - 9400
Jaguariáiva - PR / CEP: 84200-000 / CNPJ: 76.910.900/0001-38 / ghiovanny.nascimento@jaguariaiva.pr.gov.br

SECRETARIA MUNICIPAL DE GOVERNO

8.6. Transportar, manusear e armazenar com o maior cuidado possível todos os produtos, evitando-se pancadas, quedas ou quebras. Os que forem sujeitos a danos por ação de luz, calor, umidade ou chuva deverão ser guardados em ambientes adequados à sua proteção, até o momento de sua utilização;

8.7. Responsabilizar-se por quaisquer danos causados à Contratante ou a terceiros. Constatado o dano, este deverá ser reparado ou indenizado pela Contratada, sem ônus para o Contratante.

9. OBRIGAÇÕES DA CONTRATANTE

9.1. Exigir o cumprimento de todas as obrigações assumidas pela contratada, de acordo com as cláusulas contratuais e os termos de sua proposta;

9.2. Designar servidores para o recebimento e fiscalização da execução do contrato, responsabilizando-se pelo atesto da Nota Fiscal;

9.3. Efetuar o pagamento no prazo e forma especificada no presente Termo;

9.4. Rejeitar os itens que estiverem em desacordo com as especificações constantes neste Termo de Referência;

9.5. Proporcionar as informações necessárias para que a Contratada possa cumprir com as obrigações, desde que previamente solicitadas ao Fiscal do Contrato;

9.6. Comunicar à contratada, por escrito, quando verificar condições/ocorrências inadequadas ou iminência de condições/ocorrências inadequadas na realização dos serviços contratados, para a adoção de providências saneadoras pela empresa contratada.

10. DAS AMOSTRAS E DO RECEBIMENTO PROVISÓRIO E DEFINITIVO

10.1. Das Amostras:

10.1.1. Apresentação de catálogo contendo todas as especificações solicitadas, bem como, se atende com eficácia ao fim a que se destina, sendo que os critérios para análise serão:

I. Qualidade do produto;

II. Especificações nos termos do Edital;

III. Compatibilidade;

IV. Durabilidade;

V. Verificação se o produto atende com eficácia ao fim a que se destina;

10.2. Do Recebimento Provisório e Definitivo

10.2.1. Os bens e serviços serão recebidos provisória e definitivamente pelo Fiscal do Contrato, para verificação das condições de conservação e da conformidade com as especificações constantes no Termo de Referência.

10.2.2. O Recebimento Provisório será realizado em até 1 (um) dia após a entrega e montagem e/ou instalação, se for o caso, e execução dos serviços.

10.2.3. O Fiscal terá o prazo de até 10 (dez) dias, contados da data do recebimento provisório, para emitir o Termo de Recebimento Definitivo, certificando que os bens e serviços estão em conformidade com o estabelecido no Termo de Referência.



114
J



Prefeitura Municipal de Jaguaraiava

Centro Administrativo Prefeito Otélio Renato Baroni

Praça Izabel Branco e Silva, 142 - Cidade Alta - Cx.Postal. 11 - Fone: (43) 3535 - 9400
Jaguaraiava - PR / CEP: 84200-000 / CNPJ: 76.910.900/0001-38 / ghiovanny.nascimento@jaguaraiava.pr.gov.br

SECRETARIA MUNICIPAL DE GOVERNO

10.2.4. Caso os serviços estejam em desacordo com as especificações do Termo de Referência, o Fiscal os rejeitará e emitirá um Termo Circunstanciado, no qual constará o motivo da não aceitação, informando à empresa contratada, que deverá providenciar os ajustes necessários ou trocas, no prazo máximo de 10 (dez) dias.

10.2.5. Feitos os ajustes necessários apontados pelo Fiscal, no prazo de até 10 (dez) dias, contados da data da realização dos ajustes, o Fiscal emitirá o Termo de Recebimento Definitivo.

10.2.6. Os Termos de recebimento deverão mencionar se a entrega dos bens e execução dos serviços foram cumpridos nos seus respectivos prazos.

10.2.7. Após a emissão do Termo de Recebimento Provisório e Definitivo o Fiscal encaminhará o documento ao Gestor do Contrato.

11. DA GARANTIA

11.1. A empresa vencedora do certame, além da entrega, montagem e instalação do item a ela adjudicado, caso haja previsão, deverá fornecer assistência técnica e garantia de 12 (doze) meses para o referido bem. A garantia abrange defeitos de fabricação nas peças, componentes ou materiais e, ainda, de defeitos ou problemas decorrentes da incorreta instalação e/ou montagem;

11.2. O prazo de garantia acima citado inicia-se com o recebimento definitivo dos produtos;

11.3. Durante o período de garantia, a empresa contratada se compromete a atender aos chamados da CONTRATANTE, caso haja defeito nos produtos, no prazo máximo de 48 (quarenta e oito) horas, contadas a partir da notificação. Tal prazo poderá ser prorrogado pela Administração, após requerimento por escrito, desde que haja justo motivo;

11.4. O não cumprimento, pela empresa, dos prazos estipulados no item anterior, a sujeitará ao pagamento de multa diária, calculada sobre o valor pago pelo respectivo bem garantido, contada até a efetiva prestação do serviço, no montante de 0,5% (cinco décimos por cento) por dia de atraso;

11.5. Caso algum item fornecido apresente defeito que não possa ser sanado, verificada a impossibilidade de reparo, a empresa CONTRATADA deve apresentar justificativa por meio de laudo escrito e ficará obrigada a entregar outro produto, novo, em condições idênticas às especificadas neste Termo de Referência, no prazo de 5 (cinco) dias a contar da autorização emitida pela CONTRATANTE.

11.6. No caso de troca, o novo item será novamente recebido provisoriamente e definitivamente, nos termos da cláusula 10.

12. DA VIGÊNCIA DO CONTRATO E PRORROGAÇÃO

12.1. O contrato terá vigência de 12 (doze) meses a contar da data de sua assinatura por ambas as partes, podendo ser prorrogado a critério da Contratante, com a anuência da Contratada, pelo mesmo período até o limite máximo de 60 (sessenta) meses, desde que comprovadamente vantajoso para a Administração, podendo sofrer as alterações monetárias previstas em lei, em conformidade com o inciso II, do artigo 57, da Lei nº 8666/93.

13. DA FISCALIZAÇÃO DO CONTRATO



Secretaria Municipal de Governo

Centro Administrativo Prefeito Otélio Renato Baroni
Praça Izabel Branco e Silva, 142 - 4º Andar, Cidade Alta / Ramal: 9474



Prefeitura Municipal de Jaguariáiva

Centro Administrativo Prefeito Otélio Renato Baroni

Praça Izabel Branco e Silva, 142 - Cidade Alta - Cx.Postal. 11 - Fone: (43) 3535 - 9400
Jaguariaiva - PR / CEP: 84200-000 / CNPJ: 76.910.900/0001-38 / giovanny.nascimento@jaguariaiva.pr.gov.br

SECRETARIA MUNICIPAL DE GOVERNO

13.1. O fiscal é responsável pelo acompanhamento da execução do objeto do contrato. Dentre outras atribuições, deve exigir da contratada o fiel cumprimento de todas as obrigações contratuais e adotar medidas para que a fiscalização garanta a quantidade e a qualidade da prestação dos serviços.

13.2. Para fiscalizar a execução do contrato fica designada a servidora:
Emídia Alice da Silva

14. DA RESCISÃO CONTRATUAL

14.1. A rescisão contratual ocorrerá por qualquer dos motivos elencados no Artigo 78 da Lei nº 8.666, de 21 de julho de 1993.

Jaguariaíva, 05 de outubro de 2021.

Emídia Alice da Silva

Diretora de Administração e Expediente e Projetos Governamentais



procure por código, nome, marca...

Bem-vindo :)
Entre ou cadastre-se



Todos os departamentos | Ofertas do dia | Celulares | Móveis | Eletrodomésticos | Tv e Vídeo | Informática

Home > Eletrodomésticos > Micro-ondas

Micro-ondas Consul 32L Branco CMS45 ABANA

Código 218178100 | [Ver descrição completa](#) | [Consul](#)



Vídeo

★★★★★ 4,6 (95) [Avaliar produto](#)

Voltagem:

Selecione

Vendido e entregue por

de R\$ 1.064,00

por **R\$ 769,00**

em 8x de R\$ 96,13 sem juros

[Mais formas de pagamento](#)

[Incluir garantia estendida](#)

Adicionar à sacola

Consultar prazo e valor do frete

00000-000

Ok

[Não sei o CEP](#)

Aproveite e compre junto



Micro-ondas Consul
32L Branco CMS45
de R\$ 1.064,00 por
R\$ 769,00
8x de R\$ 96,13 sem
juros



Fogão 4 Bocas Consul
Branco Acendimento
Automático
R\$ 1.059,00



Geladeira/Refrigerador
Consul Frost Free Duplex
R\$ 2.848,00



Jogo de Panelas
Tramontina Antiaderente
R\$ 299,90

Selecione o produto desejado ao lado para adicionar à sua compra

[Adicionar os produtos à sacola](#)

Produtos patrocinados

procure por código, nome, marca...

Bem-vindo :)
Entre ou cadastre-se



Todos os departamentos | Ofertas do dia | Celulares | Móveis | Eletrodomésticos | Tv e Vídeo | Informática

Eletoportáteis > Bebedouro, Purificador e Acessórios

Bebedouro Eletrônico Multilaser 65W Galão 10/20L Branco - BE011

Código dfh1aj3c34 | [Ver descrição completa](#) | MULTILASER



★★★★★ 2,5 (2) [Avaliar produto](#)

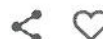

Voltagem:

Selecione

Vendido por [Mega Mundo Magazine](#)

Entregue por

por **R\$ 308,90**

em 10x de R\$ 30,89 sem juros

[Mais formas de pagamento](#)

Adicionar à sacola

[Consultar prazo e valor do frete](#)

00000-000

Ok

[Não sei o CEP](#)

Compra Garantida

Este é um produto vendido por um lojista parceiro e enviado pelo **Magalu**. O **Magalu** garante e acompanha sua entrega até o destino.

Produtos patrocinados



Cafeteira Nespresso Pixie Vermelha

de R\$769,90 por

R\$510,90 à vista

ou R\$ 510,90

10x de R\$ 51,09 sem juros



Liquidificador Mondial Easy Power L-550 Preto

de R\$139,90 por

R\$99,90 à vista

ou R\$ 99,90

2x de R\$ 49,95 sem juros



Liquidificador Mondial Turbo Inox L-1100 BI -

de R\$239,90 por

R\$129,00 à vista

ou R\$ 129,00

2x de R\$ 64,50 sem juros



Batedeira Planetária Mondial Preto e Inox

de R\$589,90 por

R\$379,00 à vista

ou R\$ 379,04

8x de R\$ 47,38 sem juros

MS
Q

O que você está procurando?

< Bebedouro de Mesa

★★★★★ (1)



Bebedouro Britânia Aqua Comporta Garrafão de 10L e de 20L 2 Torneiras
(Cód. Item 8182331)

Selecione

Bvolt



R\$ 432,90

Handwritten signature and a magnifying glass icon.

O que você está procurando?

< Micro-ondas

★★★★★ (301)



Microondas Electrolux 20 Litros Branco MTD30
(Cód. Item 9241974)

Selecione

110V

R\$ 483,00

120
R

< [Busca](#)

Cód.: 283191-1

Bebedouro Aqua Britânia Bbe01pf Preto - Bivolt

★★★★☆ (2 Avaliações)

Vendido e entregue por: Havan

Compartilhar

Ver detalhes

R\$399,90

ou 10x de R\$39,99 sem juros no cartão Havan

[Ver mais formas de pagamento](#)

Escolha a quantidade:

- +

Calcule o valor do frete e prazo de entrega

CALCULAR Não sabe seu CEP?



HAVAN.com ✨

O que você procura?



12/07

< Busca

Cód.: 246408

Microondas de Bancada MEO44 34L Branco Electrolux

★★★★★ (6 Avaliações)

Vendido e entregue por: Havan



Compartilhar



Ver detalhes

R\$849,90

ou 10x de R\$84,99 sem juros no cartão Havan

[Ver mais formas de pagamento](#)

Escolha a voltagem:

127V

220V

Escolha a quantidade:

- 1 +

Calcule o valor do frete e prazo de entrega

Digite o CEP

CALCULAR Não sabe seu CEP?



HAVAN.com

Q que você procura?



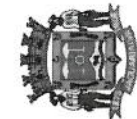

ESTADO DO PARANÁ
PREFEITURA MUNICIPAL DE JAGUARIAÍVA

Relação das Coletas de Preços (Geral)

(Período de 09/11/2021 até 09/11/2021)

Nº Coleta	Data Coleta	Validade	Item	Fornecedor	Marca	Quantidade	Preço Unitário	Total	Venceu
-----------	-------------	----------	------	------------	-------	------------	----------------	-------	--------

Material:

2726670 - Cadeira giratória estofada com braços e rodízios, dotada de mecanismo amortecedor e regulador do

304/2021	09/11/2021	09/01/2022	1	FORTLINE INDUSTRIA E COMERCIO DE MOVEIS LTDA	-	60,000	1100,0000	66000,0000	Não
304/2021	09/11/2021	09/01/2022	1	UNILOG COMERCIAL LTDA ME	-	60,000	1250,0000	75000,0000	Não
304/2021	09/11/2021	09/01/2022	1	TOP OFFICE REPRESENTACAO COMERCIAL LTDA.	-	60,000	1310,0000	78600,0000	Não
						Preço Médio -->	1220,0000	73200,0000	

Material:

2726671 - Cadeira fixa estofada, sem braços, montada sobre armação tubular de aço com quatro pés.

304/2021	09/11/2021	09/01/2022	2	FORTLINE INDUSTRIA E COMERCIO DE MOVEIS LTDA	-	48,000	845,0000	40560,0000	Não
304/2021	09/11/2021	09/01/2022	2	UNILOG COMERCIAL LTDA ME	-	48,000	900,0000	43200,0000	Não
304/2021	09/11/2021	09/01/2022	2	TOP OFFICE REPRESENTACAO COMERCIAL LTDA.	-	48,000	925,0000	44400,0000	Não
						Preço Médio -->	890,0000	42720,0000	

Material:

2726672 - Sofá de três lugares em material lavável e pés em alumínio.

304/2021	09/11/2021	09/01/2022	3	FORTLINE INDUSTRIA E COMERCIO DE MOVEIS LTDA	-	1,000	4890,0000	4890,0000	Não
304/2021	09/11/2021	09/01/2022	3	UNILOG COMERCIAL LTDA ME	-	1,000	5000,0000	5000,0000	Não
304/2021	09/11/2021	09/01/2022	3	TOP OFFICE REPRESENTACAO COMERCIAL LTDA.	-	1,000	5390,0000	5390,0000	Não
						Preço Médio -->	5093,3333	5093,3300	

Material:

2726673 - Mesa de refeição com tampo redondo em MDF revestido de laminado melamínico, montada sobre coluna

304/2021	09/11/2021	09/01/2022	4	UNILOG COMERCIAL LTDA ME	-	1,000	1300,0000	1300,0000	Não
						Preço Médio -->	1300,0000	1300,0000	

122
87

N° Coleta	Data Coleta	Validade	Item	Fornecedor	Marca	Quantidade	Preço Unitário	Total	Venceu
-----------	-------------	----------	------	------------	-------	------------	----------------	-------	--------

Material: 27266674 - Armário 2 portas com chave, confecção em MDP 15mm com tampo em MDP 25 mm cor a definir

304/2021	09/11/2021	09/01/2022	5	FORTLINE INDUSTRIA E COMERCIO DE MOVEIS LTDA	-	19,000	2250,0000	42750,0000	Não
304/2021	09/11/2021	09/01/2022	5	UNILOG COMERCIAL LTDA ME	-	19,000	2300,0000	43700,0000	Não
304/2021	09/11/2021	09/01/2022	5	TOP OFFICE REPRESENTACAO COMERCIAL LTDA.	-	19,000	2250,0000	42750,0000	Não
						Preço Médio -->	2266,6667	43066,6700	

Material: 27266675 - MESA DE REUNIÕES

304/2021	09/11/2021	09/01/2022	6	FORTLINE INDUSTRIA E COMERCIO DE MOVEIS LTDA	-	1,000	4220,0000	4220,0000	Não
304/2021	09/11/2021	09/01/2022	6	UNILOG COMERCIAL LTDA ME	-	1,000	3500,0000	3500,0000	Não
304/2021	09/11/2021	09/01/2022	6	TOP OFFICE REPRESENTACAO COMERCIAL LTDA.	-	1,000	3690,0000	3690,0000	Não
						Preço Médio -->	3803,3333	3803,3300	

Material: 27266676 - MESA RETA PARA COMPUTADOR COM GAVETAS

304/2021	09/11/2021	09/01/2022	7	FORTLINE INDUSTRIA E COMERCIO DE MOVEIS LTDA	-	35,000	1440,0000	50400,0000	Não
304/2021	09/11/2021	09/01/2022	7	UNILOG COMERCIAL LTDA ME	-	35,000	1500,0000	52500,0000	Não
304/2021	09/11/2021	09/01/2022	7	TOP OFFICE REPRESENTACAO COMERCIAL LTDA.	-	35,000	1525,0000	53375,0000	Não
						Preço Médio -->	1488,3333	52091,6700	

Material: 27266677 - MESA RETA PARA IMPRESSORA

304/2021	09/11/2021	09/01/2022	8	FORTLINE INDUSTRIA E COMERCIO DE MOVEIS LTDA	-	12,000	1100,0000	13200,0000	Não
304/2021	09/11/2021	09/01/2022	8	UNILOG COMERCIAL LTDA ME	-	12,000	1200,0000	14400,0000	Não
304/2021	09/11/2021	09/01/2022	8	TOP OFFICE REPRESENTACAO COMERCIAL LTDA.	-	12,000	1245,0000	14940,0000	Não
						Preço Médio -->	1181,6667	14180,0000	

Material: 27266678 - CONJUNTO MESA EM "L" COM GAVETAS

304/2021	09/11/2021	09/01/2022	9	FORTLINE INDUSTRIA E COMERCIO DE MOVEIS LTDA	-	2,000	2390,0000	4780,0000	Não
304/2021	09/11/2021	09/01/2022	9	UNILOG COMERCIAL LTDA ME	-	2,000	2400,0000	4800,0000	Não
304/2021	09/11/2021	09/01/2022	9	TOP OFFICE REPRESENTACAO COMERCIAL LTDA.	-	2,000	2550,0000	5100,0000	Não

Nº Coleta	Data Coleta	Validade	Item	Fornecedor	Marca	Quantidade	Preço Unitário	Total	Venceu
							Preço Médio -->	4893,3300	

Material: 2726679 - ARQUIVO EM AÇO 04 GAVETAS.

304/2021	09/11/2021	09/01/2022	10	FORTLINE INDUSTRIA E COMERCIO DE MOVEIS LTDA	-	19,000	2450,0000	46550,0000	Não
304/2021	09/11/2021	09/01/2022	10	UNILOG COMERCIAL LTDA ME	-	19,000	2500,0000	47500,0000	Não
304/2021	09/11/2021	09/01/2022	10	TOP OFFICE REPRESENTACAO COMERCIAL LTDA.	-	19,000	2450,0000	46550,0000	Não
							Preço Médio -->	46866,6700	

Material: 2725981 - BEBEDOURO ELETRÔNICO NATURAL/GELADA Descrição É um aparelho para garraões de água, é

304/2021	09/11/2021	09/01/2022	11	MAGAZINE LUIZA S/A	-	4,000	308,9000	1235,6000	Não
304/2021	09/11/2021	09/01/2022	11	CASA BAHIA COMERCIAL LTDA.	-	4,000	432,9000	1731,6000	Não
304/2021	09/11/2021	09/01/2022	11	HAVAN S.A.	-	4,000	399,9000	1599,6000	Não
							Preço Médio -->	1522,2700	

Material: 2726680 - MICROONDAS LINHA BRANCA 30 L

304/2021	09/11/2021	09/01/2022	12	MAGAZINE LUIZA S/A	-	1,000	769,0000	769,0000	Não
304/2021	09/11/2021	09/01/2022	12	CASA BAHIA COMERCIAL LTDA.	-	1,000	483,0000	483,0000	Não
304/2021	09/11/2021	09/01/2022	12	HAVAN S.A.	-	1,000	849,9000	849,9000	Não
							Preço Médio -->	700,6333	700,6300
							Preço Médio Total -->	23237,8667	289437,9000

124
e

PREFEITURA MUNICIPAL DE JAGUARIAIVA
PROTOCOLO GERAL

125
8

PROCESSO/ANO: 10823 - 2021

DADOS CADASTRAIS:

Página 1 de 1

REQUERENTE: SEC. MUN. DE SAÚDE
ENDEREÇO: CONVERSÃO DO SISTEMA Nº S/N, JAGUARIAIVA
TELEFONE: CELULAR:
EMAIL:
CPF/CNPJ . . . / -

DADOS DO PROCESSO:

SOLICITAÇÃO: AQUISIÇÃO
ENTRADA: PROTOCOLO GERAL
USUÁRIO: AMANDA LOPES YAROS
ENTRADA: JAGUARIAIVA, 10/11/2021 08:15:08
SÚMULA: OFICIO Nº 1062/FINAN/SEMUS - SOLICITA AQUISIÇÃO DE MOBILIARIO E EQUIPAMENTOS PARA SEREM UTILIZADOS NO CENTRO MUNICIPAL DE CASTRAÇÃO

DESTINO: DEPARTAMENTO DE COMPRAS

Amanda

Responsável pelo Processo



Prefeitura Municipal de Jaguariaíva

Centro Administrativo Prefeito Otélio Renato Baroni
Praça Izabel Branco e Silva, 142 - Cidade Alta - Cx.Postal. 11 - Fone: (43) 3535 - 9400
Jaguariaíva - PR / CEP: 84200-000 / CNPJ: 76.910.900/0001-38 / semus@jaguariaiva.pr.gov.br

SECRETARIA MUNICIPAL DE SAÚDE

126
07

Of.1062 FINAN/SEMUS

Jaguariaíva, 09 de novembro de 2021

Ilmo Sr

Vimos solicitar de Vossa Senhoria a aquisição de mobiliário e equipamentos para serem utilizados no Centro Municipal de Castração.

O recurso para a aquisição deverá ser oriundo do saldo remanescente (no valor de R\$ 20.351,11) da proposta 10952.292.000.1161.01 – Castra Móvel .

Seguem em anexo o Estudo Técnico Preliminar com termo de referência e os orçamentos.

O valor deverá ser contabilizado na conta:

2.073 MANUTENÇÃO DA VIGILÂNCIA SANITÁRIA
EQUIPAMENTOS E MATERIAL PERMANENTE
4.4.90.52.00.00.00.00.518 - C/C 624.015-3

Sendo o que tínhamos para o momento, despedimo-nos e colocamo-nos a disposição para esclarecer eventuais dúvidas.

Atenciosamente,

AMÁLIA CRISTINA ALVES
Secretária Municipal de Saúde

GUILHERME WASILEWSKI
Diretor Financeiro da Secretaria Munic. de Saúde

IONE AP. MENDES DO PRADO
Resp. Compras da Secretaria Municipal de Saúde

ILMO SR
MAURICIO FERNANDES
DIRETOR DO DEPARTAMENTO DE COMPRAS E LICITAÇÕES



Secretaria Municipal de Saúde

Rua Rocha Pombo esquina com Rua João Pernetta, 101, Cidade Alta
(43) 3535-2122 / semus@jaguariaiva.pr.gov.br / saudejaguariaiva@gmail.com



Prefeitura Municipal de Jaguariaíva

Centro Administrativo Prefeito Otélio Renato Baroni
Praça Isabel Branco, 142 - Cidade Alta - Cx.Postal. 11 - Fone: (43) 3535 - 9400 - Fax: (43) 3535 - 9422
Jaguariaíva - PR - CEP: 84200-000 - CNPJ: 76.910.900/0001-38 - semus@jaguariaiva.pr.gov.br

SECRETARIA DE SAÚDE

Ofício nº 270/2021 – DVISA

Jaguariaíva, 28 de julho de 2021.

Ilma. Sra.

Venho, por meio deste, solicitar a aquisição de mobiliário e equipamentos para Centro de Castração, para substituição de alguns itens que estão deteriorados e outros que o local não possui, sendo eles:

03 ✓	Computadores Completos;
01 ✓	Freezer Horizontal de 166 litros;
02 ✓	Refrigeradores de 261 litros;
03 ✓	Mesas em 'L', com duas gavetas;
04 ✓	Armários fechados com 2 portas;
06 ✓	Cadeiras fixas;
02 ✓	Cadeiras Giratórias com braço regulável;
03 ✓	Arquivos para Pasta Suspensa. ✓

O recurso a ser utilizado para aquisição, será oriundo do Saldo Remanescente da aquisição do Castra-Móvel. Certos de contarmos com a vossa colaboração, nos deixamos à disposição para esclarecimentos.

Atenciosamente,

Gisele Marins
COORDENADORA
Coord. do Dept. de Vigilância em Saúde
Outubro/2015

Gisele Marins
Coordenadora do Departamento de Vigilância em Saúde

Ilma. Sra.
Ione Mendes do Prado
Departamento de Compras - SEMUS





Prefeitura Municipal de Jaguariaíva

Centro Administrativo Prefeito Otélio Renato Baroni

Praça Izabel Branco e Silva, 142 - Cidade Alta - Cx.Postal. 11 - Fone: (43) 3535 - 9400
Jaguariaíva - PR / CEP: 84200-000 / CNPJ: 76.910.900/0001-38 / semus@jaguariaiva.pr.gov.br

SECRETARIA MUNICIPAL DE SAÚDE

128
f

ESTUDO TÉCNICO PRELIMINAR

1. NECESSIDADE DA CONTRATAÇÃO

Constitui objeto deste Estudo Técnico Preliminar a aquisição de mobiliários e equipamentos para atender o Centro Municipal de Castração.

2. REFERÊNCIA A OUTROS INSTRUMENTOS DE PLANEJAMENTO

2.1. A presente demanda encontra-se alinhada com o planejamento da manutenção das estruturas do Centro Municipal de Castração.

3. REQUISITOS DA CONTRATAÇÃO

3.1. Dos Normativos que Disciplinam a Contratação

O procedimento obedecerá integralmente aos seguintes normativos:

- a) Lei 8.666/1993
- b) Lei 10.520/2002

3.2. Da Aquisição/Prestação dos Serviços

O objeto da contratação é a aquisição de materiais para uso do setor de Vigilância em Saúde.

Secretaria de Saúde – Vigilância em Saúde			
ITEM	DESCRIÇÃO	UNIDADE	QUANTIDADE
1	Computador	Unidade	03
2	Freezer Horizontal de 166 litros	Unidade	01
3	Refrigerador de 261 litros	Unidade	02
4	Mesa em "L" com duas gavetas	Unidade	03
5	Armários fechados com duas portas	Unidade	04
6	Cadeiras Fixas	Unidade	06
7	Cadeiras Giratórias com braço regulável	Unidade	02
8	Arquivo para Pasta Suspensa	Unidade	03





Prefeitura Municipal de Jaguariaíva

Centro Administrativo Prefeito Otélio Renato Baroni
Praça Izabel Branco e Silva, 142 - Cidade Alta - Cx.Postal. 11 - Fone: (43) 3535 - 9400
Jaguariaíva - PR / CEP: 84200-000 / CNPJ: 76.910.900/0001-38 / semus@jaguariaiva.pr.gov.br

SECRETARIA MUNICIPAL DE SAÚDE

3.3 Dos critérios de sustentabilidade ambiental

A adjudicatária deverá conduzir suas ações em conformidade com os requisitos legais e regulamentos aplicáveis, observando também a legislação ambiental para a prevenção de adversidades ao meio ambiente.

3.4. Das Soluções de Mercado

Trata-se de material vendido por diversas empresas no mercado.

4. ESTIMATIVA DAS QUANTIDADES

A quantidade solicitada tem base nas necessidades do setor requisitante.

5. ESCOLHA DO TIPO DE SOLUÇÃO A CONTRATAR

A Solução mais adequada a contratar será determinada pelo Setor de Compras e deverá estar enquadrada na legislação vigente.

6. DEFINIÇÃO DO MÉTODO PARA ESTIMATIVAS DE PREÇOS OU DOS MEIOS DE PREVISÃO DE PREÇOS REFERENCIAIS

A metodologia aplicada para estimar o valor da aquisição foi a cotação junto à fornecedores, informando os menores valores dentre os mesmos.

7. JUSTIFICATIVAS PARA A METODOLOGIA DE ENTREGA DO OBJETO

O fornecimento deverá ser feito em parcela única.

8. DEMONSTRATIVO DOS RESULTADOS PRETENDIDOS EM TERMOS DE ECONOMICIDADE E DE MELHOR APROVEITAMENTO DOS RECURSOS FINANCEIROS DISPONÍVEIS

Com esta aquisição busca-se proporcionar um ambiente adequado para o funcionamento do Centro de Castração.

9. DECLARAÇÃO DA VIABILIDADE OU NÃO DA CONTRATAÇÃO

Os estudos preliminares evidenciaram a viabilidade da aquisição diante da justificativa apresentada.

10. DO MAPA DE RISCOS





Prefeitura Municipal de Jaguariaíva

Centro Administrativo Prefeito Otélio Renato Baroni
Praça Izabel Branco e Silva, 142 - Cidade Alta - Cx.Postal. 11 - Fone: (43) 3535 - 9400
Jaguariaíva - PR / CEP: 84200-000 / CNPJ: 76.910.900/0001-38 / semus@jaguariaiva.pr.gov.br

170
8

SECRETARIA MUNICIPAL DE SAÚDE

FASE DE ANÁLISE			
(x) Planejamento de Contratação			
() Gestão do Contrato			
Risco 1 – Planejamento Insuficiente			
Probabilidade	(x) Baixa	() Média	() Alta
Impacto	() Baixo	(x) Médio	() Alto
ID	Ação Preventiva	Responsável	
1.	Definir fluxos para o processo de compra pública.	Ione Ap. M .Prado Compras Secretaria Munic de Saúde	
2.	Elaborar cronograma reverso da contratação, com a definição de datas fatais para a conclusão de suas fases principais, sobretudo quanto à assinatura do contrato.	Ione Ap.M. Prado Compras Secretaria Munic de Saúde	
Risco 2 – Restrição ilegal à Competitividade			
Probabilidade	(x) Baixa	() Média	() Alta
ID	Ação Preventiva	Responsável	
1.	Conhecer previamente o mercado fornecedor do material, com o fim de verificar existência ou não de fornecedor exclusivo	Gisele Marins Coord. da Vigilância em Saúde	
2.	Estabelecer requisitos de habilitação com especificações precisas e correlatas com o objeto	Gisele Marins Coord. da Vigilância em Saúde	
3.	Realizar procedimento licitatório em detrimento de contratação direta, em caso de não haver fornecedor exclusivo do objeto	COMPRAS	
ID	Ação de Contingência	Responsável	
1.	Redigir minuta de Edital (ou retificar minuta eventualmente elaborada) com regras de habilitação precisas e correlatas com o objeto	COMPRAS	

RISCOS DA GESTÃO CONTRATUAL

ID	Risco	Probabilidade	Danos potenciais	Ação preventiva	Responsável	Ação de contingência
1	Descumprimento de cláusulas contratuais pela CONTRATADA	Baixa (x) Média () Alta ()	Desperdício de recurso público	Acompanhamento e verificação de qualidade dos bens fornecidos.	Guilherme Wasilewski Financeiro da Secretaria Municipal de Saúde	Aplicação de sanções previstas no contrato.
2	Atrasos do início da execução contratual	Baixa (x) Média () Alta ()	Atrasos para início da execução do objeto da licitação	Acompanhar o prazo para início da entrega dos bens através do cronograma com datas previamente definidas no edital/contrato.	Juridico do Dpto de Compras	Aplicar as sanções administrativas previstas no edital / contrato.
3	Solução não atende a	Baixa (x)	A solução não atender	Definir claramente os	Guilherme	- Garantir que o produto



Secretaria Municipal de Saúde

Rua Rocha Pombo esquina com Rua João Fernet, 101, Cidade Alta
(43) 3535-2122 / semus@jaguariaiva.pr.gov.br / saudejaguariaiva@gmail.com



Prefeitura Municipal de Jaguariaíva

Centro Administrativo Prefeito Otélio Renato Baroni

Praça Izabel Branco e Silva, 142 - Cidade Alta - Cx.Postal. 11 - Fone: (43) 3535 - 9400
Jaguariaíva - PR / CEP: 84200-000 / CNPJ: 76.910.900/0001-38 / semus@jaguariaiva.pr.gov.br

SECRETARIA MUNICIPAL DE SAÚDE

13/12	demanda do órgão, é incompatível com a estrutura, apresenta baixa qualidade	Média () Alta ()	as necessidades do órgão	requisitos	Wasilewski Financeiro da Secretaria Municipal de Saúde	entregue seja de acordo com as especificações técnicas; - Realizar diligência e inspeção técnicas
-------	---	-----------------------	--------------------------	------------	--	--

TERMO DE REFERÊNCIA

1) OBJETO

Aquisição de mobiliários e equipamentos para atender o Centro Municipal de Castração.

2) DA JUSTIFICATIVA

Os móveis e equipamentos são necessários para a estruturação do Centro Municipal de Castração, promovendo condições adequadas de trabalho aos profissionais.

a) DA JUSTIFICATIVA TÉCNICA :

3) DO VALOR ESTIMADO

Para a estimativa do valor deverá ser utilizada a média das melhores cotações.

4) DO DETALHAMENTO DAS ESPECIFICAÇÕES E QUANTIDADES

ITEM	ESPECIFICAÇÃO	UNIDADE DE MEDIDA	QUANTIDADE
1	Freezer horizontal com 166 litros de capacidade, cor branca, dupla ação refrigerador e freezer, 1 porta, sem display, 127 V. Dimensões 66,3 cm larg. externa, 94,4 cm alt. externa, 69,0 cm prof. externa.	Unidade	01
2	Refrigerador com capacidade de 261 litros, lugar para verduras e legumes, bebidas e compartimento extra frio, cor branca, 1 porta, sem display, 127 V. Dimensões 55 cm largura x 144 cm alt x 63,1 cm prof.	Unidade	02
3	Mesa em L, com 2 gavetas com chave e um canto, construída em MDF 15 mm, na cor cinza. Medidas aprox. 77 cm alt x 1,64 cm larg x 104,8 cm prof.	Unidade	03



Secretaria Municipal de Saúde

Rua Rocha Pombo esquina com Rua João Perneta, 101, Cidade Alta
(43) 3535-2122 / semus@jaguariaiva.pr.gov.br / saudejaguariaiva@gmail.com



Prefeitura Municipal de Jaguariaíva

Centro Administrativo Prefeito Otélio Renato Baroni
Praça Izabel Branco e Silva, 142 - Cidade Alta - Cx.Postal. 11 - Fone: (43) 3535 - 9400
Jaguariaíva - PR / CEP: 84200-000 / CNPJ: 76.910.900/0001-38 / semus@jaguariaiva.pr.gov.br

132
fr

SECRETARIA MUNICIPAL DE SAÚDE

4	Armário construído em MDF 15 mm, na cor cinza, 2 portas, com puxadores externos e fechadura com chaves, 3 prateleiras fixas, base com pés niveladores de altura. Medidas aprox. 162 cm alt x 67 cm larg x 35 cm prof.	Unidade	04
5	Cadeira em polipropileno, fixa, estrutura 4 pés, na cor preta.	Unidade	06
6	Cadeiras Giratórias com base cromada – 9050, modelo com regulador de altura revestido em tecido mesh na cor preta e rodízios em nylon. Peso suportado 110 kg	Unidade	02
7	Arquivo para pasta suspensa, construído em MDF 15 mm, tampo 30 mm, na cor cinza, com 4 gavetas com corredeiras metálicas, puxadores externos e fechadura com chave, base com pés niveladores de altura. Medidas aprox. 126 cm alt x 48 cm larg x 51 cm prof.	Unidade	03
8	Computador Completo: Workstation Modelo I: Placa Mãe: Referência: Asus EX-B460M-V5. Deverá ser compatível com os dispositivos especificados (Processador, Memória RAM e Memória ROM); Chipset do mesmo fabricante do Processador; Processador gráfico integrado; Portas no Pannel Traseiro: 01 x saída(s) D-Sub; 01 porta(s) LAN (RJ45); 01 HDMI; 02 Porta(s) USB 2.0; 04 Porta(s) USB 3.0; 03 conector(es) de áudio; Possuir pelo menos um slot PCIe 3.0/2.0 x16; Possuir pelo menos um slot PCIe 3.0 x1; Possuir, no mínimo, 01(um) slot padrão M.2 (2280) para disco rígido SSD; Garantia mínima de 03 (três) anos; Processador: Referência: Intel Core i3-10105F. Possuir mínimo 4 núcleos; Possuir mínimo 8 threads; Frequência mínima baseada em processador de 3.70GHz; Memória cache mínima de 6MB; Possuir CPU mark igual ou superior a 9.000 pontos de acordo com o índice benchmark informado no site: http://www.cpubenchmark.net/ Garantia mínima de 03 (três) anos; Memória RAM: Mínima de 4GB (Gigabytes) de memória instalada; Tipo DDR-4 com barramento 2666Mhz ou superior; Suporte Dual Channel; Garantia mínima de 01 (um) ano; Memória ROM: Disco sólido (SSD) padrão SATA ou M.2 com	Unidade	03



Secretaria Municipal de Saúde

Rua Rocha Pombo esquina com Rua João Perneta, 101, Cidade Alta
(43) 3535-2122 / semus@jaguariaiva.pr.gov.br / saudejaguariaiva@gmail.com



Prefeitura Municipal de Jaguariaíva

Centro Administrativo Prefeito Otélio Renato Baroni

Praça Izabel Branco e Silva, 142 - Cidade Alta - Cx.Postal. 11 - Fone: (43) 3535 - 9400
Jaguariaíva - PR / CEP: 84200-000 / CNPJ: 76.910.900/0001-38 / semus@jaguariaiva.pr.gov.br

SECRETARIA MUNICIPAL DE SAÚDE

<p>133 ✱</p>	<p>capacidade de armazenamento de no mínimo 240GB (Gigabytes) ou superior; Velocidade de leitura sequencial de, no mínimo, 500 MB/s e de escrita sequencial de, no mínimo, 400 MB/s; Deve possuir a tecnologia S.M.A.R.T (Self-Monitoring, Analysis and Reporting Technology). Garantia mínima de 01 (um) ano(s); Monitor: Referência LG 20MK400H-B. Tamanho mínimo da Tela 19,5" (polegadas); Tipo de Tela: LED TN; Entradas / Saídas: D-SUB, HDMI e HP Out) Garantia mínima de 03 (três) anos; Teclado: Referência: Logitech K120. Teclas de perfil plano e silenciosas; Conexão USB plug-and-play; Padrão ABNT2 (Português do Brasil); Teclas duráveis que resistem a até 10 (dez) milhões de pressionamentos; Suportes inclináveis, fortes e ajustáveis; Caracteres nítidos e brilhantes; Garantia mínima de 03 (três) anos; Mouse: Referência: Logitech M110. Rastreamento USB; Conexão USB plug-and-play; Design ambidestro; Garantia mínima de 03 (três) anos; Fonte de Alimentação: Referência: Fortek 70457 Potência mínima de 300W (Watts); Tensão de entrada: 115V/230V (Bivolt); Frequência 50Hz-60Hz; Padrão ATX; Tamanho do ventilador: 120mm; Garantia mínima de 01 (um) ano; Gabinete: Referência: Fortek SC501BK Baías internas: 1 x 5.25mm / 3 x 3.5mm / 2 x 2.5mm; Dimensões: 350mm x 315mm x 165mm Espaço interno: 310mm x 156mm x 346mm. Compatível com padrão Mini e Micro ATX; Mínimo de 04 (quatro) abas para slot de expansão PCI; Portas frontais: 1x Microfone, 1x Fone, 2x USB; Posição da fonte: Superior; Softwares Acompanhar licença de sistema operacional Microsoft Windows 10 Pro 64bits em português do Brasil (PT-BR); O fabricante da placa mãe deve disponibilizar no seu respectivo web site, download gratuito de todos os Drivers de dispositivos na versão mais atual para download.</p>		
------------------	---	--	--



Secretaria Municipal de Saúde

Rua Rocha Pombo esquina com Rua João Perneta, 101, Cidade Alta
(43) 3535-2122 / semus@jaguariaiva.pr.gov.br / saudejaguariaiva@gmail.com



Prefeitura Municipal de Jaguariaíva

Centro Administrativo Prefeito Otélio Renato Baroni

Praça Izabel Branco e Silva, 142 - Cidade Alta - Cx.Postal. 11 - Fone: (43) 3535 - 9400
Jaguariaíva - PR / CEP: 84200-000 / CNPJ: 76.910.900/0001-38 / semus@jaguariaiva.pr.gov.br

SECRETARIA MUNICIPAL DE SAÚDE

5) **DA QUALIFICAÇÃO TÉCNICA** A empresa vendedora deverá apresentar os registros, licenças e autorizações necessárias para a comercialização dos móveis e eletros.

6) **DAS AMOSTRAS**

A empresa que lograr vencedora deverá encaminhar catálogo com ficha técnica e foto fiel do item vendido, para a análise e aprovação do setor requisitante.

7) **DO PRAZO DE ENTREGA E VIGÊNCIA**

Até 30 dias após o recebimento da Solicitação de Fornecimento.

8) **LOCAL DE ENTREGA**

Centro Municipal de Castração, Rua do Matadouro, S/N Jardim São Roque

9) **FISCAL DO CONTRATO**

O contrato será fiscalizado pelo Sr Guilherme Wasilewski – Diretor Financeiro da Secretaria Municipal de Saúde

CPF : 838.284.359-04 RG : 5.526.028-1

Jaguariaíva, 09 de novembro de 2021

Ione Ap. Mendes do Prado

Resp. Compras Secretaria Municipal de Saúde





CENTERPISOS

SHOW ROOM E VENDAS

Av. Gov Paulo da Cruz Pimentel, 671 - V. Pinheiro

Fone (43) 3535-3535

Email: ef.centerpisos@bol.com.br

135
f

Razão Social - Eliane França de Oliveira

CNPJ 07.007.516/0001-07

Inscrição Estadual 903.2389926

CLIENTE: PREFEITURA MUNICIPAL

CIDADE: JAGUARIAIVA

ORÇAMENTO N°: 560

DATA: 03 DE NOVEMBRO DE 2021

Descrição do Produto	QTD	Valor unitário	Valor Total
MESA EM L 1,20X0,90 C/ 02 GAVETAS	03	R\$ 987,00	R\$ 2.961,00
ARMÁRIO FECHADO 2 PORTAS C/ CHAVE	04	R\$ 729,00	R\$ 2.916,00
CADEIRA FIXA 4 PÉS	06	R\$ 240,00	R\$ 1.440,00
CADEIRA GIRATÓRIA DIGITADORA C/ BRAÇOS REGULAVEIS	02	R\$ 540,00	R\$ 1.080,00
ARQUIVO P/ PASTA SUSPENSA	03	R\$ 851,50	R\$ 2.554,50
		TOTAL	R\$ 10.951,50

ORÇAMENTO VÁLIDO POR 10 DIAS

CNPJ 07.007.516/0001-07
ELIANE FRANCA DE
OLIVEIRA
Av. Gov. Paulo da Cruz Pimentel, 671
Vila Pinheiro - CEP 84.200-000
JAGUARIAIVA - PR

Grazielle Batista

<https://www.mobly.com.br>



1. Cadeira Tubular Preto Fosco 118 Assento Preto

SKU: 668407

~~De: 299,00~~

por 149,90



2. Cadeira de Escritório Secretária Giratória Java Preta

SKU: 480482

~~De: 749,99~~

por 449,99



Mesa de Escritório Giulia 2 GV Marron
SKU: 740507
~~De: 899,99~~
por 405,99



Armário Arquivo para Pasta Suspensa 3
Gavetas Me4118 Amendoa Tecnomobili
SKU: 324851
~~De: 899,99~~
por 464,99



Armário para Escritório com porta de Vidro Tecno 2 Pt Nogal

SKU: 529270

De: ~~899,99~~

por 529,99



Armário de Escritório Mucuri 2 PT Cacau

SKU: 596738

De: ~~499,99~~

por 335,99



1. Mesa para Escritório em L 2 Gavetas ME4129 Tecno Mobili Amendoa

Vendido e entregue por **MadeiraMadeira**
ID 210549
Cor: Amendoa

~~R\$ 367,87~~ 2%

R\$ **339,87**

à vista no cartão ou Pix **5% OFF**
ou R\$ 357,76 em até 12x de R\$ 29,81 sem juros

138
B

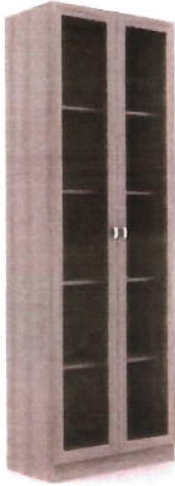

2. Armário Multiuso 2 Portas de Vidro 4 Prateleiras Tecno Mobili Amendoa

Vendido e entregue por MadeiraMadeira

CAMPEÃO DE VENDAS

| ID 146590

Cor: Amendoa

~~R\$ 635,88~~ 24%

R\$ **455,85**

à vista no cartão ou Pix **5% OFF**

ou R\$ 479,85 em até 12x de R\$ 39,98 sem juros



alt 179
larg 480
prof 400

3. Armário para Escritório 2 Portas ME4105 Tecno Mobili Amendoa

Vendido e entregue por MadeiraMadeira

ID 104498

Cor: Amendoa

~~R\$ 455,99~~ 17%

R\$ **358,99**

à vista no cartão ou Pix **5% OFF**

ou R\$ 377,89 em até 12x de R\$ 31,49 sem juros

139



•
**4. Armario Arquivo Para Pasta Suspensa
ME4118 Amendoa Tecno Mobili Amendoa**

ID 3242581

~~R\$ 560,89~~ 9%

R\$ 509,90

à vista no cartão ou Pix
ou em até 12x de R\$ 42,49 sem juros

magazineluiza.com

1/20

Cadeira de Escritório com Base Cromada - 9050 - Prizi



Vendido e entregue por Mania Virtual!
por R\$ **251,01** à vista (7% de desconto)

84200-000

Alterar

Entrega padrão

Em até
10 dias
úteis*

R\$ 94,90

Casasbahia.com.br > Informática > Computadores



★★★★★ (0 avaliações)

Vendido e entregue por **Word PC**

Computador Completo Intel Core i3 8GB SSD 240GB Wifi Monitor 19" HDMI Áudio 5.1 canais EasyPC Black Edition

(Cód. Item 1514584379) Outros produtos EasyPC

R\$ 2.287,59 -14%

14% de desconto em 1x no Cartão ou Boleto, sem juros ver parcelamento

R\$ 2.659,99
ou até 10x de R\$266,00 sem juros no Cartão de Crédito

R\$ 2.287,59 - 14% de desconto
em 1x no Cartão ou Boleto

R\$ 2.287,59 - 14% de desconto
à vista no Cartão Casas Bahia ou 10x de R\$ 266,00 sem juros. Peça já o seu

Comprar

Calcule o frete e prazo de entrega

Handwritten signature

Agora vamos às especificações técnicas.

Placa Mãe

- Chipset: Intel H Series
- Conexões: 3x áudio, LAN, PS2 e 4x USB
- Audio: HD de alta definição 5.1 canais
- Rede: LAN Gigabit 10/100/1000

Processador

- Marca: Intel
- Modelo: Core i3
- Núcleos: 2
- Threads: 4
- Cache: 4MB

Memória

- Capacidade: 8GB

Armazenamento

- Tipo: SSD
- Capacidade: 240GB

Gabinete

- Tipo: Slim
- Cor: Preto
- Conexões: 2x USB e 2x áudio
- Fonte: Bivolt

Dimensões:

- Altura 200mm
- Largura 54mm
- Profundidade 214mm

Monitor LED 19.5" HQ 20HQ-LED

- Brilho: 500cd/m²
- Tempo de resposta: 5 ms
- Resolução máxima / recomendada: 1366 x 768 60 Hz (HD)
- Suporte de cores: Maior que 16 milhões
- Conexão: VGA e HDMI
- Tipo de Monitor: LED Widescreen
- Contraste: 8000:1

142
8

Computador Fácil Intel Core i7 3.4GHz 8GB ssd 480GB Monitor 21 hdmi LED Teclado e Mouse

★★★★★

Fácil Computadores - Com 30 anos de excelência atuando no Brasil, criamos soluções completas na área de informática. Nossos computadores são equipados com os mais recentes processadores de alta velocidade, maximizando sua produção.P...

[mais informações](#)

[política de troca e devolução](#)

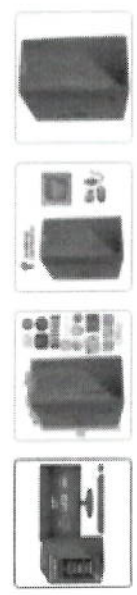

R\$ 3.499,00 **-15%**
R\$ 2.974,15
 em 1x no cartão de crédito
[mais formas de pagamento](#)

calcular frete e prazo

comprar

comprar com **ame**

Este produto é vendido por Info2 e entregue por Americanas, que garante a sua compra, do pedido à entrega.

143



114
f

— monitor —

- Monitor LED 21,5"
- 21,5 polegadas
- Entrada: 110V/240V - 50/60Hz

conexões

- vga - acompanha cabo
- hdmi

— placa mãe —

- Placa Mãe: H61
- Áudio - Com 6-cansais HD Audio Codec Onboard
- Rede: 10/100 Mbps
- 1x slot pci Express x16
- 1x slot pci Express x1

conexões

- 4x sata 3Gb/s
- 1 x porta hdmi
- 1 saída vga
- 1 porta lan (RJ45)
- 6 portas USB 2.0
- 3 x portas de áudio
- Jacks de Áudio hd: Linha / Alto falante / Microfone

— processador —

- Processador: Intel Core i7

Especificações da cpu:

- Frequência: 3.4 Ghz
- Frequência turbo max: 3.8 Ghz
- Número de núcleos: 4
- Nº de threads: 8

— memória —

- Tamanho: 8GB
- Arquitetura da memória: DDR3

— armazenamento —

- ssd: 480GB

— fonte —

- Fonte 350W real
- 110/220V - bivolt

— sistema operacional —

- Windows 10 Trial
- Pacote Office wps

— dimensão gabinete —

- Profundidade x Largura x Altura
- 30cm x 18cm x 42cm

Informática > Computador / Desktop

Computador Completo Intel Core i5 16GB SSD 480GB Monitor LED 19.5" HDMI EasyPC Go

Código ff21bcka63 | [Ver descrição completa](#) | [EasyPC](#)



3 (2) [Avaliar produto](#)

Vendido e entregue por [World PC](#)

por **R\$ 2.674,59** à vista (14% de desconto)

ou R\$ 3.109,99 em 12x de R\$ 259,17 sem juros

[Mais formas de pagamento](#)

[Adicionar à sacola](#)

[Consultar prazo e valor do frete](#)

00000-000 [Não sei o CEP](#)

125
8

Computador Completo Intel Core i5 16GB SSD 480GB Monitor LED ... 146 F

[Voltar ao topo](#)[Descrição completa](#)[Avaliação dos clientes](#)[Formas de pag:](#)

Novas ofertas de computadores e acessórios.

Placa Mãe

- Chipset: Intel H Series
- Conexões: HDMI, 3x áudio, LAN, PS2 e 4x USB
- Áudio: HD de alta definição 5.1 canais
- Rede: LAN Gigabit 10/100/1000

Processador

- Marca: Intel
- Modelo: Core i5
- Núcleos: 4
- Threads: 4
- Cache: 6MB

Memória

- Capacidade: 16GB

Armazenamento

- Tipo: SSD
- Capacidade: 480GB

Gabinete

- Tipo: ATX
- Cor: Preto
- Conexões: 2x USB e Áudio/Microfone
- Fonte: Bivolt
- Pannel frontal totalmente de malha, para melhor resfriamento para melhorar a execução estável do PC.

Monitor LED 19.5" HQ 20HQ-LED

- Brilho: 500cd/m²
- Tempo de resposta: 5 ms
- Resolução máxima / recomendada: 1366 x 768 60 Hz (HD)
- Suporte de cores: Maior que 16 milhões
- Conexão: VGA e HDMI
- Tipo de Monitor: LED Widescreen
- Contraste: 8000:1

SÓ NO APP: 10% OFF no cupom **ELETRO10** [Baixe agora!](#) *Confira as regras.

[Página inicial](#) > [informática](#) > [computadores](#) > computador desktop

[Favoritar](#) [Compartilhar](#)

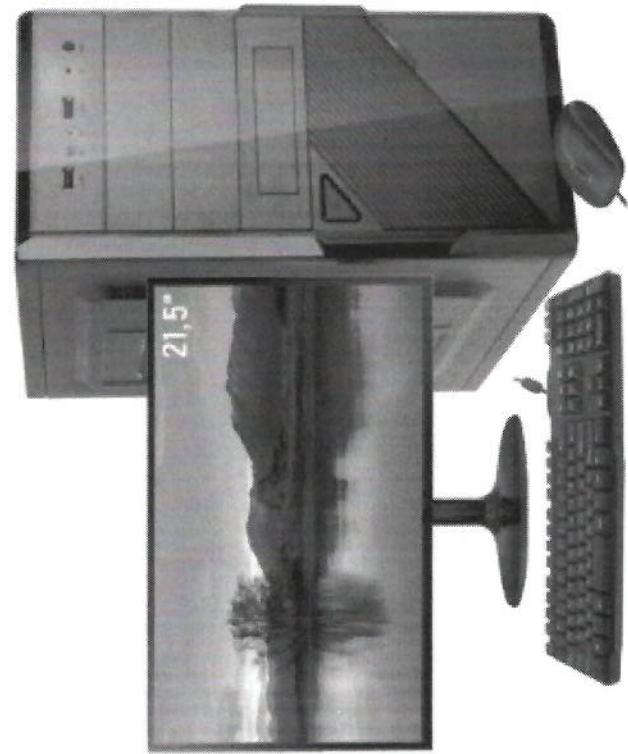

Computador Completo Intel Core i5 4º 8gb Ssd 240gb Monitor Hdmi Led 21.5 Digital Corp

★★★★★

Linha digital corp A Uai Comércio Digital traz ao mercado os computadores da linha digital corp, prontos para atender suas necessidades, equipados com os melhores componentes para atender todas as suas necessidades a todo momento. C...

[Mais informações](#)

~~R\$ 3.143,20~~ ↓ 20%

R\$ 2.514,56

em 1x no **cartão de crédito com Ame** e recebe R\$ 25,15 de volta

💎 **R\$ 2.514,56** em até 15x sem juros no **cartão Submarino com Ame** e recebe R\$ 25,15 de volta

[Mais formas de pagamento](#)

Calcular frete e prazo

OK

147

Comprar

CORPORATIVO

Trazendo muita potência, economia e agilidade a linha digital corp atenderá qualquer área de sua empresa.

- Criação e edição de textos
- Criação e edição de planilhas
- Pacote Office
- Sistemas erp
- Apps de comunicação (Skype, TeamViewer, Outlook...)

DOMÉSTICO

Para você que trabalha de casa, que estuda ou que gosta de redes sociais, nossos computadores irão te oferecer uma experiencia nunca vista antes.

aplicativos

- Navegadores
- Netflix
- Whatsapp
- Deezer Music
- Spotify
- Redes sociais em geral

placa mãe

- 1x 24-pin atx conector de energia
- 1x 4-pin atx 12V conector de energia
- 2x F USB conectores, pode apoiar 4x USB 2.0
- 1x F USB conectores, pode apoiar 2x USB 3.0
- 1x F audio conector
- 1x F panel conector
- 1x jcom conector
- 1x Alto Falante conector
- 2x fan (cooler) conectores
- 1x PS/2 para mouse/teclado
- 1x vga
- 1x hdmi
- 2x USB 2.0, compativel com USB 1.1
- 2x USB 3.0
- 1x Porta de áudio 3-em-1 (Line In / Line Out / mic In)
- 1x RJ-45

características técnicas:

Processador: Intel I5 1150 4590

Memória Ram: 8GB

Armazenamento: ssd 240GB

dvd/rdw: Não

Testado e aprovado. Cabeça de computador. Etc.

128
R.

Placa Mãe

- Chipset: Intel H Series
- Conexões: HDMI, 3x áudio, LAN, PS2 e 4x USB
- Audio: HD de alta definição 5.1 canais
- Rede: LAN Gigabit 10/100/1000

Processador

- Marca: Intel
- Modelo: Core i5
- Núcleos: 4
- Threads: 4
- Cache: 6MB

Memória

- Capacidade: 16GB

Armazenamento

- Tipo: SSD
- Capacidade: 480GB

Gabinete

- Tipo: ATX
- Cor: Preto
- Conexões: 2x USB e Áudio/Microfone
- Fonte: Bivolt
- Painel frontal totalmente de malha, para melhor resfriamento para melhorar a execução estável do PC.

Monitor LED 19.5" HQ 20HQ-LED

- Brilho: 500cd/m²
- Tempo de resposta: 5 ms
- Resolução máxima / recomendada: 1366 x 768 60 Hz (HD)
- Suporte de cores: Maior que 16 milhões
- Conexão: VGA e HDMI
- Tipo de Monitor: LED Widescreen
- Contraste: 8000:1

ATENÇÃO: Mudanças podem ocorrer no modelo do gabinete dependendo do nosso estoque momentâneo. Imagens meramente ilustrativas.

180

<https://www.americanas.com.br/>

151
A



Freezer e Refrigerador Horizontal Dupla Ação MetalFrio DA170 1 Tamba 166 litros 127v

Linha Dupla Ação: vantagens em dobro para seu negócio! Com a Linha Chest Freezer MetalFrio você tem dois equipamentos em um só: por meio de uma chave seletora, você altera de freezer para refrigerador e vice-versa de maneira prática...[mais informações](#)
voltagem: 110 volts

R\$ 1.999,00

em até 12x sem juros no **cartão de crédito com Ame** e receba **R\$ 20,00 de volta**
R\$ 1.999,00 em até 15x sem juros no **cartão Americanas com Ame** e
receba **R\$ 20,00 de volta**
mais formas de pagamento

Jaguariaíva - PR

receba até 02 de agosto ~~R\$ 29,10~~ grátis

152
f

<https://www.pontofrio.com.br>

Freezer Horizontal Metalfrio 1 Porta 166L
Branco 127V

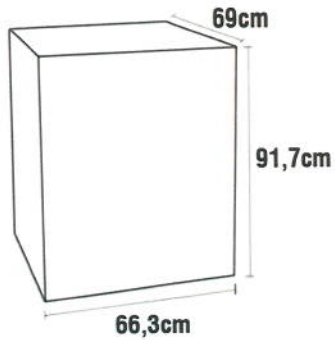

**Freezer e Refrigerador Horizontal (Dupla Ação)
1 tampa 166 litros DA170 – Metalfrio**

(Cód. Item 2269) Outros produtos [Metalfrio](#)

Selecione

110v - Branco

R\$ 1.999,00

ou até 10x de R\$199,90 sem juros

153
f

<https://www.magazineluiza.com.br/>

Freezer Horizontal Metalfrio 1 Porta 166L Branco 127V

Código ga6dh7gf60 [Ver descrição completa](#) [Metalfrio](#)



Voltagem:

Vendido e entregue por Continental Center
por R\$ **1.699,15** à vista (15% de desconto)
ou R\$ 1.999,00 em 12x de R\$ 166,58 sem juros

154
of

<https://www.extra.com.br/>

Refrigerador Consul CRA30F com Degelo Seco e Gavetão Hortifruti - 261L

(Cód. Item 8062) [Consul](#)

Selecione

110V - Branco ▼

R\$ 1.385,10

10% de desconto em 1x no Cartão ou Boleto.

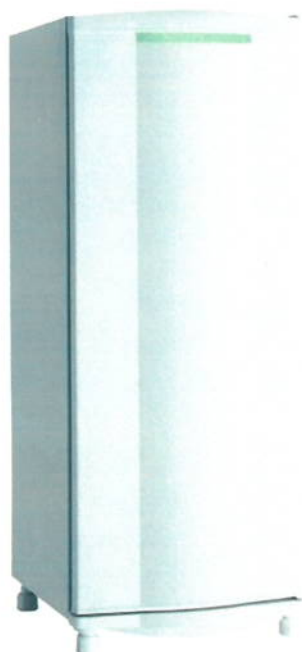

<https://www.carrefour.com.br>

ISS
R.



Geladeira Consul Degelo Seco Simples 1 Porta CRA30FBANA
261 Litros Branca - 110V

- Cód: 24272

Cor: Branco



Voltagem: 110 V

110V220V

Vendido e entregue por **Carrefour**

R\$ 1.679,00

por **R\$ 1.569,00**

em **1x** no cartão ou boleto

10x de **R\$ 156,90** sem juros

156
en

<https://loja.consul.com.br>

ELETRODOMÉSTICOSGELADEIRA - REFRIGERADORGELADEIRA -
REFRIGERADOR

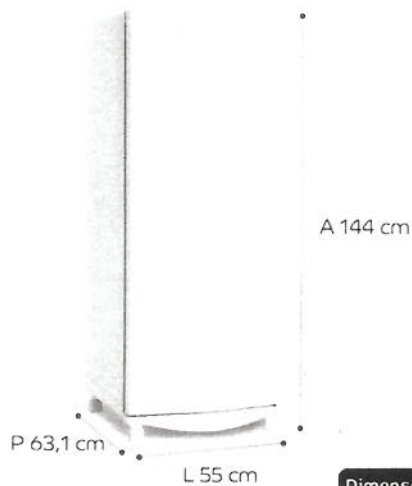

**Dimensões do produto
com a embalagem**

Largura	60,3 cm
Profundidade	65,5 cm
Altura	145,3 cm

Geladeira Consul Degelo Seco 261 litros Branca com Gavetão Hortifruti - CRA30FB

Referência: CRA30FB

4.3 de 5 (43)

~~RS 1.739,00~~

RS 1.561,00

Ou RS 1.561,00 em até 12x RS 130,08 sem juros

110V

Econômica

Em até 9 dias úteis

RS 47,44

ESTADO DO PARANÁ
PREFEITURA MUNICIPAL DE JAGUARIAÍVA



Relação das Coletas de Preços (Geral)

(Período de 08/11/2021 até 08/11/2021)

Nº Coleta	Data Coleta	Validade	Item	Fornecedor	Marca	Quantidade	Preço Unitário	Total	Venceu
<u>Material:</u> <u>2726651 - Armário de aço com 8 portas com fechadura para cadeado</u>									
303/2021	08/11/2021	08/01/2022	1	WMJ LICITACOES LTDA	-	2,000	1722,0000	3444,0000	Não
303/2021	08/11/2021	08/01/2022	1	FAST MOVEIS COMERCIO DE MOVEIS LTDA	-	2,000	1566,5500	3133,1000	Não
						Preço Médio -->	1644,2750	3288,5500	
<u>Material:</u> <u>2726652 - Armário 02 portas.</u>									
303/2021	08/11/2021	08/01/2022	2	WMJ LICITACOES LTDA	-	4,000	1700,0000	6800,0000	Não
303/2021	08/11/2021	08/01/2022	2	FAST MOVEIS COMERCIO DE MOVEIS LTDA	-	4,000	961,0000	3844,0000	Não
						Preço Médio -->	1330,5000	5322,0000	
<u>Material:</u> <u>2726653 - Balcão 02 portas.</u>									
303/2021	08/11/2021	08/01/2022	3	WMJ LICITACOES LTDA	-	4,000	850,0000	3400,0000	Não
303/2021	08/11/2021	08/01/2022	3	FAST MOVEIS COMERCIO DE MOVEIS LTDA	-	4,000	509,9000	2039,6000	Não
						Preço Médio -->	679,9500	2719,8000	
<u>Material:</u> <u>2726654 - Cadeira giratória executiva c/braços, tamanho médio.</u>									
303/2021	08/11/2021	08/01/2022	4	WMJ LICITACOES LTDA	-	20,000	950,0000	19000,0000	Não
303/2021	08/11/2021	08/01/2022	4	FAST MOVEIS COMERCIO DE MOVEIS LTDA	-	20,000	659,9000	13198,0000	Não
						Preço Médio -->	804,9500	16099,0000	
<u>Material:</u> <u>2726655 - Cadeira Espaço Saúde e recepção (cadeira empilhável).</u>									
303/2021	08/11/2021	08/01/2022	5	WMJ LICITACOES LTDA	-	30,000	205,0000	6150,0000	Não

152

Nº Coleta	Data Coleta	Validade	Item	Fornecedor	Marca	Quantidade	Preço Unitário	Total	Venceu
303/2021	08/11/2021	08/01/2022	5	FAST MOVEIS COMERCIO DE MOVEIS LTDA	-	30,000	143,9000	4317,0000	Não
						Preço Médio -->	174,4500	5233,5000	
<u>Material:</u> 2726656 - Mesa escritório com gavetas (1.20m larg.x 0.70 cm)									
303/2021	08/11/2021	08/01/2022	6	WMJ LICITACOES LTDA	-	10,000	840,0000	8400,0000	Não
						Preço Médio -->	840,0000	8400,0000	
<u>Material:</u> 2726657 - Autoclave Horizontal De Mesa capacidade para 75 litros									
303/2021	08/11/2021	08/01/2022	7	GRUPO ODONTO MARILIA EIRELI	-	4,000	15318,0000	61272,0000	Não
303/2021	08/11/2021	08/01/2022	7	MEDSYSTEM - PRODUTOS HOSPITALARES LTDA	-	4,000	15867,3600	63469,4400	Não
						Preço Médio -->	15592,6800	62370,7200	
<u>Material:</u> 2726658 - Escada clínica 02 degraus									
303/2021	08/11/2021	08/01/2022	8	SCHORR & BASSAN ARTIGOS MEDICOS E HOSPITALARES LTDA	-	10,000	210,0000	2100,0000	Não
303/2021	08/11/2021	08/01/2022	8	GRUPO ODONTO MARILIA EIRELI	-	10,000	133,9000	1339,0000	Não
303/2021	08/11/2021	08/01/2022	8	MEDSYSTEM - PRODUTOS HOSPITALARES LTDA	-	10,000	144,4000	1444,0000	Não
						Preço Médio -->	162,7667	1627,6700	
<u>Material:</u> 2726659 - Esfigmomanômetro aneroide portátil adulto									
303/2021	08/11/2021	08/01/2022	9	SCHORR & BASSAN ARTIGOS MEDICOS E HOSPITALARES LTDA	-	50,000	350,0000	17500,0000	Não
303/2021	08/11/2021	08/01/2022	9	GRUPO ODONTO MARILIA EIRELI	-	50,000	327,0600	16353,0000	Não
303/2021	08/11/2021	08/01/2022	9	MEDSYSTEM - PRODUTOS HOSPITALARES LTDA	-	50,000	209,9000	10495,0000	Não
						Preço Médio -->	295,6533	14782,6700	
<u>Material:</u> 2726660 - Estadiômetro (Régua antropométrica pediátrica)									
303/2021	08/11/2021	08/01/2022	10	GRUPO ODONTO MARILIA EIRELI	-	4,000	89,9000	359,6000	Não
303/2021	08/11/2021	08/01/2022	10	MEDSYSTEM - PRODUTOS HOSPITALARES LTDA	-	4,000	85,9000	343,6000	Não
						Preço Médio -->	87,9000	351,6000	

158
J.

Nº Coleta	Data Coleta	Validade	Item	Fornecedor	Marca	Quantidade	Preço Unitário	Total	Venceu
<u>Material:</u> 2726661 - Foco Auxiliar									
303/2021	08/11/2021	08/01/2022	11	SCHORR & BASSAN ARTIGOS MEDICOS E HOSPITALARES LTDA	-	4,000	800,0000	3200,0000	Não
303/2021	08/11/2021	08/01/2022	11	GRUPO ODONTO MARILIA EIRELI	-	4,000	778,9000	3115,6000	Não
303/2021	08/11/2021	08/01/2022	11	MEDSYSTEM - PRODUTOS HOSPITALARES LTDA	-	4,000	563,6300	2254,5200	Não
						Preço Médio -->	714,1767	2856,7100	
<u>Material:</u> 2726662 - Cama para exame ginecológico tipo divã									
303/2021	08/11/2021	08/01/2022	12	GRUPO ODONTO MARILIA EIRELI	-	6,000	2668,0000	16008,0000	Não
303/2021	08/11/2021	08/01/2022	12	MEDSYSTEM - PRODUTOS HOSPITALARES LTDA	-	6,000	2690,6100	16143,6600	Não
						Preço Médio -->	2679,3050	16075,8300	
<u>Material:</u> 2726663 - Aparelho para inalação de uso individual									
303/2021	08/11/2021	08/01/2022	13	SCHORR & BASSAN ARTIGOS MEDICOS E HOSPITALARES LTDA	-	4,000	220,0000	880,0000	Não
303/2021	08/11/2021	08/01/2022	13	GRUPO ODONTO MARILIA EIRELI	-	4,000	247,9000	991,6000	Não
303/2021	08/11/2021	08/01/2022	13	MEDSYSTEM - PRODUTOS HOSPITALARES LTDA	-	4,000	312,0000	1248,0000	Não
						Preço Médio -->	259,9667	1039,8700	
<u>Material:</u> 2726664 - Oxímetro Portátil..									
303/2021	08/11/2021	08/01/2022	14	GRUPO ODONTO MARILIA EIRELI	-	4,000	2459,9000	9839,6000	Não
303/2021	08/11/2021	08/01/2022	14	MEDSYSTEM - PRODUTOS HOSPITALARES LTDA	-	4,000	3408,4900	13633,9600	Não
						Preço Médio -->	2934,1950	11736,7800	
<u>Material:</u> 2726665 - Mocho odontológico..									
303/2021	08/11/2021	08/01/2022	15	GRUPO ODONTO MARILIA EIRELI	-	5,000	924,0000	4620,0000	Não
303/2021	08/11/2021	08/01/2022	15	MEDSYSTEM - PRODUTOS HOSPITALARES LTDA	-	5,000	754,3800	3771,9000	Não
						Preço Médio -->	839,1900	4195,9500	

159
87

Nº Coleta	Data Coleta	Validade	Item	Fornecedor	Marca	Quantidade	Preço Unitário	Total	Venceu
Material: 27266666 - Caneta de Alta Rotação..									
303/2021	08/11/2021	08/01/2022	16	GRUPO ODONTO MARILIA EIRELI	-	3.000	799,0000	2397,0000	Não
303/2021	08/11/2021	08/01/2022	16	MEDSYSTEM - PRODUTOS HOSPITALARES LTDA	-	3.000	874,0000	2622,0000	Não
						Preço Médio -->	836,5000	2509,5000	
Material: 27266667 - Contra Ângulo									
303/2021	08/11/2021	08/01/2022	17	GRUPO ODONTO MARILIA EIRELI	-	3.000	812,5000	2437,5000	Não
303/2021	08/11/2021	08/01/2022	17	MEDSYSTEM - PRODUTOS HOSPITALARES LTDA	-	3.000	743,0000	2229,0000	Não
						Preço Médio -->	777,7500	2333,2500	
Material: 27266668 - Micromotor									
303/2021	08/11/2021	08/01/2022	18	GRUPO ODONTO MARILIA EIRELI	-	3.000	999,0000	2997,0000	Não
303/2021	08/11/2021	08/01/2022	18	MEDSYSTEM - PRODUTOS HOSPITALARES LTDA	-	3.000	973,0000	2919,0000	Não
						Preço Médio -->	986,0000	2958,0000	
Material: 27266669 - Detector fetal..									
303/2021	08/11/2021	08/01/2022	19	SCHORR & BASSAN ARTIGOS MEDICOS E HOSPITALARES LTDA	-	4.000	998,0000	3992,0000	Sim ***
303/2021	08/11/2021	08/01/2022	19	GRUPO ODONTO MARILIA EIRELI	-	4.000	1049,9000	4199,6000	Não
303/2021	08/11/2021	08/01/2022	19	MEDSYSTEM - PRODUTOS HOSPITALARES LTDA	-	4.000	1306,2300	5224,9200	Não
						Preço Médio -->	1118,0433	4472,1700	
						Preço Médio Total -->	32758,2517	168373,5700	



ESTADO DO PARANÁ
PREFEITURA MUNICIPAL DE JAGUARIAÍVA

PRAÇA ISABEL BRANCO, 142 - CIDADE ALTA - Jaguariaíva - PR
CEP: 84200-000 CNPJ: 76.910.900/0001-38 Telefone: (43) 3535-9400
E-mail: comprasjag@gmail.com

SOLICITAÇÃO DE ABERTURA DE LICITAÇÃO

Este documento autoriza a abertura de procedimento licitatório conforme especificações abaixo. A existência de recursos orçamentários foi confirmada pelo parecer contábil expedido pelo setor de contabilidade, estando de acordo com a legislação em vigor.

Processo Administrativo: 245/2021
Modalidade: Pregão eletrônico
Forma de Julgamento: MENOR PREÇO POR ITEM
Forma de Pagamento: 30 DIAS
Prazo de Entrega: Imediato
Local de Entrega: ALMOXARIFADO CENTRAL
Vigência:
Objeto da Licitação: AQUISIÇÃO DE MÓVEIS DE ESCRITÓRIO, MOBILIÁRIO EM GERAL, PARA USO NO DEPARTAMENTO REGIONAL PRIMAVERA.
Observações:
Convidados:

Despesas

Recursos orçamentários: PREFEITURA MUNICIPAL DE JAGUARIAÍVA

Organograma	Descrição da Despesa	Máscara	Valor Estimado
11.001	MANUTENÇÃO DA CLÍNICA VETERINÁRIA MUNICIPAL	11.001.10.304.0013.2033.3.3.90.39.00	R\$ 168.373,57
Total da entidade:			R\$ 168.373,57

Despesas

Recursos orçamentários: PREFEITURA MUNICIPAL DE JAGUARIAÍVA

Organograma	Descrição da Despesa	Máscara	Valor Estimado
02.001	MANUTENÇÃO DOS SERVIÇOS ADMINISTRATIVOS DO GABINETE DO PREFEITO	02.001.04.122.0003.2004.4.4.90.52.00	R\$ 309.640,17
Total da entidade:			R\$ 309.640,17
Total geral:			R\$ 478.013,74

Itens

Item	Quantidade	Unid.	Descrição	Valor Unitário	Valor Total
1	82,000	UNI	Cadeira giratória estofada com braços e rodízios, dotada de mecanismo amortecedor e regulador do assento e do encosto.	R\$ 1.220,0000	R\$ 100.040,00
2	54,000	UNI	Cadeira fixa estofada, sem braços, montada sobre armação tubular de aço com quatro pés.	R\$ 890,0000	R\$ 48.060,00
3	1,000	UNI	Sofá de três lugares em material lavável e pés em alumínio.	R\$ 5.093,3333	R\$ 5.093,33
4	1,000	UNI	Mesa de refeição com tampo redondo em MDF revestido de laminado melamínico, montada sobre coluna central dotada de quatro pés.	R\$ 1.300,0000	R\$ 1.300,00
5	24,000	UNI	Armário 2 portas com chave, confecção em MDP 15mm com tampo em MDP 25 mm cor a definir	R\$ 2.266,6667	R\$ 54.400,00
6	1,000	UNI	MESA DE REUNIÕES	R\$ 3.803,3333	R\$ 3.803,33
7	35,000	UNI	MESA RETA PARA COMPUTADOR COM GAVETAS	R\$ 1.488,3333	R\$ 52.091,67
8	12,000	UNI	MESA RETA PARA IMPRESSORA	R\$ 1.181,6667	R\$ 14.180,00
9	5,000	UNI	CONJUNTO MESA EM "L" COM GAVETAS	R\$ 2.446,6667	R\$ 12.233,33

SOLICITAÇÃO DE ABERTURA DE LICITAÇÃO

Itens

Item	Quantidade	Unid.	Descrição	Valor Unitário	Valor Total
10	21,000	UNI	ARQUIVO EM AÇO 04 GAVETAS.	R\$ 2.466,6667	R\$ 51.800,00
11	4,000	UNI	BEBEDOURO ELETRÔNICO NATURAL/GELADA Descrição É um aparelho para garrações de água, é fabricado na cor branca e é supersimples de utilizar. CONFORME TERMO DE REFERÊNCIA.	R\$ 380,5667	R\$ 1.522,27
12	1,000	UNI	MICROONDAS LINHA BRANCA 30 L	R\$ 700,6333	R\$ 700,63
13	3,000	UNI	COMPUTADOR.	R\$ 2.612,7225	R\$ 7.838,17
14	1,000	UNI	FREEZER HORIZONTAL DE 166 LITROS	R\$ 1.899,0500	R\$ 1.899,05
15	2,000	UNI	REFRIGERADOR DE 261 LITROS.	R\$ 1.505,0333	R\$ 3.010,07
16	2,000	UNI	Armário de aço com 8 portas com fechadura para cadeado	R\$ 1.644,2750	R\$ 3.288,55
17	4,000	UNI	Balcão 02 portas.	R\$ 679,9500	R\$ 2.719,80
18	30,000	UNI	Cadeira Espaço Saúde e recepção (cadeira empilhável)..	R\$ 174,4500	R\$ 5.233,50
19	10,000	UNI	Mesa escritório com gavetas (1,20m larg.x 0,70 cm)	R\$ 840,0000	R\$ 8.400,00
20	4,000	UNI	Autoclave Horizontal De Mesa capacidade para 75 litros	R\$ 15.592,6800	R\$ 62.370,72
21	10,000	UNI	Escada clínica 02 degraus	R\$ 162,7667	R\$ 1.627,67
22	50,000	UNI	Esfigmomanômetro aneróide portátil adulto	R\$ 295,6533	R\$ 14.782,67
23	4,000	UNI	Estadiômetro (Régua antropométrica pediátrica)	R\$ 87,9000	R\$ 351,60
24	4,000	UNI	Foco Auxiliar	R\$ 714,1767	R\$ 2.856,71
25	6,000	UNI	Cama para exame ginecológico tipo divã	R\$ 2.679,3050	R\$ 16.075,83
26	4,000	UNI	Aparelho para inalação de uso individual	R\$ 259,9667	R\$ 1.039,87
27	4,000	UNI	Oxímetro Portátil..	R\$ 2.934,1950	R\$ 11.736,78
28	5,000	UNI	Mocho odontológico..	R\$ 839,1900	R\$ 4.195,95
29	3,000	UNI	Caneta de Alta Rotação..	R\$ 836,5000	R\$ 2.509,50
30	3,000	UNI	Contra Ângulo	R\$ 777,7500	R\$ 2.333,25
31	3,000	UNI	Micromotor	R\$ 986,0000	R\$ 2.958,00
32	4,000	UNI	Detector fetal..	R\$ 1.118,0433	R\$ 4.472,17

Valor total dos itens: R\$ 504.924,42

Jaguariaíva, 18 de Novembro de 2021

Assinatura do Responsável

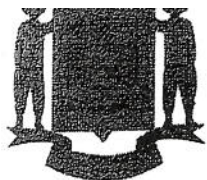

GABINETE DA PREFEITA

DECRETO n.º. 285/2021

163
fr.

A Prefeita de Jaguariaíva, Estado do Paraná, Senhora **ALCIONE LEMOS**, no uso das atribuições que lhe conferem o artigo 67, inciso X, XI e XXIV da Lei Orgânica do Município, arts. 15 §8º, 51 e parágrafos da Lei Federal n.º. 8666/93,

DECRETA

Artigo 1º. NOMEIA os senhores (as): **VINÍCIUS WEIGERT**, brasileiro, solteiro, servidor público municipal com cargo em provimento efetivo de Fiscal de Tributos, portador da Cédula de Identidade R.G. n.º. X.XXX.515-2 IIPR/PR e inscrito no CPF/MF sob n.º. XXX.XXX.309-02; **FERNANDA SOUZA**, brasileira, solteira, servidora pública municipal com cargo em provimento efetivo de Agente Administrativo, portadora da Cédula de Identidade R.G. n.º. XX.XXX.499-1 SESP/PR e inscrita no CPF/MF sob n.º. XXX.XXX.779-61; **LADY PAMELA FRANCIELLE ARIADNE TEIXEIRA LUCAS**, brasileira, solteira, servidora pública municipal com cargo em provimento efetivo de Auxiliar de Farmácia, portadora da Cédula de Identidade R.G. n.º. XX.XXX.513-5 IIPR/PR, e inscrita no CPF/MF sob n.º. XXX.XXX.949-51; **PRISCILA ANGELO DA LUZ DE MELO**, brasileira, casada, servidora pública municipal com cargo em provimento efetivo de Escriturário II, portadora da Cédula de Identidade R.G. n.º. X.XXX.929-9 IIPR/PR e inscrita no CPF/MF sob n.º. XXX.XXX.129-59; **MARIA CRISTINA DE MELLO**, brasileira, solteira, servidora pública municipal com cargo em provimento efetivo de Técnico em Contabilidade, portadora da Cédula de Identidade R.G. n.º. X.XXX.597-5 IIPR/PR e inscrita no CPF/MF sob o n.º. XXX.XXX.059-61, para, sob a presidência do primeiro, integrarem a **COMISSÃO DE LICITAÇÃO**, com o objetivo de analisarem todos os processos licitatórios, em todas as suas modalidades, que vierem a ser promovidos pelo Município de Jaguariaíva no exercício do ano de 2021.

Artigo 2º. Competem aos membros da Comissão Permanente de Licitação, os procedimentos de abertura e julgamento dos processos licitatórios em todas as modalidades previstas na Lei Federal n.º. 8.666/93 com suas alterações e na Lei Federal n.º. 10.520/02, bem como nos procedimentos administrativos da administração direta por Dispensa ou Inexigibilidade de Licitação promovidos pela Prefeitura Municipal.

Artigo 3º. Servirá como Pregoeiro, na forma da Lei Federal n.º. 10.520/02 o senhor **DENEVAL BUENO NETO**, brasileiro, solteiro, servidor público municipal com cargo em provimento efetivo de Escriturário I, portador da Cédula de Identidade R.G. n.º. X.XXX.656-0 IIPR/PR e inscrito no CPF/MF sob n.º. XXX.XXX.649-00.

Artigo 4º. Servirão como membros da Comissão de Apoio, nos termos da Lei Federal n.º. 10.520/02, os seguintes servidores:

PUBLICADO
EM 30/03/2021

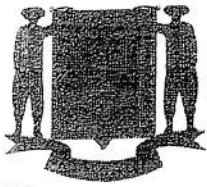

Prefeitura Municipal de Jaguariaíva

Centro Administrativo Prefeito Otélio Renato Baroni

Praça Izabel Branco e Silva, 142 - Cidade Alta - Cx.Postal. II - Fone: (43) 3535 - 9400 / Fax: (43) 3535 - 9422
Jaguariaíva - PR / CEP: 84200-000 / CNPJ: 76.910.900/0001-38 / gabinete@jaguariaiva.pr.gov.br

GABINETE DA PREFEITA

164
9

- **MARCELA BERTONI DE CARVALHO**, brasileira, solteira, servidora pública municipal com cargo em provimento efetivo de Nutricionista, portadora da Cédula de Identidade R.G. nº. X.XXX.559-1 IIPR/PR e inscrita no CPF/MF nº. XXX.XXX.869-55;

- **RODOLFO GUERKE JUNIOR**, brasileiro, casado, servidor público municipal com cargo em provimento comissionado de Diretor de Tecnologia e Informação, portador da Cédula de Identidade R.G. nº. XX.XXX.596-0 SESP/PR e inscrito no CPF/MF sob nº. XXX.XXX.339-06;

- **GILSON DE MELO TEIXEIRA**, brasileiro, solteiro, servidor público municipal com cargo em provimento efetivo de Analista de Planejamento e Orçamento, portador da Cédula de Identidade R.G. nº. X.XXX.950-7 IIPR/PR e inscrito no CPF/MF sob nº. XXX.XXX.149-50;

- **ROGÉRIO FRACALOSSI**, brasileiro, divorciado, servidor público municipal com cargo em provimento efetivo de Farmacêutico Bioquímico, portador da Cédula de Identidade R.G. nº. X.XXX.798-2 SESP/PR e inscrito no CPF/MF sob nº. XXX.XXX.399-78;

- **ANA CLÁUDIA KRUL**, brasileira, solteira, servidora pública municipal com cargo em provimento efetivo de Engenheiro Civil, portadora da Cédula de Identidade R.G. nº. X.XXX.219-0 IIPR/PR, inscrita no CPF/MF sob nº. XXX.XXX.079-14.

Artigo 5º. Os serviços prestados em decorrência deste Decreto, serão sem ônus para o Município, sendo considerados de caráter relevante e de interesse Público (artigo 4º da Lei Municipal nº. 2155/2010).

Artigo 6º. Fica Revogado o Decreto nº. 011/2021, datado de 04 de janeiro de 2020.

Artigo 7º. Este Decreto entra em vigor na presente data.

Artigo 8º. Publique-se. Registre-se. Anote-se.

Gabinete da Prefeita, 29 de março de 2021.

ALCIONE LEMOS
Prefeita Municipal

JOSIAS ZACHAROW PEDROSO
Secretário Municipal de Administração e Recursos Humanos

BRUNA SILVA MIRANDA
Secretária Municipal de Finanças e Planejamento

TANIA MARISTELA MUNHOZ
Secretária Municipal de Negócios Jurídicos



Prefeitura Municipal de Jaguariaíva

Centro Administrativo Prefeito Otélio Renato Baroni

Praça Izabel Branco e Silva, 142 - Cidade Alta - Cx.Postal. 11 - Fone: (43) 3535 - 9400
Jaguariaíva - PR / CEP: 84200-000 / CNPJ: 76.910.900/0001-38 / comprasjag@gmail.com

DEPARTAMENTO DE COMPRAS E LICITAÇÃO

PREGÃO ELETRÔNICO Nº 151-2021

PROC: 245-2021

EMISSÃO: 17-11-2021

A PREFEITURA MUNICIPAL DE JAGUARIAIVA, mediante o Pregoeiro designado, torna público para conhecimento dos interessados que na data e local abaixo indicados fará realizar licitação na modalidade de PREGÃO ELETRÔNICO do TIPO MENOR POR ITEM, conforme descrito neste Edital e seus Anexos.

O procedimento licitatório obedecerá, integralmente, a Lei Federal nº 10.520/02, do Decreto nº 10.024, de 20 de setembro de 2019, a Lei e o Decreto Municipal, respectivamente nº. 556/2019 do dia 26/09/2019 e ainda subsidiariamente, a Lei Federal nº 8.666/93.

TIPO: MENOR PREÇO – por item

RECEBIMENTO DAS PROPOSTAS: das 09:00 do dia 22/11/2021 até as 08:30 do dia 02/12/2021.

ABERTURA E JULGAMENTO DAS PROPOSTAS: 08:31 até 08:59 horas do dia 02/12/2021.

INÍCIO DA SESSÃO DE DISPUTA DE PREÇOS: 09:00 horas do dia 02/12/2021.

REFERÊNCIA DE TEMPO: horário de Brasília (DF).

LOCAL: www.bll.org.br "Acesso Identificado"

PREGOEIRO: DENEVAL BUENO NETO

E-MAIL: comprasjag@gmail.com ou compras@jaguariaiva.pr.gov.br

TELEFONE/FAX: (0XX43) 3535-9438 FAX (043) 3535-9422

OBJETO: SISTEMA DE REGISTRO DE PREÇO PARA EVENTUAL AQUISIÇÃO DE MÓVEIS DE ESCRITÓRIO, MOBILIÁRIO EM GERAL, PARA USO NO DEPARTAMENTO REGIONAL PRIMAVERA E MOBILIÁRIO PARA CENTRO DE CASTRAÇÃO DA SEMUS.

ITEM	QUANT.	UNI	DESCRIÇÃO - III OBSERVAR TERMO DE REFERÊNCIA III	PREÇO UNITÁRIO MÁXIMO (R\$)	TOTAL PREÇO MÁXIMO (R\$)
1	82	UND.	Cadeira giratória estofada com braços e rodízios, dotada de mecanismo amortecedor e regulador do assento e do encosto.	1.220,00	100.040,00
2	54	UND.	Cadeira fixa estofada, sem braços, montada sobre armação tubular de aço com quatro pés.	890,00	48.060,00
3	1	UND.	Sofá de três lugares em material lavável e pés em alumínio.	5.093,33	5.093,33
4	1	UND.	Mesa de refeição com tampo redondo em MDF.	1.300,00	1.300,00
5	24	UND.	Armário 2 portas com chave, confecção em MDP 15mm com tampo em MDP 25 mm cor a definir.	2.266,66	54.400,00
6	1	UND.	Mesa para reunião confeccionada em MDP revestimento Laminado Melaminico	3.803,33	3.803,33
7	35	UND.	Mesa reta para computador, confeccionada em MDP revestimento Laminado Melaminico	1.488,33	52.091,67
8	12	UND.	Mesa reta para impressora	1.181,66	14.180,00
9	5	UND.	CONJUNTO MESA EM "L" COM GAVETAS - Descrição • Conjunto de mesa em L confeccionada em MDP revestimento Laminado Melaminico BP tampo em 25 mm acabamento com borda emborrachada Ergosoft; • Pé em 25 mm acabamento em fita 0,45, painéis em 15 mm com apliques em 25 mm acabamento em fita 0,45; • Gaveteiro 2 gavetas com corrediças telescópicas super leves com chave + conexão triangular ou quadrada, a definir. • Mesa deve ser confeccionada com passa fios indicado para condução de fios pela mesa com devida praticidade e inovação; Dimensões da Mesa 01 • L = 1200 mm X A= 750 mm X P= 600 mm – (L, A, P) largura, altura, profundidade).	2.446,66	12.233,33



Departamento de Compras e Licitação
Centro Administrativo Prefeito Otélio Renato Baroni
Praça Izabel Branco e Silva, 142 - 2º Andar, Cidade Alta / Ramal: 9407



Prefeitura Municipal de Jaguariaíva

Centro Administrativo Prefeito Otélio Renato Baroni

Praça Izabel Branco e Silva, 142 - Cidade Alta - Cx.Postal. 11 - Fone: (43) 3535 - 9400
Jaguariaíva - PR / CEP: 84200-000 / CNPJ: 76.910.900/0001-38 / comprasjag@gmail.com

166
82

DEPARTAMENTO DE COMPRAS E LICITAÇÃO

		<p>Dimensões da Mesa 02</p> <ul style="list-style-type: none">• L = 1500mm X A= 750 mm X P= 600 mm - (L, A, P) largura, altura, profundidade). <p>Dimensões da conexão</p> <ul style="list-style-type: none">• P = 600 mm X P= 600 mm - (L, A, P) largura, altura, profundidade). <p>Apresentar junto com amostra do produto:</p> <ul style="list-style-type: none">• Certificado de conformidade com a norma ABNT NBR 13966:2008, emitido pela própria ABNT (Associação Brasileira de Normas Técnicas) ou outra empresa certificadora também acreditada pelo INMETRO. As informações constantes no certificado deverão ser suficientes para a correta identificação do produto ou vir acompanhado do seu respectivo laudo de avaliação emitido por laboratório acreditado pelo INMETRO;• Laudo de profissional (engenheiro de segurança do trabalho, médico do trabalho ou ergonomista) devidamente acreditado, atestando que o fabricante atende aos requisitos da norma regulamentadora NR-17 (ergonomia) do Ministério do Trabalho, sendo que no caso de engenheiro deverá vir acompanhado dos documentos comprobatórios e ART doprofissional assinante junto com o comprovante de pagamento de quitação do título CREA, para os casos de ergonomista, deverá apresentar documento de comprovação técnica;• Certificado emitido pela ABNT (Associação Brasileira de Normas Técnicas) ou outra empresa certificadora, de processo de preparação e pintura em superfícies metálicas, sendo que o documento deverá apresentar em seu escopo os seguintes testes: determinação de aderência da tinta, determinação do brilho da superfície, medição não destrutiva da espessura de camada seca de revestimentos aplicados em base, resistência de revestimentos orgânicos para os efeitos de deformação rápida e determinação de dureza ao lápis em tinta aplicada, tanto em corte do filme de pintura como risco de filme de pintura; no certificado deve constar o resultado encontrado para cada ensaio;• Laudo de desempenho do produto de, no mínimo, 960 horas conforme norma NBR 8094/1983 - material metálico revestido e não revestido - corrosão por exposição à névoa salina, em corpos de prova que contenham uniões soldadas, apresentar resultado final RIO;• Laudo de desempenho do produto de, no mínimo, 960 horas conforme norma NBR 8095/2015 - material metálico revestido e não revestido - corrosão por exposição à atmosfera úmida saturada, em corpos de prova que contenham uniões soldadas; apresentar resultado final RIO;• Laudo de desempenho do produto de, no mínimo 23 ciclos, conforme norma NBR 8096/1983 - material metálico revestido e não revestido - corrosão por exposição ao dióxido de enxofre, volume de SO₂ de 2 litros, em corpos de prova que contenham uniões soldadas, não devendo apresentar pontos de corrosão após o término do ensaio;• Comprovação de atendimento a NBR-14020:2002 e NBR-14024:2004, através do certificado de conformidade emitido pela ABNT ou entidade devidamente acreditada pelo INMETRO da respectiva indústria fabricante dos mobiliários;• Certificado ambiental de cadeia de custódia do FSC ou CERFLOR, em nome do fabricante do mobiliário comprovando a procedência da madeira proveniente de manejo florestal responsável ou de reflorestamento;• Declaração de garantia, com firma reconhecida em cartório, emitida pelo fabricante do mobiliário, específica para este processo licitatório, assinada por responsável devidamente acreditado, de no mínimo 05 (cinco) anos contra eventuais defeitos de fabricação (caso licitante seja também o fabricante);• Caso o licitante seja uma revenda autorizada, apresentar declaração de autorização de comercialização dos produtos emitida pelo fabricante do mobiliário, específica para este processo licitatório, assinada por responsável devidamente acreditado, com firma reconhecida em cartório, garantindo também por no mínimo 05 (cinco) anos o mobiliário contra eventuais defeitos de fabricação;• Apresentar catálogo ou desenho ilustrativo do respectivo item, com identificação de marca, linha/modelo, e caso haja código de certificação do produto, informá-lo para comprovação com a especificação técnica e documentação apresentada.	
--	--	---	--



Departamento de Compras e Licitação

Centro Administrativo Prefeito Otélio Renato Baroni
Praça Izabel Branco e Silva, 142 - 2º Andar, Cidade Alta / Ramal: 9407



Prefeitura Municipal de Jaguariáiva

Centro Administrativo Prefeito Otélio Renato Baroni

Praça Izabel Branco e Silva, 142 - Cidade Alta - Cx.Postal. 11 - Fone: (43) 3535 - 9400
Jaguariáiva - PR / CEP: 84200-000 / CNPJ: 76.910.900/0001-38 / comprasjag@gmail.com

167
Pr

DEPARTAMENTO DE COMPRAS E LICITAÇÃO

10	21	UND.	<p>ARQUIVO EM AÇO 04 GAVETAS. - Dimensões e Tolerâncias</p> <ul style="list-style-type: none">• Altura: 1330 mm +/- 10 mm;• Largura: 470 mm +/- 10 mm;• Profundidade: 710 mm +/- 10 mm;• Tolerâncias para camada de tinta: mínimo 40 micrometros /máximo 100 micrometros. <p>Características</p> <ul style="list-style-type: none">• Corpo e estrutura interna em aço chapa 22 (espessura 0,75mm) na cor cinza;• Gavetas em chapa 24 (0,60mm);• Trilhos telescópicos e guias zincados em chapa 18 (1,20mm) ou superior;• Haste de travamento de gavetas em chapa 16 (1,50mm);• Fechamento inferior (junto ao piso) em chapa 24 (0,60mm);• Puxadores em zamac no acabamento steel de 96mm;• Fechadura de tambor cilíndrico (mínimo 4 pinos) com sistema de travamento simultâneo das gavetas;• Chaves em duplicata;• Compressores para pastas em todas as gavetas;• Porta-etiquetas estampado ou sobreposto, sendo este último exclusivamente de liga metálica não ferrosa cromado ou niquelado;• Gavetas dotadas de trilhos telescópicos compostos por guias lineares com rolamentos de esferas de aço, com capacidade de carga vertical mínima de 45kg e mecanismo contra escape;• Sapatas niveladoras em metal cromado com base de polipropileno injetado;• Pintura em tinta em pó híbrida Epóxi / Poliéster, eletrostática, brilhante, polimerizada em estufa, espessura mínima de 40 micrometros na cor cinza. <p>Apresentar junto com amostra do produto:</p> <ul style="list-style-type: none">• Laudo de profissional (médico e engenheiro de segurança do trabalho ou ergonomista) devidamente acreditado, atestando que o fabricante atende aos requisitos da norma regulamentadora NR-17 (ergonomia) do ministério do trabalho, sendo que no caso de engenheiro deverá vir acompanhado dos documentos comprobatórios e ART do profissional assinante junto com o comprovante de pagamento de quitação do título CREA e para os casos de ergonomista, deverá apresentar documento de comprovação técnica;• A empresa fabricante dos produtos deverá apresentar certificado emitido pela ABNT (Associação Brasileira de Normas Técnicas) ou outra empresa certificadora, de processo de preparação e pintura em superfícies metálicas, sendo que o documento deverá apresentar em seu escopo os seguintes testes: determinação de aderência da tinta, determinação do brilho da superfície, medição não destrutiva da espessura de camada seca de revestimentos aplicados em base, resistência de revestimentos orgânicos para os efeitos de deformação rápida e determinação de dureza ao lápis em tinta aplicada, tanto em corte do filme de pintura como risco de filme de pintura; no certificado deve constar o resultado encontrado para cada ensaio.• Apresentar laudo de desempenho do produto de, no mínimo, 1152 horas conforme norma NBR 8094/1983 - material metálico revestido e não revestido - corrosão por exposição à névoa salina, em corpos de prova que contenham uniões soldadas, apresentar resultado final RIO;• Apresentar laudo de desempenho do produto de, no mínimo, 1152 horas conforme norma NBR 8095/2015 - material metálico revestido e não revestido - corrosão por exposição à atmosfera úmida saturada, em corpos de prova que contenham uniões soldadas; apresentar resultado final RIO;• Apresentar laudo de desempenho do produto de, no mínimo 23 ciclos, conforme norma NBR 8096/1983 - material metálico revestido e não revestido - corrosão por exposição ao dióxido de enxofre, volume de SO2 de 2 litros, em corpos de prova que contenham uniões soldadas, não devendo apresentar pontos de corrosão após o término do ensaio;• Certificado ambiental de cadeia de custódia do FSC ou CERFLOR, em nome do fabricante do mobiliário comprovando a procedência da madeira proveniente de manejo florestal responsável ou de reflorestamento;• Apresentar declaração de garantia, com firma reconhecida	2.466,66	51.800,00
----	----	------	---	----------	-----------



Departamento de Compras e Licitação

Centro Administrativo Prefeito Otélio Renato Baroni
Praça Izabel Branco e Silva, 142 - 2º Andar, Cidade Alta / Ramal: 9407



Prefeitura Municipal de Jaguariáiva

168
21

Centro Administrativo Prefeito Otélio Renato Baroni

Praça Izabel Branco e Silva, 142 - Cidade Alta - Cx.Postal. 11 - Fone: (43) 3535 - 9400
Jaguariáiva - PR / CEP: 84200-000 / CNPJ: 76.910.900/0001-38 / comprasjag@gmail.com

DEPARTAMENTO DE COMPRAS E LICITAÇÃO

			em cartório, emitida pelo fabricante do mobiliário, específica para este processo licitatório, assinada por responsável devidamente acreditado, de no mínimo 05 (cinco) anos contra eventuais defeitos de fabricação (caso licitante seja também o fabricante); • Caso o licitante seja uma revenda autorizada, apresentar declaração de autorização de comercialização dos produtos emitida pelo fabricante do mobiliário, específica para este processo licitatório, assinada por responsável devidamente acreditado, com firma reconhecida em cartório, garantindo também por no mínimo 05 (cinco) anos o mobiliário contra eventuais defeitos de fabricação; • Apresentar catálogo ou desenho ilustrativo do respectivo item, com identificação de marca, linha/modelo e caso haja código de certificação do produto, informá-lo para comprovação com a especificação técnica e documentação apresentada.		
11	4	UND.	BEBEDOURO ELETRÔNICO NATURAL/GELADA Descrição É um aparelho para garrações de água, é fabricado na cor branca e é supersimples de utilizar. CONFORME TERMO DE REFERÊNCIA.	380,56	1.522,27
12	1	UND.	MICROONDAS LINHA BRANCA 30 L - Descrição: Forno de micro-Ondas 900W - Dimensões e Capacidade Largura Mínima: 5000mm; - Altura Mínima: 2900mm; - Profundidade Mínima: 3900mm; - Volume Mínimo: 30 Litros; - Características Gabinete monobloco em aço galvanizado revestido interna e externamente com pintura eletrostática em pó, na cor branca. Iluminação interna. - Painel de controle digital com funções pré-programadas. - Garantia - Mínima de um ano a partir da data da entrega, de cobertura integral do equipamento. O fabricante/contratado é obrigado a dar assistência técnica gratuita na sua rede credenciada de assistência, durante o período da garantia, substituindo as peças com defeito.	700,63	700,63
13	3	UND.	Computador Completo: Workstation Modelo I: Placa Mãe: Referência: Asus EX-B460M-V5. Deverá ser compatível com os dispositivos especificados (Processador, Memória RAM e Memória ROM); - Chipset do mesmo fabricante do Processador; Processador gráfico integrado; - Portas no Painel Traseiro: 01 x saída(s) D-Sub; 01 porta(s) LAN (RJ45); 01 HDMI; 02 Porta(s) USB 2.0; 04 Porta(s) USB 3.0; 03 conector(es) de áudio; Possuir pelo menos um slot PCIe 3.0/2.0 x16; - Possuir pelo menos um slot PCIe 3.0 x1; Possuir, no mínimo, 01(um) slot padrão M.2 (2280) para disco rígido SSD; - Garantia mínima de 03 (três) anos; Processador: Referência: Intel Core i3- 10105F. - Possuir mínimo 4 núcleos; Possuir mínimo 8 threads; - Frequência mínima baseada em processador de 3.70GHz; - Memória cache mínima de 6MB; - Possuir CPU mark igual ou superior a 9.000 pontos de acordo com o índice benchmark informado no site: htt_p www c ubenchivark net/ Garantia mínima de 03 (três) anos; Memória RAM: Mínima de 4GB (Gigabytes) de memória instalada; - Tipo DDR-4 com barramento 2666Mhz ou superior; - Suporte Dual Channel; - Garantia mínima de 01 (um) ano; Memória ROM: Disco sólido (SSD) padrão SATA ou M.2 com capacidade de armazenamento de no mínimo - 240GB (Gigabytes) ou superior; Velocidade de leitura sequencial de, no mínimo, 500 MB/s e de escrita sequencial de, no mínimo, 400 MB/s; - Deve possuir a tecnologia S.M.A.R.T (Self: Monitoring, Analysis and Reporting Technology). - Garantia mínima de 01 (um) ano(s); Monitor: Referência LG 20MK400H-B. Tamanho mínimo da Tela 19,5" (polegadas); Tipo de Tela: LED TN; - Entradas / Saídas: D-SUB, HDMI e HP Out) Garantia mínima de 03 (três) anos; Teclado: Referência: Logitech K120. - Teclas de perfil plano e silenciosas; Conexão USB plug-and-play; - Padrão ABNT2 (Português do Brasil); Teclas duráveis que resistem a até 10 (dez) milhões de pressionamentos; - Suportes inclináveis, fortes e ajustáveis; Caracteres nítidos e brilhantes; Garantia mínima de 03 (três) anos; Mouse: Referência: Logitech M110. Rastreamento - USB; - Conexão USB plug-and-play; Design ambidestro; - Garantia mínima de 03 (três) anos; - Fonte de Alimentação: Referência: Fortek 70457 Potência mínima de 300W (Watts); Tensão de entrada: 115V/230V (Bivolt); Frequência 50Hz-60Hz; Padrão ATX; Tamanho do ventilador: 120mm; Garantia mínima de 01 (um) ano; Gabinete: Referência: Fortek SC501BK	2.612,72	7.838,17



Departamento de Compras e Licitação

Centro Administrativo Prefeito Otélio Renato Baroni
Praça Izabel Branco e Silva, 142 - 2º Andar, Cidade Alta / Ramal: 9407



Prefeitura Municipal de Jaguariaíva

Centro Administrativo Prefeito Otélio Renato Baroni

Praça Izabel Branco e Silva, 142 - Cidade Alta - Cx.Postal. 11 - Fone: (43) 3535 - 9400
Jaguariaíva - PR / CEP: 84200-000 / CNPJ: 76.910.900/0001-38 / comprasjag@gmail.com

DEPARTAMENTO DE COMPRAS E LICITAÇÃO

			Baixas internas: 1 x 5.25mm / 3 x 3.5mm / 2 x 2.5mm; Dimensões: 350mm x 315mm x 165mm Espaço interno: 310mm x 156mm x 346mm Compatível com padrão Mini e Micro ATX; Mínimo de 04 (quatro) abas para slot de expansão PCI; - Portas frontais: 1x Microfone, 1x Fone, 2x USB; Posição da fonte: Superior; Softwares - Acompanhar licença de sistema operacional Microsoft Windows 10 Pro 64bits em português do Brasil (PT-BR); - O fabricante da placa mãe deve disponibilizar no seu respectivo web site, download gratuito de todos os Drivers de dispositivos na versão - mais atual para download.		
14	1	UND.	FREEZER HORIZONTAL DE 166 LITROS	1.899,05	1.899,05
15	2	UND.	REFRIGERADOR DE 261 LITROS.	1.505,03	3.010,07
16	2	UND.	Armário de aço com 8 portas com fechadura para cadeado, confeccionado em chapa de aço de baixo teor de carbono, com acabamento pelo sistema de tratamento químico da chapa (antiferruginoso e fosfatizante) e pintura através de sistema eletrolítico a pó, com camada mínima de tinta de 70 micras na cor cinza claro. Contendo: 02 (duas) laterais e uma divisória vertical central em chapa de aço nº 24 (0,60 mm). 01 (um) fundo e 02 (dois) meio tampos (superior e inferior) confeccionados em chapa de aço nº 24 (0,60 mm), reforço interno (esquadro) confeccionado em chapa de aço nº 18 (1,2 mm) fixando as laterais. 1 (um) acabamento frontal composto de dois fechamentos, 01 (um) superior e 01 (um) inferior, em chapa nº 24 (0,60 mm) soldado a um acabamento da divisória central em chapa nº 20 (0,9 mm). A base deverá ser confeccionada em chapa de aço nº 18 (1,2 mm) e possuir quatro pés reguláveis (sapatas) para correção de pequenos desníveis. O armário deverá conter 08 (oito) compartimentos com porta e fechaduras individuais em cada porta, sendo que a porta deverá conter 02 (duas) dobradiças internas. Área de entrada de cada porta de no mínimo 39,5 x 24 cm, e área interna 41x30x42, 5 cm. Montagem através de rebites. Dimensões: Altura: 1,85 m, Largura: 60 cm, Profundidade: 45 cm. EXIGÊNCIAS: Garantia de fabricação de no mínimo 12 meses e normas da ABNT.	1.644,27	3.288,55
17	4	UND.	Balcão 02 portas, confeccionado em madeira aglomerada 18 mm de espessura, revestimento dupla face em laminado melamínico de baixa pressão, bordas laterais com fita de PVC. Superfícies lisas, duradoras e de fácil limpeza e desinfecção. Tampo superior confeccionado em madeira aglomerada de alta densidade com 25 mm de espessura, sistema postforming, bordas frontais 180°, bordas laterais em fita de PVC, revestimento melamínico. Fechadura frontal, tipo cilíndrico, dobradiças metálicas com abertura de 270°. Puxadores metálicos (cromados). 01 prateleira interna, confeccionada em madeira aglomerada entre 15 e 18 mm, com revestimento melamínico e diversas regulagens de altura e dispositivo para fixação em aço trefilado. Cor cinza claro, medindo 95 de largura X 74 de altura X 50 de profundidade - podendo ter variação de +/- 10%. EXIGÊNCIAS: Garantia mínima de 01 (um) ano e normas da ABNT.	679,95	2.719,80
18	30	UND.	Cadeira Espaço Saúde e recepção (cadeira empilhável), encosto confeccionado em polipropileno (PP) na cor preto, no sistema de injeção termoplástica fixa-se na estrutura através de encaixes retangulares, com travamento na estrutura através de pino-tampão, também confeccionado em polipropileno (PP) da mesma cor do encosto. Assento confeccionado em polipropileno (PP) na cor preto, no sistema de injeção termoplástica. Possui encaixes de garras para fixar-se na estrutura, com travamento feito por parafusos do tipo AA. Acabamentos do encosto e assento: acabamento em polipropileno (PP) cor preta. Suportes do encosto em 2 tubos de aço carbono, de formato oblongo, seção 16x30 mm, parede 1,9 mm e comprimento 55 cm. Suportes do assento: em 2 tubos de aço carbono, de formato redondo, seção ¾", parede 1,5 mm e comprimento 54 cm. Pés em 2 tubos de aço carbono, de formato oblongo, seção 16 x 30 mm, parede 1,5 mm e comprimento 121 cm. Ponteiros de fechamento dos tubos produzidas em polipropileno e encaixadas na estrutura, considerando-se inclusive os acabamentos deslizantes para os pés. Assento: Largura: 46 cm. Profundidade: 40 cm. Altura: 48. Largura: 46 cm. Altura: 32 cm. Peso suportado: 150 kg. EXIGÊNCIAS: Garantia de 12 meses e normas da ABNT.	174,45	5.233,50
19	10	UND.	Mesa escritório com gavetas (1,20m larg.x 0,70 cm) -Mesa com tampo confeccionado em madeira aglomerada de alta resistência e 25 mm de espessura, revestimento com sistema postforming 180°. Painel	840,00	8.400,00



Departamento de Compras e Licitação

Centro Administrativo Prefeito Otélio Renato Baroni
Praça Izabel Branco e Silva, 142 - 2º Andar, Cidade Alta / Ramal: 9407



Prefeitura Municipal de Jaguariaíva

Centro Administrativo Prefeito Otélio Renato Baroni

Praça Izabel Branco e Silva, 142 - Cidade Alta - Cx.Postal. 11 - Fone: (43) 3535 - 9400
Jaguariaíva - PR / CEP: 84200-000 / CNPJ: 76.910.900/0001-38 / comprasjag@gmail.com

170
fr

DEPARTAMENTO DE COMPRAS E LICITAÇÃO

			frontal confeccionado em madeira aglomerada de 15 mm de espessura, revestimento laminado melamínico de alta resistência, dupla face, baixa pressão. Coluna estrutural com passagem de acabamento confeccionada em chapa de aço, com tratamento antiferrugem e acabamento em pintura epóxi. Acabamentos arredondados. Com no mínimo 02 gavetas em madeira aglomerada de 15mm de alta qualidade, com chave e corredeiras metálicas de qualidade. EXIGÊNCIAS: Garantia de 1 (um) ano e normas da ABNT.		
20	4	UND.	Autoclave Horizontal De Mesa capacidade para 75 litros , com câmaras de esterilização em aço inoxidável. Pannel digital LCD, com teclado de membrana para o controle de parâmetros dos ciclos, com mensagens visuais e sonoras. Controle do ciclo automático através de microprocessador eletrônico SMT (Surface Mount Technology), com grande liberdade de ciclos programáveis. Fecho da tampa de triplo estágio e porta com construção dupla totalmente em aço carbono e aço inox laminados. Sistema de restrição de abertura por fuso de encaixe e deslizamento por rolamento axial. Secagem programável do material, com ajustes de temperatura grau a grau e de tempo segundo a segundo. Com opção de ciclos extras. Guarnição em silicone vulcanizado fixada na câmara de esterilização. Atuação descontinua da resistência durante o ciclo para menor consumo de energia elétrica. Utiliza água limpa a cada ciclo para melhor qualidade de vapor. Diversos sistemas de segurança automáticos, com mensagens de erro visuais e sonoras. Frequência: 50 / 60 hz Potência. Configurável na fábrica de 500 W a 5000 W. Temperatura de Trabalho Padrão O.M.S. 121°C. Pressão de Trabalho. Configurável na fábrica de 1Kgf/cm ² a 3Kgf/cm ² . Câmara de Esterilização: Aço Inoxidável AISI 304. Gabinete: Aço laminado 1020. Pintura Externa / Interna: Eletrostática - Pó Híbrida - Epóxi / Poliéster. Controlador SMD - Microprocessador - Isolado. Bandejas Internas: 02 em alumínio. Dispositivo de Segurança: 22. Acessório de série: Bandejas, copo medida, mangueira de drenagem, cabo de energia, manual de instruções, formulário de cadastro. Produto resistente, de fácil instalação, operação e manutenção. Voltagem: 220 volts. EXIGÊNCIAS: Construída com base nas Normas ASME e ABNT, atender a Norma NR 13. Registrado na Agência Nacional de Vigilância Sanitária. Garantia mínima de 12 meses.	15.592,68	62.370,72
21	10	UND.	Escada clínica 02 degraus - Escada clínica com dois degraus todo em aço inox ou aço com revestimento anticorrosivo de cor branca, reforçada, com degraus revestidos em borracha antiderrapante, pés com ponteiros em borracha. EXIGÊNCIA: Garantia mínima de 12 meses e normas da ABNT.	162,76	1.627,67
22	50	UND.	Esfigmomanômetro aneroide portátil adulto - Esfigmomanômetro aneroide portátil adulto, o equipamento deve possuir as mínimas características: Esfigmomanômetro aneroide para adulto - montado em armação de material plástico, envolta por amortecedor emborrachado para maior resistência a quedas, design sem engrenagens que propicie menos partes móveis dentro do aparelho e resistência a impactos o que permite que os aparelhos de pressão resistam a quedas e mantenham-se calibrados por muito mais tempo, garantindo leituras precisas a um custo menor por toda a vida útil do aparelho, sendo capaz de atender à alta demanda de atendimento, oferecendo resultados mais precisos por muito mais tempo. Design ergonômico que permite trabalhar com mão direita ou esquerda. Manômetro gira 360° para fácil visualização. Anel de borracha para proteção. Deve obedecer aos padrões da AAMI (America Association of Medical Instrumentation) de resistência a impactos, o que o torna mais preparado para uso diário e constante. Mantém leituras mais precisas ao longo do tempo, enquanto elimina a necessidade de calibragem e substituição constantes. Não deve conter costuras que podem rasgar ou desfiar, deve possuir revestimento antibacteriano para ajudar a prevenir o crescimento de fungos e bactérias, bordas sem dobras para diminuir os riscos de cortes e arranhões e dar mais conforto ao paciente. Especificações Técnicas: Manômetro com anel amortecedor de borracha (com selo de aprovação do INMETRO) faixa de medição: 6 mmHg a 304 mmHg; Divisão de Escala: 2 mmHg; Precisão: ± 3 mmHg, deverá ser resistente a desregulagem frequente, e possibilitar giro de 360° sobre seu eixo para facilitar visualização; Acompanha Braçadeira adulto confeccionada em nylon siliconado, de 1ª qualidade, antialérgico, resistente, extremidade flexível, impermeável, com fechamento em presilha metálica (fecho metálico), deverá conter a marca do fabricante, indicação do tamanho da circunferência do braço, com o comprimento total de 54 centímetros,	295,65	14.782,67



Departamento de Compras e Licitação

Centro Administrativo Prefeito Otélio Renato Baroni
Praça Izabel Branco e Silva, 142 - 2º Andar, Cidade Alta / Ramal: 9407



Prefeitura Municipal de Jaguariaíva

Centro Administrativo Prefeito Otélio Renato Baroni

Praça Izabel Branco e Silva, 142 - Cidade Alta - Cx.Postal. 11 - Fone: (43) 3535 - 9400
Jaguariaíva - PR / CEP: 84200-000 / CNPJ: 76.910.900/0001-38 / comprasjag@gmail.com

DEPARTAMENTO DE COMPRAS E LICITAÇÃO

			largura de 14,5 centímetros, indicado para verificação adequada da pressão arterial em adultos e conter indicação do ponto correto de posicionamento sobre a artéria; Válvula - peça em metal leve, de mecanismos nas operações de retenção e esvaziamento do ar comprimido. Manguito: adulto, ambidestro, antialérgico, livre de látex; Bolsa e pêra insufladora confeccionadas em borracha especial de comprovada vedação e resistência, livre de látex; Deverá possuir identificação da marca e fabricante do produto na braçadeira e no manômetro; Tubo; Deverá ser embalado individualmente em bolsa plástica, courvin ou outro material resistente. EXIGÊNCIAS: Garantia mínima de calibração de 05 anos, comprovada através de carta do fornecedor. Os aparelhos quando entregues deverão vir acompanhados do laudo técnico do IPEM certificando sua aferição individualmente, deverão obedecer aos padrões da AAMI (America Association of Medical Instrumentation) de resistência a impactos, possuir certificados pelo INMETRO e registro no MS/ANVISA. Comprovar assistência técnica no Estado do Paraná. Apresentar Catálogo e Manual em português		
23	4	UND.	Estadiômetro (Régua antropométrica pediátrica) - Estadiômetro (Régua antropométrica pediátrica), Equipamento portátil, compacto, para medição de comprimento de indivíduos em posição horizontal (deitada). Confeccionado em madeira maciça padrão marfim, resistente à abrasão, que não absorva a umidade e que possibilite a higienização sem deterioração da escala de medição. Escala de 100 cm com graduação em milímetros numeradas a cada centímetro, com faixa de indicação de 30 cm a 1,0 m. Deve possuir marcador removível. EXIGÊNCIAS: Garantia de 1 (um) ano e Registro na ANVISA	87,90	351,60
24	4	UND.	Foco Auxiliar - Foco Auxiliar - Luminária flexível com lâmpada, estrutura em tubo redondo de 1" X 1,20 mm. Com anel de fixação, haste flexível e cromada, pés em ferro fundido, acabamento em pintura epóxi, altura aproximada de 1,10 cm e máximo de 1,60 cm. O fio de alimentação elétrica deve ter no mínimo 1,30 m. Acompanha lâmpada de 110 v. EXIGÊNCIAS: Garantia de 1(um) ano; Fabricado de acordo com Padrões Internacionais de Qualidade, Normas da ABNT, Apresentar Registro no MS/ANVISA.	714,17	2.856,71
25	6	UND.	Cama para exame ginecológico tipo divã - Cama de exame ginecológico tipo divã, com estrutura em madeira com espessura mínima de 15 mm, MDF de fabricante certificado, revestido em laminado decorativo, na cor bege. Deverá possuir duas (2) gavetas e uma (1) porta em cada lado, uma (1) porta central com uma prateleira interna. Os puxadores deverão ser de metal e cromados. O revestimento interno do móvel deverá ser do mesmo material da parte externa. As gavetas deverão ser deslizantes, através de corredeiras telescópicas. As dobradiças deverão ser 35 mm. O leito deverá ser estofado, revestido em courvin verde, sendo as partes anterior e posterior do leito ajustável através de cremalheiras duplas, unidas entre si, fabricadas em aço inoxidável, com no mínimo quatro (4) posições. O móvel deverá vir acompanhado de um par de perneiras anatômicas, em poliuretano injetado, que permitam ajuste de altura e com mobilidade ântero-posterior. A fixação desta haste deverá ser feita através de uma estrutura com no mínimo 14 X 5,5 cm. Deverá possuir gaveta para escoamento de líquidos, em aço inox e puxador em inox. A gaveta deverá possuir o mesmo tamanho da abertura feito no móvel para a mesma, não podendo ficar espaço para acúmulo de sujeiras. A gaveta fechada não poderá ficar mais do que 2 cm internamente ao móvel. Dimensões do móvel (variação permitida 5%): Comprimento 1,85 m; largura 0,64 m; altura 0,76 m. Dimensões do estofamento (variação permitida 5%): Comprimento 1,85 m; largura 0,64 m; altura na cabeceira 0,15 m e nos pés e parte central 0,10 m. O revestimento estofado deverá apresentar espuma com densidade 28, revestida em courvin soft 8 verde. A marca do fabricante deverá vir gravada na maca ou em plaqueta metálica fixada de forma resistente na cama. EXIGÊNCIAS: Garantia de 1(um) ano. Fabricado de acordo com Padrões Internacionais de Qualidade, Normas da ABNT.	2.679,30	16.075,83
26	4	UND.	Aparelho para inalação de uso individual - Aparelho para inalação de uso individual que permita a inalação em qualquer posição - em pé, deitado ou em movimento - sem risco de derramar o medicamento. Silencioso, para utilização individual na administração de soro fisiológico ou medicamentos por inalação. Deve dispor de controle de intensidade de névoa tipo deslizante e vir acompanhado de: 01 corpo inalador - gerador de ultrassom c/ transdutor incorporado; 01 jg c/	259,96	1.039,87



Departamento de Compras e Licitação

Centro Administrativo Prefeito Otélio Renato Baroni
Praça Izabel Branco e Silva, 142 - 2º Andar, Cidade Alta / Ramal: 9407



Prefeitura Municipal de Jaguariáiva

Centro Administrativo Prefeito Otélio Renato Baroni

Praça Izabel Branco e Silva, 142 - Cidade Alta - Cx.Postal. 11 - Fone: (43) 3535 - 9400
Jaguariáiva - PR / CEP: 84200-000 / CNPJ: 76.910.900/0001-38 / comprasjag@gmail.com

172
81

DEPARTAMENTO DE COMPRAS E LICITAÇÃO

			15 copos; 01 tubo corrugado flexível e conectores 105 cm comp. aprox.; 02 máscaras; tampa do reservatório; boquilha p/ inalação oral; manual de instruções. Controle de Intensidade de Névoa - Potencionamento deslizante. Dimensões aproximadas - 10x14x21cm. Peso máx. 1350 g. Consumo Max 17 w. Dados Técnicos - 110/220 v c/ chave seletora. EXIGÊNCIAS: Apresentar Registro no MS, assistência técnica local comprovada, Manual e Catálogo em português, garantia mínima de 12 meses e Registro na ANVISA.		
27	4	UND.	Oxímetro Portátil- Oxímetro de pulso portátil, avançado, pequeno e versátil, projetado para avaliar com precisão a saturação de oxigênio e a frequência cardíaca. Características e Funcionalidades: Simples - Fácil de operar Compacto - pesa apenas 215 gr. Memória de 72 horas para armazenamento de dados. Eficiente - Opera 60 horas com pilhas AA. Versatilidade - combinando tecnologia e algoritmos avançados baseados em anos de experiência, para oferecer uma variedade de funções. Especificações Oxímetro: Limite de saturação de oxigênio (% SpO2) 0% a 100% Limite de frequência cardíaca de 18 a 300 batimentos por minuto. Indicadores: Qualidade do pulso: LED tricolor Indicador de alarme: LED tricolor Silêncio de Alarmes: LED amarelo Display numérico: LED com 3 dígitos e 7 segmentos, vermelho Indicador de carga baixa: LED amarelo. Precisão: Saturação arterial de oxigênio: (% SpO2) (± 1 S.D.)b Sem movimento: Adultos, pediátricos 70 - 100% ± 2 dígitos Recém-nascidos 70 - 100% ± 3 dígitos Em movimento: Adultos, pediátricos 70 - 100% ± 3 dígitos Neonatos 70 - 100% ± 4 dígitos Baixa Perfusão: Adultos, Pediátricos 70 - 100% ± 3 dígitos Neonatos 70 - 100% ± 4 dígitos Frequência cardíaca: Sem movimento: 18 - 300 lpm ± 3 dígitos Em movimento: 40 - 240 lpm ± 5 dígitos Perfusão Baixa: 20 - 250 lpm ± 3 dígitos Temperatura: Funcionamento de -4 ° a + 122 ° F (-20 ° a + 50 ° C) Durante o armazenamento ou transporte -22 ° a + 122 ° F (-30 ° a + 50 ° C) Umidade: Operando 10% a 90% sem condensação Durante o armazenamento ou transporte 10% a 95% sem condensação Altitude: Operando em altitude Até 40.000 pés (12.000 metros) Pressão Hiperbárica Até 4 atmosferas. Alimentação bivolt automático e através de baterias recarregáveis com carregador integrado. Acessórios Inclusos: 01 Oxímetro Portátil conforme descrição; 01 Sensor de SpO2 reutilizável adulto; 01 Sensor de SpO2 reutilizável pediátrico; 01 Sensor de SpO2 reutilizável neonatal; 04 Baterias Ni-MH recarregáveis; 01 Capa de proteção com suporte; 01 Fonte de alimentação bivolt (100 a 240VAC); 01 Manual de operação. EXIGÊNCIAS: Garantia de 12 meses, Fornecer assistência técnica especializada com laboratório próprio e equipe qualificada, Registro na ANVISA.	2.934,19	11.736,78
28	5	UND.	Mocho odontológico - Mocho odontológico com sistema de elevação e descida do assento efetuado por mola a gás pressurizado com acionamento através de alavanca lateral, encosto do tórax anatômico com ajuste de altura por sistema de catraca ou similar de igual eficiência, ajuste de aproximação e afastamento do encosto acionado por molas com travamento por alavanca lateral, assento e encosto estofados em espuma injetada e revestida com material sem costuras tipo pvcrom/pvc laminado com malha em poliéster, acabamentos lisos com cantos arredondados, montado sobre base com 05 rodízios giratórios com trava. Características técnicas: Tamanho Assento: 42 x 42 x 5 (espessura) cm Tamanho encosto: 42 x 28 x 5 (espessura) cm Altura do assento - Mínima: 41 cm / Máxima 51 cm; Revestimento sintético reforçado internamente com malha. Rodízios: duplos em nylon; Ângulo de inclinação do encosto - Mínima: 8° / Máxima: 25°. Dimensões base/aranha: 62 cm diâmetro. EXIGÊNCIAS: Garantia de 12 meses, atender à NR 17 e demais normativas com relação à Ergonomia, registro na ANVISA.	839,19	4.195,95
29	3	UND.	Caneta de Alta Rotação..Caneta de alta rotação, Corpo peça de mão fabricado em latão, com tratamento cromado acetinado. Autoclavável a até 135C. Conexão Borden. Spray Triplo, distribuído simetricamente em direção à ponta da broca. Projetado minuciosamente para refrigerar a região de corte da broca em qualquer posição de trabalho, evitando o superaquecimento das peças de mão e reduzindo a possibilidade de interrupção do spray por entupimento dos orifícios. Rotação 420.000 RPM, rotores precisamente balanceados. Pressão de Ar de Trabalho Entre 32 e 35 libras (psi). Peso Ideal peso líquido inferior a 58,0 gramas. Baixo Ruído de Trabalho. Fixação das Brocas - Sistema Friction Grip. Brocas fixadas por atrito (sistema Friction Grip), resistentes à tração que assegura o travamento da broca. Alto torque.	836,50	2.509,50



Departamento de Compras e Licitação

Centro Administrativo Prefeito Otélio Renato Baroni
Praça Izabel Branco e Silva, 142 - 2º Andar, Cidade Alta / Ramal: 9407



Prefeitura Municipal de Jaguariaíva

Centro Administrativo Prefeito Otélio Renato Baroni

Praça Izabel Branco e Silva, 142 - Cidade Alta - Cx.Postal. 11 - Fone: (43) 3535 - 9400
Jaguariaíva - PR / CEP: 84200-000 / CNPJ: 76.910.900/0001-38 / comprasjag@gmail.com

173
8.

DEPARTAMENTO DE COMPRAS E LICITAÇÃO

			Formato Ergonômico. Corpo de espessura fina. Possui ranhuras antiderrapantes. Extremidade inclinada. Acompanha saca-brocas. EXIGÊNCIAS: Produto de qualidade, com registro na ANVISA. Com qualidade igual ou similar à marca KAVO.		
30	3	UND.	Contra Ângulo -Contra ângulo, corpo fabricado em latão, com tratamento cromado acetinado, Autoclavável a até 135C. Fácil acoplamento. Spray externo simples. Sistema intra giratório. Utiliza-se uma mangueira de silicone externa à peça de mão para a passagem da água desde o corpo do micromotor até a extremidade da ponta utilizada. Direcionado à ponta da broca. Rotação Máxima de 20.000 RPM. Transmissão 1:1. Peso Ideal peso líquido inferior a 71,0 gramas. Baixo Ruído de Trabalho. Brocas fixadas por meio da lâmina trava na cabeça do contra-ângulo. Resistente à tração que assegura o travamento da broca. Utiliza brocas Standard, haste tipo 1. Formato Ergonômico. Compacta, possui ranhuras antiderrapantes. Cabeça pequena com ângulo da peça de mão dentro dos mais rigorosos padrões internacionais. EXIGÊNCIAS: Produto de qualidade, com registro na ANVISA. Com qualidade igual ou similar à marca KAVO.	777,75	2.333,25
31	3	UND.	Micromotor - Micromotor fabricado em latão. Corpo Micromotor fabricado em latão, com tratamento cromado acetinado, autoclavável a até 135C. Ranhuras antiderrapantes e indicação de sentido no anel de regulagem de rotação. Conexão Borden. Rotação de 5.000 RPM a 20.000 RPM. Possui regulagem de rotação/inversão no corpo do micromotor. Pressão de Ar de Trabalho 40 libras (psi). Acoplamento através do sistema INTRA. Peso Ideal peso líquido inferior a 110,0 gramas. Alto Torque. Baixo Ruído de Trabalho. EXIGÊNCIAS: Produto de qualidade, com registro na ANVISA. Com qualidade igual ou similar à marca KAVO.	986,00	2.958,00
32	4	UND.	Detector fetal - Detector Fetal: equipamento para uso obstétrico, não invasivo, destinado para diagnóstico de gravidez múltipla ou morte fetal, localização da placenta, determinação da vida fetal a partir da 10ª semana de gestação aproximadamente e avaliação do batimento cardio-fetal durante o trabalho de parto e o bem-estar do feto no pré-parto. Equipamento do tipo: digital e portátil. Possuir botão liga/desliga. Montado em caixa de material de alta resistência para suportar pequenos e médios impactos. Método por ultrassom. Display digital em LCD para indicação da frequência cardíaca fetal em batimentos por minuto (bpm). Possuir função de desligamento automático temporizado. Com controles de volume e tonalidade para filtragem de ruídos indesejáveis. Faixa mínima para detecção cardíaca fetal: 50 a 240 bpm, com precisão e resolução de 1 bpm. Transdutor com frequência de operação entre 2,0 e 2,5 MHz ($\pm 10^\circ \text{A}$). Alto falante embutido. Saída para transdutor e fone de ouvido. Com suporte para alojar o transdutor acústico. Tensão nominal de 127 V e frequência de 60 Hz, ou bivolt automático. Possuir bateria interna recarregável, com autonomia mínima de 120 minutos. Peso total igual ou inferior a 1,5 Kg. Acompanhar transdutor (categoria IPX1) com cabo de no mínimo 01 (um) metro, com frequência compatível ao equipamento; Acompanhar fone de ouvido para ausculta individual; Acompanhar tubo com gel; Acompanhar carregador de bateria; Fornecimento de todos os cabos, conectores, acessórios, indispensáveis ao funcionamento solicitado. EXIGÊNCIAS: Garantia de 02 anos do equipamento contra defeitos de fabricação, técnico da empresa para demonstração e instalação do equipamento, assim como treinamento do pessoal, na entrega do aparelho. Assistência técnica estabelecida no Estado do Paraná. Deve acompanhar todos os acessórios para perfeito funcionamento. Registro na ANVISA.	1.118,04	4.472,17
				TOTAL	504.924,42

JUSTIFICATIVA: adequação do espaço físico do Gabinete da Prefeitura.

Documentação: a empresa vencedora deverá encaminhar juntamente com a proposta corrigida e habilitação folder do produto onde constem suas especificações.



Departamento de Compras e Licitação

Centro Administrativo Prefeito Otélio Renato Baroni
Praça Izabel Branco e Silva, 142 - 2º Andar, Cidade Alta / Ramal: 9407



Prefeitura Municipal de Jaguariáiva

Centro Administrativo Prefeito Otélio Renato Baroni

Praça Izabel Branco e Silva, 142 - Cidade Alta - Cx.Postal. 11 - Fone: (43) 3535 - 9400
Jaguariáiva - PR / CEP: 84200-000 / CNPJ: 76.910.900/0001-38 / comprasjag@gmail.com

DEPARTAMENTO DE COMPRAS E LICITAÇÃO

174
A

Forma de pagamento: O pagamento será realizado no prazo de até 15 dias após entrega do objeto, através de protocolo de pedido de pagamento, juntamente com os documentos de recebimento/aceite do produto assinado pelo fiscal de recebimento, e ainda os seguintes documentos: FGTS, Federal e Certidão Municipal.

* **Prazo máximo para entrega:** até 20(vinte) dias do recebimento da nota de empenho.

Local de entrega: A EMPRESA VENCEDORA DEVERÁ OBEDECER AO CRONOGRAMA DE SERVIÇO DA PMJ, em dias úteis, das 9 h às 11 h e das 13h às 16 horas)

DAS APRESENTAÇÕES DE AMOSTRAS

A empresa vencedora, caso necessário será solicitado através de e-mail catálogos e folders para apresentação dos equipamentos conforme as necessidades da Secretaria Municipal de Saúde, **a empresa vencedora deverá apresentar os registros e autorizações para a comercialização do produto.**

DAS ENTREGAS

10 dias úteis após o envio de Autorização de Fornecimento.

Não será aceito, no momento da entrega, *itens* de marca diferente daqueles constantes na proposta vencedora. No caso de proposta que apresentar mais de uma marca, o Município reserva-se o direito de escolher o que melhor lhe convier.

Recursos Financeiros: Correrá por conta da seguinte Dotação Orçamentária:

4.4.90.52.00.00.00.00 (2.073) – EQUIPAMENTOS E MATERIAL PERMANENTE

4.4.90.52.00.00.00.00 (2.004) – EQUIPAMENTOS E MATERIAL PERMANENTE

Compõem este Edital os Anexos:

ANEXO 01 - PROPOSTA DE PREÇOS

ANEXO 02 - HABILITAÇÃO

ANEXO 03 - DADOS DA EMPRESA (caso venha a ser vencedora, apresentar juntamente com a proposta corrigida (anexo 01))

ANEXO 04 - TERMO DE ADESÃO AO SISTEMA ELETRÔNICO DE LICITAÇÕES DA BLL (A e B)

ANEXO 05 - DECLARAÇÃO CONJUNTA

ANEXO 06 – DECLARAÇÃO DE ENQUADRAMENTO NO REGIME DE TRIBUTAÇÃO DE ME/EPP.

ANEXO 07 – MINUTA DO CONTRATO

2. DISPOSIÇÕES PRELIMINARES:

2.1. O Pregão, na forma Eletrônica será realizado em sessão pública, por meio da **INTERNET**, mediante condições de segurança - criptografia e autenticação - em todas as suas fases, através do **Sistema de Pregão na Forma Eletrônica da Bolsa de Licitações e Leilões - BLL**.

2.2. Os trabalhos serão conduzidos por funcionário designado da Autarquia Municipal de Trânsito e Transporte, denominado **Pregoeiro**, mediante a inserção e monitoramento de dados gerados ou transferidos para o aplicativo "Licitações" constante da página eletrônica da **Bolsa de Licitações e Leilões - BLL** (www.bll.org.br).

3. RECEBIMENTO E ABERTURA DAS PROPOSTAS E DATA DO PREGÃO:

3.1. O fornecedor deverá observar as datas e os horários limites previstos para a abertura da proposta, atentando também para a data e horário para início da disputa.

4. CONDIÇÕES PARA PARTICIPAÇÃO:



Departamento de Compras e Licitação

Centro Administrativo Prefeito Otélio Renato Baroni
Praça Izabel Branco e Silva, 142 – 2º Andar, Cidade Alta / Ramal: 9407



Prefeitura Municipal de Jaguaraiava

Centro Administrativo Prefeito Otélio Renato Baroni

Praça Izabel Branco e Silva, 142 - Cidade Alta - Cx.Postal. 11 - Fone: (43) 3535 - 9400
Jaguaraiava - PR / CEP: 84200-000 / CNPJ: 76.910.900/0001-38 / comprasjag@gmail.com

DEPARTAMENTO DE COMPRAS E LICITAÇÃO

175

4.1. Poderão participar deste Pregão Eletrônico os interessados que atenderem a todas as exigências de habilitação contidas neste Edital e seus anexos, pertençam ao ramo de atividade pertinente ao objeto licitado, e que estejam, obrigatoriamente, cadastrados no sistema eletrônico utilizado neste processo, nos seguintes termos:

4.2 Não poderá participar da licitação a empresa que estiver sob falência, concordata, concurso de credores, dissolução, liquidação ou que tenha sido declarada inidônea por órgão ou entidade da administração pública direta ou indireta, federal, estadual, municipal ou Distrito Federal ou que esteja cumprindo período de suspensão no âmbito da administração municipal.

4.3 O licitante deverá promover a sua inscrição e credenciamento para participar do pregão diretamente ou através de corretora de mercadorias associada à **Bolsa de licitações e Leilões do Brasil** por ele indicada, até o horário fixado no edital para inscrição e cadastramento.

4.4 A participação no pregão está condicionada obrigatoriamente a inscrição e credenciamento do licitante (item 3.5), até o limite de horário previsto e deverá ser requerido acompanhado dos seguintes documentos:

a) **Instrumento particular de mandato** outorgando à corretora associada / interveniente, por meio de seu operador devidamente credenciado junto à BLL, poderes específicos de sua representação no pregão, conforme modelo fornecido pela **Bolsa de licitações e Leilões do Brasil (ANEXO 04)**

b) **Declaração de seu pleno conhecimento**, de aceitação e de atendimento às exigências de habilitação previstas no Edital, conforme modelo fornecido pela **Bolsa de Licitações e Leilões - BLL (ANEXO 04)** e;

c) **Proposta de Preços**, com todas as especificações do produto objeto da licitação em conformidade com os ANEXO 01 e 03. **Sob nenhuma hipótese será admitida a substituição da ficha técnica adicionada, nem mesmo antes do início da disputa de lances. "A empresa participante do certame não deve ser identificada".**

O custo de operacionalização e uso do sistema ficará a cargo do Licitante vencedor do certame, que pagará a **Bolsa de Licitações e Leilões - BLL**, provedora do sistema eletrônico, o equivalente ao percentual estabelecido pela mesma sobre o valor contratual ajustado, a título de taxa pela utilização dos recursos de tecnologia da informação, em conformidade com o regulamento operacional **Bolsa de Licitações e Leilões - BLL**.

4.5 A microempresa ou empresa de pequeno porte, além da apresentação da declaração constante no Anexo 06 para fins de habilitação, deverá, quando do cadastramento da proposta inicial de preço a ser digitado no sistema, informar no campo próprio da ficha técnica descritiva do objeto, o seu regime de tributação para fazer valer o direito de prioridade do desempate conforme o Art. 44 e 45 da LC 123/2006.

5. REGULAMENTO OPERACIONAL DO CERTAME:

5.1. O certame será conduzido pelo Pregoeiro, com o auxílio da equipe de apoio, que terá, em especial, as seguintes atribuições:

- a) acompanhar os trabalhos da equipe de apoio;
- b) responder as questões formuladas pelos fornecedores, relativas ao certame;
- c) abrir as propostas de preços;
- d) analisar a aceitabilidade das propostas;
- e) desclassificar propostas indicando os motivos;
- f) conduzir os procedimentos relativos aos lances e à escolha da proposta do lance de menor preço;
- g) verificar a habilitação do proponente classificado em primeiro lugar;
- h) declarar o vencedor;
- i) receber, examinar e decidir sobre a pertinência dos recursos;
- j) elaborar a ata da sessão;



Departamento de Compras e Licitação

Centro Administrativo Prefeito Otélio Renato Baroni
Praça Izabel Branco e Silva, 142 - 2º Andar, Cidade Alta / Ramal: 9407



Prefeitura Municipal de Jaguariaíva

Centro Administrativo Prefeito Otélio Renato Baroni

Praça Izabel Branco e Silva, 142 - Cidade Alta - Cx.Postal. 11 - Fone: (43) 3535 - 9400
Jaguariaíva - PR / CEP: 84200-000 / CNPJ: 76.910.900/0001-38 / comprasjag@gmail.com

DEPARTAMENTO DE COMPRAS E LICITAÇÃO

176
an

- k) encaminhar o processo à autoridade superior para homologar e autorizar a contratação;
- l) abrir processo administrativo para apuração de irregularidades visando a aplicação de penalidades previstas na legislação.

5.2. Credenciamento No Sistema Licitações da Bolsa de Licitações e Leilões – BLL:

5.2.1. As pessoas jurídicas ou firmas individuais interessadas deverão nomear através do instrumento de mandato previsto no item 4.6. "a", com firma reconhecida, operador devidamente credenciado em qualquer empresa associada à **Bolsa de Licitações e Leilões - BLL**, atribuindo poderes para formular lances de preços e praticar todos os demais atos e operações no site: www.bll.org.br.

5.2.2. A participação do licitante no pregão eletrônico se dará por meio de participação direta ou através de empresas associadas à **Bolsa de Licitações e Leilões - BLL** corretora contratada para representá-lo, a qual deverá manifestar, por meio de seu operador designado, em campo próprio do sistema, pleno conhecimento, aceitação e atendimento às exigências de habilitação previstas no Edital.

5.2.3. O acesso do operador ao pregão, para efeito de encaminhamento de proposta de preço e lances sucessivos de preços, em nome do licitante, somente se dará mediante prévia definição de senha privativa.

5.2.4. A chave de identificação e a senha dos operadores poderão ser utilizadas em qualquer pregão eletrônico, salvo quando canceladas por solicitação do credenciado ou por iniciativa da **Bolsa de Licitações e Leilões - BLL**.

5.2.5. É de exclusiva responsabilidade do usuário o sigilo da senha, bem como seu uso em qualquer transação efetuada diretamente ou por seu representante, não cabendo a **Bolsa de Licitações e Leilões - BLL** a responsabilidade por eventuais danos decorrentes de uso indevido da senha, ainda que por terceiros.

5.2.6. O credenciamento do fornecedor e de seu representante legal junto ao sistema eletrônico implica a responsabilidade legal pelos atos praticados e a presunção de capacidade técnica para realização das transações inerentes ao pregão eletrônico.

5.3. Participação:

5.3.1. A participação no Pregão, na Forma Eletrônica se dará por meio da digitação da senha pessoal e intransferível do representante credenciado (operador da corretora de mercadorias) e subsequente encaminhamento da proposta de preços, exclusivamente por meio do sistema eletrônico, observados data e horário limite estabelecido.

5.3.2. Caberá ao fornecedor acompanhar as operações no sistema eletrônico durante a sessão pública do pregão, ficando responsável pelo ônus decorrente da perda de negócios diante da inobservância de quaisquer mensagens emitidas pelo sistema ou da desconexão do seu representante.

5.3.3. Qualquer dúvida em relação ao acesso no sistema operacional, poderá ser esclarecida através de através de uma empresa associada ou pelos telefones: Curitiba-PR (41) 3042-9909 e 3091-9654, ou através da **Bolsa de Licitações e Leilões - BLL** ou pelo e-mail contato@bll.org.br.

5.4. Abertura Das Propostas e Formulação Dos Lances:

5.4.1. A partir do horário previsto no Edital e no sistema, terá início a sessão pública do pregão na forma eletrônica, com a divulgação das propostas de preços recebidas, passando o Pregoeiro a avaliar a aceitabilidade das propostas.

5.4.2. Aberta a etapa competitiva, os representantes dos fornecedores deverão estar conectados ao sistema para participar da sessão de lances. A cada lance ofertado o participante será imediatamente informado de seu recebimento e respectivo horário de registro e valor.





Prefeitura Municipal de Jaguariaíva

Centro Administrativo Prefeito Otélio Renato Baroni

Praça Isabel Branco e Silva, 142 - Cidade Alta - Cx.Postal. 11 - Fone: (43) 3535 - 9400
Jaguariaíva - PR / CEP: 84200-000 / CNPJ: 76.910.900/0001-38 / comprasjag@gmail.com

DEPARTAMENTO DE COMPRAS E LICITAÇÃO

178
A

5.4.3. Só serão aceitos lances cujos valores forem inferiores ao último lance que tenha sido anteriormente registrado no sistema.

5.4.4. Não serão aceitos dois ou mais lances de mesmo valor, prevalecendo aquele que for recebido e registrado em primeiro lugar.

5.4.5. **Não serão aceitas propostas com valores superiores ao máximo fixado no Edital (REFERENTE AO VALOR UNITÁRIO DO ITEM/PRODUTO).** O descumprimento desse requisito implicará na desclassificação do licitante.

5.4.6. Ficarà a critério do pregoeiro a autorização da correção de lances com valores digitados errados ou situação semelhante, mesmo que antes do início da disputa de lances.

5.4.7. Durante o transcurso da sessão pública os participantes serão informados, em tempo real, do valor do menor lance registrado. O sistema **não identificará** o autor dos lances aos demais participantes.

5.4.8. No caso de desconexão com o Pregoeiro, no decorrer da etapa competitiva do Pregão, na Forma Eletrônica, o sistema eletrônico poderá permanecer acessível às licitantes para a recepção dos lances, retornando o Pregoeiro, quando possível, sua atuação no certame, sem prejuízos dos atos realizados.

5.4.9. Quando a desconexão persistir por tempo superior a **10 (dez) minutos**, a sessão do Pregão na Forma Eletrônica será suspensa e terá reinício somente após comunicação expressa aos operadores representantes dos participantes, através de mensagem eletrônica (e-mail) divulgando data e hora da reabertura da sessão.

5.4.10. Será adotado para o envio de lances no Pregão Eletrônico o modo de disputa "**ABERTO**", em que os licitantes apresentarão lances públicos e sucessivos, com prorrogações.

5.4.11. Face à imprevisão do tempo extra, as empresas participantes deverão estimar o seu valor mínimo de lance a ser ofertado, evitando assim cálculos de última hora, que poderá resultar em uma disputa frustrada por falta de tempo hábil.

5.4.12. O sistema informará a proposta de menor preço imediatamente após o encerramento da etapa de lances ou, quando for o caso, após negociação e decisão pelo pregoeiro acerca da aceitação do lance de menor valor.

5.4.13. Facultativamente, o Pregoeiro poderá encerrar a sessão pública mediante encaminhamento de aviso de fechamento iminente dos lances e subsequente transcurso do prazo de trinta minutos, findo o qual será encerrada a recepção de lances. Neste caso, antes de anunciar o vencedor, o Pregoeiro poderá encaminhar, pelo sistema eletrônico contraproposta diretamente ao proponente que tenha apresentado o lance de menor preço, para que seja obtido preço melhor, bem como decidir sobre sua aceitação.

5.5. Referente à Habilitação:

5.5.1. Os documentos relativos à habilitação solicitados no Anexo 02 deste Edital, (no caso da empresa se enquadrar no regime ME/EPP enviar também o Anexo 7), **deverão ser remetidos via e-mail (compras@jaguariaiva.pr.gov.br) ou via fax (43) 3535-9458, no prazo máximo de 02 horas**, com posterior encaminhamento do original ou cópia autenticada, observando os prazos legais pertinentes.

5.5.2. Os documentos originais ou cópias autenticadas deverão ser encaminhados, **OBRIGATORIAMENTE no prazo máximo de 03 (três) dias úteis**, contados da data da sessão pública virtual, **juntamente com a proposta de preços corrigida**, para o seguinte endereço:

PREFEITURA MUNICIPAL DE JAGUARIAIVA

Endereço: Praça Isabel Branco – nº 142, Bairro Cidade Alta, Jaguariaíva – PR – CEP 84.200-000

A/C Pregoeiro: DENEVAL BUENO NETO



Departamento de Compras e Licitação

Centro Administrativo Prefeito Otélio Renato Baroni
Praça Isabel Branco e Silva, 142 – 2º Andar, Cidade Alta / Ramal: 9407



Prefeitura Municipal de Jaguariáiva

Centro Administrativo Prefeito Otélio Renato Baroni

Praça Izabel Branco e Silva, 142 - Cidade Alta - Cx.Postal. 11 - Fone: (43) 3535 - 9400
Jaguariáiva - PR / CEP: 84200-000 / CNPJ: 76.910.900/0001-38 / comprasjag@gmail.com

DEPARTAMENTO DE COMPRAS E LICITAÇÃO

178
81

5.5.3. A sessão pública ficará suspensa até o recebimento da documentação original (habilitação), dentro das condições dispostas no item acima.

5.5.4. O não cumprimento do envio dos documentos de habilitação **dentro dos prazos acima estabelecidos**, acarretará nas sanções previstas neste Edital, podendo o Pregoeiro convocar a empresa que apresentou a proposta ou o lance subsequente para apresentação de sua Habilitação.

5.5.5. Se a proposta ou o lance de menor valor não for aceitável, ou se o fornecedor desatender às exigências para habilitação, o Pregoeiro examinará a proposta ou o lance subsequente, verificando a sua compatibilidade e a habilitação do participante, na ordem de classificação, e assim sucessivamente, até a apuração de uma proposta ou lance que atenda o Edital.

5.5.6. Caso não sejam apresentados lances será verificada a conformidade entre a proposta de menor preço e valor estimado para a contratação, ou ser declarada Fracassada a licitação.

5.5.7. Constatando o atendimento das exigências fixadas no Edital e inexistindo interposição de recursos, o objeto será adjudicado ao autor da proposta ou lance de menor preço.

5.5.8. Quando for constatado o empate, conforme os artigos 44 e 45 da Lei Complementar 123/2006, o sistema aplicará os critérios para o desempate em favor ME/EPP. Após o desempate, poderá o pregoeiro ainda negociar um melhor preço caso ela não atinja o valor de referência definido pela administração pública.

6. PROPOSTA NO SISTEMA ELETRÔNICO:

6.1. O encaminhamento de proposta para o sistema eletrônico pressupõe o pleno conhecimento e atendimento às exigências de habilitação previstas no Edital. O Licitante será responsável por todas as transações que forem efetuadas em seu nome no sistema eletrônico, assumindo como firmes e verdadeiras suas propostas e lances.

6.2. No preenchimento da proposta eletrônica deverão **obrigatoriamente** ser informadas no campo próprio as **ESPECIFICAÇÕES, MARCAS E MODELOS** dos serviços/ produtos ofertados, conforme a ficha técnica descritiva do serviço/ produto. A não inserção de arquivos ou informações contendo as especificações e marcas dos serviços/produtos neste campo, implicará na **desclassificação** da Empresa, face à ausência de informação suficiente para análise da proposta

6.3. O objeto deverá estar totalmente e estritamente dentro das especificações contidas no ANEXO 01.

6.4. A validade da proposta será de 60 (sessenta) dias, contados a partir da data da sessão pública do Pregão.

6.5. Na hipótese do licitante ser ME/EPP será necessário a informação desse regime fiscal no campo próprio da ficha técnica (anexo 07) sob pena do licitante enquadrado nesta situação não utilizar dos benefícios do direito de preferência para o desempate, conforme estabelece a Lei Complementar 123/2006.

6.6. As propostas deverão ser formuladas em formato texto (Word), planilha (Excel) e Adobe Reader 9.0, para Sistema Operacional Microsoft Windows XP – Office Premium 2000. As propostas cadastradas e que não puderem ser “abertas” pelo Sistema Operacional Microsoft Windows XP – Office Premium 2000 e posteriormente lidas e analisadas serão desclassificadas.

7. PROPOSTA ESCRITA:

7.1. A Empresa vencedora deverá enviar no prazo estipulado no item 5.5.2. ao Pregoeiro, a Proposta de Preços escrita, com o último valor ofertado, conforme modelo anexo a este edital.

8. CRITÉRIOS DE JULGAMENTO:



Departamento de Compras e Licitação

Centro Administrativo Prefeito Otélio Renato Baroni
Praça Izabel Branco e Silva, 142 – 2º Andar, Cidade Alta / Ramal: 9407



Prefeitura Municipal de Jaguariáiva

Centro Administrativo Prefeito Otélio Renato Baroni

Praça Izabel Branco e Silva, 142 - Cidade Alta - Cx.Postal. 11 - Fone: (43) 3535 - 9400
Jaguariáiva - PR / CEP: 84200-000 / CNPJ: 76.910.900/0001-38 / comprasjag@gmail.com

DEPARTAMENTO DE COMPRAS E LICITAÇÃO

170
JR

8.1. Para julgamento será adotado o critério de **MENOR PREÇO – POR ITEM**, observando as condições definidas neste Edital.

8.2. Atendidos todos os requisitos, será considerada vencedora a licitante que oferecer o **MENOR PREÇO – POR ITEM**.

8.3. Em atendimento ao disposto no capítulo V da Lei Complementar nº 123/2006, serão observados os seguintes procedimentos:

8.3.1. Encerrada a fase de lances, se a proposta de menor lance não tiver sido ofertada por microempresa ou empresa de pequeno porte e o sistema eletrônico identificar que houve proposta apresentada por microempresa ou empresa de pequeno porte igual ou até 5% (cinco por cento) superior à proposta de menor lance, será procedido o seguinte:

a) a microempresa ou empresa de pequeno porte melhor classificada, será convocada pelo sistema eletrônico, via “chat” de comunicação do pregão eletrônico para, no prazo de 5 (cinco) minutos após a convocação, apresentar nova proposta inferior aquela considerada vencedora do certame, situação em que, atendidas as exigências para habilitação, será adjudicada em seu favor o objeto do pregão.

b) no caso de empate de propostas apresentadas por microempresas ou empresas de pequeno porte que se enquadrem no limite estabelecido no subitem 7.2.30, o sistema realizará um sorteio eletrônico entre elas para que se identifique aquela que primeiro será convocada para apresentar melhor oferta, na forma do disposto na alínea “a”.

c) não sendo vencedora a microempresa ou empresa de pequeno porte melhor classificada, na forma da alínea “a” anterior, serão convocadas as remanescentes, quando houver, na ordem classificatória, para o exercício do mesmo direito.

8.3.2. Na hipótese da não contratação nos termos previstos no subitem 4.2.30, o objeto licitado será adjudicado em favor da proposta originalmente vencedora do certame, desde que atenda aos requisitos de habilitação.

8.3.3..O sistema anunciará o licitante detentor da proposta ou lance de menor valor imediatamente após o encerramento da etapa de lances da sessão pública ou, quando for o caso, após negociação e decisão pelo Pregoeiro acerca da aceitação do lance de menor valor.

8.3.4. Se a proposta ou o lance de menor valor não for aceitável, o Pregoeiro examinará a proposta ou o lance subsequente, na ordem de classificação, verificando a sua aceitabilidade e procedendo a sua habilitação. Se for necessário, repetirá esse procedimento sucessivamente, até a apuração de uma proposta ou lance que atenda ao Edital.

8.3.5. Ocorrendo a situação a que se referem os subitens 7.2.27 e 7.2.28 deste Edital, o Pregoeiro poderá negociar com a licitante para que seja obtido melhor preço.

8.3.6. O sistema gerará ata circunstanciada da sessão, na qual estarão registrados todos os atos do procedimento e as ocorrências relevantes.

9. HABILITAÇÃO: Conforme **ANEXO 02**.

10. IMPUGNAÇÃO AO EDITAL E RECURSOS:

10.1. Não serão conhecidos às impugnações e os recursos apresentados fora do prazo legal e/ou subscritos por representante não habilitado legalmente ou não identificado no processo para responder pelo proponente.

10.2. Até dois dias úteis antes da data fixada para recebimento das propostas qualquer interessado poderá impugnar ou **solicitar esclarecimentos em relação a este ato convocatório**.



Departamento de Compras e Licitação

Centro Administrativo Prefeito Otélio Renato Baroni
Praça Izabel Branco e Silva, 142 – 2º Andar, Cidade Alta / Ramal: 9407



Prefeitura Municipal de Jaguariaíva

Centro Administrativo Prefeito Otélio Renato Baroni

Praça Isabel Branco e Silva, 142 - Cidade Alta - Cx.Postal. 11 - Fone: (43) 3535 - 9400
Jaguariaíva - PR / CEP: 84200-000 / CNPJ: 76.910.900/0001-38 / comprasjag@gmail.com

DEPARTAMENTO DE COMPRAS E LICITAÇÃO

10.3. O pregoeiro emitirá sua decisão no prazo de 24 (vinte e quatro) horas, procedendo aos encaminhamentos necessários.

10.4. Ao final da sessão, o proponente que desejar recorrer contra decisões do Pregoeiro poderá fazê-lo, **através do seu representante**, manifestando sua intenção com registro da síntese das suas razões, sendo-lhes facultado juntarem memoriais no prazo de 03 (três) dias. Os interessados ficam, desde logo, intimados a apresentar contra-razões em igual número de dias, que começarão a correr do término do prazo do recorrente.

10.5. **A falta de manifestação imediata e motivada importará a preclusão do direito de recurso.**

10.6. Não será concedido prazo para recursos sobre assuntos meramente protelatórios ou quando não justificada a intenção de interpor o recurso pelo proponente.

10.7. Os recursos contra decisões do Pregoeiro **não** terão efeito suspensivo.

10.8. O acolhimento de recurso importará a invalidação apenas dos atos insuscetíveis de aproveitamento.

As impugnações ou recursos deverão ser enviados da seguinte forma:

- **Uma via original deverá ser encaminhada para a Prefeitura Municipal de JAGUARIAIVA, no endereço: Praça Isabel Branco, 142 setor de protocolo, andar térreo - direcionada ao Departamento de Compras e Licitações, esta via deverá estar em papel timbrado com o nome da empresa, as razões do recurso e assinatura do representante legal para que possa ser anexada no processo.**

- **Uma via deverá ser encaminhada por e-mail (comprasjag@gmail.com) para que seja possível a publicação on-line das razões do recurso interposto e a decisão cabida à este.**

11. MULTAS E SANÇÕES ADMINISTRATIVAS:

11.1. A CONTRATADA sujeitar-se-á, em caso de inadimplemento de suas obrigações, definidas neste Edital ou em outros que o complementem, as seguintes multas, sem prejuízo das sanções legais, Art. 2º da Lei Municipal 8393/2005 e responsabilidades civil e criminal:

- advertência;

- 1 % (um por cento) por dia de atraso, na entrega do objeto licitado, calculado sobre o valor correspondente à parte inadimplida;

- O atraso, para efeito de cálculo da multa mencionada no subitem anterior será contado em dias corridos, a partir do 1º dia útil subsequente ao término do prazo ajustado;

- 10% (dez por cento) sobre o valor constante do Contrato, pelo descumprimento de qualquer cláusula contratual, exceto prazo de entrega;

- Caso a vencedora não efetue a entrega do objeto licitado, incidirá multa de 20% (vinte por cento) sobre o valor da respectiva nota de empenho, por inexecução total do objeto, sem prejuízo das outras sanções cabíveis.

- a multa será descontada dos créditos constantes da fatura, ou outra forma de cobrança administrativa ou judicial.

- licitante que ensejar o retardamento do andamento procedimental do certame, não mantiver a proposta, falhar ou fraudar na execução do contrato, agir de modo inidôneo ou firmar declaração falsa de atendimento às condições de habilitação, será, dependendo da gravidade de cada caso, descredenciado ou declarado inidôneo para licitar e contratar com a administração, restando, ainda, ser descredenciado do sistema de registro cadastral de fornecedores do Departamento de Compras, da Secretaria Municipal de Administração, nos termos estabelecidos pela Lei Municipal nº 8.393/2005, Decreto nº 140/2003 e suas alterações Decreto 746/2006.



Departamento de Compras e Licitação

Centro Administrativo Prefeito Otélio Renato Baroni
Praça Isabel Branco e Silva, 142 - 2º Andar, Cidade Alta / Ramal: 9407



Prefeitura Municipal de Jaguariáiva

Centro Administrativo Prefeito Otélio Renato Baroni

Praça Izabel Branco e Silva, 142 - Cidade Alta - Cx.Postal. 11 - Fone: (43) 3535 - 9400
Jaguariáiva - PR / CEP: 84200-000 / CNPJ: 76.910.900/0001-38 / comprasjag@gmail.com

DEPARTAMENTO DE COMPRAS E LICITAÇÃO

11.1.1. Nenhuma sanção será aplicada sem o devido processo administrativo, que prevê defesa prévia do interessado e recurso nos prazos definidos em lei, sendo-lhe franqueada vista ao processo.

12. DISPOSIÇÕES FINAIS:

12.1. A presente licitação não importa necessariamente em contratação, podendo a Autarquia revogá-la no todo ou em parte, por razões de interesse público, derivada de fato superveniente comprovado ou anulá-la por ilegalidade, de ofício ou por provocação mediante ato escrito e fundamentado disponibilizado no sistema para conhecimento dos participantes da licitação. A Autarquia Municipal poderá ainda, prorrogar a qualquer tempo, os prazos para recebimento das propostas ou para sua abertura.

12.2. O proponente é responsável pela fidelidade e legitimidade das informações prestadas e dos documentos apresentados em qualquer fase da licitação. A falsidade de qualquer documento apresentado ou a inverdade das informações nele contidas implicará a imediata desclassificação do proponente que o tiver apresentado, ou, caso tenha sido o vencedor, a rescisão do contrato ou do pedido de compra, sem prejuízo das demais sanções cabíveis.

12.3. É facultado ao Pregoeiro, ou à autoridade a ele superior, em qualquer fase da licitação, promover diligências com vistas a esclarecer ou a complementar a instrução do processo.

12.4. Os proponentes intimados para prestar quaisquer esclarecimentos adicionais deverão fazê-lo no prazo determinado pelo Pregoeiro, sob pena de desclassificação/inabilitação.

12.5. O desatendimento de exigências formais não essenciais não importará no afastamento do proponente, desde que seja possível a aferição da sua qualificação e a exata compreensão da sua proposta.

12.6. As normas que disciplinam este Pregão serão sempre interpretadas em favor da ampliação da disputa entre os proponentes, desde que não comprometam o interesse da Administração, a finalidade e a segurança da contratação.

12.7. As decisões referentes a este processo licitatório poderão ser comunicadas aos proponentes por qualquer meio de comunicação que comprove o recebimento ou, ainda, mediante publicação no Diário Oficial do Município.

12.8. Os casos não previstos neste Edital serão decididos pelo Pregoeiro.

12.9. A participação do proponente nesta licitação implica em aceitação de todos os termos deste Edital.

12.10. Não cabe à BLL – Bolsa de Licitações e Leilões qualquer responsabilidade pelas obrigações assumidas pelo fornecedor com o licitador, em especial com relação à forma e às condições de entrega dos bens ou da prestação de serviços e quanto à quitação financeira da negociação realizada.

12.11. Os interessados poderão obter quaisquer esclarecimentos que por ventura se façam necessários, **no prazo máximo de até 02 dias úteis antes da abertura do Pregão**, na sede da Prefeitura Municipal de Jaguariáiva, sito a Praça Isabel Branco, 142 ou ainda pelo telefone: (43) 3535-9454, no horário das 08h00m às 17h30m, de segunda a sexta-feira, ou mesmo pelo e-mail : compras@jaguariaiva.pr.gov.br

12.12. A documentação apresentada para fins de habilitação da Empresa vencedora fará parte dos autos da licitação e não será devolvida ao proponente.

12.13. Não havendo expediente ou ocorrendo qualquer fato superveniente que impeça a realização do certame na data marcada, a sessão será automaticamente transferida para o primeiro dia útil subsequente, no mesmo horário anteriormente estabelecido, desde que não haja comunicação do Pregoeiro em contrário.

12.14. Os casos omissos neste Edital serão resolvidos pelo Pregoeiro, nos termos da legislação pertinente.

12.15 - **Após o resultado da presente licitação, observadas as condições fixadas neste edital, a empresa vencedora será notificada que poderá ser chamada a contratar com o município, e se isso ocorrer, terá o prazo**



Departamento de Compras e Licitação

Centro Administrativo Prefeito Otélio Renato Baroni
Praça Izabel Branco e Silva, 142 - 2º Andar, Cidade Alta / Ramal: 9407



Prefeitura Municipal de Jaguariáiva

Centro Administrativo Prefeito Otélio Renato Baroni

Praça Izabel Branco e Silva, 142 - Cidade Alta - Cx.Postal. 11 - Fone: (43) 3535 - 9400
Jaguariáiva - PR / CEP: 84200-000 / CNPJ: 76.910.900/0001-38 / comprasjag@gmail.com

DEPARTAMENTO DE COMPRAS E LICITAÇÃO

de 5 dias para comparecer a prefeitura e assinar o contrato, sob pena de não fazendo ser desclassificada e ainda declarada inidônea para contratar com a administração pública.

Jaguariáiva(Pr.), 18 de novembro de 2021.

DENEVAL BUENO NETO
PREGOEIRO OFICIAL





Prefeitura Municipal de Jaguariáiva

Centro Administrativo Prefeito Otélio Renato Baroni

Praça Izabel Branco e Silva, 142 - Cidade Alta - Cx.Postal. 11 - Fone: (43) 3535 - 9400
Jaguariáiva - PR / CEP: 84200-000 / CNPJ: 76.910.900/0001-38 / comprasjag@gmail.com

DEPARTAMENTO DE COMPRAS E LICITAÇÃO

ANEXO 01 - PROPOSTA DE PREÇOS

PREGÃO ELETRÔNICO Nº 151-2021

OBJETO: SISTEMA DE REGISTRO DE PREÇO PARA EVENTUAL AQUISIÇÃO DE MÓVEIS DE ESCRITÓRIO, MOBILIÁRIO EM GERAL, PARA USO NO DEPARTAMENTO REGIONAL PRIMAVERA E MOBILIÁRIO PARA CENTRO DE CASTRAÇÃO DA SEMUS.

ITEM	QUANT.	UNI	DESCRIÇÃO - III OBSERVAR TERMO DE REFERÊNCIA III	PREÇO UNITÁRIO MÁXIMO (R\$)	TOTAL PREÇO MÁXIMO (R\$)
1	82	UND.	Cadeira giratória estofada com braços e rodízios, dotada de mecanismo amortecedor e regulador do assento e do encosto.	1.220,00	100.040,00
2	54	UND.	Cadeira fixa estofada, sem braços, montada sobre armação tubular de aço com quatro pés.	890,00	48.060,00
3	1	UND.	Sofá de três lugares em material lavável e pés em alumínio.	5.093,33	5.093,33
4	1	UND.	Mesa de refeição com tampo redondo em MDF.	1.300,00	1.300,00
5	24	UND.	Armário 2 portas com chave, confecção em MDP 15mm com tampo em MDP 25 mm cor a definir.	2.266,66	54.400,00
6	1	UND.	Mesa para reunião confeccionada em MDP revestimento Laminado Melaminico	3.803,33	3.803,33
7	35	UND.	Mesa reta para computador, confeccionada em MDP revestimento Laminado Melaminico	1.488,33	52.091,67
8	12	UND.	Mesa reta para impressora	1.181,66	14.180,00
9	5	UND.	<p>CONJUNTO MESA EM "L" COM GAVETAS - Descrição</p> <ul style="list-style-type: none">• Conjunto de mesa em L confeccionada em MDP revestimento Laminado Melaminico BP tampo em 25 mm acabamento com borda emborrachada Ergosoft;• Pé em 25 mm acabamento em fita 0,45, painéis em 15 mm com apliques em 25 mm acabamento em fita 0,45;• Gaveteiro 2 gavetas com corrediças telescópicas super leves com chave + conexão triangular ou quadrada, a definir.• Mesa deve ser confeccionada com passa fios indicado para condução de fios pela mesa com devida praticidade e inovação; <p>Dimensões da Mesa 01</p> <ul style="list-style-type: none">• L = 1200 mm X A= 750 mm X P= 600 mm - (L, A, P) largura, altura, profundidade). <p>Dimensões da Mesa 02</p> <ul style="list-style-type: none">• L = 1500mm X A= 750 mm X P= 600 mm - (L, A, P) largura, altura, profundidade). <p>Dimensões da conexão</p> <ul style="list-style-type: none">• P = 600 mm X P= 600 mm - (L, A, P) largura, altura, profundidade). <p>Apresentar junto com amostra do produto:</p> <ul style="list-style-type: none">• Certificado de conformidade com a norma ABNT NBR 13966:2008, emitido pela própria ABNT (Associação Brasileira de Normas Técnicas) ou outra empresa certificadora também acreditada pelo INMETRO. As informações constantes no certificado deverão ser suficientes para a correta identificação do produto ou vir acompanhado do seu respectivo laudo de avaliação emitido por laboratório acreditado pelo INMETRO;• Laudo de profissional (engenheiro de segurança do trabalho, médico do trabalho ou ergonomista) devidamente acreditado, atestando que o fabricante atende aos requisitos da norma regulamentadora NR-17 (ergonomia) do Ministério do Trabalho, sendo que no caso de engenheiro deverá vir acompanhado dos documentos comprobatórios e ART doprofissional assinante junto com o comprovante de pagamento de quitação do título CREA, para os casos de ergonomista, deverá apresentar documento de comprovação técnica;• Certificado emitido pela ABNT (Associação Brasileira de Normas Técnicas) ou outra empresa certificadora, de processo de preparação e pintura em superfícies metálicas, sendo que o documento deverá apresentar em seu escopo os seguintes testes:	2.446,66	12.233,33



Departamento de Compras e Licitação

Centro Administrativo Prefeito Otélio Renato Baroni
Praça Izabel Branco e Silva, 142 - 2º Andar, Cidade Alta / Ramal: 9407



Prefeitura Municipal de Jaguariáiva

Centro Administrativo Prefeito Otélio Renato Baroni

Praça Izabel Branco e Silva, 142 - Cidade Alta - Cx.Postal. 11 - Fone: (43) 3535 - 9400
Jaguariáiva - PR / CEP: 84200-000 / CNPJ: 76.910.900/0001-38 / comprasjag@gmail.com

184
an

DEPARTAMENTO DE COMPRAS E LICITAÇÃO

			<p>determinação de aderência da tinta, determinação do brilho da superfície, medição não destrutiva da espessura de camada seca de revestimentos aplicados em base, resistência de revestimentos orgânicos para os efeitos de deformação rápida e determinação de dureza ao lápis em tinta aplicada, tanto em corte do filme de pintura como risco de filme de pintura; no certificado deve constar o resultado encontrado para cada ensaio;</p> <ul style="list-style-type: none"> • Laudo de desempenho do produto de, no mínimo, 960 horas conforme norma NBR 8094/1983 - material metálico revestido e não revestido - corrosão por exposição à névoa salina, em corpos de prova que contenham uniões soldadas, apresentar resultado final RIO; • Laudo de desempenho do produto de, no mínimo, 960 horas conforme norma NBR 8095/2015 - material metálico revestido e não revestido - corrosão por exposição à atmosfera úmida saturada, em corpos de prova que contenham uniões soldadas; apresentar resultado final RIO; • Laudo de desempenho do produto de, no mínimo 23 ciclos, conforme norma NBR 8096/1983 - material metálico revestido e não revestido - corrosão por exposição ao dióxido de enxofre, volume de SO2 de 2 litros, em corpos de prova que contenham uniões soldadas, não devendo apresentar pontos de corrosão após o término do ensaio; • Comprovação de atendimento a NBR-14020:2002 e NBR-14024:2004, através do certificado de conformidade emitido pela ABNT ou entidade devidamente acreditada pelo INMETRO da respectiva indústria fabricante dos mobiliários; • Certificado ambiental de cadeia de custódia do FSC ou CERFLOR, em nome do fabricante do mobiliário comprovando a procedência da madeira proveniente de manejo florestal responsável ou de reflorestamento; • Declaração de garantia, com firma reconhecida em cartório, emitida pelo fabricante do mobiliário, específica para este processo licitatório, assinada por responsável devidamente acreditado, de no mínimo 05 (cinco) anos contra eventuais defeitos de fabricação (caso licitante seja também o fabricante); • Caso o licitante seja uma revenda autorizada, apresentar declaração de autorização de comercialização dos produtos emitida pelo fabricante do mobiliário, específica para este processo licitatório, assinada por responsável devidamente acreditado, com firma reconhecida em cartório, garantindo também por no mínimo 05 (cinco) anos o mobiliário contra eventuais defeitos de fabricação; • Apresentar catálogo ou desenho ilustrativo do respectivo item, com identificação de marca, linha/modelo, e caso haja código de certificação do produto, informá-lo para comprovação com a especificação técnica e documentação apresentada. 		
10	21	UND.	<p>ARQUIVO EM AÇO 04 GAVETAS. - Dimensões e Tolerâncias</p> <ul style="list-style-type: none"> • Altura: 1330 mm +/- 10 mm; • Largura: 470 mm +/- 10 mm; • Profundidade: 710 mm +/- 10 mm; • Tolerâncias para camada de tinta: mínimo 40 micrometros / máximo 100 micrometros. <p>Características</p> <ul style="list-style-type: none"> • Corpo e estrutura interna em aço chapa 22 (espessura 0,75mm) na cor cinza; • Gavetas em chapa 24 (0,60mm); • Trilhos telescópicos e guias zincados em chapa 18 (1,20mm) ou superior; • Haste de travamento de gavetas em chapa 16 (1,50mm); • Fechamento inferior (junto ao piso) em chapa 24 (0,60mm); • Puxadores em zamac no acabamento steel de 96mm; • Fechadura de tambor cilíndrico (mínimo 4 pinos) com sistema de travamento simultâneo das gavetas; • Chaves em duplicata; • Compressores para pastas em todas as gavetas; • Porta-etiquetas estampado ou sobreposto, sendo este último exclusivamente de liga metálica não ferrosa cromado ou niquelado; • Gavetas dotadas de trilhos telescópicos compostos por guias lineares com rolamentos de esferas de aço, com capacidade de carga vertical mínima de 45kg e mecanismo contra escape; • Sapatas niveladoras em metal cromado com base de polipropileno injetado; • Pintura em tinta em pó híbrida Epóxi / Poliéster, 	2.466,66	51.800,00



Departamento de Compras e Licitação

Centro Administrativo Prefeito Otélio Renato Baroni
Praça Izabel Branco e Silva, 142 - 2º Andar, Cidade Alta / Ramal: 9407



Prefeitura Municipal de Jaguaraiava

BS
A

Centro Administrativo Prefeito Otélio Renato Baroni

Praça Izabel Branco e Silva, 142 - Cidade Alta - Cx.Postal. 11 - Fone: (43) 3535 - 9400
Jaguaraiava - PR / CEP: 84200-000 / CNPJ: 76.910.900/0001-38 / comprasjag@gmail.com

DEPARTAMENTO DE COMPRAS E LICITAÇÃO

			<p>eletrostática, brilhante, polimerizada em estufa, espessura mínima de 40 micrometros na cor cinza. Apresentar junto com amostra do produto:</p> <ul style="list-style-type: none"> Laudo de profissional (médico e engenheiro de segurança do trabalho ou ergonomista) devidamente acreditado, atestando que o fabricante atende aos requisitos da norma regulamentadora NR-17 (ergonomia) do ministério do trabalho, sendo que no caso de engenheiro deverá vir acompanhado dos documentos comprobatórios e ART do profissional assinante junto com o comprovante de pagamento de quitação do título CREA e para os casos de ergonomista, deverá apresentar documento de comprovação técnica; A empresa fabricante dos produtos deverá apresentar certificado emitido pela ABNT (Associação Brasileira de Normas Técnicas) ou outra empresa certificadora, de processo de preparação e pintura em superfícies metálicas, sendo que o documento deverá apresentar em seu escopo os seguintes testes: determinação de aderência da tinta, determinação do brilho da superfície, medição não destrutiva da espessura de camada seca de revestimentos aplicados em base, resistência de revestimentos orgânicos para os efeitos de deformação rápida e determinação de dureza ao lápis em tinta aplicada, tanto em corte do filme de pintura como risco de filme de pintura; no certificado deve constar o resultado encontrado para cada ensaio. Apresentar laudo de desempenho do produto de, no mínimo, 1152 horas conforme norma NBR 8094/1983 - material metálico revestido e não revestido - corrosão por exposição à névoa salina, em corpos de prova que contenham uniões soldadas, apresentar resultado final RIO; Apresentar laudo de desempenho do produto de, no mínimo, 1152 horas conforme norma NBR 8095/2015 - material metálico revestido e não revestido - corrosão por exposição à atmosfera úmida saturada, em corpos de prova que contenham uniões soldadas; apresentar resultado final RIO; Apresentar laudo de desempenho do produto de, no mínimo 23 ciclos, conforme norma NBR 8096/1983 - material metálico revestido e não revestido - corrosão por exposição ao dióxido de enxofre, volume de SO2 de 2 litros, em corpos de prova que contenham uniões soldadas, não devendo apresentar pontos de corrosão após o término do ensaio; Certificado ambiental de cadeia de custódia do FSC ou CERFLOR, em nome do fabricante do mobiliário comprovando a procedência da madeira proveniente de manejo florestal responsável ou de reflorestamento; Apresentar declaração de garantia, com firma reconhecida em cartório, emitida pelo fabricante do mobiliário, específica para este processo licitatório, assinada por responsável devidamente acreditado, de no mínimo 05 (cinco) anos contra eventuais defeitos de fabricação (caso licitante seja também o fabricante); Caso o licitante seja uma revenda autorizada, apresentar declaração de autorização de comercialização dos produtos emitida pelo fabricante do mobiliário, específica para este processo licitatório, assinada por responsável devidamente acreditado, com firma reconhecida em cartório, garantindo também por no mínimo 05 (cinco) anos o mobiliário contra eventuais defeitos de fabricação; Apresentar catálogo ou desenho ilustrativo do respectivo item, com identificação de marca, linha/modelo e caso haja código de certificação do produto, informá-lo para comprovação com a especificação técnica e documentação apresentada. 		
11	4	UND.	<p>BEBEDOURO ELETRÔNICO NATURAL/GELADA Descrição É um aparelho para garrações de água, é fabricado na cor branca e é supersimples de utilizar. CONFORME TERMO DE REFERÊNCIA.</p>	380,56	1.522,27
12	1	UND.	<p>MICROONDAS LINHA BRANCA 30 L - Descrição: Forno de micro-Ondas 900W - Dimensões e Capacidade Largura Mínima: 5000mm; - Altura Mínima: 2900mm; - Profundidade Mínima: 3900mm; - Volume Mínimo: 30 Litros; - Características Gabinete monobloco em aço galvanizado revestido interna e externamente com pintura eletrostática em pó, na cor branca. Iluminação interna. - Painel de controle digital com funções pré-programadas. - Garantia - Mínima de um ano a partir da data da entrega, de cobertura integral do equipamento. O fabricante/contratado é obrigado a dar assistência técnica gratuita na sua rede credenciada de assistência, durante o período da garantia, substituindo as peças com defeito.</p>	700,63	700,63



Departamento de Compras e Licitação

Centro Administrativo Prefeito Otélio Renato Baroni
Praça Izabel Branco e Silva, 142 - 2º Andar, Cidade Alta / Ramal: 9407

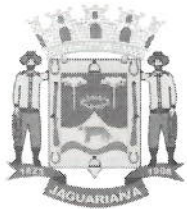

Prefeitura Municipal de Jaguariáiva

Centro Administrativo Prefeito Otélio Renato Baroni

Praça Izabel Branco e Silva, 142 - Cidade Alta - Cx.Postal. 11 - Fone: (43) 3535 - 9400
Jaguariáiva - PR / CEP: 84200-000 / CNPJ: 76.910.900/0001-38 / comprasjag@gmail.com

186
J.

DEPARTAMENTO DE COMPRAS E LICITAÇÃO

13	3	UND.	<p>Computador Completo: Workstation Modelo I: Placa Mãe: Referência: Asus EX-B460M-V5. Deverá ser compatível com os dispositivos especificados (Processador, Memória RAM e Memória ROM); - Chipset do mesmo fabricante do Processador; Processador gráfico integrado; - Portas no Pannel Traseiro: 01 x saída(s) D-Sub; 01 porta(s) LAN (RJ45); 01 HDMI; 02 Porta(s) USB 2.0;</p> <p>04 Porta(s) USB 3.0; 03 conector(es) de áudio; Possuir pelo menos um slot PCIe 3.0/2.0 x16; - Possuir pelo menos um slot PCIe 3.0 x1; Possuir, no mínimo, 01(um) slot padrão M.2 (2280) para disco rígido SSD; - Garantia mínima de 03 (três) anos; Processador: Referência: Intel Core i3- 10105F. - Possuir mínimo 4 núcleos; Possuir mínimo 8 threads; - Frequência mínima baseada em processador de 3.70GHz; - Memória cache mínima de 6MB; - Possuir CPU mark igual ou superior a 9.000 pontos de acordo com o índice benchmark informado no site: http://www.cubenchmark.net/ Garantia mínima de 03 (três) anos; Memória RAM: Mínima de 4GB (Gigabytes) de memória instalada; - Tipo DDR-4 com barramento 2666Mhz ou superior; - Suporte Dual Channel; - Garantia mínima de 01 (um) ano; Memória ROM: Disco sólido (SSD) padrão SATA ou M.2 com capacidade de armazenamento de no mínimo - 240GB (Gigabytes) ou superior; Velocidade de leitura sequencial de, no mínimo, 500 MB/s e de escrita sequencial de, no mínimo, 400 MB/s; - Deve possuir a tecnologia S.M.A.R.T (Self- Monitoring, Analysis and Reporting Technology). - Garantia mínima de 01 (um) ano(s); Monitor: Referência LG 20MK400H-B. Tamanho mínimo da Tela 19,5" (polegadas); Tipo de Tela: LED TN; - Entradas / Saídas: D-SUB, HDMI e HP Out) Garantia mínima de 03 (três) anos; Teclado: Referência: Logitech K120. - Teclas de perfil plano e silenciosas; Conexão USB plug-and-play; - Padrão ABNT2 (Português do Brasil); Teclas duráveis que resistem a até 10 (dez) milhões de pressionamentos; - Suportes inclináveis, fortes e ajustáveis; Caracteres nitidos e brilhantes; Garantia mínima de 03 (três) anos;</p> <p>Mouse: Referência: Logitech M110. Rastreamento - USB; - Conexão USB plug-and-play; Design ambidestro; - Garantia mínima de 03 (três) anos; - Fonte de Alimentação: Referência: Fortek 70457 Potência mínima de 300W (Watts); Tensão de entrada: 115V/230V (Bivolt); Frequência 50Hz-60Hz;</p> <p>Padrão ATX; Tamanho do ventilador: 120mm; Garantia mínima de 01 (um) ano; Gabinete: Referência: Fortek SC501BK Baías internas: 1 x 5,25mm / 3 x 3,5mm / 2 x 2,5mm; Dimensões: 350mm x 315mm x 165mm Espaço interno: 310mm x 156mm x 346mm Compatível com padrão Mini e Micro ATX; Mínimo de 04 (quatro) abas para slot de expansão PCI; - Portas frontais: 1x Microfone, 1x Fone, 2x USB; Posição da fonte: Superior; Softwares - Acompanhar licença de sistema operacional Microsoft Windows 10 Pro 64bits em português do Brasil (PT-BR); - O fabricante da placa mãe deve disponibilizar no seu respectivo web site, download gratuito de todos os Drivers de dispositivos na versão - mais atual para download.</p>	2.612,72	7.838,17
14	1	UND.	FREEZER HORIZONTAL DE 166 LITROS	1.899,05	1.899,05
15	2	UND.	REFRIGERADOR DE 261 LITROS.	1.505,03	3.010,07
16	2	UND.	Armário de aço com 8 portas com fechadura para cadeado, confeccionado em chapa de aço de baixo teor de carbono, com acabamento pelo sistema de tratamento químico da chapa (antiferruginoso e fosfatizante) e pintura através de sistema eletrostático a pó, com camada mínima de tinta de 70 micras na cor cinza claro. Contendo: 02 (duas) laterais e uma divisória vertical central em chapa de aço nº 24 (0,60 mm). 01 (um) fundo e 02 (dois) meio tampos (superior e inferior) confeccionados em chapa de aço nº 24 (0,60 mm), reforço interno (esquadro) confeccionado em chapa de aço nº 18 (1,2 mm) fixando as laterais. 1 (um) acabamento frontal composto de dois fechamentos, 01 (um) superior e 01 (um) inferior, em chapa nº 24 (0,60 mm) soldado a um acabamento da divisória central em chapa nº 20 (0,9 mm). A base deverá ser confeccionada em chapa de aço nº 18 (1,2 mm) e possuir quatro pés reguláveis (sapatas)	1.644,27	3.288,55



Departamento de Compras e Licitação

Centro Administrativo Prefeito Otélio Renato Baroni
Praça Izabel Branco e Silva, 142 - 2º Andar, Cidade Alta / Ramal: 9407



Prefeitura Municipal de Jaguariaíva

Centro Administrativo Prefeito Otélio Renato Baroni

Praça Izabel Branco e Silva, 142 - Cidade Alta - Cx.Postal. 11 - Fone: (43) 3535 - 9400
Jaguariaíva - PR / CEP: 84200-000 / CNPJ: 76.910.900/0001-38 / comprasjag@gmail.com

DEPARTAMENTO DE COMPRAS E LICITAÇÃO

			para correção de pequenos desníveis. O armário deverá conter 08 (oito) compartimentos com porta e fechaduras individuais em cada porta, sendo que a porta deverá conter 02 (duas) dobradiças internas. Área de entrada de cada porta de no mínimo 39,5 x 24 cm, e área interna 41x30x42, 5 cm. Montagem através de rebites. Dimensões: Altura: 1,85 m, Largura: 60 cm, Profundidade: 45 cm. EXIGÊNCIAS: Garantia de fabricação de no mínimo 12 meses e normas da ABNT.		
17	4	UND.	Balcão 02 portas.confeccionado em madeira aglomerada 18 mm de espessura, revestimento dupla face em laminado melamínico de baixa pressão, bordas laterais com fita de PVC. Superfícies lisas, duradoras e de fácil limpeza e desinfecção. Tampo superior confeccionado em madeira aglomerada de alta densidade com 25 mm de espessura, sistema postforming, bordas frontais 180°, bordas laterais em fita de PVC, revestimento melamínico. Fechadura frontal, tipo cilíndrico, dobradiças metálicas com abertura de 270°. Puxadores metálicos (cromados). 01 prateleira interna, confeccionada em madeira aglomerada entre 15 e 18 mm, com revestimento melamínico e diversas regulagens de altura e dispositivo para fixação em aço trefilado. Cor cinza claro, medindo 95 de largura X 74 de altura X 50 de profundidade - podendo ter variação de +/- 10%. EXIGÊNCIAS: Garantia mínima de 01 (um) ano e normas da ABNT.	679,95	2.719,80
18	30	UND.	Cadeira Espaço Saúde e recepção (cadeira empilhável), encosto confeccionado em polipropileno (PP) na cor preto, no sistema de injeção termoplástica fixa-se na estrutura através de encaixes retangulares, com travamento na estrutura através de pino-tampão, também confeccionado em polipropileno (PP) da mesma cor do encosto. Assento confeccionado em polipropileno (PP) na cor preto, no sistema de injeção termoplástica. Possui encaixes de garras para fixar-se na estrutura, com travamento feito por parafusos do tipo AA. Acabamentos do encosto e assento: acabamento em polipropileno (PP) cor preta. Suportes do encosto em 2 tubos de aço carbono, de formato oblongo, seção 16x30 mm, parede 1,9 mm e comprimento 55 cm. Suportes do assento: em 2 tubos de aço carbono, de formato redondo, seção 3/4", parede 1,5 mm e comprimento 54 cm. Pés em 2 tubos de aço carbono, de formato oblongo, seção 16 x 30 mm, parede 1,5 mm e comprimento 121 cm. Ponteiras de fechamento dos tubos produzidas em polipropileno e encaixadas na estrutura, considerando-se inclusive os acabamentos deslizantes para os pés. Assento: Largura: 46 cm. Profundidade: 40 cm. Altura: 48. Largura: 46 cm. Altura: 32 cm. Peso suportado: 150 kg. EXIGÊNCIAS: Garantia de 12 meses e normas da ABNT.	174,45	5.233,50
19	10	UND.	Mesa escritório com gavetas (1,20m larg.x 0,70 cm) -Mesa com tampo confeccionado em madeira aglomerada de alta resistência e 25 mm de espessura, revestimento com sistema postforming 180°. Pannel frontal confeccionado em madeira aglomerada de 15 mm de espessura, revestimento laminado melamínico de alta resistência, dupla face, baixa pressão. Coluna estrutural com passagem de acabamento confeccionada em chapa de aço, com tratamento antiferrugem e acabamento em pintura epóxi. Acabamentos arredondados. Com no mínimo 02 gavetas em madeira aglomerada de 15mm de alta qualidade, com chave e corrediças metálicas de qualidade. EXIGÊNCIAS: Garantia de 1 (um) ano e normas da ABNT.	840,00	8.400,00
20	4	UND.	Autoclave Horizontal De Mesa capacidade para 75 litros , com câmaras de esterilização em aço inoxidável. Pannel digital LCD, com teclado de membrana para o controle de parâmetros dos ciclos, com mensagens visuais e sonoras. Controle do ciclo automático através de microprocessador eletrônico SMT (Surface Mount Technology), com grande liberdade de ciclos programáveis. Fecho da tampa de triplo estágio e porta com construção dupla totalmente em aço carbono e aço inox laminados. Sistema de restrição de abertura por fuso de encaixe e deslizamento por rolamento axial. Secagem programável do material, com ajustes de temperatura grau a grau e de tempo segundo a segundo. Com opção de ciclos extras. Guarnição em silicone vulcanizado fixada na câmara de esterilização. Atuação descontinua da resistência durante o ciclo para menor consumo de energia elétrica. Utiliza água limpa a cada ciclo para melhor qualidade de vapor. Diversos sistemas de segurança automáticos, com mensagens de erro visuais e sonoras. Frequência: 50 / 60 hz Potência. Configurável na fábrica de 500 W a 5000 W. Temperatura de Trabalho Padrão O.M.S. 121°C. Pressão de Trabalho. Configurável na fábrica de 1Kgf/cm² a 3Kgf/cm². Câmara de Esterilização: Aço Inoxidável AISI 304. Gabinete: Aço laminado 1020. Pintura Externa / Interna: Eletrostática - Pó Híbrida - Epóxi / Poliéster. Controlador	15.592,68	62.370,72



Departamento de Compras e Licitação

Centro Administrativo Prefeito Otélio Renato Baroni
Praça Izabel Branco e Silva, 142 - 2º Andar, Cidade Alta / Ramal: 9407



Prefeitura Municipal de Jaguariaíva

Centro Administrativo Prefeito Otélio Renato Baroni

Praça Izabel Branco e Silva, 142 - Cidade Alta - Cx.Postal. 11 - Fone: (43) 3535 - 9400
Jaguariaíva - PR / CEP: 84200-000 / CNPJ: 76.910.900/0001-38 / comprasjag@gmail.com

188
f

DEPARTAMENTO DE COMPRAS E LICITAÇÃO

			SMD - Microprocessador - Isolado. Bandejas Internas: 02 em alumínio. Dispositivo de Segurança: 22. Acessório de série: Bandejas, copo medida, mangueira de drenagem, cabo de energia, manual de instruções, formulário de cadastro. Produto resistente, de fácil instalação, operação e manutenção. Voltagem: 220 volts. EXIGÊNCIAS: Construída com base nas Normas ASME e ABNT, atender a Norma NR 13. Registrado na Agência Nacional de Vigilância Sanitária. Garantia mínima de 12 meses.		
21	10	UND.	Escada clínica 02 degraus - Escada clínica com dois degraus todo em aço inox ou aço com revestimento anticorrosivo de cor branca, reforçada, com degraus revestidos em borracha antiderrapante, pés com ponteiros em borracha. EXIGÊNCIA: Garantia mínima de 12 meses e normas da ABNT.	162,76	1.627,67
22	50	UND.	Esfigmomanômetro aneroide portátil adulto - Esfigmomanômetro aneroide portátil adulto, o equipamento deve possuir as mínimas características: Esfigmomanômetro aneroide para adulto - montado em armação de material plástico, envolta por amortecedor emborrachado para maior resistência a quedas, design sem engrenagens que propicie menos partes móveis dentro do aparelho e resistência a impactos o que permite que os aparelhos de pressão resistam a quedas e mantenham-se calibrados por muito mais tempo, garantindo leituras precisas a um custo menor por toda a vida útil do aparelho, sendo capaz de atender à alta demanda de atendimento, oferecendo resultados mais precisos por muito mais tempo. Design ergonômico que permite trabalhar com mão direita ou esquerda. Manômetro gira 360° para fácil visualização. Anel de borracha para proteção. Deve obedecer aos padrões da AAMI (America Association of Medical Instrumentation) de resistência a impactos, o que o torna mais preparado para uso diário e constante. Mantém leituras mais precisas ao longo do tempo, enquanto elimina a necessidade de calibragem e substituição constantes. Não deve conter costuras que podem rasgar ou desfiar, deve possuir revestimento antibacteriano para ajudar a prevenir o crescimento de fungos e bactérias, bordas sem dobras para diminuir os riscos de cortes e arranhões e dar mais conforto ao paciente. Especificações Técnicas: Manômetro com anel amortecedor de borracha (com selo de aprovação do INMETRO) faixa de medição: 6 mmHg a 304 mmHg; Divisão de Escala: 2 mmHg; Precisão: ± 3 mmHg, deverá ser resistente a desregulagem frequente, e possibilitar giro de 360° sobre seu eixo para facilitar visualização; Acompanha Braçadeira adulto confeccionada em nylon siliconado, de 1ª qualidade, antialérgico, resistente, extremidade flexível, impermeável, com fechamento em presilha metálica (fecho metálico), deverá conter a marca do fabricante, indicação do tamanho da circunferência do braço, com o comprimento total de 54 centímetros, largura de 14,5 centímetros, indicado para verificação adequada da pressão arterial em adultos e conter indicação do ponto correto de posicionamento sobre a artéria; Válvula - peça em metal leve, de mecanismos nas operações de retenção e esvaziamento do ar comprimido. Manguito: adulto, ambidestro, antialérgico, livre de látex; Bolsa e péra insufladora confeccionadas em borracha especial de comprovada vedação e resistência, livre de látex; Deverá possuir identificação da marca e fabricante do produto na braçadeira e no manômetro; Tubo; Deverá ser embalado individualmente em bolsa plástica, courvin ou outro material resistente. EXIGÊNCIAS: Garantia mínima de calibração de 05 anos, comprovada através de carta do fornecedor. Os aparelhos quando entregues deverão vir acompanhados do laudo técnico do IPEM certificando sua aferição individualmente, deverão obedecer aos padrões da AAMI (America Association of Medical Instrumentation) de resistência a impactos, possuir certificados pelo INMETRO e registro no MS/ANVISA. Comprovar assistência técnica no Estado do Paraná. Apresentar Catálogo e Manual em português	295,65	14.782,67
23	4	UND.	Estadiômetro (Régua antropométrica pediátrica) - Estadiômetro (Régua antropométrica pediátrica), Equipamento portátil, compacto, para medição de comprimento de indivíduos em posição horizontal (deitada). Confeccionado em madeira maciça padrão marfim, resistente à abrasão, que não absorva a umidade e que possibilite a higienização sem deterioração da escala de medição. Escala de 100 cm com graduação em milímetros numeradas a cada centímetro, com faixa de indicação de 30 cm a 1,0 m. Deve possuir marcador removível. EXIGÊNCIAS: Garantia de 1 (um) ano e Registro na ANVISA	87,90	351,60



Departamento de Compras e Licitação

Centro Administrativo Prefeito Otélio Renato Baroni
Praça Izabel Branco e Silva, 142 - 2º Andar, Cidade Alta / Ramal: 9407



Prefeitura Municipal de Jaguariáiva

Centro Administrativo Prefeito Otélio Renato Baroni

Praça Izabel Branco e Silva, 142 - Cidade Alta - Cx.Postal. 11 - Fone: (43) 3535 - 9400
Jaguariáiva - PR / CEP: 84200-000 / CNPJ: 76.910.900/0001-38 / comprasjag@gmail.com

DEPARTAMENTO DE COMPRAS E LICITAÇÃO

188
A

24	4	UND.	Foco Auxiliar - Foco Auxiliar - Luminária flexível com lâmpada, estrutura em tubo redondo de 1" X 1,20 mm. Com anel de fixação, haste flexível e cromada, pés em ferro fundido, acabamento em pintura epóxi, altura aproximada de 1,10 cm e máximo de 1,60 cm. O fio de alimentação elétrica deve ter no mínimo 1,30 m. Acompanha lâmpada de 110 v. EXIGÊNCIAS: Garantia de 1(um) ano; Fabricado de acordo com Padrões Internacionais de Qualidade, Normas da ABNT, Apresentar Registro no MS/ANVISA.	714,17	2.856,71
25	6	UND.	Cama para exame ginecológico tipo divã - Cama de exame ginecológico tipo divã, com estrutura em madeira com espessura mínima de 15 mm, MDF de fabricante certificado, revestido em laminado decorativo, na cor bege. Deverá possuir duas (2) gavetas e uma (1) porta em cada lado, uma (1) porta central com uma prateleira interna. Os puxadores deverão ser de metal e cromados. O revestimento interno do móvel deverá ser do mesmo material da parte externa. As gavetas deverão ser deslizantes, através de corrediças telescópicas. As dobradiças deverão ser 35 mm. O leito deverá ser estofado, revestido em courvin verde, sendo as partes anterior e posterior do leito ajustável através de cremalheiras duplas, unidas entre si, fabricadas em aço inoxidável, com no mínimo quatro (4) posições. O móvel deverá vir acompanhado de um par de perneiras anatômicas, em poliuretano injetado, que permitam ajuste de altura e com mobilidade ântero-posterior. A fixação desta haste deverá ser feita através de uma estrutura com no mínimo 14 X 5,5 cm. Deverá possuir gaveta para escoamento de líquidos, em aço inox e puxador em inox. A gaveta deverá possuir o mesmo tamanho da abertura feito no móvel para a mesma, não podendo ficar espaço para acúmulo de sujeiras. A gaveta fechada não poderá ficar mais do que 2 cm internamente ao móvel. Dimensões do móvel (variação permitida 5%): Comprimento 1,85 m; largura 0,64 m; altura 0,76 m. Dimensões do estofamento (variação permitida 5%): Comprimento 1,85 m; largura 0,64 m; altura na cabeceira 0,15 m e nos pés e parte central 0,10 m. O revestimento estofado deverá apresentar espuma com densidade 28, revestida em courvin soft 8 verde. A marca do fabricante deverá vir gravada na maca ou em plaqueta metálica fixada de forma resistente na cama. EXIGÊNCIAS: Garantia de 1(um) ano. Fabricado de acordo com Padrões Internacionais de Qualidade, Normas da ABNT.	2.679,30	16.075,83
26	4	UND.	Aparelho para inalação de uso individual - Aparelho para inalação de uso individual que permita a inalação em qualquer posição - em pé, deitado ou em movimento - sem risco de derramar o medicamento. Silencioso, para utilização individual na administração de soro fisiológico ou medicamentos por inalação. Deve dispor de controle de intensidade de névoa tipo deslizante e vir acompanhado de: 01 corpo inalador - gerador de ultrassom c/ transdutor incorporado; 01 jg c/ 15 copos; 01 tubo corrugado flexível e conectores 105 cm comp. aprox.; 02 máscaras; tampa do reservatório; boquilha p/ inalação oral; manual de instruções. Controle de Intensidade de Névoa - Potencionamento deslizante. Dimensões aproximadas - 10x14x21cm. Peso máx. 1350 g. Consumo Max 17 w. Dados Técnicos - 110/220 v c/ chave seletora. EXIGÊNCIAS: Apresentar Registro no MS, assistência técnica local comprovada, Manual e Catálogo em português, garantia mínima de 12 meses e Registro na ANVISA.	259,96	1.039,87
27	4	UND.	Oxímetro Portátil- Oxímetro de pulso portátil, avançado, pequeno e versátil, projetado para avaliar com precisão a saturação de oxigênio e a frequência cardíaca. Características e Funcionalidades: Simples - Fácil de operar Compacto - pesa apenas 215 gr. Memória de 72 horas para armazenamento de dados. Eficiente - Opera 60 horas com pilhas AA. Versatilidade - combinando tecnologia e algoritmos avançados baseados em anos de experiência, para oferecer uma variedade de funções. Especificações Oxímetro: Limite de saturação de oxigênio (% SpO2) 0% a 100% Limite de frequência cardíaca de 18 a 300 batimentos por minuto. Indicadores: Qualidade do pulso: LED tricolor Indicador de alarme: LED tricolor Silêncio de Alarmes: LED amarelo Display numérico: LED com 3 dígitos e 7 segmentos, vermelho Indicador de carga baixa: LED amarelo. Precisão: Saturação arterial de oxigênio: (% SpO2) (± 1 S.D.)b Sem movimento: Adultos, pediátricos 70 - 100% ± 2 dígitos Recémnascidos 70 - 100% ± 3 dígitos Em movimento: Adultos, pediátricos 70 - 100% ± 3 dígitos Neonatos 70 - 100% ± 4 dígitos Baixa Perfusão: Adultos, Pediátricos 70 - 100% ± 3 dígitos Neonatos 70 - 100% ± 4 dígitos Frequência cardíaca: Sem movimento: 18 - 300 lpm ± 3 dígitos Em movimento: 40 - 240 lpm ± 5 dígitos Perfusão Baixa: 20 - 250 lpm ± 3 dígitos	2.934,19	11.736,78



Departamento de Compras e Licitação

Centro Administrativo Prefeito Otélio Renato Baroni
Praça Izabel Branco e Silva, 142 - 2º Andar, Cidade Alta / Ramal: 9407



Prefeitura Municipal de Jaguariáiva

Centro Administrativo Prefeito Otélio Renato Baroni

Praça Izabel Branco e Silva, 142 - Cidade Alta - Cx.Postal. 11 - Fone: (43) 3535 - 9400
Jaguariáiva - PR / CEP: 84200-000 / CNPJ: 76.910.900/0001-38 / comprasjag@gmail.com

DEPARTAMENTO DE COMPRAS E LICITAÇÃO

Handwritten signature

			Temperatura: Funcionamento de -4 ° a + 122 ° F (-20 ° a + 50 ° C) Durante o armazenamento ou transporte -22 ° a + 122 ° F (-30 ° a + 50 ° C) Umidade: Operando 10% a 90% sem condensação Durante o armazenamento ou transporte 10% a 95% sem condensação Altitude: Operando em altitude Até 40.000 pés (12.000 metros) Pressão Hiperbárica Até 4 atmosferas. Alimentação bivolt automático e através de baterias recarregáveis com carregador integrado. Acessórios Inclusos: 01 Oxímetro Portátil conforme descrição; 01 Sensor de SpO2 reutilizável adulto; 01 Sensor de SpO2 reutilizável pediátrico; 01 Sensor de SpO2 reutilizável neonatal; 04 Baterias Ni-MH recarregáveis; 01 Capa de proteção com suporte; 01 Fonte de alimentação bivolt (100 a 240VAC); 01 Manual de operação. EXIGÊNCIAS: Garantia de 12 meses, Fornecer assistência técnica especializada com laboratório próprio e equipe qualificada, Registro na ANVISA.		
28	5	UND.	Mocho odontológico - Mocho odontológico com sistema de elevação e descida do assento efetuado por mola a gás pressurizado com acionamento através de alavanca lateral, encosto do tórax anatômico com ajuste de altura por sistema de catraca ou similar de igual eficiência, ajuste de aproximação e afastamento do encosto acionado por molas com travamento por alavanca lateral, assento e encosto estofados em espuma injetada e revestida com material sem costuras tipo pvcrom/pvc laminado com malha em poliéster, acabamentos lisos com cantos arredondados, montado sobre base com 05 rodízios giratórios com trava. Características técnicas: Tamanho Assento: 42 x 42 x 5 (espessura) cm Tamanho encosto: 42 x 28 x 5 (espessura) cm Altura do assento - Mínima: 41 cm / Máxima 51 cm; Revestimento sintético reforçado internamente com malha. Rodízios: duplos em nylon; Ângulo de inclinação do encosto - Mínima: 8° / Máxima: 25°. Dimensões base/aranha: 62 cm diâmetro. EXIGÊNCIAS: Garantia de 12 meses, atender à NR 17 e demais normativas com relação à Ergonomia, registro na ANVISA.	839,19	4.195,95
29	3	UND.	Caneta de Alta Rotação..Caneta de alta rotação, Corpo peça de mão fabricado em latão, com tratamento cromado acetinado. Autoclavável a até 135C. Conexão Borden. Spray Triplo, distribuído simetricamente em direção à ponta da broca. Projetado minuciosamente para refrigerar a região de corte da broca em qualquer posição de trabalho, evitando o superaquecimento das peças de mão e reduzindo a possibilidade de interrupção do spray por entupimento dos orifícios. Rotação 420.000 RPM, rotores precisamente balanceados. Pressão de Ar de Trabalho Entre 32 e 35 libras (psi). Peso Ideal peso líquido inferior a 58,0 gramas. Baixo Ruído de Trabalho. Fixação das Brocas - Sistema Friction Grip. Brocas fixadas por atrito (sistema Friction Grip), resistentes à tração que assegura o travamento da broca. Alto torque. Formato Ergonômico. Corpo de espessura fina. Possui ranhuras antiderrapantes. Extremidade inclinada. Acompanha saca-brocas. EXIGÊNCIAS: Produto de qualidade, com registro na ANVISA. Com qualidade igual ou similar à marca KAVO.	836,50	2.509,50
30	3	UND.	Contra Ângulo -Contra ângulo, corpo fabricado em latão, com tratamento cromado acetinado, Autoclavável a até 135C. Fácil acoplamento. Spray externo simples. Sistema intra giratório. Utiliza-se uma mangueira de silicone externa à peça de mão para a passagem da água desde o corpo do micromotor até a extremidade da ponta utilizada. Direcionado à ponta da broca. Rotação Máxima de 20.000 RPM.Transmissão 1:1.Peso Ideal peso líquido inferior a 71,0 gramas. Baixo Ruído de Trabalho. Brocas fixadas por meio da lâmina trava na cabeça do contra-ângulo. Resistente à tração que assegura o travamento da broca. Utiliza brocas Standard, haste tipo 1. Formato Ergonômico. Compacta, possui ranhuras antiderrapantes. Cabeça pequena com ângulo da peça de mão dentro dos mais rigorosos padrões internacionais. EXIGÊNCIAS: Produto de qualidade, com registro na ANVISA. Com qualidade igual ou similar à marca KAVO.	777,75	2.333,25
31	3	UND.	Micromotor - Micromotor fabricado em latão. Corpo Micromotor fabricado em latão, com tratamento cromado acetinado, autoclavável a até 135C. Ranhuras antiderrapantes e indicação de sentido no anel de regulagem de rotação. Conexão Borden. Rotação de 5.000 RPM a 20.000 RPM. Possui regulagem de rotação/inversão no corpo do micromotor. Pressão de Ar de Trabalho 40 libras (psi). Acoplamento através do sistema INTRA. Peso Ideal peso líquido inferior a 110,0 gramas. Alto Torque. Baixo Ruído de Trabalho. EXIGÊNCIAS: Produto de qualidade, com registro na ANVISA. Com qualidade igual ou	986,00	2.958,00



Departamento de Compras e Licitação

Centro Administrativo Prefeito Otélio Renato Baroni
Praça Izabel Branco e Silva, 142 - 2º Andar, Cidade Alta / Ramal: 9407



Prefeitura Municipal de Jaguariaíva

Centro Administrativo Prefeito Otélio Renato Baroni

Praça Izabel Branco e Silva, 142 - Cidade Alta - Cx.Postal. 11 - Fone: (43) 3535 - 9400
Jaguariaíva - PR / CEP: 84200-000 / CNPJ: 76.910.900/0001-38 / comprasjag@gmail.com

19/1
A

DEPARTAMENTO DE COMPRAS E LICITAÇÃO

			similar à marca KAVO.		
32	4	UND.	Detector fetal - Detector Fetal: equipamento para uso obstétrico, não invasivo, destinado para diagnóstico de gravidez múltipla ou morte fetal, localização da placenta, determinação da vida fetal a partir da 10ª semana de gestação aproximadamente e avaliação do batimento cardio-fetal durante o trabalho de parto e o bem-estar do feto no pré-parto. Equipamento do tipo: digital e portátil. Possuir botão liga/desliga. Montado em caixa de material de alta resistência para suportar pequenos e médios impactos. Método por ultrassom. Display digital em LCD para indicação da frequência cardíaca fetal em batimentos por minuto (bpm). Possuir função de desligamento automático temporizado. Com controles de volume e tonalidade para filtragem de ruídos indesejáveis. Faixa mínima para detecção cardíaca fetal: 50 a 240 bpm, com precisão e resolução de 1 bpm. Transdutor com frequência de operação entre 2,0 e 2,5 MHz ($\pm 10\%$). Alto falante embutido. Saída para transdutor e fone de ouvido. Com suporte para alojar o transdutor acústico. Tensão nominal de 127 V e frequência de 60 Hz, ou bivolt automático. Possuir bateria interna recarregável, com autonomia mínima de 120 minutos. Peso total igual ou inferior a 1,5 Kg. Acompanhar transdutor (categoria IPX1) com cabo de no mínimo 01 (um) metro, com frequência compatível ao equipamento; Acompanhar fone de ouvido para ausculta individual; Acompanhar tubo com gel; Acompanhar carregador de bateria; Fornecimento de todos os cabos, conectores, acessórios, indispensáveis ao funcionamento solicitado. EXIGÊNCIAS: Garantia de 02 anos do equipamento contra defeitos de fabricação, técnico da empresa para demonstração e instalação do equipamento, assim como treinamento do pessoal, na entrega do aparelho. Assistência técnica estabelecida no Estado do Paraná. Deve acompanhar todos os acessórios para perfeito funcionamento. Registro na ANVISA.	1.118,04	4.472,17
				TOTAL	504.924,42

VALOR TOTAL DOS LOTES: R\$ 504.924,42 (quinhentos e quatro mil e novecentos e vinte e quatro reais e quarenta e dois centavos).

OBS:

* **Documentação:** a empresa vencedora deverá encaminhar juntamente com a proposta corrigida e habilitação folder do produto onde constem suas especificações, **e deverá apresentar os registros e autorizações para a comercialização do produto.**

VALIDADE DA PROPOSTA: 60 DIAS.

PRAZO DE VIGÊNCIA:

O prazo de vigência do contrato de aquisição é de 12 (doze) meses contados da data de assinatura do contrato.

É VEDADA A IDENTIFICAÇÃO DOS PROPONENTES LICITANTES NO SISTEMA, NAS PROPOSTAS, ANTES DO TÉRMINO DA FASE COMPETITIVA DO PREGÃO.



Departamento de Compras e Licitação

Centro Administrativo Prefeito Otélio Renato Baroni
Praça Izabel Branco e Silva, 142 - 2º Andar, Cidade Alta / Ramal: 9407



Prefeitura Municipal de Jaguariaíva

Centro Administrativo Prefeito Otélio Renato Baroni

Praça Izabel Branco e Silva, 142 - Cidade Alta - Cx.Postal. 11 - Fone: (43) 3535 - 9400
Jaguariaíva - PR / CEP: 84200-000 / CNPJ: 76.910.900/0001-38 / comprasjag@gmail.com

DEPARTAMENTO DE COMPRAS E LICITAÇÃO

ANEXO 02

PREGÃO ELETRÔNICO Nº 151-2021

Os documentos relativos à habilitação deverão ser remetidos preferencialmente via e-mail (comprasjag@gmail.com) no prazo máximo de 02 horas, após término da sessão pública. Os mesmos documentos deverão ser encaminhados em originais ou cópias autenticadas, no prazo máximo de 03 (três) dias úteis, contados da data da sessão pública virtual, juntamente com a proposta de preços corrigida e amostra, para o seguinte endereço:

PREFEITURA MUNICIPAL DE JAGUARIAIVA

Endereço: Praça Isabel Branco, 142 – Cidade de Jaguariaíva – Estado do Paraná

A/C: Pregoeiro – DENEVAL BUENO NETO

9. Os documentos de habilitação a ser incluídos no Envelope 02, são constituídos de:

9.1. Habilitação Jurídica:

a) **Estatuto Social, Contrato Social ou outro instrumento de Registro Comercial**, com as alterações realizadas ou devidamente consolidado.

9.2. Regularidade Fiscal:

a) **Prova de inscrição no Cadastro Nacional de Pessoa Jurídica – CNPJ.**

b) **Inscrição Estadual**, CICAD ou equivalente. Em se tratando de Empresa Prestadora de Serviços que esteja isenta da Inscrição, apresentar **Declaração de Isenção**, sob as penas da Lei.

c) Prova de regularidade para com a **Fazenda Federal**, através da Certidão Conjunta Negativa de Débitos relativos aos Tributos Federais e a Dívida Ativa da União.

d) Prova de regularidade para com a **Fazenda Estadual**, através da Certidão expedida pela Secretaria de Estado da fazenda.

e) Prova de regularidade para com a **Fazenda Municipal**, através de Certidão expedida pela Prefeitura Municipal (tributos mobiliários e imobiliários).

f) Certificado de Regularidade de Situação com o FGTS (CRS/FGTS);

g) **CERTIDÃO NEGATIVA DE DÉBITOS TRABALHISTAS (CNDT)**, comprovando a inexistência de débitos inadimplidos perante a Justiça do Trabalho.

h) **Alvará de funcionamento**

9.3. Habilitação quanto a Qualificação Econômica-Financeira:

a) **Certidão negativa falência/concordata/recuperação judicial** expedida pelo Cartório Distribuidor da sede da pessoa jurídica. (se não constar validade serão aceitos com data não superior a 60 (sessenta) dias da emissão.

b) As microempresas e Empresas de Pequeno Porte, optantes pelo Simples Nacional que adotarem a Escrituração contábil Simplificada, nos termos do art. 27 da Lei Complementar n.º 123, fica dispensada da apresentação do balanço patrimonial e das demonstrações contábeis do último exercício, porém, deverá ser apresentada declaração, devidamente assinada pelo contador e



Departamento de Compras e Licitação

Centro Administrativo Prefeito Otélio Renato Baroni
Praça Izabel Branco e Silva, 142 - 2º Andar, Cidade Alta / Ramal: 9407

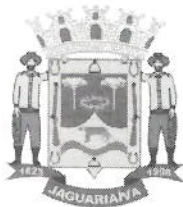

Prefeitura Municipal de Jaguariaíva

Centro Administrativo Prefeito Otélio Renato Baroni

Praça Izabel Branco e Silva, 142 - Cidade Alta - Cx.Postal. 11 - Fone: (43) 3535 - 9400
Jaguariaíva - PR / CEP: 84200-000 / CNPJ: 76.910.900/0001-38 / comprasjag@gmail.com

DEPARTAMENTO DE COMPRAS E LICITAÇÃO

representante da empresa que adotam esta escrituração, juntamente com cópia da Declaração de Imposto de Renda entregue à Receita Federal.

9.4. Habilitação técnica

- a) Apresentação de **atestado de capacidade técnica**, compatível com o ramo de atividade e que comprove já ter fornecido produtos da natureza da presente licitação, fornecido por pessoa jurídica de direito público ou privado, informando, quantidades, valores e demais dados técnicos, nome, cargo e assinatura do responsável pela informação e assinatura com firma reconhecida.
- b) A empresa vencedora se obriga a fornecer os bens de acordo com as especificações, constante de sua proposta, obedecendo rigorosamente o prazo de entrega e cumprir demais condições estabelecidas no edital.

9.5. Habilitação Complementar:

- a) **Declaração conjunta** (Anexo 06)
- b) **Declaração ou Certidão Simplificada (emitida pela Junta Comercial do respectivo Estado), de que se encontra enquadrada como Microempresa ou Empresa de Pequeno Porte (Modelo Anexo).**

9.6. Todos os documentos de habilitação deverão estar em **plena vigência**.

9.7. Os documentos exigidos para habilitação poderão ser apresentados em original, ou cópia autenticada, por qualquer Cartório competente ou também qualquer órgão público, ou ainda pela Pregoeira/Equipe de Apoio, mediante conferência com os originais.

9.8. É facultado o Pregoeiro em qualquer fase da licitação, a promoção de diligência destinada a esclarecer ou a complementar a instrução do processo, vedada a inclusão posterior de documento ou informação que deveria constar originalmente na proposta e/ou habilitação.

9.9. Constatado o atendimento dos requisitos de habilitação previstos neste Edital, a licitante será habilitada e declarada vencedora do certame.

9.10. Se a licitante desatender as exigências para a habilitação, a Pregoeira examinará a habilitação da próxima classificada.

9.11. As Microempresas (ME) ou Empresas de Pequeno Porte (EPP) que quiserem valer-se da Lei Complementar nº. 123/2006, deverão ter apresentado no credenciamento (fora dos Envelopes nº. 01 e 02), **DECLARAÇÃO** (assinada pelo representante legal e pelo contador da empresa conforme o modelo Anexo), **OU CERTIDÃO SIMPLIFICADA** (emitida pela Junta Comercial do respectivo Estado), de que se encontra enquadrada em uma dessas situações.

9.11.1. Se comprovado que a empresa participante realmente for EPP ou ME, e havendo alguma restrição quanto à habilitação fiscal, será concedido o prazo de 05 (cinco) dias úteis, improrrogáveis, cujo termo inicial corresponderá ao momento em que o proponente for declarado vencedor do certame. Tal informação deverá obrigatoriamente constar em Ata.

9.11.2. A não apresentação da documentação pendente no prazo previsto implicará decadência do direito à contratação, sem prejuízo das sanções previstas no Art. 81 da Lei nº. 8.666/93, sendo facultado à Administração convocar os licitantes remanescentes, na ordem de classificação, para assinatura do contrato, ou revogar a licitação.





Prefeitura Municipal de Jaguariáiva

Centro Administrativo Prefeito Otélio Renato Baroni

Praça Izabel Branco e Silva, 142 - Cidade Alta - Cx.Postal. 11 - Fone: (43) 3535 - 9400
Jaguariáiva - PR / CEP: 84200-000 / CNPJ: 76.910.900/0001-38 / comprasjag@gmail.com

DEPARTAMENTO DE COMPRAS E LICITAÇÃO

ANEXO 03 - DADOS DA EMPRESA

(CASO VENHA A SER VENCEDORA, APRESENTAR JUNTAMENTE COM A PROPOSTA CORRIGIDA)

PREGÃO ELETRÔNICO Nº 151-2021

Apresentamos nossa proposta corrigida do Pregão Eletrônico nº 151-2021, acatando todas as estipulações consignadas no respectivo Edital e seus anexos.

1. IDENTIFICAÇÃO DO CONCORRENTE:

NOME DA EMPRESA:

CNPJ e INSCRIÇÃO ESTADUAL:

REPRESENTANTE e CARGO:

CARTEIRA DE IDENTIDADE e CPF:

ENDEREÇO COMPLETO e TELEFONE:

AGÊNCIA e Nº DA CONTA BANCÁRIA

2. PREÇO (READEQUADO AO LANCE VENCEDOR)

Deverá ser cotado, preço unitário e total por item, de acordo com o Anexo 01 do Edital.

VALIDADE DA PROPOSTA COMERCIAL: 60 (sessenta) dias contados a partir da data da sessão pública do Pregão.

LOCAL E DATA

NOME E ASSINATURA DO REPRESENTANTE DA EMPRESA



Departamento de Compras e Licitação

Centro Administrativo Prefeito Otélio Renato Baroni
Praça Izabel Branco e Silva, 142 - 2º Andar, Cidade Alta / Ramal: 9407



Prefeitura Municipal de Jaguariáiva

Centro Administrativo Prefeito Otélio Renato Baroni

Praça Izabel Branco e Silva, 142 - Cidade Alta - Cx.Postal. 11 - Fone: (43) 3535 - 9400
Jaguariáiva - PR / CEP: 84200-000 / CNPJ: 76.910.900/0001-38 / comprasjag@gmail.com

DEPARTAMENTO DE COMPRAS E LICITAÇÃO

ANEXO 04 (A)

TERMO DE ADESÃO AO SISTEMA DE PREGÃO ELETRÔNICO DA BOLSA DE LICITAÇÕES E LEILÕES DO BRASIL E DE INTERMEDIÇÃO DE OPERAÇÕES

Natureza do Licitante (Pessoa física ou jurídica)	
Nome:(Razão Social)	
Endereço:	
Complemento	Bairro:
Cidade:	UF
CEP:	CNPJ/CPF:
Inscrição estadual:	RG
Telefone comercial:	Fax:
Celular:	E-mail:
Representante legal:	
Cargo:	Telefone:
Ramo de Atividade:	

1. Por meio do presente Termo de Adesão, o Licitante acima qualificado manifesta sua adesão ao Regulamento do Sistema Eletrônico de Pregões Eletrônicos da Bolsa de Licitações e Leilões do Brasil, do qual declara ter pleno conhecimento, em conformidade com as disposições que seguem.

2. São responsabilidades do Licitante:

- i. tomar conhecimento de e cumprir todos os dispositivos constantes dos editais de negócios dos quais venha a participar;
- ii. observar e cumprir a regularidade fiscal, apresentando a documentação exigida nos editais para fins de habilitação nas licitações em que for vencedor;
- iii. observar a legislação pertinente, bem como o disposto nos Estatutos Sociais e nas demais normas e regulamentos expedidos pela Bolsa de Licitações e Leilões do Brasil, dos quais declara ter pleno conhecimento;
- iv. designar pessoa responsável para operar o Sistema Eletrônico de Licitações, conforme Anexo I; e
- v. pagar a taxa pela utilização do Sistema Eletrônico de Licitações.

3. O Licitante reconhece que a utilização do sistema eletrônico de negociação implica o pagamento de taxas de utilização, conforme previsto no Anexo IV do Regulamento Sistema Eletrônico de Licitações da Bolsa de Licitações e Leilões do Brasil.

4. O Licitante autoriza a Bolsa de Licitações e Leilões a expedir boleto de cobrança bancária referente às taxas de utilização ora referidas, nos prazos e condições definidos no Anexo IV do Regulamento Sistema Eletrônico de Licitações da Bolsa de Licitações e Leilões.

5. (cláusula facultativa – para caso de uso de corretoras) O Fornecedor/Comprador outorga plenos poderes à sociedade corretora abaixo qualificada, nos termos dos artigos 653 e seguintes do Código Civil Brasileiro, para o fim



Departamento de Compras e Licitação

Centro Administrativo Prefeito Otélio Renato Baroni
Praça Izabel Branco e Silva, 142 - 2º Andar, Cidade Alta / Ramal: 9407



Prefeitura Municipal de Jaguariaíva

Centro Administrativo Prefeito Otélio Renato Baroni

Praça Izabel Branco e Silva, 142 - Cidade Alta - Cx.Postal. 11 - Fone: (43) 3535 - 9400
Jaguariaíva - PR / CEP: 84200-000 / CNPJ: 76.910.900/0001-38 / comprasjag@gmail.com

DEPARTAMENTO DE COMPRAS E LICITAÇÃO

10/10
of

específico de credenciá-lo e representá-lo nos negócios de seu interesse realizados por meio do Sistema Eletrônico de Licitações da Bolsa de Licitações e Leilões do Brasil, podendo a sociedade corretora, para tanto:

- i. declarar que conhece e atende as condições de habilitação previstas no Edital;
- ii. apresentar lance de preço;
- iii. apresentar manifestação sobre os procedimentos adotados pelo pregoeiro;
- iv. solicitar informações via sistema eletrônico;
- v. interpor recursos contra atos do pregoeiro;
- vi. apresentar e retirar documentos;
- vii. solicitar e prestar declarações e esclarecimentos;
- viii. assinar documentos relativos às propostas;
- ix. emitir e firmar o fechamento da operação; e
- x. praticar todos os atos em direito admitidos para o bom e fiel cumprimento do presente mandato, que não poderá ser substabelecido.

Corretora:	
Endereço:	
CNPJ:	

6. O presente Termo de Adesão é válido até __/__/__, podendo ser rescindido ou revogado, a qualquer tempo, pelo Licitante, mediante comunicação expressa, sem prejuízo das responsabilidades assumidas durante o prazo de vigência ou decorrentes de negócios em andamento.

Local e data:

Assinatura: _____

(reconhecer firma em cartório)



Departamento de Compras e Licitação

Centro Administrativo Prefeito Otélio Renato Baroni
Praça Izabel Branco e Silva, 142 - 2º Andar, Cidade Alta / Ramal: 9407



Prefeitura Municipal de Jaguariáiva

Centro Administrativo Prefeito Otélio Renato Baroni

Praça Izabel Branco e Silva, 142 - Cidade Alta - Cx.Postal. 11 - Fone: (43) 3535 - 9400
Jaguariáiva - PR / CEP: 84200-000 / CNPJ: 76.910.900/0001-38 / comprasjag@gmail.com

DEPARTAMENTO DE COMPRAS E LICITAÇÃO

ANEXO 04 (B)

Anexo ao Termo de Adesão ao Sistema Eletrônico de Licitações da Bolsa de Licitações e Leilões do Brasil - (Licitante direto)

Indicação de Usuário do Sistema

Razão Social do Licitante:	
CNPJ/CPF:	
Operadores	
1	Nome:
	CPF:
	Função:
	Telefone:
	Celular:
	Fax:
	E-mail:
2	Nome:
	CPF:
	Função:
	Telefone:
	Celular:
	Fax:
	E-mail:
3	Nome:
	CPF:
	Função:
	Telefone:
	Celular:
	Fax:
	E-mail:

O Licitante reconhece que:

- a Senha e a Chave Eletrônica de identificação do usuário para acesso ao sistema são de uso exclusivo de seu titular, não cabendo à Bolsa nenhuma responsabilidade por eventuais danos ou prejuízos decorrentes de seu uso indevido;
- o cancelamento de Senha ou de Chave Eletrônica poderá ser feito pela Bolsa, mediante solicitação escrita de seu titular ou do Licitante;
- a perda de Senha ou de Chave Eletrônica ou a quebra de seu sigilo deverá ser comunicada imediatamente à Bolsa, para o necessário bloqueio de acesso; e
- O Licitante será responsável por todas as propostas, lances de preços e transações efetuadas no sistema, por seu usuário, por sua conta e ordem, assumindo-os como firmes e verdadeiros; e
- o não pagamento da taxa ensejará a sua inclusão no cadastro de inadimplentes da Bolsa, no Serviço de Proteção de Crédito e no SERASA.

Local e data:

Responsável: _____

Assinatura: _____

(reconhecer firma em cartório)



Departamento de Compras e Licitação

Centro Administrativo Prefeito Otélio Renato Baroni
Praça Izabel Branco e Silva, 142 - 2º Andar, Cidade Alta / Ramal: 9407



Prefeitura Municipal de Jaguariáiva

Centro Administrativo Prefeito Otélio Renato Baroni

Praça Izabel Branco e Silva, 142 - Cidade Alta - Cx.Postal. 11 - Fone: (43) 3535 - 9400
Jaguariáiva - PR / CEP: 84200-000 / CNPJ: 76.910.900/0001-38 / comprasjag@gmail.com

DEPARTAMENTO DE COMPRAS E LICITAÇÃO

ANEXO 05 - DECLARAÇÃO CONJUNTA

PREGÃO ELETRÔNICO Nº 151-2021

EDITAL DE: _____ Nº ____/2021.

DECLARAÇÃO CONJUNTA:

1. Declaramos, para fins de direito, que não fomos **declarados inidôneos** para licitar ou contratar com o poder público, em qualquer de suas esferas.
2. Declaramos que não existem **atos impeditivos** para participação deste procedimento licitatório.
3. Declaramos que nos comprometemos em **substituir nos prazos previstos** os produtos que estiverem fora dos padrões estabelecidos neste edital.
4. Declaramos que **não possuímos**, em nosso Quadro de Pessoal, **empregados menores de 18 (dezoito) anos em trabalho noturno, perigoso ou insalubre e em qualquer trabalho, menores de 16 (dezesesseis) anos**, salvo na condição de aprendiz, a partir de 14 (quatorze) anos, em observância à Lei Federal nº 9854, de 27.10.99, que acrescentou o inciso V ao art. 27 da Lei Federal nº 8666/93.
5. Declara, **que conhece todos os termos da licitação**, bem como tomou conhecimento de todas as especificações concernentes ao objeto da licitação, declarando ainda que **cumpre** todos os requisitos exigidos.

Em ____ de _____ de ____

Diretor ou Representante Legal

NOTA 01: a Declaração deverá ser elaborada em papel timbrado da empresa, sem rasuras, emendas, borrões ou entrelinhas e ser datada e assinada pelo representante legal, e deverá ainda constar todos os dados da empresa, tais como: Razão Social, Endereço completo, Telefone fixo e celular, CNPJ, e-mail, site, etc.



Departamento de Compras e Licitação

Centro Administrativo Prefeito Otélio Renato Baroni
Praça Izabel Branco e Silva, 142 - 2º Andar, Cidade Alta / Ramal: 9407



Prefeitura Municipal de Jaguariáiva

Centro Administrativo Prefeito Otélio Renato Baroni

Praça Izabel Branco e Silva, 142 - Cidade Alta - Cx.Postal. 11 - Fone: (43) 3535 - 9400
Jaguariáiva - PR / CEP: 84200-000 / CNPJ: 76.910.900/0001-38 / comprasjag@gmail.com

DEPARTAMENTO DE COMPRAS E LICITAÇÃO

ANEXO 06

DECLARAÇÃO DE ENQUADRAMENTO NO REGIME DE TRIBUTAÇÃO DE ME/EPP

PREGÃO ELETRONICO Nº 151-2021

(Nome da empresa), CNPJ / MF nº sediada (endereço completo),

Declaro (amos) para todos os fins de direito, especificamente para participação de licitação na modalidade de Pregão, que estou (amos) sob o regime de ME/EPP, para efeito do disposto na LC 123/2006

Local e data

Nome e nº da cédula de identidade do declarante

NOTA 01: a Declaração deverá ser elaborada em papel timbrado da empresa, sem rasuras, emendas, borrões ou entrelinhas e ser datada e assinada pelo representante legal, e deverá ainda constar todos os dados da empresa, tais como: Razão Social, Endereço completo, Telefone fixo e celular, CNPJ, e-mail, site, etc.



Departamento de Compras e Licitação

Centro Administrativo Prefeito Otélio Renato Baroni
Praça Izabel Branco e Silva, 142 - 2º Andar, Cidade Alta / Ramal: 9407



Prefeitura Municipal de Jaguariaíva

Centro Administrativo Prefeito Otélio Renato Baroni

Praça Izabel Branco e Silva, 142 - Cidade Alta - Cx.Postal. 11 - Fone: (43) 3535 - 9400
Jaguariaíva - PR / CEP: 84200-000 / CNPJ: 76.910.900/0001-38 / comprasjag@gmail.com

DEPARTAMENTO DE COMPRAS E LICITAÇÃO

ANEXO 07

MINUTA CONTRATO DE FORNECIMENTO

Pregão Eletrônico nº. 151-2021

CONTRATO ADMINISTRATIVO nº./2021.

CONTRATANTE:

MUNICÍPIO DE JAGUARIAÍVA, Estado do Paraná, pessoa jurídica de direito público interno com sede à Praça Isabel Branco, 142 – Cidade Alta - inscrita no C.N.P.J./MF nº 76.910.900/0001-38, neste ato representado pela Sra. Alcione Lemos, brasileira, solteira, portadora da CI. RG. 2.055.075-9-SSP-PR e inscrita no CPF nº. 487.819.839-72, residente e domiciliado na Rua do Expedicionário, nº 406, Vila São Luis, nesta Cidade, Prefeito Municipal em pleno exercício de seu mandato e funções.

CONTRATADA:

(...), pessoa jurídica de direito privado devidamente inscrita no CNPJ sob nº. (...), com sede no Endereço (...), representado pelo (Sócio Administrador, Diretor) Sr. ou Srª (...), CIRG nº. (...), inscrito no CPF. nº. (...), residente e domiciliado na Rua (...), os contratantes estão sujeitos às normas da Lei 8.666/1993.

CLÁUSULA PRIMEIRA - DO OBJETO E FUNDAMENTO LEGAL O presente contrato tem como objeto (...) o fornecimento a serem entregues pela CONTRATADA, conforme PREGÃO ELETRÔNICO nº. 151-2021.

CLÁUSULA SEGUNDA - DA DOCUMENTAÇÃO CONTRATUAL

Ficam integrados a este contrato, independente de transcrição, todos os documentos cujos teores são de conhecimento da CONTRATADA, vinculados ao Processo do Pregão Eletrônico nº., com suas especificações, cotações, propostas e documentos pertinentes as espécies, parecer jurídico, publicações, etc.

CLÁUSULA TERCEIRA - DOTAÇÃO ORÇAMENTÁRIA

O pagamento da importância contida na Cláusula Quarta correrá à conta dos recursos provenientes da dotação orçamentária:

CLÁUSULA QUARTA - PREÇO E CONDIÇÕES DE PAGAMENTO

O valor global para o fornecimento do objeto deste contrato é de R\$ (...).

§ 1º - No preço ofertado na proposta da CONTRATADA já estão inclusos todos os custos e despesas decorrentes de transportes, seguros, impostos, taxas de qualquer natureza e outros quaisquer que, direta ou indiretamente, impliquem ou venham a implicar no fiel cumprimento deste instrumento.

§ 2º - O pagamento será efetuado até 10 dias após o fornecimento do objeto e apresentação da Nota Fiscal/Fatura e devidamente atestada a quantidade fornecida no período.

§ 3º - O pagamento será efetuado em moeda brasileira corrente na entrega, após a apresentação da fatura do(s) objeto(s) fornecido(s) devidamente protocolada, desde que atendidas às condições para a liberação.

a) o faturamento deverá ser apresentado e protocolado, em 2 (duas) vias, na sede da contratante.

b) o faturamento deverá ser apresentado, conforme segue, de modo a padronizar condições e forma de apresentação:

b.1) nota fiscal com o nome do objeto fornecido de acordo com o número do procedimento, número deste Contrato, e outros que julgar conveniente, sem apresentar rasura e/ou entrelinhas e esteja certificado pela CONTRATANTE.

b.2) A fatura com o nome do(s) item(s) de acordo com o número do procedimento do PREGÃO ELETRÔNICO, número deste Contrato, e outros que julgar conveniente;

b.3) Termo de recebimento atestado pela Comissão Municipal competente.



Departamento de Compras e Licitação

Centro Administrativo Prefeito Otélio Renato Baroni
Praça Izabel Branco e Silva, 142 - 2º Andar, Cidade Alta / Ramal: 9407



Prefeitura Municipal de Jaguariáiva

Centro Administrativo Prefeito Otélio Renato Baroni

Praça Izabel Branco e Silva, 142 - Cidade Alta - Cx.Postal. 11 - Fone: (43) 3535 - 9400
Jaguariáiva - PR / CEP: 84200-000 / CNPJ: 76.910.900/0001-38 / comprasjag@gmail.com

DEPARTAMENTO DE COMPRAS E LICITAÇÃO

201
df.

b.4) Comprovar regularidade fiscal, nos termos do artigo 29 da Lei Federal nº. 8.666/93.

CLÁUSULA QUINTA - DO FORNECIMENTO

O fornecimento será efetuado com requisições e ordens, conforme a necessidade, obedecidas as especificações contidas em cada Ordem de Fornecimento emitida pela CONTRATANTE, através do departamento competente, no prazo máximo de dias a partir da ordem ou solicitação.

CLÁUSULA SEXTA - DA CESSÃO DO CONTRATO E SUBCONTRATAÇÃO

A Contratada não poderá ceder o presente Contrato, no todo ou em parte, a nenhuma pessoa física ou jurídica, sem autorização por escrito, do Contratante.

CLÁUSULA SÉTIMA - DA GARANTIA

Fica a Contratada obrigada a fornecer garantias, às suas expensas, as alterações, substituições a qualquer produto que apresente anomalia, bem como falhas ou imperfeições constatadas em suas características.

CLÁUSULA OITAVA - DA RESCISÃO

O contratante se reserva o direito de rescindir, o Contrato independentemente de interpelação judicial ou extrajudicial nos seguintes casos: a) quando a Contratada falir ou for dissolvida; b) quando a Contratada transferir no todo ou em parte, o contrato sem a prévia anuência da Contratante; c) quando houver atraso na entrega do objeto pelo prazo superior a 10 (dez) dias, após solicitação verbal ou escrita, por parte da Contratada sem justificativa aceita, d) quando houver inadimplência de cláusula ou condições contratuais por parte do Contratado.

§ 1º - A Rescisão do Contrato, quando motivada por qualquer dos itens acima relacionados, implicará a apuração de perdas e danos, sem embargos da aplicação das demais providências legais cabíveis.

§ 2º - A inexecução, total ou parcial, do Contrato enseja a sua rescisão, com as consequências contratuais e as previstas na Lei Federal nº. 8666/93.

§ 3º - A Contratante poderá rescindir administrativamente o Contrato nas hipóteses previstas no art. 78 da Lei Federal nº. 8.666/93.

§ 4º - Nas hipóteses de rescisão com base nos incisos I a XI do art. 78 da Lei 8.666/93, não cabe à Contratada, direito a qualquer indenização.

CLÁUSULA NONA - DAS ALTERAÇÕES

Serão incorporados a este Contrato, mediante Termo Aditivo, qualquer modificação que venha a ser necessária durante a vigência decorrente das obrigações assumidas pelo Contratado, alterações nas especificações quantitativas e qualitativas perante o Contratante.

A Contratada fica obrigada a aceitar, nas mesmas condições contratuais, os acréscimos ou supressões que se fizerem na prestação do objeto, nos termos do artigo 65, § 1º da Lei Federal nº. 8.666/93.

CLÁUSULA DÉCIMA - DO PRAZO

A vigência deste contrato é 12 (doze) meses, com o prazo de entrega até 10 (dez) dias, contados a partir do recebimento da Ordem de Fornecimento.

A publicação será até o 5º dia útil do mês seguinte ao da assinatura.

CLÁUSULA DÉCIMA PRIMEIRA - OBRIGAÇÕES DA CONTRATADA

A CONTRATADA OBRIGA-SE A:

a) Ressarcir a Contratante do equivalente a todos os danos decorrente de paralisação ou interrupção do fornecimento dos objetos contratados, exceto quando isso ocorrer por exigência da CONTRATANTE ou ainda por caso fortuito ou



Departamento de Compras e Licitação

Centro Administrativo Prefeito Otélio Renato Baroni
Praça Izabel Branco e Silva, 142 - 2º Andar, Cidade Alta / Ramal: 9407



Prefeitura Municipal de Jaguariaíva

Centro Administrativo Prefeito Otélio Renato Baroni

Praça Izabel Branco e Silva, 142 - Cidade Alta - Cx. Postal. 11 - Fone: (43) 3535 - 9400
Jaguariaíva - PR / CEP: 84200-000 / CNPJ: 76.910.900/0001-38 / comprasjag@gmail.com

DEPARTAMENTO DE COMPRAS E LICITAÇÃO

força maior, circunstâncias devidamente comunicadas à contratante no prazo de 48 (quarenta e oito horas), após a sua ocorrência;

b) Efetuar os ensaios, testes e demais provas exigidas por normas técnicas oficiais para a boa execução do objeto do contrato por sua conta, na forma do art. 75 da Lei 8666/93.

c) efetuar o pagamento dos encargos trabalhistas, previdenciários, fiscais e comerciais resultantes da execução do contrato, conforme o artigo 71 da Lei Federal nº. 8.666/93.

d) manter durante a vigência do presente contrato todas as obrigações estabelecidas neste instrumento, bem como as determinações da Lei Federal nº. 8.666/93.

CLÁUSULA DÉCIMA SEGUNDA - OBRIGAÇÕES DA CONTRATANTE

Além das obrigações já previstas no presente contrato, a Prefeitura obriga-se a publicar o resumo do Contrato e os Aditamentos que houver, no Diário Oficial do Município, conforme art.61, parágrafo único da Lei 8666/93.

CLÁUSULA DÉCIMA TERCEIRA - DAS PENALIDADES

13.1. O licitante vencedor estará sujeito as penalidades previstas nos Artigos 86 e 87 da Lei 8.666/93 de 21/06/93, seus parágrafos e incisos.

13.2. Multa de 20% (vinte por cento) sobre o valor global da proposta, pela inexecução total do contrato, e em caso de rescisão contratual por inadimplência da contratada.

13.3. Multa de 10% (dez por cento) sobre o valor de cada item da proposta atualizada, por dia que exceder o prazo contratual para fornecimento do objeto.

13.4. Multa de 10% (dez por cento) do valor remanescente do contrato, na hipótese de inexecução parcial ou qualquer outra irregularidade.

13.5. As multas mencionadas nos itens 13.2, 13.3 e 13.4 poderão ser descontados dos pagamentos a que a contratada tiver direito, ou mediante pagamento em moeda corrente, ou ainda judicialmente quando for o caso.

13.6. As penalidades serão aplicadas sem prejuízo das demais sanções, administrativas, civis ou penais, previstas na legislação brasileira.

13.7. Nos termos do art. 7º da Lei nº. 10.520, de 17/07/2002, a licitante, sem prejuízo das demais cominações legais e contratuais, poderá ficar, pelo prazo de até 60 (sessenta) meses, impedida de licitar e contratar com a Administração Pública nos casos de:

- a) apresentação de documentação falsa;
- b) retardamento na execução do objeto;
- c) não manutenção da proposta escrita ou lance verbal, após a adjudicação;
- d) comportamento inidôneo;
- e) fraude na execução do contrato;
- f) falha na execução do contrato.

Será facultado à licitante o prazo de 05 (cinco) dias úteis para a apresentação de defesa prévia, na ocorrência de quaisquer das situações previstas neste item.

CLÁUSULA DÉCIMA QUARTA - COBRANÇA JUDICIAL

As importâncias devidas pela Contratada serão cobradas através de processo de execução, constituindo este Contrato, título executivo extrajudicial, ressalvada a cobrança direta, mediante retenção ou compensação de créditos, sempre que possível.



Departamento de Compras e Licitação

Centro Administrativo Prefeito Otélio Renato Baroni
Praça Izabel Branco e Silva, 142 - 2º Andar, Cidade Alta / Ramal: 9407



Prefeitura Municipal de Jaguariaíva

Centro Administrativo Prefeito Otélio Renato Baroni

Praça Izabel Branco e Silva, 142 - Cidade Alta - Cx.Postal. 11 - Fone: (43) 3535 - 9400
Jaguariaíva - PR / CEP: 84200-000 / CNPJ: 76.910.900/0001-38 / comprasjag@gmail.com

DEPARTAMENTO DE COMPRAS E LICITAÇÃO

203
gr.

CLÁUSULA DÉCIMA QUINTA - DO CONHECIMENTO DAS PARTES

Ao firmar este instrumento, declara a Contratada ter plena ciência de seu conteúdo, bem como dos demais documentos vinculados ao presente contrato.

CLÁUSULA DÉCIMA SEXTA – DO FORO

As partes contratantes ficam obrigadas a responder pelo cumprimento deste termo perante o foro da Comarca de Jaguariaíva/PR, não obstante qualquer mudança de domicílio do Contratado que, em razão disso, é obrigado a manter um representante com plenos poderes para receber notificação, citação inicial e outras medidas em direito permitidas.

Justas e contratadas firmam as partes este instrumento, em 03 (três) vias de igual teor e forma, com as testemunhas presentes no ato, a fim de que produza seus efeitos legais.

Jaguariaíva/PR, (...) de (...) de 2021.

CONTRATANTE

CONTRATADA

Testemunhas:

CPF/RG:

Testemunhas:

CPF/RG:



Departamento de Compras e Licitação

Centro Administrativo Prefeito Otélio Renato Baroni
Praça Izabel Branco e Silva, 142 - 2º Andar, Cidade Alta / Ramal: 9407

204
21

PREFEITURA MUNICIPAL DE JAGUARIAÍVA - PR
DEPARTAMENTO DE COMPRAS E LICITAÇÃO
AVISO DE LICITAÇÃO
PREGÃO ELETRÔNICO Nº 151-2021

OBJETO: SISTEMA DE REGISTRO DE PREÇO PARA EVENTUAL AQUISIÇÃO DE MÓVEIS DE ESCRITÓRIO, MOBILIÁRIO EM GERAL, PARA USO NO DEPARTAMENTO REGIONAL PRIMAVERA E MOBILIÁRIO PARA CENTRO DE CASTRAÇÃO DA SEMUS.

ABERTURA DA LICITAÇÃO: 02/12/2021 às 09:00 horas.

RECEBIMENTO DAS PROPOSTAS: das 09:00min do dia 22/11/2021, até às 08:30 do dia 02 de dezembro de 2021.

ABERTURA E JULGAMENTO DAS PROPOSTAS: 08h31min às 08h59 do dia 02 de dezembro de 2021.

INÍCIO DA SESSÃO DE DISPUTA DE PREÇOS: 09h00min horas do dia 02 de dezembro de 2021.

LOCAL DE ABERTURA: Sala de Reuniões do Departamento de Compras e Licitação, 3º Andar no endereço informado abaixo.

INFORMAÇÕES COMPLEMENTARES: O edital completo poderá ser examinado e adquirido através do site: www.blcompras.org.br - Maiores Informações no Dept.º de Compras e Licitação – sito a Praça Isabel Branco, 142 - telefone (43) 3535-9455, no horário: das 09h00min às 11h00min e das 14h00min as 17h00min.

Jaguariaíva, 17 de novembro de 2021.

DENEVAL BUENO NETO
Pregoeiro



Prefeitura Municipal de Jaguariaíva

Centro Administrativo Prefeito Otélio Renato Baroni
Praça Isabel Branco, nº 142 - Cidade Alta - Cx. Postal II - Jaguariaíva - PR - CEP: 84200-000
Fone: (43) 3535-1233 - Fax: 3535-2130 - CNPJ: 76.910.900-0001-38 - asocial@jaguariaiva.pr.gov.br

DEPARTAMENTO DE COMPRAS E LICITAÇÕES

PARECER JURÍDICO

PROCESSO LICITATÓRIO Nº 245/2021 – P.E. Nº 151-2021.

MODALIDADE: PREGÃO ELETRÔNICO.

SOLICITANTE: Secretaria Municipal de Governo

ASSUNTO: Registro de Preços para eventual aquisição e móveis de escritório, mobiliário em geral, para uso no departamento regional primavera e centro de castração SEMUS

I. RELATÓRIO

Trata-se de solicitação da Secretaria Municipal de Governo objetivando aquisição conforme descritivo do preâmbulo.

Constam dos autos os seguintes documentos:

- a) Solicitação do interessado;
- b) Estudo Técnico Preliminar;
- c) Termo de Referência;
- d) Cotações de Preços;
- e) Previsão orçamentária;
- f) Autorização do Prefeito Municipal;
- g) Decreto de designação da Comissão responsável;
- h) Minuta de Edital e seus anexos além da minuta do Contrato;

Passemos a análise jurídica.

I. CONSIDERAÇÕES NECESSÁRIAS





Prefeitura Municipal de Jaguariáiva

Centro Administrativo Prefeito Otélio Renato Baroni
Praça Isabel Branco, nº 142 - Cidade Alta - Cx. Postal II - Jaguariáiva - PR - CEP: 84200-000
Fone: (43) 3535-1233 - Fax: 3535-2130 - CNPJ: 76.910.900-0001-38 - asocial@jaguariaiva.pr.gov.br

2016
A

DEPARTAMENTO DE COMPRAS E LICITAÇÕES

Primeiramente cumpre ressaltar que o exame jurídico prévio das minutas de editais de licitação, bem como as dos contratos, acordos, convênios ou ajustes de que trata o parágrafo único do artigo 38, da lei nº 8.666/93, é exame *“que se restringe à parte jurídica e formal do instrumento, não abrangendo a parte técnica dos mesmos.”* (Tolosa Filho, Benedito de Licitações: Comentários, teoria e prática: Lei nº 8.666/93. Rio de Janeiro: Forense, 2018, p.119).

Os pareceres jurídicos visam sugerir providências administrativas a serem estabelecidas nos atos da administração pública e a análise desta Procuradoria Jurídica tem por base as informações prestadas e a documentação encaminhada pelos órgãos competentes e especializados da Administração Pública constantes no processo.

Assim, os documentos trazidos até esta Procuradoria tem caráter de veracidade, pois não possui a Procuradoria Jurídica o dever, os meios ou sequer a legitimidade de diligenciar sobre a conveniência e a oportunidade dos atos administrativos a serem realizados, deflagrados pelo processo licitatório.

Tal manifesto tem caráter de apoio e possui viés opinativo sobre a contratação em tela, não representando prática de ato de gestão, mas sim uma aferição técnico-jurídica que se restringe a análise dos aspectos de legalidade nos termos do inciso VI do artigo 38 da Lei nº 8.666/93, aferição que, inclusive, não abrange o conteúdo de escolhas gerenciais específicas ou mesmo elementos que fundamentaram a decisão contratual do administrador, em seu âmbito discricionário.

II. MÉRITO

O objeto da licitação tem por escopo o registro de preços para futura e eventual contratação do objeto citado no introito, de acordo com as especificações e quantitativos estabelecidos no edital e seus anexos, especialmente no termo de referência.



Prefeitura Municipal de Jaguariaíva

Centro Administrativo Prefeito Otélio Renato Baroni
Praça Isabel Branco, nº 142 - Cidade Alta - Cx. Postal II - Jaguariaíva - PR - CEP: 84200-000
Fone: (43) 3535-1233 - Fax: 3535-2130 - CNPJ: 76.910.900-0001-38 - asocial@jaguariaiva.pr.gov.br

20x
fz

DEPARTAMENTO DE COMPRAS E LICITAÇÕES

A licitação na modalidade de **Pregão Eletrônico** destina-se à aquisição de bens e serviços comuns, nele não há limites de valor estimado da contratação, **sendo licitação de Menor Preço por Item**, além de concentrar todos os atos em uma única sessão, conjugando propostas escritas e os lances durante a sessão, e, por fim, mas não menos importante, possibilita a negociação entre o pregoeiro e o proponente que ofertou o menor preço, o que torna o procedimento muito célere e econômico para o município.

Propicia, ainda, para a Administração os seguintes benefícios:

- a) economia, pois busca a melhor proposta de preço o que gera economia financeira;
- b) desburocratização do procedimento licitatório; e,
- c) rapidez, pois a licitação é mais rápida e dinâmica assim como as contratações.

Sobre o julgamento das propostas pelo menor preço, impende destacar previsão legal do artigo 4º, X da Lei 10.520/2002:

Art. 4º. A fase externa do pregão será iniciada com a convocação dos interessados e observará as seguintes regras:

(...)

X – para julgamento e classificação das propostas, será adotado o critério de menor preço, observados os prazos máximos para fornecimento, as especificação técnicas e parâmetros mínimos de desempenho e qualidade definidos no edital;

No que tange o julgamento pelo Tipo Menor Preço por Item, imperioso mencionar **Súmula 247 do TCU**, que acabou por pacificar a necessidade de seu uso, *ipsis verbis*:

Súmula 247. É obrigatória a admissão da adjudicação por item e não por preço global, nos editais das licitações para a contratação de obras, serviços, compras e



Prefeitura Municipal de Jaguariáiva

Centro Administrativo Prefeito Otélio Renato Baroni
Praça Isabel Branco, nº 142 - Cidade Alta - Cx. Postal II - Jaguariáiva - PR - CEP: 84200-000
Fone: (43) 3535-1233 - Fax: 3535-2130 - CNPJ: 76.910.900-0001-38 - asocial@jaguariaiva.pr.gov.br

208
fr

DEPARTAMENTO DE COMPRAS E LICITAÇÕES

alienações, cujo objeto seja divisível, desde que não haja prejuízo para o conjunto ou complexo ou perda de economia de escala, tendo em vista o objetivo de propiciar a ampla participação de licitantes que, embora não dispondo de capacidade para a execução, fornecimento ou aquisição da totalidade do objeto, possam fazê-lo com relação a itens ou unidades autônomas, devendo as exigências de habilitação adequar-se a essa divisibilidade. (grifo nosso)

Assim, temos que o certame poderá ser formalizado sob a modalidade já referida, PREGÃO ELETRÔNICO, do tipo MENOR PREÇO, possibilitando assim uma maior participação das licitantes interessadas, devendo-se tomar como parâmetro a minuta de instrumento convocatório acostado ao processo.

Observo ainda, que o edital encartado aos autos atende ao que determina o art. 40 da Lei nº 8.666/93 trazendo no seu preâmbulo o número de ordem, a secretaria interessada, a sua modalidade, o tipo de licitação, bem como a menção de que o procedimento será regido pelas Leis nº 8.666/93 e 10.520/2002. Além, é claro, do local, dia e horário para recebimento dos documentos e propostas de preço.

Não obstante, constam ainda: o objeto da licitação; os prazos e condições para assinatura da ata do certame; as sanções para o caso de inadimplemento; as condições de participação das empresas e a forma de apresentação das propostas; os critérios de julgamento; o local, horários e formas de contato com o Departamento de Licitação para esclarecimento, protocolo de impugnações e recursos administrativos; condições de pagamento, critério de aceitabilidade das propostas de preço; critérios de reajustes; e, relação dos documentos necessários a habilitação.

O edital também atende ao que determina o § 2º do art. 40 da Lei nº



Prefeitura Municipal de Jaguariáiva

Centro Administrativo Prefeito Otélio Renato Baroni
Praça Isabel Branco, nº 142 - Cidade Alta - Cx. Postal II - Jaguariáiva - PR - CEP: 84200-000
Fone: (43) 3535-1233 - Fax: 3535-2130 - CNPJ: 76.910.900-0001-38 - asocial@jaguariaiva.pr.gov.br

2009
A.

DEPARTAMENTO DE COMPRAS E LICITAÇÕES

8.666/93, trazendo em anexo a minuta do contrato, o termo de referência e modelo de todas as declarações que deverão integrar os documentos inerentes a habilitação.

A minuta da Ata de Registro de Preços está em consonância com a legislação que orienta a matéria, trazendo em seu bojo as cláusulas exigidas pela legislação, nos termos do art. 55 da Lei nº 8.666/93, que assim dispõe:

Art. 55. São cláusulas necessárias em todo contrato as que estabeleçam:

I - o objeto e seus elementos característicos;

II - o regime de execução ou a forma de fornecimento;

III - o preço e as condições de pagamento, os critérios, data-base e periodicidade do reajustamento de preços, os critérios de atualização monetária entre a data do adimplemento das obrigações e a do efetivo pagamento;

IV - os prazos de início de etapas de execução, de conclusão, de entrega, de observação e de recebimento definitivo, conforme o caso;

V - o crédito pelo qual correrá a despesa, com a indicação da classificação funcional programática e da categoria econômica;

VI - as garantias oferecidas para assegurar sua plena execução, quando exigidas;

VII - os direitos e as responsabilidades das partes, as penalidades cabíveis e os valores das multas;

VIII - os casos de rescisão;

IX - o reconhecimento dos direitos da Administração, em caso de rescisão administrativa prevista no art. 77 desta Lei;

X - as condições de importação, a data e a taxa de câmbio para conversão, quando for o caso;

XI - a vinculação ao edital de licitação ou ao termo que a dispensou ou a inexigiu, ao convite e à proposta do licitante vencedor;

XII - a legislação aplicável à execução do contrato e especialmente aos casos omissos;



Prefeitura Municipal de Jaguaraiava

Centro Administrativo Prefeito Otélio Renato Baroni
Praça Isabel Branco, nº 142 - Cidade Alta - Cx. Postal II - Jaguaraiava - PR - CEP: 84200-000
Fone: (43) 3535-1233 - Fax: 3535-2130 - CNPJ: 76.910.900-0001-38 - asocial@jaguaraiava.pr.gov.br

210
R

DEPARTAMENTO DE COMPRAS E LICITAÇÕES

XIII - a obrigação do contratado de manter, durante toda a execução do contrato, em compatibilidade com as obrigações por ele assumidas, todas as condições de habilitação e qualificação exigidas na licitação.

(...)

§ 2º Nos contratos celebrados pela Administração Pública com pessoas físicas ou jurídicas, inclusive aquelas domiciliadas no estrangeiro, deverá constar necessariamente cláusula que declare competente o foro da sede da Administração para dirimir qualquer questão contratual, salvo o disposto no § 6º do art. 32 desta Lei.

Por fim, em análise, observo que da presente data até a realização do certame há tempo hábil para convocação dos interessados em participar do certame, devendo ser observado o prazo mínimo de 08 (oito) dias úteis exigidos pelo art. 4º, V da Lei nº 10.520/2002.

Assim, deve-se atentar para que no presente procedimento seja seguida a legalidade, devendo ser aplicada a legislação vigente e que orientam o procedimento licitatório, em especial as Leis nº 10.520/02 e nº 8.666/93. A análise da minuta de edital e de contrato será conduzida à luz da legislação aplicável ao presente caso, ou seja, a Lei nº 10.520/2002, Lei nº 8.666, de 21 de junho de 1993 e atualizações; Lei Complementar nº 123/2006, que institui o Estatuto Nacional da Microempresa e da Empresa de Pequeno Porte, alterada pela Lei Complementar nº 147/2014 e Decreto nº 3.555/2000.

O presente parecer é prestado sob o prisma estritamente jurídico, não competindo a essa assessoria jurídica adentrar no mérito da conveniência e oportunidade dos atos praticados pelos gestores públicos.

III. CONCLUSÃO

Ante o exposto, o Edital do presente processo atende as exigências





Prefeitura Municipal de Jaguariaíva

Centro Administrativo Prefeito Otélio Renato Baroni
Praça Isabel Branco, nº 142 - Cidade Alta - Cx. Postal II - Jaguariaíva - PR - CEP: 84200-000
Fone: (43) 3535-1233 - Fax: 3535-2130 - CNPJ: 76.910.900-0001-38 - asocial@jaguariaiva.pr.gov.br

211
m

DEPARTAMENTO DE COMPRAS E LICITAÇÕES

contidas na Lei nº 10.520/2002 e Lei Federal nº 8.666/93, o que permite a esta Procuradoria manifestar-se **FAVORÁVEL** a realização do certame licitatório pretendido por esta Municipalidade.

Por derradeiro, cumpre salientar que a Procuradoria emite parecer sob o prisma estritamente jurídico, não lhe competindo adentrar a conveniência e à oportunidade dos atos praticados no âmbito da Administração, nem analisar aspectos de natureza eminentemente técnico-administrativa, além disso, este parecer é de caráter meramente opinativo, não vinculando, portanto, a decisão do Gestor Municipal (TCU, Acórdão nº 2935/2011, Plenário, Rel. Min. WALTON ALENCAR RODRIGUES, DOU de 17/05/2011). No entendimento de JUSTEN FILHO (2014, p. 689) "o essencial é a regularidade dos atos, não a aprovação da assessoria jurídica", ou seja, o gestor é livre no seu poder de decisão. Desta forma, ressalvado o caráter opinativo desta alçada jurídica, e com o inarredável respeito ao entendimento diverso, este é o entendimento.

É o Parecer, S. M. J.

Jaguariaíva-PR, 29 de novembro de 2021.

RENATA POMPEO DA SILVA
Procuradora do Município

217
af

Jaguariaíva, 03 de fevereiro de 2022
Ref.: Protocolo nº 10343-10352-10823-2021

PROPOSTAS/EMPRESAS

PREGÃO ELETRÔNICO Nº 04-2020

Processo DCL 245-2021

OBJETO: SISTEMA DE REGISTRO DE PREÇO PARA EVENTUAL AQUISIÇÃO DE MÓVEIS DE ESCRITÓRIO, MOBILIÁRIO EM GERAL, PARA USO NO DEPARTAMENTO REGIONAL PRIMAVERA E MOBILIÁRIO PARA CENTRO DE CASTRAÇÃO DA SEMUS.

213
✍

PREFEITURA MUNICIPAL DE JAGUARIAÍVA - PR
JAGUARIAÍVA-PR

PROPOSTAS DO PROCESSO

PREGÃO ELETRÔNICO Nº 151-2021
Processo Administrativo Nº 245-2021
Tipo: REGISTRO DE PREÇO
PREGOEIRO: DENEVAL BUENO NETO
Data de Publicação: 19/11/2021 17:26:56

LOTE 1

Item: 1 Quant.: 82 Unidade: UND. Val. Ref.: 1.220,00
Descrição: Cadeira giratória estofada com braços e rodízios

Autor	Marca/Modelo	Valor
M.P.BECK & CIA LTDA	CAVALETTI	1.220,00
CORESUL MOVEIS E EQUIPAMENTOS PARA ESCRITORIO LTDA	PRÓPRIA / DIRETOR	1.220,00
PAPIROS - MOVEIS E ELETRO - EIRELI - ME	papiros moveis	1.220,00
LEFTEC COMERCIO E SERVICOS LTDA.	META X / INSPIRE	1.220,00
FERNANDO PEREIRA EIRELI EPP	MARTIFLEX / GIR. C/BRAÇO	1.220,00

LOTE 2

Item: 1 Quant.: 54 Unidade: UND. Val. Ref.: 890,00
Descrição: Cadeira fixa estofada, sem braços, montada sobre

Autor	Marca/Modelo	Valor
M.P.BECK & CIA LTDA	CAVALETTI	890,00
CORESUL MOVEIS E EQUIPAMENTOS PARA ESCRITORIO LTDA	PRÓPRIA / DIRETOR	890,00
LEFTEC COMERCIO E SERVICOS LTDA.	META X / INSPIRE	890,00
PAPIROS - MOVEIS E ELETRO - EIRELI - ME	papiros moveis	890,00
FERNANDO PEREIRA EIRELI EPP	MARTIFLEX / FIXA S/BRAÇO	890,00

LOTE 3

Item: 1 Quant.: 1 Unidade: UND. Val. Ref.: 5.093,33
Descrição: Sofá de três lugares em material lavável e pés em alumínio

Autor	Marca/Modelo	Valor
M.P.BECK & CIA LTDA	CAVALETTI	5.090,00
CORESUL MOVEIS E EQUIPAMENTOS PARA ESCRITORIO LTDA	ARMAZEM DA MOBILIA / PARMA	5.093,33
PAPIROS - MOVEIS E ELETRO - EIRELI - ME	nilo	5.093,33
FERNANDO PEREIRA EIRELI EPP	KIREY / MELISSA 3LUGARES	5.093,00

LOTE 4

Item: 1 Quant.: 1 Unidade: UND. Val. Ref.: 1.300,00
Descrição: Mesa de refeição com tampo redondo em MDF revestido

Autor	Marca/Modelo	Valor
BOND MOVEIS EIRELI	Própria / Conforme edital	1.300,00
M.P.BECK & CIA LTDA	FORTLINE	1.300,00

214
Ar

PREFEITURA MUNICIPAL DE JAGUARIAÍVA - PR
JAGUARIAÍVA-PR

LOTE 5

Item: 1 Quant.: 24 Unidade: UND. Val. Ref.: 2.266,66

Descrição: Armário 2 portas com chave, confecção em MDP 15mm

Autor	Marca/Modelo	Valor
M.P.BECK & CIA LTDA	FORTLINE	2.260,00
CORESUL MOVEIS E EQUIPAMENTOS PARA ESCRITORIO LTDA	PRÓPRIA / AA160	2.266,66
LEFTEC COMERCIO E SERVICOS LTDA.	META X / DENVER	2.266,66
PAPIROS - MOVEIS E ELETRO - EIRELI - ME	martinucci	2.266,66
FERNANDO PEREIRA EIRELI EPP	MARTINUCCI / 2 PORTAS	2.266,00
BOND MOVEIS EIRELI	Própria / Conforme edital	2.266,66

LOTE 6

Item: 1 Quant.: 1 Unidade: UND. Val. Ref.: 3.803,33

Descrição: MESA DE REUNIÕES

Autor	Marca/Modelo	Valor
M.P.BECK & CIA LTDA	FORTLINE	3.800,00
CORESUL MOVEIS E EQUIPAMENTOS PARA ESCRITORIO LTDA	GM / R200	3.803,33
PAPIROS - MOVEIS E ELETRO - EIRELI - ME	martinucci	3.803,33
BOND MOVEIS EIRELI	Própria / Conforme edital	3.803,33

LOTE 7

Item: 1 Quant.: 35 Unidade: UND. Val. Ref.: 1.488,33

Descrição: MESA RETA PARA COMPUTADOR COM GAVETAS

Autor	Marca/Modelo	Valor
M.P.BECK & CIA LTDA	FORTLINE	1.480,00
CORESUL MOVEIS E EQUIPAMENTOS PARA ESCRITORIO LTDA	PRÓPRIA / MC120	1.488,33
LEFTEC COMERCIO E SERVICOS LTDA.	META X / DENVER	1.488,33
PAPIROS - MOVEIS E ELETRO - EIRELI - ME	martinucci	1.488,33
BOND MOVEIS EIRELI	Própria / Conforme edital	1.488,33

LOTE 8

Item: 1 Quant.: 12 Unidade: UND. Val. Ref.: 1.181,66

Descrição: MESA RETA PARA IMPRESSORA

Autor	Marca/Modelo	Valor
M.P.BECK & CIA LTDA	FORTLINE	1.180,00
CORESUL MOVEIS E EQUIPAMENTOS PARA ESCRITORIO LTDA	PRÓPRIA / MC110	1.181,66
PAPIROS - MOVEIS E ELETRO - EIRELI - ME	martinucci	1.181,66
FERNANDO PEREIRA EIRELI EPP	MARTINUCCI / MESA P/IMPRESSORA	1.181,00
BOND MOVEIS EIRELI	Própria / Conforme edital	1.181,66

LOTE 9

Item: 1 Quant.: 5 Unidade: UND. Val. Ref.: 2.446,66

Descrição: CONJUNTO MESA EM "L" COM GAVETAS

215
d.

PREFEITURA MUNICIPAL DE JAGUARIAÍVA - PR
JAGUARIAÍVA-PR

Autor	Marca/Modelo	Valor
M.P.BECK & CIA LTDA	FORTLINE	2.440,00
CORESUL MOVEIS E EQUIPAMENTOS PARA ESCRITORIO LTDA	GEBB WORK / CERTIFICADA	2.446,66

LOTE 10

Item: 1 Quant.: 21 Unidade: UND. Val. Ref.: 2.466,66
Descrição: ARQUIVO EM AÇO 04 GAVETAS.

Autor	Marca/Modelo	Valor
COMERCIO SILVEIRA ATACADISTA DE MOVEIS MOGI MIRIM EIRELI ME	EDE / OF	2.466,66
M.P.BECK & CIA LTDA	FORTLINE	2.460,00
CORESUL MOVEIS E EQUIPAMENTOS PARA ESCRITORIO LTDA	PANDIM / CERTIFICADA	2.446,66
GGL INDÚSTRIA DE MÓVEIS DE AÇO LTDA	GGL / Arquivo	2.400,00

LOTE 16

Item: 1 Quant.: 2 Unidade: UND. Val. Ref.: 1.644,27
Descrição: Armário de aço com 8 portas com fechadura para

Autor	Marca/Modelo	Valor
FERNANDO PEREIRA EIRELI EPP	RCH / RGRSP-4/8	1.644,00
DSE INDUSTRIA E COMERCIO DE MOVEIS DE AÇO LTDA	D AÇO / P4/8	1.644,27

LOTE 17

Item: 1 Quant.: 4 Unidade: UND. Val. Ref.: 679,95
Descrição: Balcão 02 portas.

Autor	Marca/Modelo	Valor
CORESUL MOVEIS E EQUIPAMENTOS PARA ESCRITORIO LTDA	GEBB WORK / CERTIFICADA	679,95

LOTE 18

Item: 1 Quant.: 30 Unidade: UND. Val. Ref.: 174,45
Descrição: Cadeira Espaço Saúde e recepção (cadeira empilhável)

Autor	Marca/Modelo	Valor
CORESUL MOVEIS E EQUIPAMENTOS PARA ESCRITORIO LTDA	FRISOKAR / ISO	174,45
PAPIROS - MOVEIS E ELETRO - EIRELI - ME	papiros moveis	174,45
FERNANDO PEREIRA EIRELI EPP	MARTIFLEX / ISO	174,00

LOTE 19

Item: 1 Quant.: 10 Unidade: UND. Val. Ref.: 840,00
Descrição: Mesa escritório com gavetas (1,20m larg.x 0,70 cm)

Autor	Marca/Modelo	Valor
CORESUL MOVEIS E EQUIPAMENTOS PARA ESCRITORIO LTDA	GEBB WORK / CERTIFICADA	840,00
PAPIROS - MOVEIS E ELETRO - EIRELI - ME	martinucci	852,60

LOTE 20

Item: 1 Quant.: 4 Unidade: UND. Val. Ref.: 15.592,68

216
A

PREFEITURA MUNICIPAL DE JAGUARIAÍVA - PR
JAGUARIAÍVA-PR

Descrição: Autoclave Horizontal De Mesa capacidade para 75 litros

Autor	Marca/Modelo	Valor
URSA COMERCIAL LTDA	DIGITALE / BS	15.500,00

LOTE 21

Item: 1	Quant.: 10	Unidade: UND.	Val. Ref.: 162,76
Descrição: Escada clínica 02 degraus			

Autor	Marca/Modelo	Valor
ANDREIA LORENZI	ALFRS / ALF E2D	162,00
URSA COMERCIAL LTDA	ARTMED / ART153	160,00
PAPIROS - MOVEIS E ELETRO - EIRELI - ME	arktus	181,25

LOTE 22

Item: 1	Quant.: 50	Unidade: UND.	Val. Ref.: 295,65
Descrição: Esfigmomanômetro aneróide portátil adulto			

Autor	Marca/Modelo	Valor
URSA COMERCIAL LTDA	DIASYST / ADULTO	295,00

LOTE 23

Item: 1	Quant.: 4	Unidade: UND.	Val. Ref.: 87,90
Descrição: Estadiômetro (Régua antropométrica pediátrica)			

Autor	Marca/Modelo	Valor
URSA COMERCIAL LTDA	CARCI / 122	87,00

LOTE 24

Item: 1	Quant.: 4	Unidade: UND.	Val. Ref.: 714,17
Descrição: Foco Auxiliar			

Autor	Marca/Modelo	Valor
ANDREIA LORENZI	ALFRS / ALF FRA	714,00
URSA COMERCIAL LTDA	ARTMED / ART165	710,00

LOTE 25

Item: 1	Quant.: 6	Unidade: UND.	Val. Ref.: 2.679,30
Descrição: Cama para exame ginecológico tipo divã			

Autor	Marca/Modelo	Valor
ANDREIA LORENZI	ALFRS / ALF-MEG M 01	2.679,00
URSA COMERCIAL LTDA	RN / RN08000	2.679,00

LOTE 26

Item: 1	Quant.: 4	Unidade: UND.	Val. Ref.: 259,96
Descrição: Aparelho para inalação de uso individual			

Autor	Marca/Modelo	Valor
URSA COMERCIAL LTDA	MEDICATE / MD	259,00

LOTE 27

Item: 1	Quant.: 4	Unidade: UND.	Val. Ref.: 2.934,19
----------------	-----------	---------------	---------------------

217
af.

PREFEITURA MUNICIPAL DE JAGUARIAÍVA - PR
JAGUARIAÍVA-PR

Descrição: Oxímetro Portátil..

Autor	Marca/Modelo	Valor
URSA COMERCIAL LTDA	CONTEC / CMS	2.930,00

LOTE 28

Item: 1	Quant.: 5	Unidade: UND.	Val. Ref.: 839,19
Descrição: Mocho odontológico			

Autor	Marca/Modelo	Valor
FERNANDO PEREIRA EIRELI EPP	BESTPRO / MO01	839,00

LOTE 29

Item: 1	Quant.: 3	Unidade: UND.	Val. Ref.: 836,50
Descrição: Caneta de Alta Rotação..			

Autor	Marca/Modelo	Valor
URSA COMERCIAL LTDA	CALU / ALTA	800,00

LOTE 30

Item: 1	Quant.: 3	Unidade: UND.	Val. Ref.: 777,75
Descrição: Contra Ângulo			

Autor	Marca/Modelo	Valor
URSA COMERCIAL LTDA	CALU / CONTRA	700,00

LOTE 31

Item: 1	Quant.: 3	Unidade: UND.	Val. Ref.: 986,00
Descrição: Micromotor			

Autor	Marca/Modelo	Valor
URSA COMERCIAL LTDA	CALU / MICRO	900,00

LOTE 32

Item: 1	Quant.: 4	Unidade: UND.	Val. Ref.: 1.118,04
Descrição: Detector fetal			

Autor	Marca/Modelo	Valor
URSA COMERCIAL LTDA	CONTEC / SONOLINE	1.110,00

DOCUMENTOS ANEXADOS

BOND MOVEIS EIRELI

- Horário:** 02/12/2021 08:05 **Documento:** Alvará da Vigilância Sanitária
Endereço: <http://lanceeletronico.blob.core.windows.net/participantdocuments/f7bc6281e63146c5a022dcbb4a07c8d6.pdf>
- Horário:** 02/12/2021 08:05 **Documento:** Alvará de Funcionamento
Endereço: <http://lanceeletronico.blob.core.windows.net/participantdocuments/a9f64ece3f5c4d4eb3f4a9fee0bb5f18.pdf>
- Horário:** 02/12/2021 08:05 **Documento:** Atestado de Capacidade Técnica
Endereço: <http://lanceeletronico.blob.core.windows.net/participantdocuments/adb9a33037c94002be3f24b0a6b3200a.zip>
- Horário:** 02/12/2021 08:05 **Documento:** Ato Constitutivo (Estatuto ou Contrato Social)
Endereço: <http://lanceeletronico.blob.core.windows.net/participantdocuments/61b8f678400249cd9c7d20177652d194.zip>

218
ff.

**PREFEITURA MUNICIPAL DE JAGUARIAÍVA - PR
JAGUARIAÍVA-PR**

Horário: 02/12/2021 08:05 **Documento:** Autorização de Funcionamento da ANVISA
Endereço: <http://lanceeletronico.blob.core.windows.net/participantdocuments/14c10078555641a4bf4fb62f83a13207.pdf>

Horário: 02/12/2021 08:05 **Documento:** Cadastro de CNPJ
Endereço: <http://lanceeletronico.blob.core.windows.net/participantdocuments/37e84e51b54647b48a6492f4572abd93.pdf>

Horário: 02/12/2021 08:05 **Documento:** Cédula de identidade e CPF dos sócios
Endereço: <http://lanceeletronico.blob.core.windows.net/participantdocuments/32b2fa4f47734909a5b02875c3c59ae9.pdf>

Horário: 02/12/2021 08:05 **Documento:** Certidão conjunta de débitos relativos a Tributos Federais
Endereço: <http://lanceeletronico.blob.core.windows.net/participantdocuments/a14b0c85640f461e8022c43f12abfbae.pdf>

Horário: 02/12/2021 08:05 **Documento:** Certidão de regularidade de débito com a Fazenda Estadual
Endereço: <http://lanceeletronico.blob.core.windows.net/participantdocuments/be605785bda941df8b8c3bf17aed0ab3.pdf>

Horário: 02/12/2021 08:05 **Documento:** Certidão de regularidade de débito com a Fazenda Municipal
Endereço: <http://lanceeletronico.blob.core.windows.net/participantdocuments/e4adff16a9dc412599cac9766a36fe71.pdf>

Horário: 02/12/2021 08:05 **Documento:** Certidão de regularidade débito para com o Fundo de Garantia por Tempo de Serviço (FGTS)
Endereço: <http://lanceeletronico.blob.core.windows.net/participantdocuments/354709b3aaf34157ba8bebb6121ec6b1.pdf>

Horário: 02/12/2021 08:05 **Documento:** Certidão Negativa de Débitos Trabalhistas (CNDT)
Endereço: <http://lanceeletronico.blob.core.windows.net/participantdocuments/c9f471a051ff443ab87cd4f91fcd4b17.pdf>

Horário: 02/12/2021 08:05 **Documento:** Certidão Negativa de Falência ou Concordata
Endereço: <http://lanceeletronico.blob.core.windows.net/participantdocuments/dab56f4aa8b940efbd494a275adc76dd.pdf>

Horário: 02/12/2021 08:05 **Documento:** Certidão Simplificada da Junta Comercial
Endereço: <http://lanceeletronico.blob.core.windows.net/participantdocuments/2b944e7138f54857ad4978fd19a20094.pdf>

Horário: 02/12/2021 08:05 **Documento:** Comprovação de enquadramento em ME/EPP
Endereço: <http://lanceeletronico.blob.core.windows.net/participantdocuments/0dd151e1897c4a878598f8296c6118d8.pdf>

Horário: 02/12/2021 08:05 **Documento:** Declaração de cumprimento dos requisitos de Habilitação
Endereço: <http://lanceeletronico.blob.core.windows.net/participantdocuments/8dc5438181ad480fa9be33cab4610af3.pdf>

Horário: 02/12/2021 08:05 **Documento:** Declaração de enquadramento no regime de tributação de ME/EPP
Endereço: <http://lanceeletronico.blob.core.windows.net/participantdocuments/c62fc815b3384280a73a29bc89277fef.pdf>

Horário: 02/12/2021 08:05 **Documento:** Declaração de Idoneidade
Endereço: <http://lanceeletronico.blob.core.windows.net/participantdocuments/473b27f512474ce482b92cb935c73f09.pdf>

Horário: 02/12/2021 08:05 **Documento:** Declaração de inexistência de fatos impeditivos ou supervenientes
Endereço: <http://lanceeletronico.blob.core.windows.net/participantdocuments/471237b930b841a6a2b77d8ed17eae43.pdf>

Horário: 02/12/2021 08:05 **Documento:** Declaração de inexistência de parentes
Endereço: <http://lanceeletronico.blob.core.windows.net/participantdocuments/882d55f128f64bcfa805d480faab3456.pdf>

Horário: 02/12/2021 08:05 **Documento:** Declaração de não utilização de mão de obra infantil
Endereço: <http://lanceeletronico.blob.core.windows.net/participantdocuments/f61d3a0ab7084950aacd6f995bebc38.pdf>

Horário: 02/12/2021 08:05 **Documento:** Declaração de responsabilidade
Endereço: <http://lanceeletronico.blob.core.windows.net/participantdocuments/a6b02d47899a408cbe0b7afa9b19a0d5.pdf>

Horário: 02/12/2021 08:05 **Documento:** Proposta em papel timbrado, assinada e com CNPJ
Endereço: <http://lanceeletronico.blob.core.windows.net/participantdocuments/ae09171d99c94a8b920196939362d21f.pdf>

URSA COMERCIAL LTDA

Horário: 01/12/2021 17:16 **Documento:** Alvará da Vigilância Sanitária
Endereço: <http://lanceeletronico.blob.core.windows.net/participantdocuments/6797c10ee8d34e9ca80039767abb0f5b.pdf>

Horário: 01/12/2021 17:16 **Documento:** Alvará de Funcionamento
Endereço: <http://lanceeletronico.blob.core.windows.net/participantdocuments/bad58ae5fd2c4369ad5a0307a27b6366.pdf>

Horário: 01/12/2021 17:16 **Documento:** Atestado de Capacidade Técnica
Endereço: <http://lanceeletronico.blob.core.windows.net/participantdocuments/5ba095027a17452f9ff50c5826f33dec.pdf>

219
97

PREFEITURA MUNICIPAL DE JAGUARIAÍVA - PR
JAGUARIAÍVA-PR

Horário: 01/12/2021 17:16 **Documento:** Ato Constitutivo (Estatuto ou Contrato Social)
Endereço: <http://lanceeletronico.blob.core.windows.net/participantdocuments/a6218cee94694975aa2e11410963aa5b.pdf>

Horário: 01/12/2021 17:16 **Documento:** Autorização de Funcionamento da ANVISA
Endereço: <http://lanceeletronico.blob.core.windows.net/participantdocuments/3d38a2664e6644bdba8c3de7fb6e0345.pdf>

Horário: 01/12/2021 17:16 **Documento:** Autorização para Comercialização de Medicamentos Comuns e Especiais (ANVISA)
Endereço: <http://lanceeletronico.blob.core.windows.net/participantdocuments/280619953ba54c6486374e5283f48d16.pdf>

Horário: 01/12/2021 17:16 **Documento:** Autorização para Comercialização de Produtos Correlatos (ANVISA)
Endereço: <http://lanceeletronico.blob.core.windows.net/participantdocuments/fb58a12912a24a3990d582c8e2a8a7a1.pdf>

Horário: 01/12/2021 17:16 **Documento:** Cadastro de CNPJ
Endereço: <http://lanceeletronico.blob.core.windows.net/participantdocuments/609cfe5ee2ce47d39b9e0affa4426e59.pdf>

Horário: 01/12/2021 17:16 **Documento:** Cédula de identidade e CPF dos sócios
Endereço: <http://lanceeletronico.blob.core.windows.net/participantdocuments/5c15bc98c6dc421682af36bd0d75dc65.pdf>

Horário: 01/12/2021 17:16 **Documento:** Certidão conjunta de débitos relativos a Tributos Federais
Endereço: <http://lanceeletronico.blob.core.windows.net/participantdocuments/f0ed62dd17eb46c9b844c5662242c2f4.pdf>

Horário: 01/12/2021 17:16 **Documento:** Certidão de regularidade de débito com a Fazenda Estadual
Endereço: <http://lanceeletronico.blob.core.windows.net/participantdocuments/307aace19f614e62864a330d11a393b3.pdf>

Horário: 01/12/2021 17:16 **Documento:** Certidão de regularidade de débito com a Fazenda Municipal
Endereço: <http://lanceeletronico.blob.core.windows.net/participantdocuments/bc91fbc582784b4aa40dc5d102eed978.pdf>

Horário: 01/12/2021 17:16 **Documento:** Certidão de regularidade débito para com o Fundo de Garantia por Tempo de Serviço (FGTS)
Endereço: <http://lanceeletronico.blob.core.windows.net/participantdocuments/dfb313c347ce48d4a21ee9a4cca42c25.pdf>

Horário: 01/12/2021 17:16 **Documento:** Certidão Negativa de Débitos Trabalhistas (CNDT)
Endereço: <http://lanceeletronico.blob.core.windows.net/participantdocuments/d360f27efbe94fd995eb3c7200168c66.pdf>

Horário: 01/12/2021 17:16 **Documento:** Certidão Negativa de Falência ou Concordata
Endereço: <http://lanceeletronico.blob.core.windows.net/participantdocuments/91306ac9a112436394a690ab6b97f53c.pdf>

Horário: 01/12/2021 17:16 **Documento:** Certidão Simplificada da Junta Comercial
Endereço: <http://lanceeletronico.blob.core.windows.net/participantdocuments/c6356670b3b04b58a8b845c6f9ac45e8.pdf>

Horário: 01/12/2021 17:16 **Documento:** Certificado de Registro do Produto no Ministério da Saúde – ANVISA
Endereço: <http://lanceeletronico.blob.core.windows.net/participantdocuments/66971768c57e4a08885461e669d6959a.pdf>

Horário: 01/12/2021 17:16 **Documento:** Comprovação de enquadramento em ME/EPP
Endereço: <http://lanceeletronico.blob.core.windows.net/participantdocuments/ecdfcda89602481ab83a283d38095eb5.pdf>

Horário: 01/12/2021 17:16 **Documento:** Declaração de cumprimento dos requisitos de Habilitação
Endereço: <http://lanceeletronico.blob.core.windows.net/participantdocuments/c3f777009436451ab2a99da315dfac67.pdf>

Horário: 01/12/2021 17:16 **Documento:** Declaração de enquadramento no regime de tributação de ME/EPP
Endereço: <http://lanceeletronico.blob.core.windows.net/participantdocuments/813f648e12244cfba32e83f4d2654418.pdf>

Horário: 01/12/2021 17:16 **Documento:** Declaração de Idoneidade
Endereço: <http://lanceeletronico.blob.core.windows.net/participantdocuments/f06f7cea7f964e6a841c14dec5950887.pdf>

Horário: 01/12/2021 17:16 **Documento:** Declaração de inexistência de fatos impeditivos ou supervenientes
Endereço: <http://lanceeletronico.blob.core.windows.net/participantdocuments/724b9189df794871b5250dfd5c91473c.pdf>

Horário: 01/12/2021 17:16 **Documento:** Declaração de inexistência de parentes
Endereço: <http://lanceeletronico.blob.core.windows.net/participantdocuments/1315d4aa03de4f1fac7ea3bf1c1824b6.pdf>

Horário: 01/12/2021 17:16 **Documento:** Declaração de não utilização de mão de obra infantil
Endereço: <http://lanceeletronico.blob.core.windows.net/participantdocuments/69e24bbe3cab4cc58b911f54acc525d2.pdf>

Horário: 01/12/2021 17:16 **Documento:** Declaração de responsabilidade
Endereço: <http://lanceeletronico.blob.core.windows.net/participantdocuments/7f108c7c19b8499fae7c94417b4b99f8.pdf>

220
df.

**PREFEITURA MUNICIPAL DE JAGUARIAÍVA - PR
JAGUARIAÍVA-PR**

Horário: 01/12/2021 17:16 **Documento:** Proposta em papel timbrado, assinada e com CNPJ
Endereço: <http://lanceeletronico.blob.core.windows.net/participantdocuments/9c5ca55d01fc4af89c791d48fd597685.pdf>

PAPIROS - MOVEIS E ELETRO - EIRELI - ME

Horário: 01/12/2021 18:05 **Documento:** Alvará da Vigilância Sanitária
Endereço: <http://lanceeletronico.blob.core.windows.net/participantdocuments/154f26fee11e4c7da74117cc90103aa3.pdf>

Horário: 01/12/2021 18:05 **Documento:** Alvará de Funcionamento
Endereço: <http://lanceeletronico.blob.core.windows.net/participantdocuments/b97fe6eb434146e2ac9826c07c5ef0f7.pdf>

Horário: 01/12/2021 18:05 **Documento:** Atestado de Capacidade Técnica
Endereço: <http://lanceeletronico.blob.core.windows.net/participantdocuments/d6fbb957c85445319397d2f5cfd9f77f.pdf>

Horário: 01/12/2021 18:05 **Documento:** Ato Constitutivo (Estatuto ou Contrato Social)
Endereço: <http://lanceeletronico.blob.core.windows.net/participantdocuments/5812c2adf4554562a04a4d117c879383.pdf>

Horário: 01/12/2021 18:05 **Documento:** Cadastro de CNPJ
Endereço: <http://lanceeletronico.blob.core.windows.net/participantdocuments/819eea7fc3e24c80afd1fe7810ab6516.pdf>

Horário: 01/12/2021 18:05 **Documento:** Cédula de identidade e CPF dos sócios
Endereço: <http://lanceeletronico.blob.core.windows.net/participantdocuments/1444f43de1df476480c86868169f8abd.pdf>

Horário: 01/12/2021 18:05 **Documento:** Certidão conjunta de débitos relativos a Tributos Federais
Endereço: <http://lanceeletronico.blob.core.windows.net/participantdocuments/bce84826b9f94b4daadbf5dbe982b7a2.pdf>

Horário: 01/12/2021 18:05 **Documento:** Certidão de regularidade de débito com a Fazenda Estadual
Endereço: <http://lanceeletronico.blob.core.windows.net/participantdocuments/b782da895ae44b8aaf65bbfe8a812343.pdf>

Horário: 01/12/2021 18:05 **Documento:** Certidão de regularidade de débito com a Fazenda Municipal
Endereço: <http://lanceeletronico.blob.core.windows.net/participantdocuments/29c1ba94c97e47a9b520f688baf02dab.pdf>

Horário: 01/12/2021 18:05 **Documento:** Certidão de regularidade de débito para com o Fundo de Garantia por Tempo de Serviço (FGTS)
Endereço: <http://lanceeletronico.blob.core.windows.net/participantdocuments/d72488ed90634ebeb6aa789af3752c4d.pdf>

Horário: 01/12/2021 18:05 **Documento:** Certidão Negativa de Débitos Trabalhistas (CNDT)
Endereço: <http://lanceeletronico.blob.core.windows.net/participantdocuments/cb24542ec345493fb3b424883470530f.pdf>

Horário: 01/12/2021 18:05 **Documento:** Certidão Negativa de Falência ou Concordata
Endereço: <http://lanceeletronico.blob.core.windows.net/participantdocuments/26b7186752e047b9808def14775c1824.pdf>

Horário: 01/12/2021 18:05 **Documento:** Certidão Simplificada da Junta Comercial
Endereço: <http://lanceeletronico.blob.core.windows.net/participantdocuments/4c0600e92773471c8dfcd7170ea79e29.pdf>

Horário: 01/12/2021 18:05 **Documento:** Comprovação de enquadramento em ME/EPP
Endereço: <http://lanceeletronico.blob.core.windows.net/participantdocuments/9a7515ab1c64499181a79040e7484463.pdf>

Horário: 01/12/2021 18:05 **Documento:** Declaração de cumprimento dos requisitos de Habilitação
Endereço: <http://lanceeletronico.blob.core.windows.net/participantdocuments/f592ac17adaa4102a167b4c770b79bd2.pdf>

Horário: 01/12/2021 18:05 **Documento:** Declaração de enquadramento no regime de tributação de ME/EPP
Endereço: <http://lanceeletronico.blob.core.windows.net/participantdocuments/22a54bcf95ee48d6b0b9845e3decbe4b.pdf>

Horário: 01/12/2021 18:05 **Documento:** Declaração de Idoneidade
Endereço: <http://lanceeletronico.blob.core.windows.net/participantdocuments/ecb0d4eebee241068a052686143c81e3.pdf>

Horário: 01/12/2021 18:05 **Documento:** Declaração de inexistência de fatos impeditivos ou supervenientes
Endereço: <http://lanceeletronico.blob.core.windows.net/participantdocuments/1ef24d8e9f094304b800640a858f2a62.pdf>

Horário: 01/12/2021 18:05 **Documento:** Declaração de inexistência de parentes
Endereço: <http://lanceeletronico.blob.core.windows.net/participantdocuments/934824d0a0f34a8193f225e423f22d9b.pdf>

Horário: 01/12/2021 18:05 **Documento:** Declaração de não utilização de mão de obra infantil
Endereço: <http://lanceeletronico.blob.core.windows.net/participantdocuments/50c5ffc82b4e40a4924a0806f3ac6d68.pdf>

Horário: 01/12/2021 18:05 **Documento:** Declaração de responsabilidade
Endereço: <http://lanceeletronico.blob.core.windows.net/participantdocuments/0dc551e82e4f48fa9f3d5b5d48a78f24.pdf>

221
fr.

**PREFEITURA MUNICIPAL DE JAGUARIAÍVA - PR
JAGUARIAÍVA-PR**

Horário: 01/12/2021 18:05 **Documento:** Outros documentos
Endereço: <http://lanceeletronico.blob.core.windows.net/participantdocuments/744108b3892b42b08b126454ebae652d.pdf>
Horário: 01/12/2021 18:05 **Documento:** Proposta em papel timbrado, assinada e com CNPJ
Endereço: <http://lanceeletronico.blob.core.windows.net/participantdocuments/81644d056f8d42ec96bdd0dd1c9ce947.pdf>

ANDREIA LORENZI

Horário: 01/12/2021 14:46 **Documento:** Alvará da Vigilância Sanitária
Endereço: <http://lanceeletronico.blob.core.windows.net/participantdocuments/e10e787d484c4df48bebf7f655233dd4.pdf>
Horário: 01/12/2021 14:46 **Documento:** Alvará de Funcionamento
Endereço: <http://lanceeletronico.blob.core.windows.net/participantdocuments/aa80f68e555c487ba9ff9f2a4dd3dc31.pdf>
Horário: 01/12/2021 14:46 **Documento:** Atestado de Capacidade Técnica
Endereço: <http://lanceeletronico.blob.core.windows.net/participantdocuments/13783b67e09c4083bb23f2cb3a306164.pdf>
Horário: 01/12/2021 14:46 **Documento:** Ato Constitutivo (Estatuto ou Contrato Social)
Endereço: <http://lanceeletronico.blob.core.windows.net/participantdocuments/71a4588694a143eddb554a490b3ae4ea.pdf>
Horário: 01/12/2021 14:46 **Documento:** Autorização de Funcionamento da ANVISA
Endereço: <http://lanceeletronico.blob.core.windows.net/participantdocuments/01927a72a14d4d1a932eb3ae574d0321.pdf>
Horário: 01/12/2021 14:46 **Documento:** Autorização para Comercialização de Medicamentos Comuns e Especiais (ANVISA)
Endereço: <http://lanceeletronico.blob.core.windows.net/participantdocuments/4448ce3a5452429fb3711db1049263db.pdf>
Horário: 01/12/2021 14:46 **Documento:** Autorização para Comercialização de Produtos Correlatos (ANVISA)
Endereço: <http://lanceeletronico.blob.core.windows.net/participantdocuments/04724debdfe4f5691c9333db6bf1cea.pdf>
Horário: 01/12/2021 14:46 **Documento:** Cadastro de CNPJ
Endereço: <http://lanceeletronico.blob.core.windows.net/participantdocuments/07adb42aeb46c5b8261b15d53cf157.pdf>
Horário: 01/12/2021 14:46 **Documento:** Cédula de identidade e CPF dos sócios
Endereço: <http://lanceeletronico.blob.core.windows.net/participantdocuments/53aece4818d641fda456afbce3751daf.pdf>
Horário: 01/12/2021 14:46 **Documento:** Certidão conjunta de débitos relativos a Tributos Federais
Endereço: <http://lanceeletronico.blob.core.windows.net/participantdocuments/650d2a0749a74466828849e438648ca9.pdf>
Horário: 01/12/2021 14:46 **Documento:** Certidão de regularidade de débito com a Fazenda Estadual
Endereço: <http://lanceeletronico.blob.core.windows.net/participantdocuments/2b7ffba93a3a4306958dd2f131bac511.pdf>
Horário: 01/12/2021 14:46 **Documento:** Certidão de regularidade de débito com a Fazenda Municipal
Endereço: <http://lanceeletronico.blob.core.windows.net/participantdocuments/ba72465cfef4b86b00ac31721eecd2.pdf>
Horário: 01/12/2021 14:46 **Documento:** Certidão de regularidade de débito para com o Fundo de Garantia por Tempo de Serviço (FGTS)
Endereço: <http://lanceeletronico.blob.core.windows.net/participantdocuments/22582ff9a73144b998bab5eb635932c3.pdf>
Horário: 01/12/2021 14:46 **Documento:** Certidão Negativa de Débitos Trabalhistas (CNDT)
Endereço: <http://lanceeletronico.blob.core.windows.net/participantdocuments/08cb69f7d28c4ac9a496ccdac739af8c.pdf>
Horário: 01/12/2021 14:46 **Documento:** Certidão Negativa de Falência ou Concordata
Endereço: <http://lanceeletronico.blob.core.windows.net/participantdocuments/223223ddd33c4faeb9a440e07c89d56f.pdf>
Horário: 01/12/2021 14:46 **Documento:** Certidão Simplificada da Junta Comercial
Endereço: <http://lanceeletronico.blob.core.windows.net/participantdocuments/0b1e025977b14c6080289615c4851785.pdf>
Horário: 01/12/2021 14:46 **Documento:** Certificado de Registro do Produto no Ministério da Saúde – ANVISA
Endereço: <http://lanceeletronico.blob.core.windows.net/participantdocuments/045ea972637045658d0552737ddaf87c.pdf>
Horário: 01/12/2021 14:46 **Documento:** Comprovação de enquadramento em ME/EPP
Endereço: <http://lanceeletronico.blob.core.windows.net/participantdocuments/b4521b99ab9a4e668296bc4b37c0d9a2.pdf>
Horário: 01/12/2021 14:46 **Documento:** Declaração de cumprimento dos requisitos de Habilitação
Endereço: <http://lanceeletronico.blob.core.windows.net/participantdocuments/dfa9bb49c7df45cc82de2e8a88dd1dd3.pdf>
Horário: 01/12/2021 14:46 **Documento:** Declaração de enquadramento no regime de tributação de ME/EPP
Endereço: <http://lanceeletronico.blob.core.windows.net/participantdocuments/bf61b6515ae744f29b82a7d7135070d5.pdf>

222
of

**PREFEITURA MUNICIPAL DE JAGUARIAÍVA - PR
JAGUARIAÍVA-PR**

Horário: 01/12/2021 14:46 **Documento:** Declaração de Idoneidade
Endereço: <http://lanceeletronico.blob.core.windows.net/participantdocuments/2e6d2259df5a46cc9fff04ac8945e824.pdf>

Horário: 01/12/2021 14:46 **Documento:** Declaração de inexistência de fatos impeditivos ou supervenientes
Endereço: <http://lanceeletronico.blob.core.windows.net/participantdocuments/880da25a9b444847a55ff5c973cf7f53.pdf>

Horário: 01/12/2021 14:46 **Documento:** Declaração de inexistência de parentes
Endereço: <http://lanceeletronico.blob.core.windows.net/participantdocuments/f20cacao485643e08f0b50b67dcd86c0.pdf>

Horário: 01/12/2021 14:46 **Documento:** Declaração de não utilização de mão de obra infantil
Endereço: <http://lanceeletronico.blob.core.windows.net/participantdocuments/78d9b66479874bfeb8a108b8ca7dc751.pdf>

Horário: 01/12/2021 14:46 **Documento:** Declaração de responsabilidade
Endereço: <http://lanceeletronico.blob.core.windows.net/participantdocuments/4063449c7aac4648be93bfd02b84b4c9.pdf>

Horário: 01/12/2021 14:46 **Documento:** Outros documentos
Endereço: <http://lanceeletronico.blob.core.windows.net/participantdocuments/c0d5f3e360754f87b8af3d275459fe19.pdf>

Horário: 01/12/2021 14:46 **Documento:** Proposta em papel timbrado, assinada e com CNPJ
Endereço: <http://lanceeletronico.blob.core.windows.net/participantdocuments/73159c6ff2674776a9f0a8e3c6bcd918.pdf>

223
gh

**PREFEITURA MUNICIPAL DE JAGUARIAÍVA - PR
JAGUARIAÍVA-PR**

GGL INDÚSTRIA DE MÓVEIS DE AÇO LTDA

Horário: 01/12/2021 16:51	Documento: Alvará de Funcionamento
Endereço: http://lanceeletronico.blob.core.windows.net/participantdocuments/767bbfdef6b14d57a3023bca86515542.pdf	
Horário: 01/12/2021 16:51	Documento: Atestado de Capacidade Técnica
Endereço: http://lanceeletronico.blob.core.windows.net/participantdocuments/28ae9cf316794430af4b0c1bc165daa5.pdf	
Horário: 01/12/2021 16:51	Documento: Ato Constitutivo (Estatuto ou Contrato Social)
Endereço: http://lanceeletronico.blob.core.windows.net/participantdocuments/bf6b24a40129488584aeefa17b3811db.pdf	
Horário: 01/12/2021 16:51	Documento: Cadastro de CNPJ
Endereço: http://lanceeletronico.blob.core.windows.net/participantdocuments/af005bd567864a2abf85d3fc534cdb83.pdf	
Horário: 01/12/2021 16:51	Documento: Cédula de identidade e CPF dos sócios
Endereço: http://lanceeletronico.blob.core.windows.net/participantdocuments/314fad1ffbc4725ae9c79b529ee176b.pdf	
Horário: 01/12/2021 16:51	Documento: Certidão conjunta de débitos relativos a Tributos Federais
Endereço: http://lanceeletronico.blob.core.windows.net/participantdocuments/135117ba6b3c419e821d5238523a9c12.pdf	
Horário: 01/12/2021 16:51	Documento: Certidão de regularidade de débito com a Fazenda Estadual
Endereço: http://lanceeletronico.blob.core.windows.net/participantdocuments/f3234e7ced25437aa7806282245f032f.pdf	
Horário: 01/12/2021 16:51	Documento: Certidão de regularidade de débito com a Fazenda Municipal
Endereço: http://lanceeletronico.blob.core.windows.net/participantdocuments/08d0a14c6795447bb87427fd99bca0f7.pdf	
Horário: 01/12/2021 16:51	Documento: Certidão de regularidade débito para com o Fundo de Garantia por Tempo de Serviço (FGTS)
Endereço: http://lanceeletronico.blob.core.windows.net/participantdocuments/13bf2f2d95b840d6bc3c90cd28ee73ce.pdf	
Horário: 01/12/2021 16:51	Documento: Certidão Negativa de Débitos Trabalhistas (CNDT)
Endereço: http://lanceeletronico.blob.core.windows.net/participantdocuments/313ab4116c1c4670a3d74fd581eddd66.pdf	
Horário: 01/12/2021 16:51	Documento: Certidão Negativa de Falência ou Concordata
Endereço: http://lanceeletronico.blob.core.windows.net/participantdocuments/6df2cd46bfeb4314a44ba8a69095f6e4.pdf	
Horário: 01/12/2021 16:51	Documento: Certidão Simplificada da Junta Comercial
Endereço: http://lanceeletronico.blob.core.windows.net/participantdocuments/fb10fea70d504ac1b2f10a60d052dde1.pdf	
Horário: 01/12/2021 16:51	Documento: Comprovação de enquadramento em ME/EPP
Endereço: http://lanceeletronico.blob.core.windows.net/participantdocuments/3e2c2e8b75264191b8c41b6d2c4d2cf8.pdf	
Horário: 01/12/2021 16:51	Documento: Declaração de cumprimento dos requisitos de Habilitação
Endereço: http://lanceeletronico.blob.core.windows.net/participantdocuments/d18cf9f524de4b758859fbcfa81860ad.pdf	
Horário: 01/12/2021 16:51	Documento: Declaração de enquadramento no regime de tributação de ME/EPP
Endereço: http://lanceeletronico.blob.core.windows.net/participantdocuments/032b5b263dfa4aff95f5029d51d86566.pdf	
Horário: 01/12/2021 16:51	Documento: Declaração de Idoneidade
Endereço: http://lanceeletronico.blob.core.windows.net/participantdocuments/41984fd045714985bc261fddb8611320.pdf	
Horário: 01/12/2021 16:51	Documento: Declaração de inexistência de fatos impeditivos ou supervenientes
Endereço: http://lanceeletronico.blob.core.windows.net/participantdocuments/ba7f6355300042e7a0d8efd0f61733f0.pdf	
Horário: 01/12/2021 16:51	Documento: Declaração de inexistência de parentes
Endereço: http://lanceeletronico.blob.core.windows.net/participantdocuments/dd90ee5104634d69b3a4475884cdabf6.pdf	
Horário: 01/12/2021 16:51	Documento: Declaração de não utilização de mão de obra infantil
Endereço: http://lanceeletronico.blob.core.windows.net/participantdocuments/7de47f9a462c4df0956caace11386717.pdf	
Horário: 01/12/2021 16:51	Documento: Declaração de responsabilidade
Endereço: http://lanceeletronico.blob.core.windows.net/participantdocuments/889f6e696dc24a50b17f96fd9af9ff6f.pdf	
Horário: 01/12/2021 16:51	Documento: Proposta em papel timbrado, assinada e com CNPJ
Endereço: http://lanceeletronico.blob.core.windows.net/participantdocuments/02e0a9e137a846d5b352493a3c9274d8.pdf	

224
of.

**PREFEITURA MUNICIPAL DE JAGUARIAÍVA - PR
JAGUARIAÍVA-PR**

LEFTEC COMERCIO E SERVICOS LTDA.

Horário: 01/12/2021 16:25 **Documento:** Alvará de Funcionamento
Endereço: <http://lanceeletronico.blob.core.windows.net/participantdocuments/8c28672c1d6c4baabbb494f093be7b48.pdf>

Horário: 01/12/2021 16:25 **Documento:** Atestado de Capacidade Técnica
Endereço: <http://lanceeletronico.blob.core.windows.net/participantdocuments/479c431b26974e60bfa5f79b44cde11.zip>

Horário: 01/12/2021 16:25 **Documento:** Ato Constitutivo (Estatuto ou Contrato Social)
Endereço: <http://lanceeletronico.blob.core.windows.net/participantdocuments/767c43d3ab904a30ab5658ce9b163206.pdf>

Horário: 01/12/2021 16:25 **Documento:** Cadastro de CNPJ
Endereço: <http://lanceeletronico.blob.core.windows.net/participantdocuments/15a01498247c4c37bdf4f1dca866f39.pdf>

Horário: 01/12/2021 16:25 **Documento:** Cédula de identidade e CPF dos sócios
Endereço: <http://lanceeletronico.blob.core.windows.net/participantdocuments/7c4f13eb1749420bbee4ff7641c83f58.zip>

Horário: 01/12/2021 16:25 **Documento:** Certidão conjunta de débitos relativos a Tributos Federais
Endereço: <http://lanceeletronico.blob.core.windows.net/participantdocuments/37bf750ca64b4b5091d1c06fc4ae860c.pdf>

Horário: 01/12/2021 16:25 **Documento:** Certidão de regularidade de débito com a Fazenda Estadual
Endereço: <http://lanceeletronico.blob.core.windows.net/participantdocuments/0b2e0b9277c0440390d90cd11078625f.pdf>

Horário: 01/12/2021 16:25 **Documento:** Certidão de regularidade de débito com a Fazenda Municipal
Endereço: <http://lanceeletronico.blob.core.windows.net/participantdocuments/41d4cdf4e4f24be99dbf1be447fa413d.pdf>

Horário: 01/12/2021 16:25 **Documento:** Certidão de regularidade de débito para com o Fundo de Garantia por Tempo de Serviço (FGTS)
Endereço: <http://lanceeletronico.blob.core.windows.net/participantdocuments/c01dbfd52c8c43919491bdcdb1a97d722.pdf>

Horário: 01/12/2021 16:25 **Documento:** Certidão Negativa de Débitos Trabalhistas (CNDT)
Endereço: <http://lanceeletronico.blob.core.windows.net/participantdocuments/7c09ba2d8adb497f98a125dc65fed55f.pdf>

Horário: 01/12/2021 16:25 **Documento:** Certidão Negativa de Falência ou Concordata
Endereço: <http://lanceeletronico.blob.core.windows.net/participantdocuments/cb7e219aa56b4245b7a231c5b945ed78.zip>

Horário: 01/12/2021 16:25 **Documento:** Certidão Simplificada da Junta Comercial
Endereço: <http://lanceeletronico.blob.core.windows.net/participantdocuments/c7fcb3af986c4d95b7c5a0a2a3bcda4f.pdf>

Horário: 01/12/2021 16:25 **Documento:** Comprovação de enquadramento em ME/EPP
Endereço: <http://lanceeletronico.blob.core.windows.net/participantdocuments/95c705fe17034cd69c30c834571b5c9f.pdf>

Horário: 01/12/2021 16:25 **Documento:** Declaração de cumprimento dos requisitos de Habilitação
Endereço: <http://lanceeletronico.blob.core.windows.net/participantdocuments/50cfe01076e46bb8bb344e9a213b92b.pdf>

Horário: 01/12/2021 16:25 **Documento:** Declaração de enquadramento no regime de tributação de ME/EPP
Endereço: <http://lanceeletronico.blob.core.windows.net/participantdocuments/4c7c564fd59b42b59d73add3a5b6b29c.pdf>

Horário: 01/12/2021 16:25 **Documento:** Declaração de Idoneidade
Endereço: <http://lanceeletronico.blob.core.windows.net/participantdocuments/e6e2d9b8c68f44959455f435cfe4983e.pdf>

Horário: 01/12/2021 16:25 **Documento:** Declaração de inexistência de fatos impeditivos ou supervenientes
Endereço: <http://lanceeletronico.blob.core.windows.net/participantdocuments/f54388fd9ca24ecfba19c664487ec6.pdf>

Horário: 01/12/2021 16:25 **Documento:** Declaração de inexistência de parentes
Endereço: <http://lanceeletronico.blob.core.windows.net/participantdocuments/50c4b23b41c54ed79f5db8e890a173e9.pdf>

Horário: 01/12/2021 16:25 **Documento:** Declaração de não utilização de mão de obra infantil
Endereço: <http://lanceeletronico.blob.core.windows.net/participantdocuments/ac8ed884ba504c39b738c4b5f1198661.pdf>

Horário: 01/12/2021 16:25 **Documento:** Declaração de responsabilidade
Endereço: <http://lanceeletronico.blob.core.windows.net/participantdocuments/1151b47d73ec447ab851d50634af9656.pdf>

Horário: 01/12/2021 16:25 **Documento:** Outros documentos
Endereço: <http://lanceeletronico.blob.core.windows.net/participantdocuments/be70c836c1d847d7a57244818c2a7f06.zip>

Horário: 01/12/2021 16:25 **Documento:** Proposta em papel timbrado, assinada e com CNPJ
Endereço: <http://lanceeletronico.blob.core.windows.net/participantdocuments/ebd5ae47e60d47a7a6e66a04c365e960.pdf>

225
fr.

PREFEITURA MUNICIPAL DE JAGUARIAÍVA - PR
JAGUARIAÍVA-PR

FERNANDO PEREIRA EIRELI EPP

- Horário:** 01/12/2021 18:49 **Documento:** Alvará de Funcionamento
Endereço: <http://lanceeletronico.blob.core.windows.net/participantdocuments/7163f31138ec4c9b8dcf46c2f67fa2fa.pdf>
- Horário:** 01/12/2021 18:49 **Documento:** Atestado de Capacidade Técnica
Endereço: <http://lanceeletronico.blob.core.windows.net/participantdocuments/228289311ec94f208aadb7c8a021711b.pdf>
- Horário:** 01/12/2021 18:49 **Documento:** Ato Constitutivo (Estatuto ou Contrato Social)
Endereço: <http://lanceeletronico.blob.core.windows.net/participantdocuments/fe1958a793074edf9cb16adf938bfbfd.pdf>
- Horário:** 01/12/2021 18:49 **Documento:** Cadastro de CNPJ
Endereço: <http://lanceeletronico.blob.core.windows.net/participantdocuments/f0550b8f99de44beaff79170208d5429.pdf>
- Horário:** 01/12/2021 18:49 **Documento:** Cédula de identidade e CPF dos sócios
Endereço: <http://lanceeletronico.blob.core.windows.net/participantdocuments/ca27cde6357b4058adf9b52441db9800.pdf>
- Horário:** 01/12/2021 18:49 **Documento:** Certidão conjunta de débitos relativos a Tributos Federais
Endereço: <http://lanceeletronico.blob.core.windows.net/participantdocuments/6846d255dbfe4d7cbb0b78aa18a5df96.pdf>
- Horário:** 01/12/2021 18:49 **Documento:** Certidão de regularidade de débito com a Fazenda Estadual
Endereço: <http://lanceeletronico.blob.core.windows.net/participantdocuments/54929b2f8bf84e46b855a64a5ed62d45.pdf>
- Horário:** 01/12/2021 18:49 **Documento:** Certidão de regularidade de débito com a Fazenda Municipal
Endereço: <http://lanceeletronico.blob.core.windows.net/participantdocuments/0f6a5b9c31684090926aebbd7330101c.pdf>
- Horário:** 01/12/2021 18:49 **Documento:** Certidão de regularidade débito para com o Fundo de Garantia por Tempo de Serviço (FGTS)
Endereço: <http://lanceeletronico.blob.core.windows.net/participantdocuments/48b554fd2ce8493a9ac8e2c222a039e1.pdf>
- Horário:** 01/12/2021 18:49 **Documento:** Certidão Negativa de Débitos Trabalhistas (CNDT)
Endereço: <http://lanceeletronico.blob.core.windows.net/participantdocuments/37dbde7ad48b492985372b9997c54bd9.pdf>
- Horário:** 01/12/2021 18:49 **Documento:** Certidão Negativa de Falência ou Concordata
Endereço: <http://lanceeletronico.blob.core.windows.net/participantdocuments/9885edc0a2a545d192188857110007d5.pdf>
- Horário:** 01/12/2021 18:49 **Documento:** Certidão Simplificada da Junta Comercial
Endereço: <http://lanceeletronico.blob.core.windows.net/participantdocuments/b2e69024573e48139bb36f64aab27c4f.pdf>
- Horário:** 01/12/2021 18:49 **Documento:** Comprovação de enquadramento em ME/EPP
Endereço: <http://lanceeletronico.blob.core.windows.net/participantdocuments/661738c4432840d9bc4f4a35dff38a89.pdf>
- Horário:** 01/12/2021 18:49 **Documento:** Declaração de cumprimento dos requisitos de Habilitação
Endereço: <http://lanceeletronico.blob.core.windows.net/participantdocuments/0abb982ed46a44a4bd813da8ece1d496.pdf>
- Horário:** 01/12/2021 18:49 **Documento:** Declaração de enquadramento no regime de tributação de ME/EPP
Endereço: <http://lanceeletronico.blob.core.windows.net/participantdocuments/d11efae7e04ef78be708e2714b568f.pdf>
- Horário:** 01/12/2021 18:49 **Documento:** Declaração de Idoneidade
Endereço: <http://lanceeletronico.blob.core.windows.net/participantdocuments/b92ede7114c24f619fd7b9457b0d3f2.pdf>
- Horário:** 01/12/2021 18:49 **Documento:** Declaração de inexistência de fatos impeditivos ou supervenientes
Endereço: <http://lanceeletronico.blob.core.windows.net/participantdocuments/fcb63057aa2c47db868f83967a855a0e.pdf>
- Horário:** 01/12/2021 18:49 **Documento:** Declaração de inexistência de parentes
Endereço: <http://lanceeletronico.blob.core.windows.net/participantdocuments/f970eb1b4f864741af38bf5981cec1e6.pdf>
- Horário:** 01/12/2021 18:49 **Documento:** Declaração de não utilização de mão de obra infantil
Endereço: <http://lanceeletronico.blob.core.windows.net/participantdocuments/6147e07514a744bfb4fd12ea2061af76.pdf>
- Horário:** 01/12/2021 18:49 **Documento:** Declaração de responsabilidade
Endereço: <http://lanceeletronico.blob.core.windows.net/participantdocuments/e7acd00d859d4028b6434cdfc8cc04dd.pdf>
- Horário:** 01/12/2021 18:49 **Documento:** Proposta em papel timbrado, assinada e com CNPJ
Endereço: <http://lanceeletronico.blob.core.windows.net/participantdocuments/d36ef9ac07094dc19e90392d9ff92d52.pdf>

226
gr.

PREFEITURA MUNICIPAL DE JAGUARIAÍVA - PR
JAGUARIAÍVA-PR

CORESUL MOVEIS E EQUIPAMENTOS PARA ESCRITORIO LTDA

- Horário:** 01/12/2021 15:28 **Documento:** Alvará de Funcionamento
Endereço: <http://lanceeletronico.blob.core.windows.net/participantdocuments/6c74a592f3384d798bdc7cda5e687420.pdf>
- Horário:** 01/12/2021 15:28 **Documento:** Atestado de Capacidade Técnica
Endereço: <http://lanceeletronico.blob.core.windows.net/participantdocuments/bac7beb2402144f5a17b8d25be261fe3.pdf>
- Horário:** 01/12/2021 15:28 **Documento:** Ato Constitutivo (Estatuto ou Contrato Social)
Endereço: <http://lanceeletronico.blob.core.windows.net/participantdocuments/50a832bb073d42cd89a446aca08fd9b0.pdf>
- Horário:** 01/12/2021 15:28 **Documento:** Cadastro de CNPJ
Endereço: <http://lanceeletronico.blob.core.windows.net/participantdocuments/1262c13f3c9e483d805ec04d9e2ad8a7.pdf>
- Horário:** 01/12/2021 15:28 **Documento:** Cédula de identidade e CPF dos sócios
Endereço: <http://lanceeletronico.blob.core.windows.net/participantdocuments/e43bb163cfa44de6bf483e60c3e26ec5.pdf>
- Horário:** 01/12/2021 15:28 **Documento:** Certidão conjunta de débitos relativos a Tributos Federais
Endereço: <http://lanceeletronico.blob.core.windows.net/participantdocuments/a4b2a1f426114a09976c5f6071ae748e.pdf>
- Horário:** 01/12/2021 15:28 **Documento:** Certidão de regularidade de débito com a Fazenda Estadual
Endereço: <http://lanceeletronico.blob.core.windows.net/participantdocuments/5ce7e97a29924677bbe980501067ded3.pdf>
- Horário:** 01/12/2021 15:28 **Documento:** Certidão de regularidade de débito com a Fazenda Municipal
Endereço: <http://lanceeletronico.blob.core.windows.net/participantdocuments/a4d90820ab704178b6ef2a5a8a38a66c.pdf>
- Horário:** 01/12/2021 15:28 **Documento:** Certidão de regularidade débito para com o Fundo de Garantia por Tempo de Serviço (FGTS)
Endereço: <http://lanceeletronico.blob.core.windows.net/participantdocuments/06028ba7f35b46eeae7560c2838a9a3.pdf>
- Horário:** 01/12/2021 15:28 **Documento:** Certidão Negativa de Débitos Trabalhistas (CNDT)
Endereço: <http://lanceeletronico.blob.core.windows.net/participantdocuments/3c333e43c033418983dc251f02d2918d.pdf>
- Horário:** 01/12/2021 15:28 **Documento:** Certidão Negativa de Falência ou Concordata
Endereço: <http://lanceeletronico.blob.core.windows.net/participantdocuments/ed2dcdae8d294ceea7beee02e1f6de02.pdf>
- Horário:** 01/12/2021 15:28 **Documento:** Certidão Simplificada da Junta Comercial
Endereço: <http://lanceeletronico.blob.core.windows.net/participantdocuments/0ada82dd9ff34ab8b400a787d9bb9d04.pdf>
- Horário:** 01/12/2021 15:28 **Documento:** Comprovação de enquadramento em ME/EPP
Endereço: <http://lanceeletronico.blob.core.windows.net/participantdocuments/8ac54ac206004cc8b67ae15ba79d9a12.pdf>
- Horário:** 01/12/2021 15:28 **Documento:** Declaração de cumprimento dos requisitos de Habilitação
Endereço: <http://lanceeletronico.blob.core.windows.net/participantdocuments/b7f34a71b46645c9b96c618932371d86.pdf>
- Horário:** 01/12/2021 15:28 **Documento:** Declaração de enquadramento no regime de tributação de ME/EPP
Endereço: <http://lanceeletronico.blob.core.windows.net/participantdocuments/869433be23c446b8b47e8132b90a6c42.pdf>
- Horário:** 01/12/2021 15:28 **Documento:** Declaração de Idoneidade
Endereço: <http://lanceeletronico.blob.core.windows.net/participantdocuments/47b9b8abe767490bac0971a24c4b37d9.pdf>
- Horário:** 01/12/2021 15:28 **Documento:** Declaração de inexistência de fatos impeditivos ou supervenientes
Endereço: <http://lanceeletronico.blob.core.windows.net/participantdocuments/f04c29d39e5543f99144c1c004ea94be.pdf>
- Horário:** 01/12/2021 15:28 **Documento:** Declaração de inexistência de parentes
Endereço: <http://lanceeletronico.blob.core.windows.net/participantdocuments/2fd9cbb4c3544942b5eccfd5eea8ad92.pdf>
- Horário:** 01/12/2021 15:28 **Documento:** Declaração de não utilização de mão de obra infantil
Endereço: <http://lanceeletronico.blob.core.windows.net/participantdocuments/22d37507df9646a3895ad71f50184eb2.pdf>
- Horário:** 01/12/2021 15:28 **Documento:** Declaração de responsabilidade
Endereço: <http://lanceeletronico.blob.core.windows.net/participantdocuments/366cccefc4de40e181db2783f6db082a.pdf>
- Horário:** 01/12/2021 15:28 **Documento:** Outros documentos
Endereço: <http://lanceeletronico.blob.core.windows.net/participantdocuments/570e43011be8427b8cba2474cacda06d.pdf>
- Horário:** 01/12/2021 15:28 **Documento:** Proposta em papel timbrado, assinada e com CNPJ
Endereço: <http://lanceeletronico.blob.core.windows.net/participantdocuments/c1de8077661940fe9c8f1140a3f936ee.pdf>

227
fr.

PREFEITURA MUNICIPAL DE JAGUARIAÍVA - PR
JAGUARIAÍVA-PR

M.P.BECK & CIA LTDA

Horário: 02/12/2021 07:07	Documento: Alvará de Funcionamento
Endereço: http://lanceeletronico.blob.core.windows.net/participantdocuments/5ef354b3dd184df19c7528dd341bc1fd.jpg	
Horário: 02/12/2021 07:07	Documento: Atestado de Capacidade Técnica
Endereço: http://lanceeletronico.blob.core.windows.net/participantdocuments/1f4bb64498b94b64844f0a4ad2b33f62.jpg	
Horário: 02/12/2021 07:07	Documento: Ato Constitutivo (Estatuto ou Contrato Social)
Endereço: http://lanceeletronico.blob.core.windows.net/participantdocuments/328102f4a2fd4d609a9e5e7e4e23f3c9.rar	
Horário: 02/12/2021 07:07	Documento: Cadastro de CNPJ
Endereço: http://lanceeletronico.blob.core.windows.net/participantdocuments/a0f099a3baed44209de1e2853a0015d2.rar	
Horário: 02/12/2021 07:07	Documento: Cédula de identidade e CPF dos sócios
Endereço: http://lanceeletronico.blob.core.windows.net/participantdocuments/1a19e00d4da6469b83b7bcfc01055438.rar	
Horário: 02/12/2021 07:07	Documento: Certidão conjunta de débitos relativos a Tributos Federais
Endereço: http://lanceeletronico.blob.core.windows.net/participantdocuments/43c9fe9a453f4434bacf9ac91231e8c8.jpg	
Horário: 02/12/2021 07:07	Documento: Certidão de regularidade de débito com a Fazenda Estadual
Endereço: http://lanceeletronico.blob.core.windows.net/participantdocuments/5c52d075c15f458ebdedf07c5562bedb.jpg	
Horário: 02/12/2021 07:07	Documento: Certidão de regularidade de débito com a Fazenda Municipal
Endereço: http://lanceeletronico.blob.core.windows.net/participantdocuments/a8f4b533d1b546b691c2337910b6c2f1.jpg	
Horário: 02/12/2021 07:07	Documento: Certidão de regularidade débito para com o Fundo de Garantia por Tempo de Serviço (FGTS)
Endereço: http://lanceeletronico.blob.core.windows.net/participantdocuments/3bd82b50485d4762af0423ac2c31284b.jpg	
Horário: 02/12/2021 07:07	Documento: Certidão Negativa de Débitos Trabalhistas (CNDT)
Endereço: http://lanceeletronico.blob.core.windows.net/participantdocuments/37ec653cb6c4447cb2cc24afa907e5f4.pdf	
Horário: 02/12/2021 07:07	Documento: Certidão Negativa de Falência ou Concordata
Endereço: http://lanceeletronico.blob.core.windows.net/participantdocuments/56492b64b80d4654926da447e3a4f820.jpg	
Horário: 02/12/2021 07:07	Documento: Certidão Simplificada da Junta Comercial
Endereço: http://lanceeletronico.blob.core.windows.net/participantdocuments/db61e4af24254b2d9a398e67df025190.pdf	
Horário: 02/12/2021 07:07	Documento: Comprovação de enquadramento em ME/EPP
Endereço: http://lanceeletronico.blob.core.windows.net/participantdocuments/d6e56b7435d74f5bae3376db46cb22f5.pdf	
Horário: 02/12/2021 07:07	Documento: Proposta em papel timbrado, assinada e com CNPJ
Endereço: http://lanceeletronico.blob.core.windows.net/participantdocuments/0cc11143012f43cf83973df15f02d16a.pdf	

228
df.

**PREFEITURA MUNICIPAL DE JAGUARIAÍVA - PR
JAGUARIAÍVA-PR**

DSE INDUSTRIA E COMERCIO DE MOVEIS DE AÇO LTDA

Horário: 02/12/2021 07:56 **Documento:** Alvará de Funcionamento
Endereço: <http://lanceeletronico.blob.core.windows.net/participantdocuments/401d03cbeb474fdb8e3c97706c8c0bac.pdf>

Horário: 02/12/2021 07:56 **Documento:** Atestado de Capacidade Técnica
Endereço: <http://lanceeletronico.blob.core.windows.net/participantdocuments/a5b04002399b4fdeb5f4e1c9be6081f2.pdf>

Horário: 02/12/2021 07:56 **Documento:** Ato Constitutivo (Estatuto ou Contrato Social)
Endereço: <http://lanceeletronico.blob.core.windows.net/participantdocuments/ba97ca810f3840eca8fedd3d7e16b918.pdf>

Horário: 02/12/2021 07:56 **Documento:** Autorização de Funcionamento da ANVISA
Endereço: <http://lanceeletronico.blob.core.windows.net/participantdocuments/e3b4ef7afb7c43489d7f78a6d41ce067.pdf>

Horário: 02/12/2021 07:56 **Documento:** Cadastro de CNPJ
Endereço: <http://lanceeletronico.blob.core.windows.net/participantdocuments/09cffe02c0f645e39e49f1e33f0e7b43.pdf>

Horário: 02/12/2021 07:56 **Documento:** Cédula de identidade e CPF dos sócios
Endereço: <http://lanceeletronico.blob.core.windows.net/participantdocuments/f18cbfc86b9949a58bf924d6edddd269.pdf>

Horário: 02/12/2021 07:56 **Documento:** Certidão conjunta de débitos relativos a Tributos Federais
Endereço: <http://lanceeletronico.blob.core.windows.net/participantdocuments/804d9c5d00b548e7be2559227895e1ad.pdf>

Horário: 02/12/2021 07:56 **Documento:** Certidão de regularidade de débito com a Fazenda Estadual
Endereço: <http://lanceeletronico.blob.core.windows.net/participantdocuments/2404963db4c3412e842650f8a5c4987c.pdf>

Horário: 02/12/2021 07:56 **Documento:** Certidão de regularidade de débito com a Fazenda Municipal
Endereço: <http://lanceeletronico.blob.core.windows.net/participantdocuments/6702a7edfd4356909186a08400cb46.pdf>

Horário: 02/12/2021 07:56 **Documento:** Certidão de regularidade débito para com o Fundo de Garantia por Tempo de Serviço (FGTS)
Endereço: <http://lanceeletronico.blob.core.windows.net/participantdocuments/281aa9759f884784ab8f74a78239d051.pdf>

Horário: 02/12/2021 07:56 **Documento:** Certidão Negativa de Débitos Trabalhistas (CNDT)
Endereço: <http://lanceeletronico.blob.core.windows.net/participantdocuments/3fb39fcc4c2540be96e85e39f3e87e10.pdf>

Horário: 02/12/2021 07:56 **Documento:** Certidão Negativa de Falência ou Concordata
Endereço: <http://lanceeletronico.blob.core.windows.net/participantdocuments/0eef13d3adbb4d5685ac424e5892fe9b.pdf>

Horário: 02/12/2021 07:56 **Documento:** Certidão Simplificada da Junta Comercial
Endereço: <http://lanceeletronico.blob.core.windows.net/participantdocuments/a49e74ddd69b496bbc7eceb40fded8f4.pdf>

Horário: 02/12/2021 07:56 **Documento:** Comprovação de enquadramento em ME/EPP
Endereço: <http://lanceeletronico.blob.core.windows.net/participantdocuments/4bab496e18b64485b1220433cd809514.pdf>

Horário: 02/12/2021 07:56 **Documento:** Declaração de cumprimento dos requisitos de Habilitação
Endereço: <http://lanceeletronico.blob.core.windows.net/participantdocuments/518ae0f32bf041d593009ce32847a353.pdf>

Horário: 02/12/2021 07:56 **Documento:** Proposta em papel timbrado, assinada e com CNPJ
Endereço: <http://lanceeletronico.blob.core.windows.net/participantdocuments/c3d7cea6941c4536862dc32a1766eb47.pdf>

COMERCIO SILVEIRA ATACADISTA DE MOVEIS MOGI MIRIM IRELI ME

Horário: 30/11/2021 16:05 **Documento:** Cadastro de CNPJ
Endereço: <http://lanceeletronico.blob.core.windows.net/participantdocuments/72b036290fbb4634adfc0b8d34e810f3.zip>

ARQUIVOS ANEXADOS À ITENS

229
H

Jaguariaíva, 03 de fevereiro de 2022
Ref.: Protocolo nº 10343-10352-10823-2021

VENCEDORES/EMPRESAS

PREGÃO ELETRÔNICO Nº 04-2020

Processo DCL 245-2021

OBJETO: SISTEMA DE REGISTRO DE PREÇO PARA EVENTUAL AQUISIÇÃO DE MÓVEIS DE ESCRITÓRIO, MOBILIÁRIO EM GERAL, PARA USO NO DEPARTAMENTO REGIONAL PRIMAVERA E MOBILIÁRIO PARA CENTRO DE CASTRAÇÃO DA SEMUS.

230
af.

**PREFEITURA MUNICIPAL DE JAGUARIAÍVA - PR
JAGUARIAÍVA-PR**

VENCEDORES DO PROCESSO - FINAL

PREGÃO ELETRÔNICO Nº 151-2021
Processo Administrativo Nº 245-2021
Tipo: REGISTRO DE PREÇO
PREGOEIRO: DENEVAL BUENO NETO
Data de Publicação: 19/11/2021 17:26:56

TOTAL DO PROCESSO: **317.068,40**

231
dh.

**PREFEITURA MUNICIPAL DE JAGUARIAÍVA - PR
JAGUARIAÍVA-PR**

PAPIROS - MOVEIS E ELETRO - EIRELI - ME			25.325.301/0001-16	107.330,60
LOTE 1	Quant.: 1	Num: 044	419,50	Total: 34.399,00
Item: 1	Unidade: UND.	Marca: papiros moveis	Modelo:	
Descrição: Cadeira giratória estofada com braços e rodízios				
Quantidade: 82	Valor Unit.: 419,50			Total Item: 34.399,00
LOTE 2	Quant.: 1	Num: 095	179,90	Total: 9.714,60
Item: 1	Unidade: UND.	Marca: papiros moveis	Modelo:	
Descrição: Cadeira fixa estofada, sem braços, montada sobre				
Quantidade: 54	Valor Unit.: 179,90			Total Item: 9.714,60
LOTE 3	Quant.: 1	Num: 002	3.390,00	Total: 3.390,00
Item: 1	Unidade: UND.	Marca: nilo	Modelo:	
Descrição: Sofá de três lugares em material lavável e pés em alumínio				
Quantidade: 1	Valor Unit.: 3.390,00			Total Item: 3.390,00
LOTE 6	Quant.: 1	Num: 027	1.490,00	Total: 1.490,00
Item: 1	Unidade: UND.	Marca: martinucci	Modelo:	
Descrição: MESA DE REUNIÕES				
Quantidade: 1	Valor Unit.: 1.490,00			Total Item: 1.490,00
LOTE 7	Quant.: 1	Num: 038	1.090,00	Total: 38.150,00
Item: 1	Unidade: UND.	Marca: martinucci	Modelo:	
Descrição: MESA RETA PARA COMPUTADOR COM GAVETAS				
Quantidade: 35	Valor Unit.: 1.090,00			Total Item: 38.150,00
LOTE 8	Quant.: 1	Num: 050	439,00	Total: 5.268,00
Item: 1	Unidade: UND.	Marca: martinucci	Modelo:	
Descrição: MESA RETA PARA IMPRESSORA				
Quantidade: 12	Valor Unit.: 439,00			Total Item: 5.268,00
LOTE 18	Quant.: 1	Num: 024	170,00	Total: 5.100,00
Item: 1	Unidade: UND.	Marca: papiros moveis	Modelo:	
Descrição: Cadeira Espaço Saúde e recepção (cadeira empilhável)				
Quantidade: 30	Valor Unit.: 170,00			Total Item: 5.100,00
LOTE 19	Quant.: 1	Num: 070	832,00	Total: 8.320,00
Item: 1	Unidade: UND.	Marca: martinucci	Modelo:	
Descrição: Mesa escritório com gavetas (1,20m larg.x 0,70 cm)				
Quantidade: 10	Valor Unit.: 832,00			Total Item: 8.320,00
LOTE 21	Quant.: 1	Num: 082	149,90	Total: 1.499,00
Item: 1	Unidade: UND.	Marca: arktus	Modelo:	
Descrição: Escada clínica 02 degraus				
Quantidade: 10	Valor Unit.: 149,90			Total Item: 1.499,00

237
d.

PREFEITURA MUNICIPAL DE JAGUARIAÍVA - PR
JAGUARIAÍVA-PR

M.P.BECK & CIA LTDA		33.226.517/0001-52	1.300,00	
LOTE 4	Quant.: 1	Num: 068	1.300,00	Total: 1.300,00
Item: 1	Unidade: UND.	Marca: FORTLINE	Modelo:	
Descrição: Mesa de refeição com tampo redondo em MDF revestido				
Quantidade: 1	Valor Unit.: 1.300,00			Total Item: 1.300,00
FERNANDO PEREIRA EIRELI EPP		17.227.691/0001-63	25.750,00	
LOTE 5	Quant.: 1	Num: 062	800,00	Total: 19.200,00
Item: 1	Unidade: UND.	Marca: MARTINUCCI	Modelo: 2 PORTAS	
Descrição: Armário 2 portas com chave, confecção em MDP 15mm				
Quantidade: 24	Valor Unit.: 800,00			Total Item: 19.200,00
LOTE 16	Quant.: 1	Num: 061	1.400,00	Total: 2.800,00
Item: 1	Unidade: UND.	Marca: RCH	Modelo: RGRSP-4/8	
Descrição: Armário de aço com 8 portas com fechadura para				
Quantidade: 2	Valor Unit.: 1.400,00			Total Item: 2.800,00
LOTE 28	Quant.: 1	Num: 089	750,00	Total: 3.750,00
Item: 1	Unidade: UND.	Marca: BESTPRO	Modelo: MO01	
Descrição: Mocho odontológico				
Quantidade: 5	Valor Unit.: 750,00			Total Item: 3.750,00
CORESUL MOVEIS E EQUIPAMENTOS PARA ESCRITORIO LTDA		77.781.417/0001-63	62.519,80	
LOTE 9	Quant.: 1	Num: 013	2.300,00	Total: 11.500,00
Item: 1	Unidade: UND.	Marca: GEBB WORK	Modelo: CERTIFICADA	
Descrição: CONJUNTO MESA EM "L" COM GAVETAS				
Quantidade: 5	Valor Unit.: 2.300,00			Total Item: 11.500,00
LOTE 10	Quant.: 1	Num: 034	2.300,00	Total: 48.300,00
Item: 1	Unidade: UND.	Marca: PANDIM	Modelo: CERTIFICADA	
Descrição: ARQUIVO EM AÇO 04 GAVETAS.				
Quantidade: 21	Valor Unit.: 2.300,00			Total Item: 48.300,00
LOTE 17	Quant.: 1	Num: 038	679,95	Total: 2.719,80
Item: 1	Unidade: UND.	Marca: GEBB WORK	Modelo: CERTIFICADA	
Descrição: Balcão 02 portas.				
Quantidade: 4	Valor Unit.: 679,95			Total Item: 2.719,80
URSA COMERCIAL LTDA		26.628.908/0001-38	117.568,00	
LOTE 20	Quant.: 1	Num: 089	15.500,00	Total: 62.000,00
Item: 1	Unidade: UND.	Marca: DIGITALE	Modelo: BS	
Descrição: Autoclave Horizontal De Mesa capacidade para 75 litros				
Quantidade: 4	Valor Unit.: 15.500,00			Total Item: 62.000,00

233
 fl.

**PREFEITURA MUNICIPAL DE JAGUARIAÍVA - PR
 JAGUARIAÍVA-PR**

LOTE 22	Quant.: 1	Num: 053	295,00	Total: 14.750,00
Item: 1	Unidade: UND.	Marca: DIASYST	Modelo: ADULTO	
Descrição: Esfigmomanômetro aneroide portátil adulto				
Quantidade: 50	Valor Unit.: 295,00			Total Item: 14.750,00
LOTE 23	Quant.: 1	Num: 030	87,00	Total: 348,00
Item: 1	Unidade: UND.	Marca: CARCI	Modelo: 122	
Descrição: Estadiômetro (Régua antropométrica pediátrica)				
Quantidade: 4	Valor Unit.: 87,00			Total Item: 348,00
LOTE 25	Quant.: 1	Num: 066	2.679,00	Total: 16.074,00
Item: 1	Unidade: UND.	Marca: RN	Modelo: RN08000	
Descrição: Cama para exame ginecológico tipo divã				
Quantidade: 6	Valor Unit.: 2.679,00			Total Item: 16.074,00
LOTE 26	Quant.: 1	Num: 081	259,00	Total: 1.036,00
Item: 1	Unidade: UND.	Marca: MEDICATE	Modelo: MD	
Descrição: Aparelho para inalação de uso individual				
Quantidade: 4	Valor Unit.: 259,00			Total Item: 1.036,00
LOTE 27	Quant.: 1	Num: 076	2.930,00	Total: 11.720,00
Item: 1	Unidade: UND.	Marca: CONTEC	Modelo: CMS	
Descrição: Oxímetro Portátil..				
Quantidade: 4	Valor Unit.: 2.930,00			Total Item: 11.720,00
LOTE 29	Quant.: 1	Num: 015	800,00	Total: 2.400,00
Item: 1	Unidade: UND.	Marca: CALU	Modelo: ALTA	
Descrição: Caneta de Alta Rotação..				
Quantidade: 3	Valor Unit.: 800,00			Total Item: 2.400,00
LOTE 30	Quant.: 1	Num: 019	700,00	Total: 2.100,00
Item: 1	Unidade: UND.	Marca: CALU	Modelo: CONTRA	
Descrição: Contra Ângulo				
Quantidade: 3	Valor Unit.: 700,00			Total Item: 2.100,00
LOTE 31	Quant.: 1	Num: 081	900,00	Total: 2.700,00
Item: 1	Unidade: UND.	Marca: CALU	Modelo: MICRO	
Descrição: Micromotor				
Quantidade: 3	Valor Unit.: 900,00			Total Item: 2.700,00
LOTE 32	Quant.: 1	Num: 004	1.110,00	Total: 4.440,00
Item: 1	Unidade: UND.	Marca: CONTEC	Modelo: SONOLINE	
Descrição: Detector fetal				
Quantidade: 4	Valor Unit.: 1.110,00			Total Item: 4.440,00
ANDREIA LORENZI			17.189.700/0001-79	2.600,00

234
af.

PREFEITURA MUNICIPAL DE JAGUARIAÍVA - PR
JAGUARIAÍVA-PR

LOTE 24	Quant.: 1	Num: 047	650,00	Total: 2.600,00
Item: 1	Unidade: UND.	Marca: ALFRS	Modelo: ALF FRA	
Descrição: Foco Auxiliar				
Quantidade: 4	Valor Unit.: 650,00			Total Item: 2.600,00

PREGOEIRO: DENEVAL BUENO NETO

PREFEITURA MUNICIPAL DE JAGUARIAÍVA - PR
JAGUARIAÍVA-PR

235
af

LOTES MAL SUCEDIDOS

PREGÃO ELETRÔNICO Nº 151-2021
Processo Administrativo Nº 245-2021
Tipo: REGISTRO DE PREÇO
PREGOEIRO: DENEVAL BUENO NETO
Data de Publicação: 19/11/2021 17:26:56

LOTE 11	DESERTO		Quantidade: 1	Ex. ME/EPP: NÃO
Item: 1	Unidade: UND.	Quantidade: 4	Val.Ref.: 380,56	
Descrição: BEBEDOURO ELETRÔNICO NATURAL/GELADA				
LOTE 12	DESERTO		Quantidade: 1	Ex. ME/EPP: NÃO
Item: 1	Unidade: UND.	Quantidade: 1	Val.Ref.: 700,63	
Descrição: MICROONDAS LINHA BRANCA 30 L				
LOTE 13	DESERTO		Quantidade: 1	Ex. ME/EPP: NÃO
Item: 1	Unidade: UND.	Quantidade: 3	Val.Ref.: 2.612,72	
Descrição: Computador Completo: Workstation Modelo I: Placa Mãe				
LOTE 14	DESERTO		Quantidade: 1	Ex. ME/EPP: NÃO
Item: 1	Unidade: UND.	Quantidade: 1	Val.Ref.: 1.899,05	
Descrição: FREEZER HORIZONTAL DE 166 LITROS				
LOTE 15	DESERTO		Quantidade: 1	Ex. ME/EPP: NÃO
Item: 1	Unidade: UND.	Quantidade: 2	Val.Ref.: 1.505,03	
Descrição: REFRIGERADOR DE 261 LITROS.				

236
An

Jaguariaíva, 03 de fevereiro de 2022

Ref.: Protocolo nº 10343-10352-10823-2021

PROCOLO 11962-2021,
EMPRESA MP BECK & CIA LTDA

PREGÃO ELETRÔNICO Nº 04-2020

Processo DCL 245-2021

OBJETO: SISTEMA DE REGISTRO DE PREÇO PARA EVENTUAL AQUISIÇÃO DE MÓVEIS DE ESCRITÓRIO, MOBILIÁRIO EM GERAL, PARA USO NO DEPARTAMENTO REGIONAL PRIMAVERA E MOBILIÁRIO PARA CENTRO DE CASTRAÇÃO DA SEMUS.

PREFEITURA MUNICIPAL DE JAGUARIAIVA
PROTOCOLO GERAL

23X
of

PROCESSO/ANO: 11962 - 2021

DADOS CADASTRAIS:

Página 1 de 1

REQUERENTE: M.P. BECK & CIA LTDA		
ENDEREÇO:	AV. DAS FLORES Nº 252, JD. NOVO HORIZONTE, CARAMBEÍ	
TELEFONE:	CELULAR:	(42) 9971-5803
EMAIL:		
CNPJ:	33.226.517/0001-52	INSC. ESTADUAL:

DADOS DO PROCESSO:

SOLICITAÇÃO:	SOLICITAÇÃO
ENTRADA:	PROTOCOLO GERAL
USUÁRIO:	IRACI
ENTRADA:	JAGUARIAIVA, 06/12/2021 10:42:53
SÚMULA:	SOLICITA CÓPIA DO PREGÃO ELETRÔNICO Nº 151/2021, CONFORME DESCRITOS EM ANEXO.
DESTINO:	DEPARTAMENTO DE COMPRAS

Iraci

Responsável pelo Processo

10824

M.P.BECK & CIA LTDA
CNPJ 33.226.517/0001-52

238
fr.

À
Prefeitura Municipal de Jaguariaíva - PR
PREGOEIRO
DENEVAL BUENO NETO

Prezado Pregoeiro:

MPBECK COMERCIAL Ltda ME CNPJ 33.226.517/0001-52 vem à presença de Vossa Senhoria através do seu representante legal, conforme solicitado o pedido de cópia do Pregão Eletrônico Nº 151/2021 – referente à proposta de preços e documentação exigida no edital das ESPECIFICAÇÕES DE QUALIDADE DO PRODUTO CONFORME MEMORIAL DESCRITIVO PARA OS ITENS; **01,02,03,05,06,07,08,09 E 10 – REQUISITOS TÉCNICOS CONFORME MEMORIAL DESCRITIVO.**

Certo de sua costumeira atenção apresento protestos de estima e consideração.

Carambeí, 06 de Dezembro de 2021.

M P BECK E CIA Assinado de forma digital
LTDA:3322651 por M P BECK E CIA
7000152 LTDA:33226517000152
Dados: 2021.12.06
08:18:26 -03'00'

MARCO POLO BECK