



## PREFEITURA MUNICIPAL DE JAGUARIAÍVA

Praça Isabel Branco, 142 - Cidade Alta - Jaguariaíva - PR

CEP 84200-000 - Fone (43) 3535-9400

comprasjag@gmail.com

*Balanços para atender PE 33*

Protocolo 1674-2021

# PREGÃO ELETRÔNICO Nº 33-2021

Processo DCL 49-2021

**OBJETO:** Aquisição de materiais permanentes tais como balanças, carrinho plataforma, lavadora de alta pressão para atender as necessidades da Secretaria de Turismo e meio ambiente.

ABERTURA 12/04/2021 - 09:00 HORAS

P  
R  
E  
G  
Ã  
O  
  
E  
L  
E  
T  
R  
Ô  
N  
I  
C

PREFEITURA MUNICIPAL DE JAGUARIAIVA  
PROTOCOLO GERAL

PROCESSO/ANO: 1674 - 2021

001  
M

DADOS CADASTRAIS:

Página 1 de 1

REQUERENTE:	SEC. MUN. DE TURISMO E MEIO AMBIENTE		
ENDEREÇO:	RODOVIA PR 151 Nº S/N, , JAGUARIAIVA		
TELEFONE:	(43) 3535-7935	CELULAR:	
EMAIL:			
CPF/CNPJ	. . / -		

DADOS DO PROCESSO:

SOLICITAÇÃO:	ENCAMINHA ORÇAMENTO		
ENTRADA:	PROTOCOLO GERAL		
USUÁRIO:	IRACI		
ENTRADA:	JAGUARIAIVA, 22/02/2021 10:45:57		
SÚMULA:	OFICIO Nº 086/2021- ENCAMINHA ORÇAMENTOS E DESCRITIVOS, PARA AQUISIÇÃO DE BALANÇAS DE USO DA FEIRA VERDE.		
DESTINO:	SECR. MUN. DE FINANÇAS E PLANEJAMENTO		

*Iraci*

Responsável pelo Processo



PREFEITURA MUNICIPAL DE JAGUARIAÍVA

SECRETARIA MUNICIPAL DE TURISMO E MEIO AMBIENTE

Espaço Maria Timm - Museu Matarazzo

Rodovia PR 151, km 213 s/n, Jardim Matarazzo, 84200-000, Jaguariáiva, PR

Depto. Turismo e Depto. Meio Ambiente: 43 3535-6358

E-mail: smtma2021@gmail.com



Ofício 086/2021

Jaguariáiva, 19 de fevereiro de 2021.

Ilma. Secretária

No mesmo momento que cordialmente cumprimento Vossa Senhoria, venho por meio deste encaminhar orçamentos e descritivos para aquisição de balanças de uso da Feira Verde.

Certos de sua atenção ao acima exposto, reiteramos votos de elevada estima e distinta consideração.

Atenciosamente,

Sandra M. Negrini Brisola  
Secretária Municipal de  
Turismo e Meio Ambiente  
Decreto nº 025 de 12/01/2021

  
Sandra Maria Negrini Brisola  
Secretária Municipal de Turismo e Meio Ambiente  
Decreto nº 025/2021 de 12/01/2021

Ilma. Sra.  
**BRUNA SILVA MIRANDA**  
M.D Secretária Municipal de Finanças e Planejamento  
NESTA



Prefeitura de Jaguariáiva

Centro Administrativo Otávio Benato Baroni  
Praça Isabel Branco, 142 - Cidade Alta - Fone: 43 3535-8400

**- Item 1: (uma) BALANÇA DE PAREDE**

- Capacidade: 1.000kg
- Resolução: 500g
- Plataforma: 0,80 x 1,20m
- Redução mecânica na plataforma de pesagem
- Maior resistência para cargas pesadas
- Baixíssimo custo de manutenção
- Coluna opcional
- Indicador de Peso Digital com bateria



Balanças Eletromecânicas com coluna são fornecidas com rodas embutidas. Características das Balanças Eletromecânicas. As balanças Eletromecânicas com indicador de peso Digital são utilizadas para pesagens em geral nas indústrias brasileiras tais como: Indústria têxtil, indústria química, indústria farmacêuticas, indústrias metalúrgicas, indústrias automobilísticas, autopeças entre outras, e principalmente indicadas para ambientes agressivos e de uso intenso.

- balanças portateis com carga a baterias.

**- Item 2: (duas) BALANÇA 50 KG**

- Capacidade: 50kg
- Resolução: 20g
- Plataforma: 50 x 40cm
- Estrutura em aço carbono
- Plataforma com célula de carga central
- Cabo do indicador de 3 metros
- Coluna opcional
- Indicador com bateria opcional
- Pés reguláveis

**- Item 3: (uma) BALANÇA DIGITAL PLATAFORMA 200KG**

Balança Digital Plataforma Reforçada 200 Kg C/bateria Bivolt

Características:

- \* Pés nivelador ;
- \* Toda em ferro reforçado galvanizado ( chassi, plataforma, coluna do indicador);
- \* Painel de alumínio com visor digital em português (idêntico a foto do anúncio);
- \* Indicador de bateria no painel;
- \* Acompanha carregador BIVOLT para a bateria interna.
- \* Bateria interna com duração de 15 a 30 dias dependendo do uso;
- \* Utiliza célula de carga insensível, proporcionando alta precisão e velocidade na leitura do peso;
- \* Acompanha carregador para a bateria interna.
- \* Bateria Interna de Longa duração.

Dimensões da plataforma:

- 30cm. largura
- 40cm. comprimento
- 9cm. altura



ENDEREÇO: RUA FRANCISCO OTAVIANO Nº 1879  
 PONTA GROSSA - PR CEP: 84071-110  
 TELEFONE: (42) 3223-2222  
 CELULAR: (42) 99852-7000 / (42) 99990-0238  
 CNPJ: 23.623.356/0001-87 I.E: 90725148-98

004  
 MP

PONTA GROSSA, 12 DE FEVEREIRO DE 2021.

**PROPOSTA COMERCIAL Nº 644 / 2021.**

**CLIENTE:** SECRETÁRIA DE TURISMO E MEIO AMBIENTE.  
**CONTATO:**  
**ENDEREÇO:**  
**TELEFONE:** (43) 99848-0773

**CNPJ:**  
**CIDADE:** JAGUARIAIVA - PR  
**EMAIL:** alticrivoi@gmail.com

Prezado Senhor (a),

Em atenção à sua solicitação, colocamos para vossa apreciação nossa proposta técnica e comercial para o fornecimento dos serviços abaixo descritos.

QUANT.	MÃO DE OBRA / PEÇAS	VALOR UNITÁRIO R\$	VALOR TOTAL R\$
01	BALANÇA DE PESAGEM, CAPACIDADE 1,000 kg, DIVISÃO 0,5 kg, PLATAFORMA 0,80X1,20m.	6.300,00	6.300,00
01	BALANÇA DE PESAGEM, COM BATERIA INTERNA CAPACIDADE 100kg, DIVISÃO 0,02g, PLATAFORMA 50 X 60cm.	2.600,00	2.600,00
01	BALANÇA DE PESAGEM, COM BATERIA INTERNA CAPACIDADE 200kg, DIVISÃO 0,05g, PLATAFORMA 50 X 60cm.	2.850,00	2.850,00
		<b>TOTAL GERAL R\$</b>	



Site: [Balancasstefanello.com.br](http://Balancasstefanello.com.br)  
 sidnei@balancasstefanello.com.br



thiago@balancasstefanello.com.br

➤ **Forma de pagamento:**

A combinar.

➤ **Prazo para início da manutenção.**

A combinar.

➤ **Validade da proposta:**

- 10 Dias.

005  
mp

❖ **Da responsabilidade por parte do cliente:**

- DISPONIBILIZAR UM RESPONSÁVEL PARA ACOMPANHAMENTO DA PRESTAÇÃO DE SERVIÇO.

❖ **Aprovo a proposta acima discriminada. O qual fica desde já confirmado, não podendo ser cancelado. Declaro – me de acordo com as condições gerais aqui estabelecidas.**

---

Assinatura e carimbo cliente.



Site. [Balancasstefanello.com.br](http://Balancasstefanello.com.br)

[sidnei@balancasstefanello.com.br](mailto:sidnei@balancasstefanello.com.br)

[thiago@balancasstefanello.com.br](mailto:thiago@balancasstefanello.com.br)



**PROPOSTA COMERCIAL**CNPJ: 05.572.506/0002-70 - I.E.: 255.122.81  
RUA BRUNO PLASTER, 51 - CENTR  
BRAÇO DO TROMBUDO/S  
(47) 3547-9100 - (47) 99762-320

PROPOSTA NRO. 2758 - REVISÃO: 1 - 11/02/2021

**DADOS GERAIS**CLIENTE: ALTI CRIVOI  
ENDEREÇO: , - - - /  
CPF/CNPJ:  
V/C: ALTI CRIVOITELEFONE: (43)99848077  
INSCRIÇÃO ESTADUAL:  
DATA PREVISÃO ENTREGA: 15/03/2021**PRODUTOS E SERVIÇOS**

PRODUTOS	CAP.	QTDE	VALOR	IPI	ICMS	PIS	COFINS	DESC R\$	TOTAL
LBPLED1000X200G100 - BALANÇA ELETRÔNICA 1000KG X 200G PLATAFORMA 100X100CM OBS.: BALANÇA ELETRÔNICA CARGA MÁXIMA 1000 KG X 200 G, PLATAFORMA NAS DIMENSÕES 100 CM X 100 CM, DISPOSITIVO INDICADOR WT1000 LED,	0	1	6,055,00	0,00	0,00	0,00	0,00	0,00	R\$ 6,055,00
LBPLED2000X500G100 - BALANÇA ELETRÔNICA 2000KG X 500G PLATAFORMA 100X100CM OBS.: BALANÇA ELETRÔNICA CARGA MÁXIMA 2000 KG X 500 G, PLATAFORMA NAS DIMENSÕES 100 CM X 100 CM, DISPOSITIVO INDICADOR WT1000 LED,	0	1	6,055,00	0,00	0,00	0,00	0,00	0,00	R\$ 6,055,00
LBPLED1000X200G120 - BALANÇA ELETRÔNICA 1000KG X 200G PLATAFORMA 120X120CM OBS.: BALANÇA ELETRÔNICA CARGA MÁXIMA 1000 KG X 200 G, PLATAFORMA NAS DIMENSÕES 120 CM X 120 CM, DISPOSITIVO INDICADOR WT1000 LED,	1000	1	6,520,00	0,00	0,00	0,00	0,00	0,00	R\$ 6,520,00
LBPLED2000X500G120 - BALANÇA ELETRÔNICA 2000KG X 500G PLATAFORMA 120X120CM OBS.: BALANÇA ELETRÔNICA CARGA MÁXIMA 2000 KG X 500 G, PLATAFORMA NAS DIMENSÕES 120 CM X 120 CM, DISPOSITIVO INDICADOR WT1000 LED,	2000	1	6,520,00	0,00	0,00	0,00	0,00	0,00	R\$ 6,520,00
LBPLED0500X100G40 - BALANÇA ELETRÔNICA 5KG X 10G PLATAFORMA 40X40CM OBS.: BALANÇA ELETRÔNICA CARGA MÁXIMA 50 KG X 10 G, PLATAFORMA NAS DIMENSÕES 40 CM X 40 CM, DISPOSITIVO INDICADOR WT1000 LED,	50	1	1,910,00	0,00	0,00	0,00	0,00	0,00	R\$ 1,910,00
LBPLED0500X100G50 - BALANÇA ELETRÔNICA 5KG X 10G PLATAFORMA 50X50CM OBS.: BALANÇA ELETRÔNICA CARGA MÁXIMA 50 KG X 10 G, PLATAFORMA NAS DIMENSÕES 50 CM X 50 CM, DISPOSITIVO INDICADOR WT1000 LED,	50	1	1,950,00	0,00	0,00	0,00	0,00	0,00	R\$ 1,950,00
LBIPRO0100X010G016 - BALANÇA ELETRÔNICA 100KG X 10G PLATAFORMA 40X40CM INOX OBS.: BALANÇA ELETRÔNICA CARGA MÁXIMA 200 KG X 20 G, PLATAFORMA EM INOX NAS DIMENSÕES 40 CM X 40 CM, DISPOSITIVO INDICADOR WT300 INOX,	0	1	6,370,00	0,00	0,00	0,00	0,00	0,00	R\$ 6,370,00
<b>TOTAL PRODUTOS</b>									<b>R\$ 35.380,00</b>
<b>TOTAL GERAL</b>									<b>R\$ 35.380,00</b>

**CONDIÇÕES DE PAGAMENTOS**

FORMA DE PAGAMENTO	NRO. PARCELA	VALOR
À COMBINAR		

**PREMISSAS E OBSERVAÇÕES**

RETE - POR CONTA DO FORNECEDOR - CIF

**ACEITE DA PROPOSTA**

Validade da Proposta: 16/02/2021

Data do Aceite: \_\_ de \_\_\_\_\_ de \_\_\_\_\_.

LUIS FELIPE SPANENBERG  
RINNERT & CIA LTDA

ALTI CRIVOI

## CONDIÇÕES GERAIS

007  
mf

Condições Gerais de Vendas aplicáveis a todos os fornecimentos efetuados por Balanças Rinnert Ltda., designada abreviadamente RINNERT.

**1. PREÇOS**  
1.1 Os preços indicados pela RINNERT, estendem-se, para os equipamentos fabricados nas condições e características especificadas nas propostas ou catálogos. Na hipótese de que o preço tenha sido calculado com base nas especificações fornecidas pelo COMPRADOR, quaisquer alterações nestas, implicarão em revisão do preço. 1.2 Os preços indicados pela RINNERT são estabelecidos levando-se em consideração os encargos fiscais e sociais vigentes da data da sua composição e fixação. 1.3 Dependendo da natureza do equipamento, a RINNERT utilizará a embalagem que entender necessária para proteção do equipamento.

**2. PAGAMENTO**  
2.1 O pagamento do equipamento deverá ser efetuado de acordo com as Condições de Pagamento estipuladas entre as partes. 2.2 Quando se tratar de venda financiada por instituições financeiras e se a liberação de recursos demorar mais do que 90 dias da data da proposta, a mesma perderá sua validade. 2.3 A data de vencimento das parcelas são geradas a partir da data de previsão de entrega e poderão sofrer alterações conforme a data de entrega real do produto, ou conforme condições estipuladas entre as partes.

**3. RESERVA DE DOMÍNIO**  
3.1 Toda venda de equipamentos efetuada pela RINNERT é realizada com PACTO DE RESERVA DE DOMÍNIO, o qual se efetivará a partir da entrega dos equipamentos ao COMPRADOR, e se extinguirá com o integral pagamento do preço. 3.2 Enquanto o COMPRADOR não tiver cumprido integralmente as obrigações contratuais com a RINNERT, os equipamentos fornecidos permanecerão na posse precária do COMPRADOR, que assume o compromisso de fiel depositário. 3.3 Nas vendas à prazo, o COMPRADOR, se obriga a assinar toda a documentação própria, especialmente o Contrato de Compra e Venda com Reserva de Domínio, antes da entrega dos equipamentos.

**4. GARANTIA**  
4.1 A RINNERT responde pela qualidade e perfeito funcionamento dos equipamentos, durante os primeiros 12 (doze) meses para o sistema eletrônico (se houver) e 60 (sessenta) meses para a estrutura metálica/madeira, contados da data de emissão da Nota Fiscal e entrega dos equipamentos. Durante esse período substituirá, a seu critério exclusivo, sem custo para o COMPRADOR, qualquer peça ou componente do equipamento que, comprovadamente, for defeituoso. 4.2 A garantia oferecida pela RINNERT não compreende a reparação de defeitos, danos ou avarias de qualquer natureza quando originários de: a) utilização inadequada de equipamentos; b) inobservância das normas de manutenção e segurança; c) quedas ou batidas; d) assistência técnica prestada por pessoa não autorizada pela RINNERT. e) equipamento exposto a intempéries climáticas. 4.3 A garantia oferecida pela RINNERT extinguir-se-á: a) pelo término de sua validade; b) pela introdução de alterações nas características originais do equipamento ou uso de acessórios impróprios; c) pela assistência técnica prestada aos equipamentos por pessoa não autorizada. 4.4 Correrão por conta do COMPRADOR os encargos de viagem e estadia do pessoal enviado pela RINNERT para atender ao chamado de assistência técnica, quando o equipamento estiver fora do período de garantia.

**5. ENTREGA E ARMAZENAGEM**  
Quando se tratar de venda por instituições financeiras, o prazo de entrega inicia somente após autorização de faturamento fornecida pela mesma. Após entrega, é responsabilidade do COMPRADOR todos os riscos com o produto quanto ao manuseio.

**6. INSTALAÇÃO**  
6.1 Os serviços de montagem, instalação e calibração serão cobrados conforme valores da proposta comercial em anexo. 6.2 Na hipótese de serem necessários ou quando solicitados pelo COMPRADOR, esses serviços serão cobrados de acordo com as taxas especificadas pela RINNERT ou de acordo com as taxas em vigor na data em que o comprador os solicitar. 6.3 Em caso do local de instalação estiver em desacordo com as plantas e orientações fornecidas pela RINNERT, os encargos de uma segunda ou mais viagens e estadias do pessoal, correrão por conta do COMPRADOR.

**7. CANCELAMENTO DO PEDIDO**  
7.1 Em caso de cancelamento do pedido de compra ou do contrato de fornecimento, solicitado pelo COMPRADOR e se aceito pela RINNERT, a seu inteiro critério, o COMPRADOR perderá em favor da RINNERT o montante pago a título de sinal. 7.2 Quando se tratar de venda por instituições financeiras (item 2.2) e estas em função de problemas creditícios não aprovarem o financiamento, a RINNERT se reserva o direito de cobrar 10% do montante a título de custeio das suas despesas administrativas.

**8. APROVAÇÃO**  
8.1 Todos os pedidos estão sujeitos à aprovação pela RINNERT.

**9. FORO**  
9.1 Para dirimir eventuais controvérsias originárias dos Contratos de Fornecimentos firmados entre RINNERT e COMPRADOR, a RINNERT poderá optar entre o Foro do seu domicílio, do domicílio do COMPRADOR, foro local onde se encontra o equipamento objeto do Contrato, foro da Comarca de Trombudo Central - SC ou foro do local indicado como praça de pagamento nos respectivos títulos de crédito..





# Balança Industrial Pesada

008  
mp



Indicador de pesagem modelo WT1000 LED, feito em plástico ABS tornando-o livre de ferrugem. Display de pesagem em LED, equipado com bateria interna recarregável 6v/4,5Ah, (autonomia de até 15 horas). Fonte de alimentação de energia AC 110/220 50/60HZ, chaveada interna, com seleção automática, sem necessidade de abertura do equipamento para mudar a tensão de operação.

Estrutura robusta e reforçada, projetada em aço carbono altamente resistente. Plataforma em xapa xadrez 3mm antiderrapante ideal para uso em ambientes adversos. Possui perfil baixo facilitando o trabalho do operador na pesagem.



Altura da  
Plataforma  
Máx:11,5cm  
Min:10cm



Possui pés reguláveis e antiderrapantes que garantem o nivelamento e estabilidade da balança.

Caixa de junção construída em plástico ABS grau de proteção ip66. Possibilita o ajuste individual por célula de carga através de trimpots, tornando o processo de ajuste mais rápido e preciso.



Possui 4 células de carga modelo BTBI, limite de carga de segurança 150% da capacidade nominal. Sobrecarga de ruptura 250% da capacidade nominal.



# BALANÇA INDUSTRIAL (ABS)



Indicador de peso WT3000 iR ABS.  
Cápsula em ABS, Grau de proteção IP68, Display LCD de 6 dígitos, com backlight.  
Interfaces de comunicação- saída serial RS232, Bluetooth ou RS485.

Coluna em aço carbono com acabamento pintura eletrostática a pó.

Plataforma em aço carbono com acabamento pintura eletrostática a pó.

Altura da Plataforma  
Máx:16cm  
Min:14cm

Altura total da balança:  
Máx: 81cm  
Min:79cm



Possui pés reguláveis que garantem o nivelamento da balança.

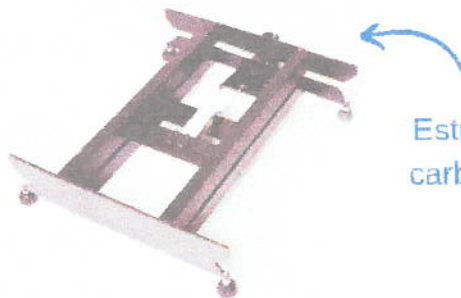

Estrutura confeccionada em aço carbono com acabamento pintura eletrostática a pó.



Célula de carga modelo BSPH10, Possui limite de carga de segurança 150% da capacidade nominal.  
Limite de sobrecarga de ruptura 200% da capacidade nominal.

Rua Bruno Plaster, N°51, CentroBraço do Trombudo, Santa CatarinaBrasil, 89178 000

47 3547 9100

[www.rinnert.com.br](http://www.rinnert.com.br)

[contato@rinnert.com.br](mailto:contato@rinnert.com.br)

[@rinnertbalancas](https://www.instagram.com/rinnertbalancas)



# BALANÇA INDUSTRIAL LEVE

010  
mp



Indicador de pesagem modelo WT1000 LED, feito em plástico ABS tornando-o livre de ferrugem. Display de pesagem em LED, equipado com bateria interna recarregável 6v/4,5Ah, (autonomia de até 15 horas). Fonte de alimentação de energia AC 110/220 50/60HZ, chaveada interna, com seleção automática, sem necessidade de abertura do equipamento para mudar a tensão de operação.

Coluna em aço carbono com acabamento pintura eletrostática a pó.

Plataforma em aço carbono com acabamento pintura eletrostática a pó.

Altura da Plataforma

Máx:16cm

Min:14cm

Altura total da balança:

Máx: 81cm

Min:79cm



Possui pés reguláveis que garantem o nivelamento da balança.

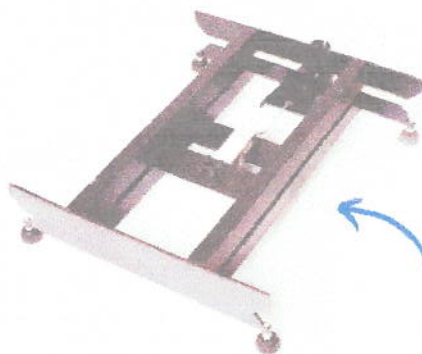

Estrutura confeccionada em aço carbono com acabamento pintura eletrostática a pó.



Célula de carga modelo BSPH10, Possui limite de carga de segurança 150% da capacidade nominal.  
Limite de sobrecarga de ruptura 200% da capacidade nominal.

Rua Bruno Plaster, Nº51, CentroBraço do Trombudo, Santa CatarinaBrasil, 89178 000

47 3547 9100

[www.rinnert.com.br](http://www.rinnert.com.br)

[contato@rinnert.com.br](mailto:contato@rinnert.com.br)

[@rinnertbalancas](https://www.instagram.com/rinnertbalancas)

1 PROPOSTA

Toledo do Brasil Indústria de Balanças Ltda  
CNPJ: 59.704.510/0001-92  
I.E.: 635.542.560.110  
Data: 19/02/2021  
Revisada em: 19/02/2021  
Proposta: **PLT-0000512A/21-01**

2 VENDEDOR

Contato: Aline Gomes  
Telefone: (11) 4356-9047 e 0800-545-4122  
E-mail: gomes.aline@toledobrasil.com.br  
Site: www.toledobrasil.com

011  
mp

3 CLIENTE

Razão Social: MUNICIPIO DE JAGUARIAIVA  
CNPJ: 76.910.900/0001-38  
Contato: ALTI CRIVOI  
Telefone: (43) 9984-80773  
E-mail: alticrivoi@gmail.com  
Cidade/UF: Jaguariaíva / PR

4 NECESSIDADE

- |  |               |
|--|---------------|
| 01) Além da pesagem, utilizará outros modos de operação?                                 | Não           |
| 02) Quais serão os produtos pesados? Qual o tamanho máximo dos produtos (ou embalagens)? | Diversos      |
| 03) Quais os valores necessários para peso máximo e divisão?                             | 1200kg x 200g |
| 04) [caso a aplicação seja contagem] Qual é o peso da menor peça?                        | Não aplicável |
| 05) Como os produtos serão colocados sobre a plataforma?                                 | Manualmente   |
| 06) Instalação (embutida/não embutida/não embutida com rampas)                           | Sobre piso    |
| 07) Como é o ambiente onde o equipamento atuará?   | Seco          |
| 08) Comunicação (banco de dados, aplicativos, sistema, impressora)                       | Não           |
| 09) Precisa de bateria?  | Não           |
| 10) Precisa de certificado de calibração? Se sim, será ISO ou RBC?                       | Não           |

5 SOLUÇÃO PROPOSTA

Solução: 2198 1.200kg x 200g 1,20 x 1,20cm com 9098 sem bateria

Características

Descrição	2198 1.200kg x 200g 1,20 x 1,20cm com 9098 sem bateria
Código	2198121212
Capacidade	1200kg x 200g
Dimensão da plataforma	1,20 x 1,20 m
Indicador / terminal de pesagem	9098
Versão	SEM Bateria
Chapa	Xadrez
Montagem	Portátil
Qtde	1
Preço Unitário	R\$ 8.900,00



\* imagem meramente ilustrativa

6 CARACTERÍSTICAS E BENEFÍCIOS

- Ideal para pesagem, verificação e contagem de itens

- Capacidades: 250kg x 50g | 500kg x 100g | 1000kg x 200g | 1500kg x 500g | 2500kg x 500g | 3000kg x 1000g

- Plataformas com tamanho entre 0,8 x 0,8m e 1,5 x 1,5m

- Construída em chapa xadrez de aço carbono SAE-1020, pintada na cor preta

- BATERIA e BACKLIGHT (disponíveis APENAS PARA AS VERSÕES com indicadores 9098C e 9098CT)

- O indicador 9098 fornece a informação de: valor do peso

- O indicador 9098C fornece informações de: peso, data, hora, código, numerador consecutivo, peso acumulado (NO MODO PESADOR)

012  
mp

- Homologada pelo INMETRO

## 7 ENTREGA

Frete: CIF Frete por conta da Toledo do Brasil  
Prazo: 6 semanas

## 8 VALOR TOTAL DA PROPOSTA

Equipamentos: R\$ 8.900,00  
Acessórios: R\$ 0,00  
**Total: R\$ 8.900,00**

## 9 PAGAMENTO

Forma de Pagamento: Boleto Bancário  
Parcelas: Entrada 20% + 30/60/90 d.d.f.

## 10 IMPOSTOS

IPI: 0,00 %  
ICMS: 8,80 %  
Valor do IPI: R\$0,00  
Valor do ICMS: R\$783,20

**Os valores do ICMS e IPI (quando devido) estão inclusos no preço e poderão ser creditados por V.Sas, respeitando-se a legislação em vigor.**

Este fornecimento será tributado pelo IPI vigente na data de saída do produto de nossa fábrica.  
Eventuais diferenças em postos fiscais em divisas estaduais correrão por conta de V.Sas.

## 11 INFORMAÇÕES ADICIONAIS

Instalação: Acompanha manual em português  
Garantia: Este produto possui garantia de 12 meses  
Validade da Proposta: Essa proposta tem validade de 15 dias

Este equipamento eventualmente **PODERÁ SER INSTALADO PELO CLIENTE, SEM a necessidade de supervisão da Toledo do Brasil.** Caso se queira a Supervisão de Instalação por técnico da Toledo do Brasil, solicitamos contatar uma de nossas filiais relacionadas no site <https://www.toledobrasil.com/fale/produtos>, para solicitação de proposta para tal serviço.

## 12 OUTROS ACESSÓRIOS DISPONÍVEIS PARA VENDA

Código	Descrição
4510003	451 Industrial - Impressora Térmica para Código de Barras
2198928	Kit para embutir a plataforma em poço com 02 chapas + 04 chumbadores
2098801	Kit RS-232C para Impressora Térmica 451 Industrial
2098800	Kit RS-232C para Microcomputadores
6213960	Rampa - Aço Carbono - Xadrez - 1200 x 105 x 1195 (p/ bal. 1,2x1,2)



### 13 OBSERVAÇÕES

1. Esta solução não é adequada para uso em ambientes sujeitos a lavagens ou muito úmidos, pois a plataforma e seus pés são de aço carbono e poderão oxidar.
2. Caso a balança seja embutida, informar o Vendedor para que seja enviado o desenho técnico (Nº 6301745), adequado à instalação.
3. Certificados: os certificados de Conformidade e RBC são itens opcionais dessa proposta. Então, caso não sejam previstos durante a negociação, os certificados não serão fornecidos com os produtos.

### 14 APROVAÇÃO

A aprovação das condições dessa proposta deve ser formalizada por escrito, através de e-mail ou pedido de compras, de acordo com as regras de sua empresa.

### 15 ANEXOS

Clique nas imagens abaixo para acessar os demais documentos relacionados a esta proposta.



Condições gerais de fornecimento



Catálogo 2198



Manual do usuário 2198

1 PROPOSTA

Toledo do Brasil Indústria de Balanças Ltda  
CNPJ: 59.704.510/0001-92  
I.E.: 635.542.560.110  
Data: 19/02/2021  
Revisada em: 19/02/2021  
Proposta: **PLT-0000512B/21-01**

2 VENDEDOR

Contato: Aline Gomes  
Telefone: (11) 4356-9047 e 0800-545-4122  
E-mail: gomes.aline@toledobrasil.com.br  
Site: www.toledobrasil.com

3 CLIENTE

Razão Social: MUNICIPIO DE JAGUARIAIVA  
CNPJ: 76.910.900/0001-38  
Contato: ALTI CRIVOI  
Telefone: (43) 9984-80773  
E-mail: alticrivoi@gmail.com  
Cidade/UF: Jaguariáiva / PR



4 NECESSIDADE

- |  |               |
|--|---------------|
| 01) Além da pesagem, utilizará outros modos de operação?                                 | Não           |
| 02) Quais serão os produtos pesados? Qual o tamanho máximo dos produtos (ou embalagens)? | Diversos      |
| 03) Quais os valores necessários para peso máximo e divisão?                             | 50kg          |
| 04) [Caso a aplicação seja contagem] Qual é o peso da menor peça?                        | Não aplicável |
| 05) Como é o ambiente onde o equipamento atuará?   | Seco          |
| 06) Deseja indicador fixado (com uma coluna) ou separado da plataforma?                  | Remoto        |
| 07) Comunicação (banco de dados, aplicativos, sistema, impressora)                       | Não           |
| 08) Precisa de certificado de calibração? Se sim, será ISO ou RBC?                       | Não           |
| 09) Precisa de bateria?  | Sim           |

5 SOLUÇÃO PROPOSTA

**Solução:** 2098 60kg x 10g indicação remota ti200

Características

Descrição	2098 60kg x 10g indicação remota ti200
Código	2098622
Capacidade	60 kg x 10 g
Dimensão da plataforma	425 mm x 375 mm
Material	Base em Aço Carbono e Plat. Inox
Coluna	Indicação Remota (Sem coluna)
Comunicação	Standard
NCM	8423.82.00
Qtde	2
Preço Unitário	R\$ 2.800,00



\* imagem meramente ilustrativa

6 CARACTERÍSTICAS E BENEFÍCIOS

Aplicação: ideal para a indústria nas áreas de recebimento de materiais, expedição, almoxarifado e produção, além de atender às demandas do mercado varejista alimentício

- Plataforma em aço inox de 425 x 375 mm ou 500 x 500 mm

- Solução resistente e durável desenvolvida com a mais alta tecnologia

- Opcionais: Saída RS-232C para microcomputador

- Indicador de peso montado em coluna de 0,5 ou 0,8m, ou com a opção de montagem remota

- Homologada pelo INMETRO

015  
rp

## 7 ENTREGA

Frete: CIF Frete por conta da Toledo do Brasil  
Prazo: 3 semanas

## 8 VALOR TOTAL DA PROPOSTA

Equipamentos: R\$ 5.600,00  
Acessórios: R\$ 0,00  
**Total: R\$ 5.600,00**

## 9 PAGAMENTO

Forma de Pagamento: Boleto Bancário  
Parcelas: Entrada 20% + 30/60/90 d.d.f.

## 10 IMPOSTOS

IPI: 0,00 %  
ICMS: 8,80 %  
Valor do IPI: R\$0,00  
Valor do ICMS: R\$492,80

**Os valores do ICMS e IPI (quando devido) estão inclusos no preço e poderão ser creditados por V.Sas. respeitando-se a legislação em vigor.**

O fornecimento será tributado pelo IPI vigente na data de saída do produto de nossa fábrica. Eventuais diferenças em postos fiscais em divisas estaduais correrão por conta de V.Sas.

## 11 INFORMAÇÕES ADICIONAIS

Instalação: Acompanha manual em português  
Garantia: Este produto possui garantia de 12 meses  
Validade da Proposta: Essa proposta tem validade de 15 dias

**Este equipamento eventualmente PODERÁ SER INSTALADO PELO CLIENTE, SEM a necessidade de supervisão da Toledo do Brasil. Caso se queira a Supervisão de Instalação por técnico da Toledo do Brasil, solicitamos contatar uma de nossas filiais relacionadas no site <https://www.toledobrasil.com/fale/produtos>, para solicitação de proposta para tal serviço.**

## 12 OUTROS ACESSÓRIOS DISPONÍVEIS PARA VENDA

Código	Descrição
3732093	Adaptador full range, 7.7V, 0,6A
6947113	Calibração e Certificado RBC
3474145	Certificado ISO 9000 (PREÇO INCLUSO NO VALOR DA BALANÇA)
3404958	Conversor Externo RS-232C para USB



Código	Descrição
2098812	Esteira de Roletes para 2098C - Plataforma 425mm x 375mm
TI200801	Kit parede
2098816	Kit Pesagem de Algodão - Plataforma 425mm x 375mm
TI200802	Kit RS-232 + cabo PC
TI200800	Kit RS-232C TI200 para PC

016  
W

### 13 OBSERVAÇÕES

Certificados: os certificados de Conformidade e RBC são itens opcionais dessa proposta. Então, caso não sejam previstos durante a negociação, os certificados não serão fornecidos com os produtos.

### 14 APROVAÇÃO

A aprovação das condições dessa proposta deve ser formalizada por escrito, através de e-mail ou pedido de compras, de acordo com as regras de sua empresa.

### 15 ANEXOS

Clique nas imagens abaixo para acessar os demais documentos relacionados a esta proposta.



Condições gerais de fornecimento

**1 PROPOSTA**

Toledo do Brasil Indústria de Balanças Ltda

CNPJ: 59.704.510/0001-92

I.E.: 635.542.560.110

Data: 19/02/2021

Revisada em: 19/02/2021

**Proposta: PLT-0000512B/21-02****2 VENDEDOR**

Contato: Aline Gomes

Telefone: (11) 4356-9047 e 0800-545-4122

E-mail: gomes.aline@toledobrasil.com.br

Site: www.toledobrasil.com

**3 CLIENTE**

Razão Social: MUNICIPIO DE JAGUARIAÍVA

CNPJ: 76.910.900/0001-38

Contato: ALTI CRIVOI

Telefone: (43) 9984-80773

E-mail: alticrivoi@gmail.com

Cidade/UF: Jaguariaíva / PR

017  
W**4 NECESSIDADE**

01) Além da pesagem, utilizará outros modos de operação?	Não
02) Quais serão os produtos pesados? Qual o tamanho máximo dos produtos (ou embalagens)?	Diversos
03) Quais os valores necessários para peso máximo e divisão?	200kg
04) [Caso a aplicação seja contagem] Qual é o peso da menor peça?	Não aplicável
05) Como é o ambiente onde o equipamento atuará?	Seco
06) Deseja indicador fixado (com uma coluna) ou separado da plataforma?	Remoto
07) Comunicação (banco de dados, aplicativos, sistema, impressora)	Não
08) Precisa de certificado de calibração? Se sim, será ISO ou RBC?	Não
09) Precisa de bateria?	Sim

**5 SOLUÇÃO PROPOSTA****Solução:** 2098 300kg x 50g indicação remota ti200**Características**

Descrição	2098 300kg x 50g indicação remota ti200
Código	2098632
Capacidade	300 kg x 50 g
Dimensão da plataforma	50 cm x 50 cm
Material	Base em Aço Carbono e Plat. Inox
Coluna	Indicação Remota (Sem coluna)
Comunicação	Standard
NCM	8423.82.00
Qtde	1
Preço Unitário	R\$ 3.300,00



\* imagem meramente ilustrativa

**6 CARACTERÍSTICAS E BENEFÍCIOS**

Aplicação: ideal para a indústria nas áreas de recebimento de materiais, expedição, almoxarifado e produção, além de atender às demandas do mercado varejista alimentício

- Plataforma em aço inox de 425 x 375 mm ou 500 x 500 mm

- Solução resistente e durável desenvolvida com a mais alta tecnologia

- Opcionais: Saída RS-232C para microcomputador

- Indicador de peso montado em coluna de 0,5 ou 0,8m, ou com a opção de montagem remota

- Homologada pelo INMETRO

018  
M

## 7 ENTREGA

Frete: CIF Frete por conta da Toledo do Brasil  
Prazo: 3 semanas

## 8 VALOR TOTAL DA PROPOSTA

Equipamentos: R\$ 3.300,00  
Acessórios: R\$ 0,00  
Total: R\$ 3.300,00

## 9 PAGAMENTO

Forma de Pagamento: Boleto Bancário  
Parcelas: Entrada 20% + 30/60/90 d.d.f.

## 10 IMPOSTOS

IPI: 0,00 %  
ICMS: 8,80 %  
Valor do IPI: R\$0,00  
Valor do ICMS: R\$290,40

Os valores do ICMS e IPI (quando devido) estão inclusos no preço e poderão ser creditados por V.Sas. respeitando-se a legislação em vigor.

O fornecimento será tributado pelo IPI vigente na data de saída do produto de nossa fábrica. Eventuais diferenças em postos fiscais em divisas estaduais correrão por conta de V.Sas.

## 11 INFORMAÇÕES ADICIONAIS

Instalação: Acompanha manual em português  
Garantia: Este produto possui garantia de 12 meses  
Validade da Proposta: Essa proposta tem validade de 15 dias

Este equipamento eventualmente PODERÁ SER INSTALADO PELO CLIENTE, SEM a necessidade de supervisão da Toledo do Brasil. Caso se queira a Supervisão de Instalação por técnico da Toledo do Brasil, solicitamos contatar uma de nossas filiais relacionadas no site <https://www.toledobrasil.com/fale/produtos>, para solicitação de proposta para tal serviço.

## 12 OUTROS ACESSÓRIOS DISPONÍVEIS PARA VENDA

Código	Descrição
3732093	Adaptador full range, 7.7V, 0,6A
6947113	Calibração e Certificado RBC
3474145	Certificado ISO 9000 (PREÇO INCLUSO NO VALOR DA BALANÇA)
3404958	Conversor Externo RS-232C para USB

Código	Descrição
2098813	Esteira de Roletes para 2098C - Plataforma 500mm x 500mm
TI200801	Kit parede
2098817	Kit Pesagem de Algodão - Plataforma 500mm x 500mm
TI200802	Kit RS-232 + cabo PC

019  
up

### 13 OBSERVAÇÕES

Certificados: os certificados de Conformidade e RBC são itens opcionais dessa proposta. Então, caso não sejam previstos durante a negociação, os certificados não serão fornecidos com os produtos.

### 14 APROVAÇÃO

A aprovação das condições dessa proposta deve ser formalizada por escrito, através de e-mail ou pedido de compras, de acordo com as regras de sua empresa.

### 15 ANEXOS

Clique nas imagens abaixo para acessar os demais documentos relacionados a esta proposta.



Condições gerais de fornecimento

PREFEITURA MUNICIPAL DE JAGUARIAIVA  
PROTOCOLO GERAL

PROCESSO/ANO: 1706 - 2021

020  
mp

DADOS CADASTRAIS:

Página 1 de 1

REQUERENTE: SEC. MUN. DE TURISMO E MEIO AMBIENTE  
ENDEREÇO: RODOVIA PR 151 Nº S/N, , JAGUARIAIVA  
TELEFONE: (43) 3535-7935 CELULAR:  
EMAIL:  
CPF/CNPJ . . / -

DADOS DO PROCESSO:

SOLICITAÇÃO: ORÇAMENTO  
ENTRADA: PROTOCOLO GERAL  
USUÁRIO: AMANDA LOPES YAROS  
ENTRADA: JAGUARIAIVA, 22/02/2021 15:20:56  
SÚMULA: OFICIO Nº 096/2021 - ENCAMINHO ORÇAMENTOS E DESCRITIVOS PARA AQUISIÇÃO DE CARRINHO PLATAFORMA PARA USO DA FEIRA VERDE, CONFORME RELACIONAOD EM ANEXO.

DESTINO: SECR. MUN. DE FINANÇAS E PLANEJAMENTO

Responsável pelo Processo



PREFEITURA MUNICIPAL DE JAGUARIAÍVA

SECRETARIA MUNICIPAL DE TURISMO E MEIO AMBIENTE

Espaço Maria Timm - Museu Matarazzo

Rodovia PR 151, km 213 s/n, Jardim Matarazzo, 84200-000, Jaguariáiva, PR

Depto. Turismo e Depto. Meio Ambiente: 43 3535-6358

E-mail: smtms2021@gmail.com



Ofício 096/2021

Jaguariáiva, 22 de fevereiro de 2021.

Ilma. Secretária

No mesmo momento que cordialmente cumprimento Vossa Senhoria, venho por meio deste encaminhar orçamentos e descritivos para aquisição de carrinho plataforma de uso da Feira Verde.

Certos de sua atenção ao acima exposto, reiteramos votos de elevada estima e distinta consideração.

Atenciosamente,

Sandra M. Negrini Brisola  
Secretária Municipal de  
Turismo e Meio Ambiente  
Decreto nº 025 de 12/01/2021

Sandra Maria Negrini Brisola  
Secretária Municipal de Turismo e Meio Ambiente  
Decreto nº 025/2021 de 12/01/2021

Ilma. Sra.  
**BRUNA SILVA MIRANDA**  
M.D Secretária Municipal de Finanças e Planejamento  
NESTA



Prefeitura de Jaguariáiva

Centro Administrativo Otávio Renato Baroni  
Praça Isabel Branco, 142 - Cidade Alta - Fone: 43 3535-8400

**- Item 4: (um) CARRINHO PLATAFORMA**

Carrinho Plataforma de Madeira Aro em Aço 600KG

- Capacidade de carga: 600kg
- Tipo de plataforma: Madeira
- Largura: 750mm
- Comprimento: 1500mm
- Aro: Com rolete - chapa de aço SMG-16 1,2mm
- Pneus: 325 x 8
- Pneu / camara dobrável
- Dimensões Dimensões (C x L x A): 150 x 75 x 50 cm
- Peso: 52 Kg

Especificações:

Empunhaduras ergonômicas.

Eixo em aço de alta resistência e bucha em nylon autolubrificante.

Braço metálico tubular de 1,5 mm e estrutura reforçada.

Pneu com câmara 3.25/8".

Capacidade para 600 kg.

022  
mp



PARAFUSO & CIA LTDA  
PC JOAQUIM MARQUES DA SILVA 75 CENTRO- CEP: 18.400-  
540 - Itapeva-SP  
CNPJ 17.184.076/0001-17 Inscrição Estadual 372091501117  
Fone/Fax: (15) 15-3522-2526

### ORÇAMENTO

023  
up

Item	Unidade	Quantidade	Descrição	Valor UNIT.	Valor Total
1	PC	2	CARRINHO PLATAFORMA MP-600 LYNUS 600 KG	R\$ 1.490,00	R\$ 2.980,00
2					
3					
4					
5					
6					
7					
8					
9					
10					
11					
12					
TOTAL					

PRAZO DE ENTREGA - 15 DIAS ÚTEIS







**PREFEITURA MUNICIPAL DE JAGUARIAIVA**  
**PROTOCOLO GERAL**

**PROCESSO/ANO: 1675 - 2021**

026  
up

**DADOS CADASTRAIS:**

Página 1 de 1

REQUERENTE: SEC. MUN. DE TURISMO E MEIO AMBIENTE  
ENDEREÇO: RODOVIA PR 151 Nº S/N, JAGUARIAIVA  
TELEFONE: (43) 3535-7935 CELULAR:  
EMAIL:  
CPF/CNPJ . . / -

**DADOS DO PROCESSO:**

SOLICITAÇÃO: ENCAMINHA ORÇAMENTO  
ENTRADA: PROTOCOLO GERAL  
USUÁRIO: IRACI  
ENTRADA: JAGUARIAIVA, 22/02/2021 10:48:49  
SÚMULA: OFICIO Nº 087/2021- ENCAMINHA ORÇAMENTOS E DESCRITIVOS, PARA AQUISIÇÃO DE LAVADOURA DE ALTA PRESSÃO ,DE USO DA FEIRA VERDE.  
  
DESTINO: SECR. MUN. DE FINANÇAS E PLANEJAMENTO



Responsável pelo Processo



PREFEITURA MUNICIPAL DE JAGUARIAÍVA  
SECRETARIA MUNICIPAL DE TURISMO E MEIO AMBIENTE



Espaço Maria Timm - Museu Matarazzo

Rodovia PR 151, km 213 s/n, Jardim Matarazzo, 84200-000, Jaguariáiva, PR  
Depto. Turismo e Depto. Meio Ambiente: 43 3535-6358  
E-mail: smtma2021@gmail.com

Ofício 087/2021

Jaguariáiva, 19 de fevereiro de 2021.

Ilma. Secretária

No mesmo momento que cordialmente cumprimento Vossa Senhoria,  
venho por meio deste encaminhar orçamentos e descritivos para aquisição de  
lavadoras de alta pressão de uso da Feira Verde.

Certos de sua atenção ao acima exposto, reiteramos votos de elevada  
estima e distinta consideração.

Atenciosamente,

Sandra M. Negrini Brisola  
Secretária Municipal de  
Turismo e Meio Ambiente  
Decreto nº 025 de 12/01/2021

  
Sandra Maria Negrini Brisola  
Secretária Municipal de Turismo e Meio Ambiente  
Decreto nº 025/2021 de 12/01/2021

Ilma. Sra.  
**BRUNA SILVA MIRANDA**  
M.D Secretária Municipal de Finanças e Planejamento  
NESTA



Prefeitura de Jaguariáiva

Centro Administrativo Otávio Renato Baron  
Praça Isabel Branco, 142 - Cidade Alta - Fone: 43 3535-9400

02 – UNIDADES - LAVADORA DE ALTA PRESSÃO 1.650 A 1.800 LIBRAS MONOFÁSICA;  
POTENCIA DA LAVADORA DE ALTA PRESSÃO 1.650 A 1.800 W/ 2,0 CV; PRESSÃO MÁXIMA DE  
SAÍDA DE ÁGUA DA LAVADORA DE ALTA PRESSÃO 1.650 A 1.800 LBF/POL<sup>2</sup> - 100 BAR – 10 MPA;  
PRESSÃO NOMINAL DE SAÍDA DE ÁGUA DA LAVADORA DE ALTA PRESSÃO 70 BAR – 70 MPA;  
VAZÃO DA LAVADORA DE ALTA PRESSÃO: 330 LITROS/HORA – 5,5 LITROS/MIN; SISTEMA DE  
DESLIGAMENTO DA LAVADORA DE ALTA PRESSÃO: AUTOMÁTICO; TIPO DE MOTOR DA  
LAVADORA DE ALTA PRESSÃO: UNIVERSAL; COMPRIMENTO DA MANGUEIRA DE ALTA PRESSÃO  
DA LAVADORA: 5,00M; COMPRIMENTO DO CORDÃO ELÉTRICO: 5,00M; DISPOSITIVO PARA  
APLICAÇÃO DE DETERGENTE DA LAVADORA DE ALTA PRESSÃO: RESERVATÓRIO EXTERNO;  
TEMPERATURA DE SAÍDA DA ÁGUA DA LAVADORA DE ALTA PRESSÃO: NÃO SE APLICA; SEGUE  
NORMA: ABNT NBR LEC 60335-1 E LEC 60335-2-79; MATERIAL DOS PISTÕES DA LAVADORA DE  
ALTA PRESSÃO: AÇO INOX; FREQUÊNCIA (HZ): 60HZ; PRAZO GARANTIA 01 ANO.

DLA  
ap



Isabel Lopes de Araujo Rezende - EPP.

Rua Antonio Galvão dos Santos, 100 Jardim Margingá - Fone/Fax: (15) 3526-9205

CNPJ 12.657.467/0001-98

www.diafer.com.br

029  
mp

Unidade	Quantidade	Descrição	Valor UNIT.	Valor Total
PÇ	2	LAVADORA JACTO 6000 110V BY PASS	1250,00	2500,00

**DIAFER EIRELI**  
 (43) 3535-1414  
 \*\*IMPRESSO SEM VALIDADE FISCAL\*\*  
 ORÇAMENTO N° 400000000246  
 00011787 - PREFEITURA MUNICIPAL DE JAGUARIAÍVA

Cliente: 00 - DINHEIRO  
 Cond.Pgto.: 00 - DINHEIRO (A VISTA)  
 Form.Pgto.: 00 - DINHEIRO (A VISTA)

CÓD	DESC.	EF	UN	QTD	VR UNIT	TOTAL
22478	LAVADORA JACTO 6000 110V BY-PASS	N	PC	2 00	9 000	1 820 00
TOTAL DOS PRODUTOS:						1 820 00
VALOR BRUTO:						1 858 00
ACRESCIMO:						0 00
VALOR DO ICMS SUBSTITUIÇÃO:						0 00
VALOR DO IPI:						1 820 00
<b>TOTAL:</b>						24 600
PESO BRUTO:						24 600

VOLUME: 2,00  
 Vendedor: 359 - RONALDO RODRIGUES  
 Cotizador: 359 - RONALDO RODRIGUES  
 Data emissão: 11/02/2021 Hora: 10:05:06  
 Data revisão: 11/02/2021  
 Mensagem: PRACA ISABEL BRANCO 142 Bairro: CIDADE ALTA - JAGUARIAÍVA - CEP: 84200-000  
 Meio Exp: TRANSPORTE PRÓPRIO  
 2000 - ITAPEVA -



PARAFUSO & CIA LTDA  
PC JOAQUIM MARQUES DA SILVA 75 CENTRO- CEP: 18.400-540 - Itapeva-SP  
CNPJ 17.184.076/0001-17 Inscrição Estadual 372091501117

Fone/Fax: (15) 15-3522-2526

## ORÇAMENTO

030  
mp

Item	Unidade	Quantidade	Descrição	Valor UNIT.	Valor Total
1	PÇ	2	LAVADORA JACTO 6000 110V BY PASS	R\$ 1.170,00	R\$ 2.340,00
2					
3					
4					
5					
6					
7					
8					
9					
10					
11					
12					
TOTAL					



Prefeitura Municipal de Jaguariáva

Estado do Paraná

CNPJ 76.910.900/0001-38

Praça Izabel Branco, 142 – Cidade Alta – Cx. Postal 11  
CEP 84200-000 – Fone (43) 3535-1233 – Fax (43) 3535-2130

*Protocolo 1075/2021*

FOLHA DE INFORMAÇÃO

*031*  
*W*

AUTORIZO O EMPENHO  
DATA: \_\_\_\_/\_\_\_\_/\_\_\_\_  
Bruna Silva Miranda  
Secretaria Municipal de Finanças  
e Planejamento  
Decreto 022/2021 - 12/01/2021

AUTORIZO A LIQUIDAC  
DATA: \_\_\_\_/\_\_\_\_/\_\_\_\_  
Bruna Silva Mir.  
Secretaria Municipal de  
e Planejamento  
Decreto 022/2021 - 1.

AUTORIZO O PAGAMENTO  
DATA: \_\_\_\_/\_\_\_\_/\_\_\_\_  
Bruna Silva Miranda  
Secretaria Municipal de Finanças  
e Planejamento  
Decreto 022/2021 - 12/01/2021





ESTADO DO PARANÁ  
PREFEITURA MUNICIPAL DE JAGUARIAÍVA

## Relação das Coletas de Preços (Geral)

(Período de 03/03/2021 até 03/03/2021)

Nº Coleta	Data Coleta	Validade	Item	Fornecedor	Marca	Quantidade	Preço Unitário	Total	Venceu
<b>Material: 2724491 - CARRINHO PLATAFORMA</b>									
49/2021	03/03/2021	03/05/2021	1	ITAPEVA COMERCIO DE PARAFUSOS E FERRAGENS LTDA - M	-	1,000	1490,0000	1490,0000	Não
49/2021	03/03/2021	03/05/2021	1	DIAFER EIRELI	-	1,000	1009,0000	1009,0000	Não
49/2021	03/03/2021	03/05/2021	1	ISABEL LOPES ARAUJO REZENDE - EPP	-	1,000	1470,0000	1470,0000	Não
						<b>Preço Médio --&gt;</b>	<b>1323,0000</b>	<b>1323,0000</b>	
<b>Material: 2724492 - LAVADORA DE ALTA PRESSÃO.</b>									
49/2021	03/03/2021	03/05/2021	2	ITAPEVA COMERCIO DE PARAFUSOS E FERRAGENS LTDA - M	-	2,000	1170,0000	2340,0000	Não
49/2021	03/03/2021	03/05/2021	2	DIAFER EIRELI	-	2,000	1820,0000	3640,0000	Não
49/2021	03/03/2021	03/05/2021	2	ISABEL LOPES ARAUJO REZENDE - EPP	-	2,000	1250,0000	2500,0000	Não
						<b>Preço Médio --&gt;</b>	<b>1413,3333</b>	<b>2826,6700</b>	
<b>Material: 2724493 - BALANÇA DE PAREDE</b>									
49/2021	03/03/2021	03/05/2021	3	BALANCAS STEFANELLO LTDA	-	1,000	6300,0000	6300,0000	Sim ***
49/2021	03/03/2021	03/05/2021	3	RINNERT & CIA LTDA	-	1,000	6520,0000	6520,0000	Não
49/2021	03/03/2021	03/05/2021	3	TOLEDO DO BRASIL INDUSTRIA DE BALANCAS LTDA	-	1,000	8900,0000	8900,0000	Não
						<b>Preço Médio --&gt;</b>	<b>7240,0000</b>	<b>7240,0000</b>	
<b>Material: 2724494 - BALANÇA 50 KG.</b>									
49/2021	03/03/2021	03/05/2021	4	BALANCAS STEFANELLO LTDA	-	2,000	2600,0000	5200,0000	Não
49/2021	03/03/2021	03/05/2021	4	RINNERT & CIA LTDA	-	2,000	1910,0000	3820,0000	Não
49/2021	03/03/2021	03/05/2021	4	TOLEDO DO BRASIL INDUSTRIA DE BALANCAS LTDA	-	2,000	2800,0000	5600,0000	Não
						<b>Preço Médio --&gt;</b>	<b>2436,6667</b>	<b>4873,3300</b>	

032  
30

Nº Coleta	Data Coleta	Validade	Item	Fornecedor	Marca	Quantidade	Preço Unitário	Total	Venceu
<b>Material: 2724495 - BALANÇA DIGITAL PLATAFORMA 200KG</b>									
49/2021	03/03/2021	03/05/2021	5	BALANCAS STEFANELLO LTDA	-	1,000	2850,0000	2850,0000	Não
49/2021	03/03/2021	03/05/2021	5	RINNERT & CIA LTDA	-	1,000	6055,0000	6055,0000	Não
49/2021	03/03/2021	03/05/2021	5	TOLEDO DO BRASIL INDUSTRIA DE BALANCAS LTDA	-	1,000	3300,0000	3300,0000	Não
						<b>Preço Médio --&gt;</b>	<b>4068,3333</b>	<b>4068,3300</b>	
						<b>Preço Médio Total --&gt;</b>	<b>16481,3333</b>	<b>20331,3300</b>	

033  



# Prefeitura Municipal de Jaguariáiva

Centro Administrativo Prefeito Otélio Renato Baroni  
Praça Isabel Branco, 142 - Cidade Alta - Cx.Postal. II - Fone: (43) 3535 - 9400 - Fax: (43) 3535 - 9422  
Jaguariáiva - PR - CEP: 84200-000 - CNPJ: 76.910.900/0001-38 - compras@jaguariaiva.pr.gov.br

## DEPARTAMENTO DE COMPRAS E LICITAÇÕES

Jaguariáiva, 03 de março de 2021

Ref: Protocolo Nº 1674-2021

À

Secretaria de Planejamento

034  
mp

### SOLICITAÇÃO DE BLOQUEIO

Solicito BLOQUEIO para abertura de procedimento licitatório cujo objeto: Aquisição de materiais permanentes para atender a Secretaria Municipal de Turismo e Meio Ambiente.

Valor (R\$)

20.331,33 (Vinte mil trezentos e trinta e um reais e trinta e três centavos).

MAURICIO FERNANDES

DIRETOR DE COMPRAS E LICITAÇÃO



DEPARTAMENTO DE COMPRAS E LICITAÇÕES

COMPRAS - (43) 3535 - 9400  
ramais 9452/9453/9454/9455/9457/9458

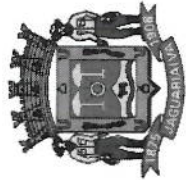

**ESTADO DE PARANÁ**  
**MUNICÍPIO DE JAGUARIAÍVA**

Relação de Despesas

CONSOLIDADO

Página: 8 / 26  
Data de emissão: 23/03/2021  
Exercício de 2021  
Despesa: Saldo Atual

ESPECIFICAÇÕES	SALDO ATUAL
119 - 4.4.90.52.00.00.00 - EQUIPAMENTOS E MATERIAL PERMANENTE	23.523,00
119 - 4.4.90.52.00.00.00 - EQUIPAMENTOS E MATERIAL PERMANENTE	51.000,00
<b>08.004 - SECRETARIA MUN DE INFRAESTRUTURA E HABITAÇÃO -SMIH / DEPARTAMENTO DE UTILIDADE PÚBLICA</b>	<b>1.997.762,70</b>
1.005 - AMPLIAÇÃO E REMODELAÇÃO DA ILUMINAÇÃO PÚBLICA	1.000,00
120 - 4.4.90.51.00.00.00 - OBRAS E INSTALAÇÕES	1.000,00
<b>2.023 - MANUTENÇÃO DOS SERVIÇOS DE UTILIDADE PÚBLICA</b>	<b>1.761.086,72</b>
121 - 3.3.90.30.00.00.00 - MATERIAL DE CONSUMO	826.000,00
122 - 3.3.90.39.00.00.00 - OUTROS SERVIÇOS DE TERCEIROS - PESSOA	935.086,72
<b>2.025 - MANUTENÇÃO DOS SERVIÇOS DE ILUMINAÇÃO PÚBLICA</b>	<b>174.713,85</b>
123 - 3.3.90.30.00.00.00 - MATERIAL DE CONSUMO	34.504,45
123 - 3.3.90.30.00.00.00 - MATERIAL DE CONSUMO	11.604,95
124 - 3.3.90.39.00.00.00 - OUTROS SERVIÇOS DE TERCEIROS - PESSOA	128.604,45
<b>2.027 - MANUTENÇÃO DO TRANSPORTE COLETIVO RURAL</b>	<b>60.962,13</b>
125 - 3.3.90.30.00.00.00 - MATERIAL DE CONSUMO	1.000,00
126 - 3.3.90.39.00.00.00 - OUTROS SERVIÇOS DE TERCEIROS - PESSOA	59.962,13
<b>09.001 - SECRETARIA DE AGROPECUÁRIA E MEIO AMBIENTE - SAMA / GESTÃO ADMINISTRATIVA</b>	<b>1.211.399,50</b>
2.029 - MANUTENÇÃO DOS SERVIÇOS ADMINISTRATIVOS DA SAMA	1.211.399,50
127 - 3.1.90.11.00.00.00 - VENCIMENTOS E VANTAGENS FIXAS - PESSOAL	1.007.730,48
128 - 3.1.90.13.00.00.00 - OBRIGAÇÕES PATRONAIS	71.870,41
129 - 3.1.90.16.00.00.00 - OUTRAS DESPESAS VARIÁVEIS - PESSOAL CIVIL	38.357,50
130 - 3.1.90.94.00.00.00 - INDENIZAÇÕES E RESTITUIÇÕES TRABALHISTAS	1.000,00
131 - 3.1.91.13.00.00.00 - OBRIGAÇÕES PATRONAIS	35.452,30
132 - 3.3.90.14.00.00.00 - DIÁRIAS - PESSOAL CIVIL	1.000,00
133 - 3.3.90.30.00.00.00 - MATERIAL DE CONSUMO	1.641,00
134 - 3.3.90.36.00.00.00 - OUTROS SERVIÇOS DE TERCEIROS - PESSOA	22.530,00
135 - 3.3.90.39.00.00.00 - OUTROS SERVIÇOS DE TERCEIROS - PESSOA	8.327,81
136 - 3.3.90.46.00.00.00 - AUXÍLIO-ALIMENTAÇÃO	13.490,00
137 - 4.4.90.52.00.00.00 - EQUIPAMENTOS E MATERIAL PERMANENTE	10.000,00
<b>09.002 - SECRETARIA DE AGROPECUÁRIA E MEIO AMBIENTE - SAMA / DEPARTAMENTO DE AGROPECUÁRIA</b>	<b>35.000,00</b>
2.036 - ATIVIDADES DE APOIO PRODUTOR RURAL	35.000,00

035  
30



# Prefeitura Municipal de Jaguariaíva

Centro Administrativo Prefeito Otélio Renato Baroni  
Praça Isabel Branco, nº 142 - Cidade Alta - Cx. Postal II - Jaguariaíva - PR - CEP: 84200-000  
Fone: (43) 3535-9400 - Fax: 3535-2130 - CNPJ: 76.910.900-0001-38 - planejamento@jaguariaiva.pr.gov.br

SECRETARIA DE PLANEJAMENTO

## FOLHA DE INFORMAÇÃO

Protocolo nº 1674/2021

Ao Departamento de Compras e Licitação

Informo que existe dotação orçamentária para ocorrer com o eventual processo licitatório, cujo objeto se refere à **Aquisição de materiais permanentes para atender as necessidades da Secretaria de Turismo e Meio Ambiente**, consignado nas seguintes rubricas:

Órgão: 09

SECRETARIA DE AGROPECUÁRIA E MEIO AMBIENTE - SAMA

Unidade Orçamentária: 09.001

GESTÃO ADMINISTRATIVA

Projeto/Atividade: 2.029

MANUTENÇÃO DOS SERVIÇOS ADMINISTRATIVOS DA SAMA

Classificação do Elemento de Despesa: (137) 4.4.90.52.00.00  
EQUIPAMENTOS E MATERIAL PERMANENTE

Fonte de Recurso: 000

RECURSOS ORDINÁRIOS (LIVRES)

23/03/2021

**Bruna Silva Miranda**

Secretária Municipal de Finanças

Folha de Informação 034/2021



SECRETARIA DE PLANEJAMENTO  
fone: 3535-9405



**ESTADO DO PARANÁ**  
**PREFEITURA MUNICIPAL DE JAGUARIAÍVA**

PRAÇA ISABEL BRANCO, 142 - CIDADE ALTA - Jaguariaíva - PR  
CEP: 84200-000 CNPJ: 76.910.900/0001-38 Telefone: (43) 3535-9400  
E-mail: comprasjag@gmail.com

**SOLICITAÇÃO DE ABERTURA DE LICITAÇÃO**

Este documento autoriza a abertura de procedimento licitatório conforme especificações abaixo. A existência de recursos orçamentários foi confirmada pelo parecer contábil expedido pelo setor de contabilidade, estando de acordo com a legislação em vigor.

**Processo Administrativo:** 49/2021  
**Modalidade:** Pregão eletrônico  
**Forma de Julgamento:** MENOR PREÇO POR ITEM  
**Forma de Pagamento:** 30 DIAS  
**Prazo de Entrega:** 06 meses  
**Local de Entrega:** ALMOXARIFADO CENTRAL  
**Vigência:** 6  
**Objeto da Licitação:** Aquisição de materiais permanentes tais como balanças, carrinho plataforma, lavadora de alta pressão para atender as necessidades da Secretaria de Turismo e meio ambiente.  
**Observações:**  
**Convidados:**

Despesas  
Recursos orçamentários: PREFEITURA MUNICIPAL DE JAGUARIAÍVA

Organograma	Descrição da Despesa	Máscara	Valor Estimado
09.001	MANUTENÇÃO DOS SERVIÇOS ADMINISTRATIVOS DA SAMA	09.001.04.122.0003.2029.4.4.90.52.00	R\$ 20.331,33
<b>Total da entidade:</b>			R\$ 20.331,33
<b>Total geral:</b>			R\$ 20.331,33

Itens

Item	Quantidade	Unid.	Descrição	Valor Unitário	Valor Total
1	1,000	UNI	CARRINHO PLATAFORMA	R\$ 1.323,0000	R\$ 1.323,00
2	2,000	UNI	LAVADORA DE ALTA PRESSÃO,	R\$ 1.413,3300	R\$ 2.826,66
3	1,000	UNI	BALANÇA DE PAREDE	R\$ 7.240,0000	R\$ 7.240,00
4	2,000	UNI	BALANÇA 50 KG.	R\$ 2.436,6600	R\$ 4.873,32
5	1,000	UNI	BALANÇA DIGITAL PLATAFORMA 200KG	R\$ 4.068,3300	R\$ 4.068,33
<b>Valor total dos itens:</b>					R\$ 20.331,31

Jaguariaíva, 25 de Março de 2021

  
Assinatura do Responsável

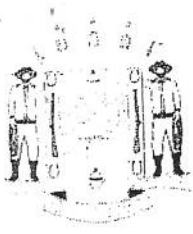

# Prefeitura Municipal de Jaguariaíva

Centro Administrativo Prefeito Otélio Renato Baroni  
Praça Isabel Branco, 142 - Cidade Alta - Cx. Postal. II - Fone: (43) 3535 - 9400 - Fax: (43) 3535 - 942  
Jaguariaíva - PR - CEP: 84200-000 - CNPJ: 76.910.900/0001-38 - gabinete@jaguariaiva.pr.gov.br

GABINETE DO PREFEITO

## DECRETO n.º. 011/2021

038  
up

A Prefeita de Jaguariaíva, Estado do Paraná, Senhora **ALCIONE LEMOS**, no uso das atribuições que lhe conferem o artigo 67, inciso X, XI e XXIV da Lei Orgânica do Município, arts. 15 §8º, 51 e parágrafos da Lei Federal n.º. 8666/93,

## DECRETA

**Artigo 1º. NOMEIA** os senhores (as): **VINÍCIUS WEIGERT**, brasileiro, solteiro, servidor público municipal com cargo em provimento efetivo de Fiscal de Tributos, portador da Cédula de Identidade R.G. n.º. X.XXX.515-2 IIPR/PR e inscrito no CPF/MF sob n.º. XXX.XXX.309-02; **ANA CLÁUDIA KRUL**, brasileira, solteira, servidora pública municipal com cargo em provimento efetivo de Engenheiro Civil, portadora da Cédula de Identidade R.G. n.º. X.XXX.219-0 IIPR/PR, inscrita no CPF/MF sob n.º. XXX.XXX.079-14; **IONE APARECIDA MENDES DO PRADO**, brasileira, casada, servidora pública municipal com cargo em provimento efetivo de Agente Administrativo, portadora da Cédula de Identidade R.G. n.º. X.XXX.024-0 IIPR/PR e inscrita no CPF/MF sob n.º. XXX.XXX.899-07; **MARCELA BERTONI DE CARVALHO**, brasileira, solteira, servidora pública municipal com cargo em provimento efetivo de Nutricionista, portadora da cédula de identidade R.G. n.º. X.XXX.559-1 IIPR/PR e inscrita no CPF/MF n.º. XXX.XXX.869-55; **ROSANE SCATOLIN MACHADO**, brasileira, solteira, servidora pública municipal com cargo em provimento efetivo de Professora, portadora da Cédula de Identidade R.G. n.º. X.XXX.236-1 SESP/PR e inscrita no CPF/MF sob o n.º. XXX.XXX.359-04, para, sob a presidência do primeiro, integrarem a **COMISSÃO DE LICITAÇÃO**, com o objetivo de analisarem todos os processos licitatórios, em todas as suas modalidades, que vierem a ser promovidos pelo Município de Jaguariaíva no exercício do ano de 2021.

**PUBLICADO**  
SEMANÁRIO OFICIAL DO MUNICÍPIO  
FM 05/01/2021

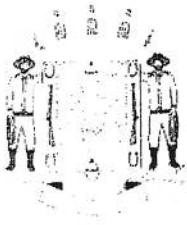

# Prefeitura Municipal de Jaguariaíva

Centro Administrativo Prefeito Otélio Renato Baroni

Praça Isabel Branco, 142 - Cidade Alta - Cx. Postal. II - Fone: (43) 3535 - 9400 - Fax: (43) 3535 - 9422  
Jaguariaíva - PR - CEP: 84200-000 - CNPJ: 76.910.900/0001-38 - gabinete@jaguariaiva.pr.gov.br

GABINETE DO PREFEITO

039  
Artigo 2º. Competem aos membros da Comissão Permanente de Licitação, os procedimentos de abertura e julgamento dos processos licitatórios em todas as modalidades previstas na Lei Federal nº. 8.666/93 com suas alterações e na Lei Federal nº. 10.520/02, bem como nos procedimentos administrativos da administração direta por Dispensa ou Inexigibilidade de Licitação promovidos pela Prefeitura Municipal.

Artigo 3º. Servirá como Pregoeiro, na forma da Lei Federal nº. 10.520/02 o senhor **DENEVAL BUENO NETO**, brasileiro, solteiro, servidor público municipal com cargo em provimento efetivo de Escriturário I, portador da Cédula de Identidade R.G. nº. X.XXX.656-0 IIPR e inscrito no CPF/MF sob nº. XXX.XXX.649-00.

Artigo 4º. Servirão como membros da Comissão de Apoio, nos termos da Lei Federal nº. 10.520/02, os seguintes servidores:

- **ADRIANA DE CASTRO**, brasileira, solteira, servidora pública municipal com cargo em provimento efetivo de Cozinheira/Merendeira, portadora da Cédula de Identidade R.G. nº. X.XXX.538-5 IIPR/PR e inscrita no CPF/MF sob nº. XXX.XXX.219-91;
- **RAFAEL RAMOS DE PAULA**, brasileiro, casado, servidor público municipal com cargo em provimento comissionado de Diretor de Tecnologia E Informação, portador da Cédula de Identidade R.G. nº. X.XXX.059-67 SESP/SP e inscrito no CPF/MF sob nº. XXX.XXX.588-1;
- **GILSON DE MELO TEIXEIRA**, brasileiro, solteiro, servidor público municipal com cargo em provimento efetivo de Analista de Planejamento e Orçamento, portador da Cédula de Identidade R.G. nº. X.XXX.950-7 SESP/PR e inscrito no CPF/MF sob nº. XXX.XXX.149-50;
- **ROGÉRIO FRACALOSSI**, brasileiro, divorciado, servidor público municipal com cargo em provimento efetivo de Farmacêutico Bioquímico, portador da





# Prefeitura Municipal de Jaguaraiava

Centro Administrativo Prefeito Otélio Renato Baroni

Praça Isabel Branco, 142 - Cidade Alta - Cx.Postal. II - Fone: (43) 3535 - 9400 - Fax: (43) 3535 - 9420  
Jaguaraiava - PR - CEP: 84200-000 - CNPJ: 76.910.900/0001-38 - gabinete@jaguaraiava.pr.gov.br

Cédula de Identidade R.G. n.º. X.XXX.798-2 SESP/PR e inscrito no CPF/MF sob n.º. XXX.XXX.399-78.

• LUIZ CARLOS DA VEIGA BARBOSA, brasileiro, <sup>casado</sup>, servidor público municipal com cargo em provimento efetivo de engenheiro civil, portador da Cédula de Identidade R.G. n.º. X.XXX.47975 IIPR e inscrito no CPF/MF sob n.º. XXX.XXX.399-68.

Artigo 5º. Os serviços prestados em decorrência deste Decreto, serão sem ônus para o Município, sendo considerados de caráter relevante e de interesse Público (artigo 4º da Lei Municipal n.º. 2155/2010).

Artigo 6º. Fica Revogado o Decreto n.º. 058/2020, datado de 13 de fevereiro de 2020.

Artigo 7º. Este Decreto entra em vigor na presente data.

Artigo 8º. Publique-se. Registre-se. Anote-se.

Gabinete do Prefeito, 04 de janeiro de 2021.

ALCIONE LEMOS  
Prefeita Municipal

JOSIAS ZACHAROW PEDROSO  
Secretário Municipal de Administração e Recursos Humanos

BRUNA SILVA MIRANDA  
Secretária Municipal de Finanças

TANIA MARISTELA MUNHOZ  
Secretária Municipal de Negócios Jurídicos



# Prefeitura Municipal de Jaguariaíva

Centro Administrativo Prefeito Otélio Renato Baroni  
Praça Isabel Branco, 142 - Cidade Alta - Cx.Postal. II - Fone: (43) 3535 - 9400 - Fax: (43) 3535 - 9422  
Jaguariaíva - PR - CEP: 84200-000 - CNPJ: 76.910.900/0001-38 - [compras@jaguariaiva.pr.gov.br](mailto:compras@jaguariaiva.pr.gov.br)

## DEPARTAMENTO DE COMPRAS E LICITAÇÕES

PREGÃO ELETRÔNICO Nº33/2021

PROCESSO:49/2021

EMISSÃO:25/03/2021

A PREFEITURA MUNICIPAL DE JAGUARIAIVA, mediante o Pregoeiro designado, torna público para conhecimento dos interessados que na data e local abaixo indicados fará realizar licitação na modalidade de **PREGÃO ELETRÔNICO do TIPO MENOR PREÇO – UNITÁRIO**, conforme descrito neste Edital e seus Anexos.

O procedimento licitatório obedecerá, integralmente, a Lei Federal nº 10.520/02, a Lei e o Decreto Municipal, respectivamente nºs. 11/2021 do dia 04/01/2021 e ainda subsidiariamente, a Lei Federal nº 8.666/93

TIPO: MENOR PREÇO – UNITÁRIO

RECEBIMENTO DAS PROPOSTAS: das 08:30 do dia 29/03/2021 até as 08:30 do dia 12/04/2021

ABERTURA E JULGAMENTO DAS PROPOSTAS 08:31 até 08:59 horas do dia 12/04/2021.

INÍCIO DA SESSÃO DE DISPUTA DE PREÇOS: 09:00 horas do dia 12/04/2021.

REFERÊNCIA DE TEMPO: horário de Brasília (DF).

LOCAL: [www.bll.org.br](http://www.bll.org.br) "Acesso Identificado"

PREGOEIRO: DENEVAL BUENO NETO

E-MAIL: [comprasjag@gmail.com](mailto:comprasjag@gmail.com) ou [compras@jaguariaiva.pr.gov.br](mailto:compras@jaguariaiva.pr.gov.br)

TELEFONE/FAX: (0XX43) 3535-9454

1. **OBJETO:** Aquisição de materiais permanentes tais como balanças, carrinho plataforma, lavadora de alta pressão para atender as necessidades da Secretaria de Turismo e meio ambiente.
2. **JUSTIFICATIVA**  
Justifica-se a Presente compra deste equipamento para atender ao Programa Feira Verde.
3. **DO FISCAL DE CONTRATO E FISCAL TÉCNICO:** A Fiscalização do contrato será feito pelo Sra Sandra Maria Negrini Brisola.



DEPARTAMENTO DE COMPRAS E LICITAÇÕES

COMPRAS - (43) 3535 - 9400  
ramais 9452/9453/9454/9455/9457/9458



# Prefeitura Municipal de Jaguariaíva

Centro Administrativo Prefeito Otélio Renato Baroni

Praça Isabel Branco, 142 - Cidade Alta - Cx.Postal. II - Fone: (43) 3535 - 9400 - Fax: (43) 3535 - 9422  
Jaguariaíva - PR - CEP: 84200-000 - CNPJ: 76.910.900/0001-38 - compras@jaguariaiva.pr.gov.br

## DEPARTAMENTO DE COMPRAS E LICITAÇÕES

ITEM	DESCRIPTIVO	UNIDADE	QUANT.	MARCA	PREÇO UNITÁRIO (R\$)	VALOR TOTAL (R\$)
1	<p><b>CARRINHO PLATAFORMA-</b> Carrinho Plataforma de Madeira Aro em Aço 600KG - Capacidade de carga: 600kg - Tipo de plataforma: Madeira - Largura: 750mm - Comprimento: 1500mm - Aro: Com rolete - chapa de aço SMG-16 1,2mm - Pneus: 325 x 8 - Pneu / camara dobrável - Dimensões Dimensões (C x L x A): 150 x 75 x 50 cm - Peso: 52 Kg</p> <p>Especificações: Empunhaduras ergonômicas. Eixo em aço de alta resistência e bucha em nylon autolubrificante. Braço metálico tubular de 1,5 mm e estrutura reforçada. Pneu com câmara 3.25/8". Capacidade para 600 kg</p>	UND	1	042 MP	R\$ 1.323,00	R\$ 1.323,00
2	<p><b>LAVADORA DE ALTA PRESSÃO 1.650 A 1.800 LIBRAS MONOFÁSICA:</b> POTENCIA DA LAVADORA DE ALTA PRESSÃO 1.650 A 1.800 W/ 2,0 CV; PRESSÃO MÁXIMA DE SAÍDA DE ÁGUA DA LAVADORA DE ALTA PRESSÃO 1.650 A 1.800 LBF/POL<sup>2</sup> - 100 BAR - 10 MPA; PRESSÃO NOMINAL DE SAÍDA DE ÁGUA DA LAVADORA DE ALTA PRESSÃO 70 BAR - 70 MPA; VAZÃO DA LAVADORA DE ALTA PRESSÃO: 330 LITROS/HORA - 5,5 LITROS/MIN; SISTEMA DE DESLIGAMENTO DA LAVADORA DE ALTA PRESSÃO: AUTOMÁTICO; TIPO DE MOTOR DA LAVADORA DE ALTA PRESSÃO: UNIVERSAL; COMPRIMENTO DA MANGUEIRA DE ALTA PRESSÃO DA LAVADORA: 5,00M; COMPRIMENTO DO CORDÃO ELÉTRICO: 5,00M; DISPOSITIVO PARA APLICAÇÃO DE DETERGENTE DA LAVADORA DE ALTA PRESSÃO: RESERVATÓRIO EXTERNO; TEMPERATURA DE SAÍDA DA ÁGUA DA LAVADORA DE ALTA PRESSÃO: NÃO SE APLICA; SEQUE NORMA: ABNT NBR LEC 60335-1 E LEC 60335-2-79; MATERIAL DOS PISTÕES DA LAVADORA DE ALTA PRESSÃO: AÇO INOX; FREQUÊNCIA (HZ): 60HZ; PRAZO GARANTIA 01 ANO.</p>	UND	2		R\$ 1.413,33	R\$ 2.826,66
3	<p><b>BALANÇA DE PAREDE</b> Capacidade: 1.000kg • Resolução: 500g • Plataforma: 0,80 x 1,20m • Redução mecânica na plataforma de pesagem • Maior resistência para cargas pesadas • Baixíssimo custo de manutenção • Coluna opcional • Indicador de Peso Digital com bateria</p> <p>Balanças Eletromecânicas com coluna são fornecidas com rodas embutidas. Características das Balanças Eletromecânicas. As balanças Eletromecânicas com indicador de peso Digital são utilizadas para pesagens em geral nas indústrias brasileiras tais como: Indústria têxtil, indústria química, indústria farmacêuticas, indústrias metalúrgicas, indústrias automobilísticas, autopeças entre outras, e principalmente indicadas para ambientes agressivos e de uso intenso. - balanças portateis com carga a baterias</p>	UND	1		R\$ 7.240,00	R\$ 7.240,00



DEPARTAMENTO DE COMPRAS E LICITAÇÕES

COMPRAS - (43) 3535 - 9400  
ramais 9452/9453/9454/9455/9457/9458



# Prefeitura Municipal de Jaguariáiva

Centro Administrativo Prefeito Otélio Renato Baroni

Praça Isabel Branco, 142 - Cidade Alta - Cx.Postal. II - Fone: (43) 3535 - 9400 - Fax: (43) 3535 - 9422  
Jaguariáiva - PR - CEP: 84200-000 - CNPJ: 76.910.900/0001-38 - compras@jaguariaiva.pr.gov.br

## DEPARTAMENTO DE COMPRAS E LICITAÇÕES

4	<b>BALANÇA 50 KG</b> Capacidade: 50kg • Resolução: 20g • Plataforma: 50 x 40cm • Estrutura em aço carbono • Plataforma com célula de carga central • Cabo do indicador de 3 metros • Coluna opcional • Indicador com bateria opcional • Pés reguláveis	UND	2	R\$ 2.436,66	R\$ 4.873,32
5	<b>BALANÇA DIGITAL PLATAFORMA 200KG</b> Balança Digital Plataforma Reforçada 200 Kg C/bateria Bivolt Características: * Pés nivelador ; * Toda em ferro reforçado galvanizado ( chassi, plataforma, coluna do indicador); * Pannel de alumínio com visor digital em português (idêntico a foto do anúncio); * Indicador de bateria no pannel; * Acompanha carregador BIVOLT para a bateria interna. * Bateria interna com duração de 15 a 30 dias dependendo do uso; * Utiliza célula de carga insensível, proporcionando alta precisão e velocidade na leitura do peso; * Acompanha carregador para a bateria interna. * Bateria Interna de Longa duração. Dimensões da plataforma: - 30cm. largura - 40cm. comprimento - 9cm. altura	UND	1	R\$ 4.068,33	R\$ 4.068,33

**Documentação:** a empresa vencedora deverá encaminhar juntamente com a proposta corrigida e habilitação folder do produto onde constem suas especificações.

**Forma de pagamento:** O pagamento será realizado no prazo de até 30 dias após entrega do objeto, através de protocolo de pedido de pagamento, juntamente com os documentos de recebimento/aceite do produto assinado pelo fiscal de recebimento, e ainda os seguintes documentos: FGTS, Federal e Certidão Municipal.

\* **Prazo máximo para entrega:** até 10 (dias) dias do recebimento da nota de empenho.

**Local de entrega:** Almoxarifado Central, Rua Salomão Felix, S/N.

### DAS ENTREGAS

A entrega será conforme a necessidade da Secretaria Municipal de Recursos Humanos.

Não será aceite, no momento da entrega, *itens* de marca diferente daqueles constantes na proposta vencedora. No caso de proposta que apresentar mais de uma marca, o Município reserva-se o direito de escolher o que melhor lhe convier.

**DO FRETE:** POR CONTA DA EMPRESA.

**GARANTIA E ASSISTENCIA TÉCNICA:** 12 MESES do aceite do material para os demais materiais permanentes.

**Recursos Financeiros:** Correrá por conta da seguinte Dotação Orçamentária:

4.4.90.52.00.00.00.00 código reduzido 137 SECRETARIA DE AGROPECUÁRIA E MEIO AMBIENTE



DEPARTAMENTO DE COMPRAS E LICITAÇÕES

COMPRAS - (43) 3535 - 9400  
ramais 9452/9453/9454/9455/9457/9458



# Prefeitura Municipal de Jaguariáiva

Centro Administrativo Prefeito Otélio Renato Baroni

Praça Isabel Branco, 142 - Cidade Alta - Cx.Postal. II - Fone: (43) 3535 - 9400 - Fax: (43) 3535 - 9422  
Jaguariáiva - PR - CEP: 84200-000 - CNPJ: 76.910.900/0001-38 - compras@jaguariaiva.pr.gov.br

## DEPARTAMENTO DE COMPRAS E LICITAÇÕES

044  
mp

Compõem este Edital os Anexos:

**ANEXO 01** - PROPOSTA DE PREÇOS

**ANEXO 02** - HABILITAÇÃO

**ANEXO 03** - DADOS DA EMPRESA (caso venha a ser vencedora, apresentar juntamente com a proposta corrigida (anexo 01))

**ANEXO 04** - TERMO DE ADESÃO AO SISTEMA ELETRÔNICO DE LICITAÇÕES DA BLL (A e B)

**ANEXO 05** - DECLARAÇÃO CONJUNTA

**ANEXO 06** - DECLARAÇÃO DE ENQUADRAMENTO NO REGIME DE TRIBUTAÇÃO DE ME/EPP.

**ANEXO 07** - MINUTA DO CONTRATO

### 2. DISPOSIÇÕES PRELIMINARES:

2.1. O Pregão, na forma Eletrônica será realizado em sessão pública, por meio da **INTERNET**, mediante condições de segurança - criptografia e autenticação - em todas as suas fases, através do **Sistema de Pregão na Forma Eletrônica da Bolsa de Licitações e Leilões - BLL**.

2.2. Os trabalhos serão conduzidos por funcionário designado da Autarquia Municipal de Trânsito e Transporte, denominado **Pregoeiro**, mediante a inserção e monitoramento de dados gerados ou transferidos para o aplicativo "Licitações" constante da página eletrônica da **Bolsa de Licitações e Leilões - BLL** ([www.bll.org.br](http://www.bll.org.br)).

### 3. RECEBIMENTO E ABERTURA DAS PROPOSTAS E DATA DO PREGÃO:

3.1. O fornecedor deverá observar as datas e os horários limites previstos para a abertura da proposta, atendendo também para a data e horário para início da disputa.

### 4. CONDIÇÕES PARA PARTICIPAÇÃO:

4.1. Poderão participar deste Pregão Eletrônico os interessados que atenderem a todas as exigências de habilitação contidas neste Edital e seus anexos, pertençam ao ramo de atividade pertinente ao objeto licitado, e que estejam, obrigatoriamente, cadastrados no sistema eletrônico utilizado neste processo, nos seguintes termos:

4.2 Não poderá participar da licitação a empresa que estiver sob falência, concordata, concurso de credores, dissolução, liquidação ou que tenha sido declarada inidônea por órgão ou entidade da administração pública direta ou indireta, federal, estadual, municipal ou Distrito Federal ou que esteja cumprindo período de suspensão no âmbito da administração municipal.

4.3 O licitante deverá promover a sua inscrição e credenciamento para participar do pregão diretamente ou através de corretora de mercadorias associada à **Bolsa de licitações e Leilões do Brasil** por ele indicada, até o horário fixado no edital para inscrição e cadastramento.



DEPARTAMENTO DE COMPRAS E LICITAÇÕES

COMPRAS - (43) 3535 - 9400  
ramais 9452/9453/9454/9455/9457/9458



# Prefeitura Municipal de Jaguariáiva

Centro Administrativo Prefeito Otélio Renato Baroni

Praça Isabel Branco, 142 - Cidade Alta - Cx.Postal. II - Fone: (43) 3535 - 9400 - Fax: (43) 3535 - 9422  
Jaguariáiva - PR - CEP: 84200-000 - CNPJ: 76.910.900/0001-38 - compras@jaguariaiva.pr.gov.br

## DEPARTAMENTO DE COMPRAS E LICITAÇÕES

4.4 A participação no pregão está condicionada obrigatoriamente a inscrição e credenciamento do licitante (item 3.5), até o limite de horário previsto e deverá ser requerido acompanhado dos seguintes documentos:

a) **Instrumento particular de mandato** outorgando à corretora associada / interveniente, por meio de seu operador devidamente credenciado junto à BLL, poderes específicos de sua representação no pregão, conforme modelo fornecido pela **Bolsa de Licitações e Leilões do Brasil (ANEXO 04)**

b) **Declaração de seu pleno conhecimento**, de aceitação e de atendimento às exigências de habilitação previstas no Edital, conforme modelo fornecido pela **Bolsa de Licitações e Leilões - BLL (ANEXO 04)** e;

c) **Proposta de Preços**, com todas as especificações do produto objeto da licitação em conformidade com os **ANEXO 01 e 03**. Sob nenhuma hipótese será admitida a substituição da ficha técnica adicionada, nem mesmo antes do início da disputa de lances. "A empresa participante do certame não deve ser identificada".

O custo de operacionalização e uso do sistema ficará a cargo do Licitante vencedor do certame, que pagará a **Bolsa de Licitações e Leilões - BLL**, provedora do sistema eletrônico, o equivalente ao percentual estabelecido pela mesma sobre o valor contratual ajustado, a título de taxa pela utilização dos recursos de tecnologia da informação, em conformidade com o regulamento operacional **Bolsa de Licitações e Leilões - BLL**.

4.5 A microempresa ou empresa de pequeno porte, além da apresentação da declaração constante no Anexo 06 para fins de habilitação, deverá, quando do cadastramento da proposta inicial de preço a ser digitado no sistema, informar no campo próprio da ficha técnica descritiva do objeto, o seu regime de tributação para fazer valer o direito de prioridade do desempate conforme o Art. 44 e 45 da LC 123/2006.

## 5. REGULAMENTO OPERACIONAL DO CERTAME:

5.1. O certame será conduzido pelo Pregoeiro, com o auxílio da equipe de apoio, que terá, em especial, as seguintes atribuições:

- a) acompanhar os trabalhos da equipe de apoio;
- b) responder as questões formuladas pelos fornecedores, relativas ao certame;
- c) abrir as propostas de preços;
- d) analisar a aceitabilidade das propostas;
- e) desclassificar propostas indicando os motivos;
- f) conduzir os procedimentos relativos aos lances e à escolha da proposta do lance de menor preço;
- g) verificar a habilitação do proponente classificado em primeiro lugar;
- h) declarar o vencedor;
- i) receber, examinar e decidir sobre a pertinência dos recursos;
- j) elaborar a ata da sessão;
- k) encaminhar o processo à autoridade superior para homologar e autorizar a contratação;
- l) abrir processo administrativo para apuração de irregularidades visando a aplicação de penalidades previstas na legislação.

### **5.2. Credenciamento No Sistema Licitações da Bolsa de Licitações e Leilões – BLL:**



DEPARTAMENTO DE COMPRAS E LICITAÇÕES

COMPRAS - (43) 3535 - 9400  
ramais 9452/9453/9454/9455/9457/9458



# Prefeitura Municipal de Jaguariáiva

Centro Administrativo Prefeito Otélio Renato Baroni

Praça Isabel Branco, 142 - Cidade Alta - Cx.Postal. II - Fone: (43) 3535 - 9400 - Fax: (43) 3535 - 9422  
Jaguariáiva - PR - CEP: 84200-000 - CNPJ: 76.910.900/0001-38 - [compras@jaguariaiva.pr.gov.br](mailto:compras@jaguariaiva.pr.gov.br)

## DEPARTAMENTO DE COMPRAS E LICITAÇÕES

5.2.1. As pessoas jurídicas ou firmas individuais interessadas deverão nomear através do instrumento de mandato previsto no item 4.6. "a", com firma reconhecida, operador devidamente credenciado em qualquer empresa associada à **Bolsa de Licitações e Leilões - BLL**, atribuindo poderes para formular lances de preços e praticar todos os demais atos e operações no site: [www.bll.org.br](http://www.bll.org.br).

5.2.2. A participação do licitante no pregão eletrônico se dará por meio de participação direta ou através de empresas associadas à **Bolsa de Licitações e Leilões - BLL** corretora contratada para representá-lo, a qual deverá manifestar, por meio de seu operador designado, em campo próprio do sistema, pleno conhecimento, aceitação e atendimento às exigências de habilitação previstas no Edital.

5.2.3. O acesso do operador ao pregão, para efeito de encaminhamento de proposta de preço e lances sucessivos de preços, em nome do licitante, somente se dará mediante prévia definição de senha privativa.

5.2.4. A chave de identificação e a senha dos operadores poderão ser utilizadas em qualquer pregão eletrônico, salvo quando canceladas por solicitação do credenciado ou por iniciativa da **Bolsa de Licitações e Leilões - BLL**.

5.2.5. É de exclusiva responsabilidade do usuário o sigilo da senha, bem como seu uso em qualquer transação efetuada diretamente ou por seu representante, não cabendo a **Bolsa de Licitações e Leilões - BLL** a responsabilidade por eventuais danos decorrentes de uso indevido da senha, ainda que por terceiros.

5.2.6. O credenciamento do fornecedor e de seu representante legal junto ao sistema eletrônico implica a responsabilidade legal pelos atos praticados e a presunção de capacidade técnica para realização das transações inerentes ao pregão eletrônico.

### **5.3. Participação:**

5.3.1. A participação no Pregão, na Forma Eletrônica se dará por meio da digitação da senha pessoal e intransferível do representante credenciado (operador da corretora de mercadorias) e subsequente encaminhamento da proposta de preços, exclusivamente por meio do sistema eletrônico, observados data e horário limite estabelecido.

5.3.2. Caberá ao fornecedor acompanhar as operações no sistema eletrônico durante a sessão pública do pregão, ficando responsável pelo ônus decorrente da perda de negócios diante da inobservância de quaisquer mensagens emitidas pelo sistema ou da desconexão do seu representante.

5.3.3. Qualquer dúvida em relação ao acesso no sistema operacional, poderá ser esclarecida através de através de uma empresa associada ou pelos telefones: Curitiba-PR (41) 3042-9909 e 3091-9654, ou através da **Bolsa de Licitações e Leilões - BLL** ou pelo e-mail [contato@bll.org.br](mailto:contato@bll.org.br).

### **5.4. Abertura Das Propostas E Formulação Dos Lances:**

5.4.1. A partir do horário previsto no Edital e no sistema, terá início a sessão pública do pregão na forma eletrônica, com a divulgação das propostas de preços recebidas, passando o Pregoeiro a avaliar a aceitabilidade das propostas.

5.4.2. Aberta a etapa competitiva, os representantes dos fornecedores deverão estar conectados ao sistema para participar da sessão de lances. A cada lance ofertado o participante será imediatamente informado de seu recebimento e respectivo horário de registro e valor.

5.4.3. Só serão aceitos lances cujos valores forem inferiores ao último lance que tenha sido anteriormente registrado no sistema.

5.4.4. Não serão aceitos dois ou mais lances de mesmo valor, prevalecendo aquele que for recebido e registrado em primeiro lugar.



DEPARTAMENTO DE COMPRAS E LICITAÇÕES

COMPRAS - (43) 3535 - 9400  
ramais 9452/9453/9454/9455/9457/9458



# Prefeitura Municipal de Jaguariaíva

Centro Administrativo Prefeito Otélio Renato Baroni

Praça Isabel Branco, 142 - Cidade Alta - Cx.Postal. II - Fone: (43) 3535 - 9400 - Fax: (43) 3535 - 9422  
Jaguariaíva - PR - CEP: 84200-000 - CNPJ: 76.910.900/0001-38 - compras@jaguariaiva.pr.gov.br

## DEPARTAMENTO DE COMPRAS E LICITAÇÕES

5.4.5. Não serão aceitas propostas com valores superiores ao máximo fixado no Edital (REFERENTE AO VALOR UNITÁRIO DO ITEM/PRODUTO). O descumprimento desse requisito implicará na desclassificação do licitante.

5.4.6. Ficará a critério do pregoeiro a autorização da correção de lances com valores digitados errados ou situação semelhante, mesmo que antes do início da disputa de lances.

5.4.7. Durante o transcurso da sessão pública os participantes serão informados, em tempo real, do valor do menor lance registrado. O sistema não identificará o autor dos lances aos demais participantes.

5.4.8. No caso de desconexão com o Pregoeiro, no decorrer da etapa competitiva do Pregão, na Forma Eletrônica, o sistema eletrônico poderá permanecer acessível às licitantes para a recepção dos lances, retornando o Pregoeiro, quando possível, sua atuação no certame, sem prejuízos dos atos realizados.

5.4.9. Quando a desconexão persistir por tempo superior a **10 (dez) minutos**, a sessão do Pregão na Forma Eletrônica será suspensa e terá reinício somente após comunicação expressa aos operadores representantes dos participantes, através de mensagem eletrônica (e-mail) divulgando data e hora da reabertura da sessão.

5.4.10. A etapa de lances da sessão pública será encerrada mediante aviso de fechamento iminente dos lances, emitido pelo sistema eletrônico, após o que transcorrerá período de tempo extra. O período de tempo extra ocorrerá em um intervalo que poderá ser de 01 (um) segundo a 30 (trinta) minutos, aleatoriamente determinado pelo sistema eletrônico, findo o qual será automaticamente encerrada a recepção de lances, não podendo em hipótese alguma, as empresas apresentarem novos lances (**FECHAMENTO RANDÔMICO**).

5.4.11. Face à imprevisão do tempo extra, as empresas participantes deverão estimar o seu valor mínimo de lance a ser ofertado, evitando assim cálculos de última hora, que poderá resultar em uma disputa frustrada por falta de tempo hábil.

5.4.12. O sistema informará a proposta de menor preço imediatamente após o encerramento da etapa de lances ou, quando for o caso, após negociação e decisão pelo pregoeiro acerca da aceitação do lance de menor valor.

5.4.13. Facultativamente, o Pregoeiro poderá encerrar a sessão pública mediante encaminhamento de aviso de fechamento iminente dos lances e subsequente transcurso do prazo de trinta minutos, findo o qual será encerrada a recepção de lances. Neste caso, antes de anunciar o vencedor, o Pregoeiro poderá encaminhar, pelo sistema eletrônico contraproposta diretamente ao proponente que tenha apresentado o lance de menor preço, para que seja obtido preço melhor, bem como decidir sobre sua aceitação.

### 5.5. Referente a Habilitação:

5.5.1. Os documentos relativos à habilitação solicitados no Anexo 02 deste Edital, (e quando a empresa se enquadrar no regime ME/EPP enviar também o Anexo 7), deverão ser remetidos preferencialmente via email (comprasjag@gmail.com) ou via fax (43) 3535-9454, no prazo máximo de 02 horas, com posterior encaminhamento do original ou cópia autenticada, observando os prazos legais pertinentes.

5.5.2. Os documentos originais ou cópias autenticadas deverão ser encaminhados, no prazo máximo de 03 (três) dias úteis, contados da data da sessão pública virtual, juntamente com a proposta de preços corrigida, para o seguinte endereço:

PREFEITURA MUNICIPAL DE JAGUARIAIVA

Endereço: Praça Isabel Branco – 142 Cidade Alta, Jaguariaíva - PR

A/C Pregoeiro: DENEVAL BUENO NETO



DEPARTAMENTO DE COMPRAS E LICITAÇÕES

COMPRAS - (43) 3535 - 9400  
ramais 9452/9453/9454/9455/9457/9458





# Prefeitura Municipal de Jaguariáiva

Centro Administrativo Prefeito Otélio Renato Baroni  
Praça Isabel Branco, 142 - Cidade Alta - Cx.Postal. II - Fone: (43) 3535 - 9400 - Fax: (43) 3535 - 9422  
Jaguariáiva - PR - CEP: 84200-000 - CNPJ: 76.910.900/0001-38 - compras@jaguariaiva.pr.gov.br

## DEPARTAMENTO DE COMPRAS E LICITAÇÕES

5.5.3. A sessão pública ficará suspensa até o recebimento da documentação original (habilitação), dentro das condições dispostas no item acima.

5.5.4. O não cumprimento do envio dos documentos de habilitação dentro dos prazos acima estabelecidos, acarretará nas sanções previstas neste Edital, podendo o Pregoeiro convocar a empresa que apresentou a proposta ou o lance subsequente para apresentação de sua Habilitação.

5.5.5. Se a proposta ou o lance de menor valor não for aceitável, ou se o fornecedor desatender às exigências habilitatórias, o Pregoeiro examinará a proposta ou o lance subsequente, verificando a sua compatibilidade e a habilitação do participante, na ordem de classificação, e assim sucessivamente, até a apuração de uma proposta ou lance que atenda o Edital.

5.5.6. Caso não sejam apresentados lances será verificada a conformidade entre a proposta de menor preço e valor estimado para a contratação, ou ser declarada Fracassada a licitação.

5.5.7. Constatando o atendimento das exigências fixadas no Edital e inexistindo interposição de recursos, o objeto será adjudicado ao autor da proposta ou lance de menor preço.

5.5.8. Quando for constatado o empate, conforme os artigos 44 e 45 da Lei Complementar 123/2006, o sistema aplicará os critérios para o desempate em favor ME/EPP. Após o desempate, poderá o pregoeiro ainda negociar um melhor preço caso ela não atinja o valor de referência definido pela administração pública.

## 6. PROPOSTA NO SISTEMA ELETRÔNICO:

6.1. O encaminhamento de proposta para o sistema eletrônico pressupõe o pleno conhecimento e atendimento às exigências de habilitação previstas no Edital. O Licitante será responsável por todas as transações que forem efetuadas em seu nome no sistema eletrônico, assumindo como firmes e verdadeiras suas propostas e lances.

6.2. No preenchimento da proposta eletrônica deverão obrigatoriamente ser informadas no campo próprio as ESPECIFICAÇÕES, MARCAS E MODELOS dos serviços/ produtos ofertados, conforme a ficha técnica descritiva do serviço/ produto. A não inserção de arquivos ou informações contendo as especificações e marcas dos serviços/produtos neste campo, implicará na desclassificação da Empresa, face à ausência de informação suficiente para análise da proposta

6.3. O objeto deverá estar totalmente e estritamente dentro das especificações contidas no ANEXO 01.

6.4. A validade da proposta será de 60 (sessenta) dias, contados a partir da data da sessão pública do Pregão.

6.5. Na hipótese do licitante ser ME/EPP será necessário a informação desse regime fiscal no campo próprio da ficha técnica (anexo 07) sob pena do licitante enquadrado nesta situação não utilizar dos benefícios do direito de preferência para o desempate, conforme estabelece a Lei Complementar 123/2006.

6.6. As propostas deverão ser formuladas em formato texto(Word), planilha(Excel) e Adobe Reader 9.0, para Sistema Operacional Microsoft Windows XP – Office Premium 2000. As propostas cadastradas e que não puderem ser “abertas” pelo Sistema Operacional Microsoft Windows XP – Office Premium 2000 e posteriormente lidas e analisadas serão desclassificadas.



DEPARTAMENTO DE COMPRAS E LICITAÇÕES

COMPRAS - (43) 3535 - 9400  
ramais 9452/9453/9454/9455/9457/9458



# Prefeitura Municipal de Jaguariáiva

Centro Administrativo Prefeito Otélio Renato Baroni  
Praça Isabel Branco, 142 - Cidade Alta - Cx.Postal. II - Fone: (43) 3535 - 9400 - Fax: (43) 3535 - 9422  
Jaguariáiva - PR - CEP: 84200-000 - CNPJ: 76.910.900/0001-38 - compras@jaguariaiva.pr.gov.br

## DEPARTAMENTO DE COMPRAS E LICITAÇÕES

### 7. PROPOSTA ESCRITA:

7.1. A Empresa vencedora deverá enviar no prazo estipulado no item 5.5.2. ao Pregoeiro, a Proposta de Preços escrita, com o (último valor ofertado, conforme modelo anexo a este edital.

### 8. CRITÉRIOS DE JULGAMENTO:

8.1. Para julgamento será adotado o critério de **MENOR PREÇO – UNITÁRIO**, observando as condições definidas neste Edital.

8.2. Atendidos todos os requisitos, será considerada vencedora a licitante que oferecer o **MENOR PREÇO – UNITÁRIO**.

8.3. Em atendimento ao disposto no capítulo V da Lei Complementar nº 123/2006, serão observados os seguintes procedimentos:

8.3.1. Encerrada a fase de lances, se a proposta de menor lance não tiver sido ofertada por microempresa ou empresa de pequeno porte e o sistema eletrônico identificar que houve proposta apresentada por microempresa ou empresa de pequeno porte igual ou até 5% (cinco por cento) superior à proposta de menor lance, será procedido o seguinte:

a) a microempresa ou empresa de pequeno porte melhor classificada, será convocada pelo sistema eletrônico, via "chat" de comunicação do pregão eletrônico para, no prazo de 5 (cinco) minutos após a convocação, apresentar nova proposta inferior aquela considerada vencedora do certame, situação em que, atendidas as exigências habilitatórias, será adjudicada em seu favor o objeto do pregão.

b) no caso de empate de propostas apresentadas por microempresas ou empresas de pequeno porte que se enquadrem no limite estabelecido no subitem 7.2.30, o sistema realizará um sorteio eletrônico entre elas para que se identifique aquela que primeiro será convocada para apresentar melhor oferta, na forma do disposto na alínea "a".

c) não sendo vencedora a microempresa ou empresa de pequeno porte melhor classificada, na forma da alínea "a" anterior, serão convocadas as remanescentes, quando houver, na ordem classificatória, para o exercício do mesmo direito.

8.3.2. Na hipótese da não contratação nos termos previstos no subitem 4.2.30, o objeto licitado será adjudicado em favor da proposta originalmente vencedora do certame, desde que atenda aos requisitos de habilitação.

8.3.3..O sistema anunciará o licitante detentor da proposta ou lance de menor valor imediatamente após o encerramento da etapa de lances da sessão pública ou, quando for o caso, após negociação e decisão pelo Pregoeiro acerca da aceitação do lance de menor valor.

8.3.4. Se a proposta ou o lance de menor valor não for aceitável, o Pregoeiro examinará a proposta ou o lance subsequente, na ordem de classificação, verificando a sua aceitabilidade e procedendo a sua habilitação. Se for necessário, repetirá esse procedimento sucessivamente, até a apuração de uma proposta ou lance que atenda ao Edital.

8.3.5. Ocorrendo a situação a que se referem os subitens 7.2.27 e 7.2.28 deste Edital, o Pregoeiro poderá negociar com a licitante para que seja obtido melhor preço.

8.3.6. O sistema gerará ata circunstanciada da sessão, na qual estarão registrados todos os atos do procedimento e as ocorrências relevantes



DEPARTAMENTO DE COMPRAS E LICITAÇÕES

COMPRAS - (43) 3535 - 9400  
ramais 9452/9453/9454/9455/9457/9458



# Prefeitura Municipal de Jaguariáiva

Centro Administrativo Prefeito Otélio Renato Baroni  
Praça Isabel Branco, 142 - Cidade Alta - Cx.Postal. II - Fone: (43) 3535 - 9400 - Fax: (43) 3535 - 9422  
Jaguariáiva - PR - CEP: 84200-000 - CNPJ: 76.910.900/0001-38 - compras@jaguariaiva.pr.gov.br

## DEPARTAMENTO DE COMPRAS E LICITAÇÕES

9. **HABILITAÇÃO:** Conforme ANEXO 02.

10. **IMPUGNAÇÃO AO EDITAL E RECURSOS:**

10.1. Não serão conhecidos às impugnações e os recursos apresentados fora do prazo legal e/ou subscritos por representante não habilitado legalmente ou não identificado no processo para responder pelo proponente.

10.2. Até dois dias úteis antes da data fixada para recebimento das propostas qualquer interessado poderá impugnar ou **solicitar esclarecimentos em relação a este ato convocatório.**

10.3. O pregoeiro emitirá sua decisão no prazo de 24 (vinte e quatro) horas, procedendo aos encaminhamentos necessários.

10.4. . Ao final da sessão, o proponente que desejar recorrer contra decisões do Pregoeiro poderá fazê-lo, **através do seu representante**, manifestando sua intenção com registro da síntese das suas razões, sendo-lhes facultado juntarem memoriais no prazo de 03 (três) dias. Os interessados ficam, desde logo, intimados a apresentar contra-razões em igual número de dias, que começarão a correr do término do prazo do recorrente.

10.5. **A falta de manifestação imediata e motivada importará a preclusão do direito de recurso.**

10.6. Não será concedido prazo para recursos sobre assuntos meramente protelatórios ou quando não justificada a intenção de interpor o recurso pelo proponente.

10.7. Os recursos contra decisões do Pregoeiro **não** terão efeito suspensivo.

10.8. O acolhimento de recurso importará a invalidação apenas dos atos insuscetíveis de aproveitamento.

**As impugnações ou recursos deverão ser enviados da seguinte forma:**

- **Uma via original deverá ser encaminhada para a Prefeitura Municipal de JAGUARIAIVA, no endereço: Praça Isabel Branco, 142 setor de protocolo, andar térreo - direcionada ao Departamento de Compras e Licitações, esta via deverá estar em papel timbrado com o nome da empresa, as razões do recurso e assinatura do representante legal para que possa ser anexada no processo.**

11. **MULTAS E SANÇÕES ADMINISTRATIVAS:**

11.1. A CONTRATADA sujeitar-se-á, em caso de inadimplemento de suas obrigações, definidas neste Edital ou em outros que o complementem, as seguintes multas, sem prejuízo das sanções legais, Art. 2º da Lei Municipal 8393/2005 e responsabilidades civil e criminal:

- advertência;

- 1 % (um por cento) por dia de atraso, na entrega do objeto licitado, calculado sobre o valor correspondente à parte inadimplida;

- O atraso, para efeito de cálculo da multa mencionada no subitem anterior será contado em dias corridos, a partir do 1º dia útil subsequente ao término do prazo ajustado;

- 10% (dez por cento) sobre o valor constante do Contrato, pelo descumprimento de qualquer cláusula contratual, exceto prazo de entrega;

- Caso a vencedora não efetue a entrega do objeto licitado, incidirá multa de 20% (vinte por cento) sobre o valor da respectiva nota de empenho, por inexecução total do objeto, sem prejuízo das outras sanções cabíveis.



DEPARTAMENTO DE COMPRAS E LICITAÇÕES

COMPRAS - (43) 3535 - 9400  
ramais 9452/9453/9454/9455/9457/9458



# Prefeitura Municipal de Jaguariaíva

Centro Administrativo Prefeito Otélio Renato Baroni

Praça Isabel Branco, 142 - Cidade Alta - Cx.Postal. II - Fone: (43) 3535 - 9400 - Fax: (43) 3535 - 9422  
Jaguariaíva - PR - CEP: 84200-000 - CNPJ: 76.910.900/0001-38 - compras@jaguariaiva.pr.gov.br

## DEPARTAMENTO DE COMPRAS E LICITAÇÕES

- a multa será descontada dos créditos constantes da fatura, ou outra forma de cobrança administrativa ou judicial.  
- licitante que ensejar o retardamento do andamento procedimental do certame, não mantiver a proposta, falhar ou fraudar na execução do contrato, agir de modo inidôneo ou firmar declaração falsa de atendimento às condições de habilitação, será, dependendo da gravidade de cada caso, descredenciado ou declarado inidôneo para licitar e contratar com a administração, restando, ainda, ser descredenciado do sistema de registro cadastral de fornecedores do Departamento de Compras, da Secretaria Municipal de Administração, nos termos estabelecidos pela Lei Municipal nº 8.393/2005, Decreto nº 140/2003 e suas alterações Decreto 746/2006.

11.1.1. Nenhuma sanção será aplicada sem o devido processo administrativo, que prevê defesa prévia do interessado e recurso nos prazos definidos em lei, sendo-lhe franqueada vista ao processo.

### 12. DISPOSIÇÕES FINAIS:

12.1. A presente licitação não importa necessariamente em contratação, podendo a Autarquia revogá-la no todo ou em parte, por razões de interesse público, derivada de fato superveniente comprovado ou anulá-la por ilegalidade, de ofício ou por provocação mediante ato escrito e fundamentado disponibilizado no sistema para conhecimento dos participantes da licitação. A Autarquia Municipal poderá ainda, prorrogar a qualquer tempo, os prazos para recebimento das propostas ou para sua abertura.

12.2. O proponente é responsável pela fidelidade e legitimidade das informações prestadas e dos documentos apresentados em qualquer fase da licitação. A falsidade de qualquer documento apresentado ou a inverdade das informações nele contidas implicará a imediata desclassificação do proponente que o tiver apresentado, ou, caso tenha sido o vencedor, a rescisão do contrato ou do pedido de compra, sem prejuízo das demais sanções cabíveis.

12.3. É facultado ao Pregoeiro, ou à autoridade a ele superior, em qualquer fase da licitação, promover diligências com vistas a esclarecer ou a complementar a instrução do processo.

12.4. Os proponentes intimados para prestar quaisquer esclarecimentos adicionais deverão fazê-lo no prazo determinado pelo Pregoeiro, sob pena de desclassificação/inabilitação.

12.5. O desatendimento de exigências formais não essenciais não importará no afastamento do proponente, desde que seja possível a aferição da sua qualificação e a exata compreensão da sua proposta.

12.6. As normas que disciplinam este Pregão serão sempre interpretadas em favor da ampliação da disputa entre os proponentes, desde que não comprometam o interesse da Administração, a finalidade e a segurança da contratação.

12.7. As decisões referentes a este processo licitatório poderão ser comunicadas aos proponentes por qualquer meio de comunicação que comprove o recebimento ou, ainda, mediante publicação no Diário Oficial do Município.

12.8. Os casos não previstos neste Edital serão decididos pelo Pregoeiro.

12.9. A participação do proponente nesta licitação implica em aceitação de todos os termos deste Edital.

12.10. Não cabe à BLL – Bolsa de Licitações e Leilões qualquer responsabilidade pelas obrigações assumidas pelo fornecedor com o licitador, em especial com relação à forma e às condições de entrega dos bens ou da prestação de serviços e quanto à quitação financeira da negociação realizada.

12.11. Os interessados poderão obter quaisquer esclarecimentos que por ventura se façam necessários, **no prazo máximo de até 02 dias úteis antes da abertura do Pregão**, na sede da Prefeitura Municipal de Jaguariaíva, sito a



DEPARTAMENTO DE COMPRAS E LICITAÇÕES

COMPRAS - (43) 3535 - 9400  
ramais 9452/9453/9454/9455/9457/9458



# Prefeitura Municipal de Jaguariáiva

Centro Administrativo Prefeito Otélio Renato Baroni

Praça Isabel Branco, 142 - Cidade Alta - Cx.Postal. II - Fone: (43) 3535 - 9400 - Fax: (43) 3535 - 9422  
Jaguariáiva - PR - CEP: 84200-000 - CNPJ: 76.910.900/0001-38 - [compras@jaguariaiva.pr.gov.br](mailto:compras@jaguariaiva.pr.gov.br)

## DEPARTAMENTO DE COMPRAS E LICITAÇÕES

Praça Isabel Branco, 142 ou ainda pelo telefone: (43) 3535-9454, no horário das 08h00m às 17h30m, de segunda a sexta-feira, ou mesmo pelo email : [comprasjag@gmail.com](mailto:comprasjag@gmail.com) ou [compras@jaguariaiva.pr.gov.br](mailto:compras@jaguariaiva.pr.gov.br)

12.12. A documentação apresentada para fins de habilitação da Empresa vencedora fará parte dos autos da licitação e não será devolvida ao proponente.

12.13. Não havendo expediente ou ocorrendo qualquer fato superveniente que impeça a realização do certame na data marcada, a sessão será automaticamente transferida para o primeiro dia útil subsequente, no mesmo horário anteriormente estabelecido, desde que não haja comunicação do Pregoeiro em contrário.

12.14. Os casos omissos neste Edital serão resolvidos pelo Pregoeiro, nos termos da legislação pertinente.

12.15 - Após o resultado da presente licitação, observadas as condições fixadas neste edital, a empresa vencedora será notificada que poderá ser chamada a contratar com o município, e se isso ocorrer, terá o prazo de 5 dias para comparecer a prefeitura e assinar o contrato, sob pena de não fazendo ser desclassificada e ainda declarada inidônea para contratar com a administração pública.

Jaguariáiva 25 de Março de 2021

DENEVAL BUENO NETO

Pregoeiro

052  
hp



DEPARTAMENTO DE COMPRAS E LICITAÇÕES

COMPRAS - (43) 3535 - 9400  
ramais 9452/9453/9454/9455/9457/9458



# Prefeitura Municipal de Jaguariaíva

Centro Administrativo Prefeito Otélio Renato Baroni  
Praça Isabel Branco, 142 - Cidade Alta - Cx.Postal. II - Fone: (43) 3535 - 9400 - Fax: (43) 3535 - 9422  
Jaguariaíva - PR - CEP: 84200-000 - CNPJ: 76.910.900/0001-38 - compras@jaguariaíva.pr.gov.br

## DEPARTAMENTO DE COMPRAS E LICITAÇÕES

### ANEXO 01 - PROPOSTA DE PREÇOS PREGÃO ELETRÔNICO Nº33/2021

053  
14

1. **OBJETO:** Aquisição de materiais permanentes tais como balanças, carrinho plataforma, lavadora de alta pressão para atender as necessidades da Secretaria de Turismo e meio ambiente.

1. **2- ITENS:**

ITE/	DESCRIPTIVO	UNIDADE	QUANT.	MARCA	PREÇO UNITÁRIO (R\$)	VALOR TOTAL (R\$)
1	<b>CARRINHO PLATAFORMA-</b> Carrinho Plataforma de Madeira Aro em Aço 600KG - Capacidade de carga: 600kg - Tipo de plataforma: Madeira - Largura: 750mm - Comprimento: 1500mm - Aro: Com rolete - chapa de aço SMG-16 1,2mm - Pneus: 325 x 8 - Pneu / camara dobrável - Dimensões Dimensões (C x L x A): 150 x 75 x 50 cm - Peso: 52 Kg  Especificações: Empunhaduras ergonômicas. Eixo em aço de alta resistência e bucha em nylon autolubrificante. Braço metálico tubular de 1,5 mm e estrutura reforçada. Pneu com câmara 3.25/8". Capacidade para 600 kg	UND	1		R\$ 1.323,00	R\$ 1.323,00
2	<b>LAVADORA DE ALTA PRESSÃO 1.650 A 1.800 LIBRAS MONOFÁSICA:</b> POTENCIA DA LAVADORA DE ALTA PRESSÃO 1.650 A 1.800 W/ 2,0 CV; PRESSÃO MÁXIMA DE SAÍDA DE ÁGUA DA LAVADORA DE ALTA PRESSÃO 1.650 A 1.800 LBF/POL <sup>2</sup> - 100 BAR - 10 MPA; PRESSÃO NOMINAL DE SAÍDA DE ÁGUA DA LAVADORA DE ALTA PRESSÃO 70 BAR - 70 MPA; VAZÃO DA LAVADORA DE ALTA PRESSÃO: 330 LITROS/HORA - 5,5 LITROS/MIN; SISTEMA DE DESLIGAMENTO DA LAVADORA DE ALTA PRESSÃO: AUTOMÁTICO; TIPO DE MOTOR DA LAVADORA DE ALTA PRESSÃO: UNIVERSAL; COMPRIMENTO DA MANGUEIRA DE ALTA PRESSÃO DA LAVADORA: 5,00M; COMPRIMENTO DO CORDÃO ELÉTRICO: 5,00M; DISPOSITIVO PARA APLICAÇÃO DE DETERGENTE DA LAVADORA DE ALTA PRESSÃO: RESERVATÓRIO EXTERNO; TEMPERATURA DE SAÍDA DA ÁGUA DA LAVADORA DE ALTA PRESSÃO: NÃO SE APLICA; SEGUE NORMA: ABNT NBR LEC 60335-1 E LEC 60335-2-79; MATERIAL DOS PISTÕES DA LAVADORA DE ALTA PRESSÃO: AÇO INOX; FREQUÊNCIA (HZ): 60HZ; PRAZO GARANTIA 01 ANO.	UND	2		R\$ 1.413,33	R\$ 2.826,66
3	<b>BALANÇA DE PAREDE</b> Capacidade: 1.000kg • Resolução: 500g • Plataforma: 0,80 x 1,20m • Redução mecânica na plataforma de pesagem • Maior resistência para cargas pesadas • Baixíssimo custo de manutenção • Coluna opcional • Indicador de Peso Digital com bateria Balanças Eletromecânicas com coluna são fornecidas com rodas embutidas. Características das Balanças Eletromecânicas. As balanças	UND	1		R\$ 7.240,00	R\$ 7.240,00



DEPARTAMENTO DE COMPRAS E LICITAÇÕES

COMPRAS - (43) 3535 - 9400  
ramais 9452/9453/9454/9455/9457/9458



# Prefeitura Municipal de Jaguariá

Centro Administrativo Prefeito Otélio Renato Baroni

Praça Isabel Branco, 142 - Cidade Alta - Cx.Postal. II - Fone: (43) 3535 - 9400 - Fax: (43) 3535 - 9422  
Jaguariá - PR - CEP: 84200-000 - CNPJ: 76.910.900/0001-38 - compras@jaguariaiva.pr.gov.br

## DEPARTAMENTO DE COMPRAS E LICITAÇÕES

	Eletromecânicas com indicador de peso Digital são utilizadas para pesagens em geral nas indústrias brasileiras tais como: Indústria têxtil, indústria química, indústria farmacêuticas, indústrias metalúrgicas, indústrias automobilísticas, autopeças entre outras, e principalmente indicadas para ambientes agressivos e de uso intenso. - balanças portáteis com carga a baterias							
4	BALANÇA 50 KG Capacidade: 50kg • Resolução: 20g • Plataforma: 50 x 40cm • Estrutura em aço carbono • Plataforma com célula de carga central • Cabo do indicador de 3 metros Coluna opcional • Indicador com bateria opcional • Pés reguláveis	UND	2			R\$ 2.436,66	R\$ 4.873,32	
5	BALANÇA DIGITAL PLATAFORMA 200KG Balança Digital Plataforma Reforçada 200 Kg C/bateria Bivolt Características: * Pés nivelador ; * Toda em ferro reforçado galvanizado ( chassi, plataforma, coluna do indicador); * Painel de alumínio com visor digital em português (idêntico a foto do anúncio); * Indicador de bateria no painel; * Acompanha carregador BIVOLT para a bateria interna. * Bateria interna com duração de 15 a 30 dias dependendo do uso; * Utiliza célula de carga insensível, proporcionando alta precisão e velocidade na leitura do peso; * Acompanha carregador para a bateria interna. * Bateria Interna de Longa duração. Dimensões da plataforma: - 30cm. largura - 40cm. comprimento - 9cm. altura	UND	1			R\$ 4.068,33	R\$ 4.068,33	

**VALOR TOTAL DOS LOTES : R\$ 20.331,31( Vinte mil trezentos e trinta e um reais e trinta e um centavos ).**

OBS:

\* **Documentação:** a empresa vencedora deverá encaminhar juntamente com a proposta corrigida e habilitação folder do produto onde constem suas especificações.

**VALIDADE DA PROPOSTA: 60 DIAS.**

**PRAZO DE VIGÊNCIA:**

O prazo de vigência do contrato de aquisição é de 06 (meses) meses contados da data de assinatura do contrato.

**É VEDADA A IDENTIFICAÇÃO DOS PROPONENTES LICITANTES NO SISTEMA, NAS PROPOSTAS, ANTES DO TÉRMINO DA FASE COMPETITIVA DO PREGÃO**



DEPARTAMENTO DE COMPRAS E LICITAÇÕES

COMPRAS - (43) 3535 - 9400  
ramais 9452/9453/9454/9455/9457/9458



# Prefeitura Municipal de Jaguariaíva

Centro Administrativo Prefeito Otélio Renato Baroni

Praça Isabel Branco, 142 - Cidade Alta - Cx.Postal. II - Fone: (43) 3535 - 9400 - Fax: (43) 3535 - 9422  
Jaguariaíva - PR - CEP: 84200-000 - CNPJ: 76.910.900/0001-38 - compras@jaguariaiva.pr.gov.br

## DEPARTAMENTO DE COMPRAS E LICITAÇÕES

### ANEXO 02

### PREGÃO ELETRÔNICO Nº33/2021

OSS  
MP

Os documentos relativos à habilitação deverão ser remetidos preferencialmente via email (comprasjag@gmail.com) no prazo máximo de 02 horas, após término da sessão pública. Os mesmos documentos deverão ser encaminhados em originais ou cópias autenticadas, no prazo máximo de 03 (três) dias úteis, contados da data da sessão pública virtual, juntamente com a proposta de preços corrigida se seguir dúvidas será solicitado amostras, para o seguinte endereço:

#### PREFEITURA MUNICIPAL DE JAGUARIAÍVA

Endereço: Praça Isabel Branco, 142 Jaguariaíva - PR

A/C: Pregoeiro DENEVAL BUENO NETO

9. Os documentos de habilitação a ser incluídos no Envelope 02, são constituídos de:

#### 9.1. Habilitação Jurídica:

a) **Estatuto Social, Contrato Social** ou outro instrumento de Registro Comercial, com as alterações realizadas ou devidamente consolidado.

#### 9.2. Regularidade Fiscal:

a) **Prova de inscrição no Cadastro Nacional de Pessoa Jurídica – CNPJ.**

b) **Inscrição Estadual**, CICAD ou equivalente. Em se tratando de Empresa Prestadora de Serviços que esteja isenta da Inscrição, apresentar **Declaração de Isenção**, sob as penas da Lei.

c) Prova de regularidade para com a **Fazenda Federal**, através da Certidão Conjunta Negativa de Débitos relativos aos Tributos Federais e a Dívida Ativa da União.

d) Prova de regularidade para com a **Fazenda Estadual**, através da Certidão expedida pela Secretaria de Estado da fazenda.

e) Prova de regularidade para com a **Fazenda Municipal**, através de Certidão expedida pela Prefeitura Municipal (tributos mobiliários e imobiliários).

f) Certificado de Regularidade de Situação com o FGTS (CRS/FGTS);

g) **CERTIDÃO NEGATIVA DE DÉBITOS TRABALHISTAS (CNDT)**, comprovando a inexistência de débitos inadimplidos perante a Justiça do Trabalho.

h) **Alvará de funcionamento**

#### 9.3. Habilitação quanto a Qualificação Econômica-Financeira:

a) **Certidão negativa falência/concordata/recuperação judicial** expedida pelo Cartório Distribuidor da sede da pessoa jurídica. (se não constar validade serão aceitos com data não superior a 60 (sessenta) dias da emissão



DEPARTAMENTO DE COMPRAS E LICITAÇÕES

COMPRAS - (43) 3535 - 9400  
ramais 9452/9453/9454/9455/9457/9458





# Prefeitura Municipal de Jaguariáiva

Centro Administrativo Prefeito Otélio Renato Baroni

Praça Isabel Branco, 142 - Cidade Alta - Cx.Postal. II - Fone: (43) 3535 - 9400 - Fax: (43) 3535 - 9422  
Jaguariáiva - PR - CEP: 84200-000 - CNPJ: 76.910.900/0001-38 - compras@jaguariaiva.pr.gov.br

## DEPARTAMENTO DE COMPRAS E LICITAÇÕES

- b) As microempresas e Empresas de Pequeno Porte, optantes pelo Simples Nacional que adotarem a Escrituração contábil Simplificada, nos termos do art. 27 da Lei Complementar n<sup>o</sup> 123, fica dispensada da apresentação, porém, deverá ser apresentada declaração, devidamente assinada pelo contador e representante da empresa que adotam esta escrituração, juntamente com cópia da Declaração de Imposto de Renda entregue à Receita Federal.

### 9.4. Habilitação técnica

- a) Apresentação de **atestado de capacidade técnica**, compatível com o ramo de atividade e que comprove já ter fornecido produtos da natureza da presente licitação, fornecido por pessoa jurídica de direito público ou privado, informando, quantidades, valores e demais dados técnicos, nome, cargo e assinatura do responsável pela informação e assinatura com firma reconhecida.
- b) A empresa vencedora se obriga a fornecer os bens de acordo com as especificações, constante de sua proposta, obedecendo rigorosamente, o prazo de entrega e cumprir demais condições estabelecidas no edital.
- c) A empresa deverá apresentar os registros, licenças e autorização para venda dos equipamentos.

### 9.5. Habilitação Complementar:

- a) **Declaração conjunta** (Anexo 06)
- b) **Declaração ou Certidão Simplificada** (emitida pela Junta Comercial do respectivo Estado), de que encontra-se enquadrada como Microempresa ou Empresa de Pequeno Porte (Modelo Anexo).

9.6. Todos os documentos de habilitação deverão estar em **plena vigência**.

9.7. Os documentos exigidos para habilitação poderão ser apresentados em original, ou cópia autenticada, por qualquer Cartório competente ou também qualquer órgão público, ou ainda pela Pregoeiro/Equipe de Apoio, mediante conferência com os originais.

9.8. É facultado o Pregoeiro em qualquer fase da licitação, a promoção de diligência destinada a esclarecer ou a complementar a instrução do processo, vedada a inclusão posterior de documento ou informação que deveria constar originalmente na proposta e/ou habilitação.

9.9. Constatado o atendimento dos requisitos de habilitação previstos neste Edital, a licitante será habilitada e declarada vencedora do certame.

9.10. Se a licitante desatender as exigências para a habilitação, a Pregoeira examinará a habilitação da próxima classificada.

9.11. As Microempresas (ME) ou Empresas de Pequeno Porte (EPP) que quiserem valer-se da Lei Complementar n<sup>o</sup> 123/2006, deverão ter apresentado no credenciamento (fora dos Envelopes n<sup>o</sup>. 01 e 02), **DECLARAÇÃO** (assinada pelo representante legal e pelo contador da empresa conforme o modelo Anexo), **OU CERTIDÃO SIMPLIFICADA** (emitida pela Junta Comercial do respectivo Estado), de que encontra-se enquadrada em uma dessas situações.

9.11.1. Se comprovado que a empresa participante realmente for EPP ou ME, e havendo alguma restrição quanto à habilitação fiscal, será concedido o prazo de 05 (cinco) dias úteis, improrrogáveis, cujo termo inicial corresponderá ao momento em que o proponente for declarado vencedor do certame. Tal informação deverá obrigatoriamente constar em Ata.



DEPARTAMENTO DE COMPRAS E LICITAÇÕES

COMPRAS - (43) 3535 - 9400  
ramais 9452/9453/9454/9455/9457/9458



# Prefeitura Municipal de Jaguariaíva

Centro Administrativo Prefeito Otélio Renato Baroni

Praça Isabel Branco, 142 - Cidade Alta - Cx.Postal. II - Fone: (43) 3535 - 9400 - Fax: (43) 3535 - 9422  
Jaguariaíva - PR - CEP: 84200-000 - CNPJ: 76.910.900/0001-38 - compras@jaguariaíva.pr.gov.br

## DEPARTAMENTO DE COMPRAS E LICITAÇÕES

9.11.2.A não apresentação da documentação pendente no prazo previsto implicará decadência do direito à contratação, sem prejuízo das sanções previstas no Art. 81 da Lei nº. 8.666/93, sendo facultado à Administração convocar os licitantes remanescentes, na ordem de classificação, para assinatura do contrato, ou revogar a licitação.

### ANEXO 03 - DADOS DA EMPRESA

(CASO VENHA A SER VENCEDORA, APRESENTAR JUNTAMENTE COM A PROPOSTA CORRIGIDA)

#### PREGÃO ELETRÔNICO Nº33/2021

Apresentamos nossa proposta corrigida do Pregão Eletrônico nº33/2021, acatando todas as estipulações consignadas no respectivo Edital e seus anexos.

#### 1. IDENTIFICAÇÃO DO CONCORRENTE:

NOME DA EMPRESA:

CNPJ e INSCRIÇÃO ESTADUAL:

REPRESENTANTE e CARGO:

CARTEIRA DE IDENTIDADE e CPF:

ENDEREÇO COMPLETO e TELEFONE:

AGÊNCIA e Nº DA CONTA BANCÁRIA

#### 2. PREÇO (READEQUADO AO LANCE VENCEDOR)

Deverá ser cotado, preço unitário e total por item, de acordo com o Anexo 01 do Edital.

**VALIDADE DA PROPOSTA COMERCIAL:** 60 (sessenta) dias contados a partir da data da sessão pública do Pregão.

#### LOCAL E DATA

#### NOME E ASSINATURA DO REPRESENTANTE DA EMPRESA



DEPARTAMENTO DE COMPRAS E LICITAÇÕES

COMPRAS - (43) 3535 - 9400  
ramais 9452/9453/9454/9455/9457/9458



# Prefeitura Municipal de Jaguariáiva

Centro Administrativo Prefeito Otélio Renato Baroni  
Praça Isabel Branco, 142 - Cidade Alta - Cx.Postal. 11 - Fone: (43) 3535 - 9400 - Fax: (43) 3535 - 9422  
Jaguariáiva - PR - CEP: 84200-000 - CNPJ: 76.910.900/0001-38 - compras@jaguariaiva.pr.gov.br

## DEPARTAMENTO DE COMPRAS E LICITAÇÕES

### ANEXO 04 (A)

#### TERMO DE ADESÃO AO SISTEMA DE PREGÃO ELETRÔNICO DA BOLSA DE LICITAÇÕES E LEILÕES DO BRASIL E DE INTERMEDIÇÃO DE OPERAÇÕES

Natureza do Licitante (Pessoa física ou jurídica)	
Nome:(Razão Social)	
Endereço:	
Complemento	Bairro:
Cidade:	UF
CEP:	CNPJ/CPF:
Inscrição estadual:	RG
Telefone comercial:	Fax:
Celular:	E-mail:
Representante legal:	
Cargo:	Telefone:
Ramo de Atividade:	

1. Por meio do presente Termo de Adesão, o Licitante acima qualificado manifesta sua adesão ao Regulamento do Sistema Eletrônico de Pregões Eletrônicos da Bolsa de Licitações e Leilões do Brasil, do qual declara ter pleno conhecimento, em conformidade com as disposições que seguem.

2. São responsabilidades do Licitante:

- i. tomar conhecimento de e cumprir todos os dispositivos constantes dos editais de negócios dos quais venha a participar;
- ii. observar e cumprir a regularidade fiscal, apresentando a documentação exigida nos editais para fins de habilitação nas licitações em que for vencedor;
- iii. observar a legislação pertinente, bem como o disposto nos Estatutos Sociais e nas demais normas e regulamentos expedidos pela Bolsa de Licitações e Leilões do Brasil, dos quais declara ter pleno conhecimento;
- iv. designar pessoa responsável para operar o Sistema Eletrônico de Licitações, conforme Anexo I; e
- v. pagar a taxa pela utilização do Sistema Eletrônico de Licitações.

3. O Licitante reconhece que a utilização do sistema eletrônico de negociação implica o pagamento de taxas de utilização, conforme previsto no Anexo IV do Regulamento Sistema Eletrônico de Licitações da Bolsa de Licitações e Leilões do Brasil.

4. O Licitante autoriza a Bolsa de Licitações e Leilões a expedir boleto de cobrança bancária referente às taxas de utilização ora referidas, nos prazos e condições definidos no Anexo IV do Regulamento Sistema Eletrônico de Licitações da Bolsa de Licitações e Leilões.



DEPARTAMENTO DE COMPRAS E LICITAÇÕES

COMPRAS - (43) 3535 - 9400  
ramais 9452/9453/9454/9455/9457/9458



# Prefeitura Municipal de Jaguariaíva

Centro Administrativo Prefeito Otélio Renato Baroni

Praça Isabel Branco, 142 - Cidade Alta - Cx.Postal. II - Fone: (43) 3535 - 9400 - Fax: (43) 3535 - 9422  
Jaguariaíva - PR - CEP: 84200-000 - CNPJ: 76.910.900/0001-38 - compras@jaguariaiva.pr.gov.br

## DEPARTAMENTO DE COMPRAS E LICITAÇÕES

5. (cláusula facultativa – para caso de uso de corretoras) O Fornecedor/Comprador outorga plenos poderes à sociedade corretora abaixo qualificada, nos termos dos artigos 653 e seguintes do Código Civil Brasileiro, para o fim específico de credenciá-lo e representá-lo nos negócios de seu interesse realizados por meio do Sistema Eletrônico de Licitações da Bolsa de Licitações e Leilões do Brasil, podendo a sociedade corretora, para tanto:

- i. declarar que conhece e atende as condições de habilitação previstas no Edital;
- ii. apresentar lance de preço;
- iii. apresentar manifestação sobre os procedimentos adotados pelo pregoeiro;
- iv. solicitar informações via sistema eletrônico;
- v. interpor recursos contra atos do pregoeiro;
- vi. apresentar e retirar documentos;
- vii. solicitar e prestar declarações e esclarecimentos;
- viii. assinar documentos relativos às propostas;
- ix. emitir e firmar o fechamento da operação; e
- x. praticar todos os atos em direito admitidos para o bom e fiel cumprimento do presente mandato, que não poderá ser substabelecido.

059  
M

Corretora:	
Endereço:	
CNPJ:	

6. O presente Termo de Adesão é válido até \_\_/\_\_/\_\_, podendo ser rescindido ou revogado, a qualquer tempo, pelo Licitante, mediante comunicação expressa, sem prejuízo das responsabilidades assumidas durante o prazo de vigência ou decorrentes de negócios em andamento.

Local e data:

Assinatura: \_\_\_\_\_

(reconhecer firma em cartório)



DEPARTAMENTO DE COMPRAS E LICITAÇÕES

COMPRAS - (43) 3535 - 9400  
ramais 9452/9453/9454/9455/9457/9458



# Prefeitura Municipal de Jaguariáiva

Centro Administrativo Prefeito Otélio Renato Baroni  
Praça Isabel Branco, 142 - Cidade Alta - Cx.Postal. II - Fone: (43) 3535 - 9400 - Fax: (43) 3535 - 9422  
Jaguariáiva - PR - CEP: 84200-000 - CNPJ: 76.910.900/0001-38 - compras@jaguariaiva.pr.gov.br

## DEPARTAMENTO DE COMPRAS E LICITAÇÕES

### ANEXO 04 (B)

Anexo ao Termo de Adesão ao Sistema Eletrônico de Licitações  
da Bolsa de Licitações e Leilões do Brasil - (Licitante direto)

#### Indicação de Usuário do Sistema

060  
MP

Razão Social do Licitante:	
CNPJ/CPF:	
<b>Operadores</b>	
1	Nome:
	CPF:
	Função:
	Telefone:
	Celular:
	Fax:
	E-mail:
2	Nome:
	CPF:
	Função:
	Telefone:
	Celular:
	Fax:
	E-mail:
3	Nome:
	CPF:
	Função:
	Telefone:
	Celular:
	Fax:
	E-mail:

O Licitante reconhece que:

- a Senha e a Chave Eletrônica de identificação do usuário para acesso ao sistema são de uso exclusivo de seu titular, não cabendo à Bolsa nenhuma responsabilidade por eventuais danos ou prejuízos decorrentes de seu uso indevido;
- o cancelamento de Senha ou de Chave Eletrônica poderá ser feito pela Bolsa, mediante solicitação escrita de seu titular ou do Licitante;
- a perda de Senha ou de Chave Eletrônica ou a quebra de seu sigilo deverá ser comunicada imediatamente à Bolsa, para o necessário bloqueio de acesso; e
- O Licitante será responsável por todas as propostas, lances de preços e transações efetuadas no sistema, por seu usuário, por sua conta e ordem, assumindo-os como firmes e verdadeiros; e
- o não pagamento da taxa ensejará a sua inclusão no cadastro de inadimplentes da Bolsa, no Serviço de Proteção de Crédito e no SERASA.

Local e data:

Responsável: \_\_\_\_\_

Assinatura: \_\_\_\_\_



DEPARTAMENTO DE COMPRAS E LICITAÇÕES

COMPRAS - (43) 3535 - 9400  
ramais 9452/9453/9454/9455/9457/9458



# Prefeitura Municipal de Jaguariáiva

Centro Administrativo Prefeito Otélio Renato Baroni

Praça Isabel Branco, 142 - Cidade Alta - Cx.Postal. II - Fone: (43) 3535 - 9400 - Fax: (43) 3535 - 9422  
Jaguariáiva - PR - CEP: 84200-000 - CNPJ: 76.910.900/0001-38 - compras@jaguariaiva.pr.gov.br

## DEPARTAMENTO DE COMPRAS E LICITAÇÕES

(reconhecer firma em cartório)

### ANEXO 05 - DECLARAÇÃO CONJUNTA

PREGÃO ELETRÔNICO Nº 33/2021

EDITAL DE: \_\_\_\_\_ Nº \_\_\_\_/2021

#### DECLARAÇÃO CONJUNTA:

1. Declaramos, para fins de direito, que não fomos declarados inidôneos para licitar ou contratar com o poder público, em qualquer de suas esferas.
2. Declaramos que não existem atos impeditivos para participação deste procedimento licitatório.
3. Declaramos que nos comprometemos em substituir nos prazos previstos os produtos que estiverem fora dos padrões estabelecidos neste edital.
4. Declaramos que não possuímos, em nosso Quadro de Pessoal, empregados menores de 18 (dezoito) anos em trabalho noturno, perigoso ou insalubre e em qualquer trabalho, menores de 16 (dezesesseis) anos, salvo na condição de aprendiz, a partir de 14 (quatorze) anos, em observância à Lei Federal nº 9854, de 27.10.99, que acrescentou o inciso V ao art. 27 da Lei Federal nº 8666/93.
5. Declara, que conhece todos os termos da licitação, bem como tomou conhecimento de todas as especificações concernentes ao objeto da licitação, declarando ainda que cumpre todos os requisitos exigidos.

Em \_\_\_\_ de \_\_\_\_\_ de \_\_\_\_

\_\_\_\_\_  
Diretor ou Representante Legal

**NOTA 01:** a Declaração deverá ser elaborada em papel timbrado da empresa, sem rasuras, emendas, borrões ou entrelinhas e ser datada e assinada pelo representante legal, e deverá ainda constar todos os dados da empresa, tais como: Razão Social, Endereço completo, Telefone fixo e celular, CNPJ, email, site, etc.



DEPARTAMENTO DE COMPRAS E LICITAÇÕES

COMPRAS - (43) 3535 - 9400  
ramais 9452/9453/9454/9455/9457/9458



# Prefeitura Municipal de Jaguaraiava

Centro Administrativo Prefeito Otélio Renato Baroni

Praça Isabel Branco, 142 - Cidade Alta - Cx.Postal. II - Fone: (43) 3535 - 9400 - Fax: (43) 3535 - 9422  
Jaguaraiava - PR - CEP: 84200-000 - CNPJ: 76.910.900/0001-38 - compras@jaguaraiava.pr.gov.br

## DEPARTAMENTO DE COMPRAS E LICITAÇÕES

ANEXO 06

### DECLARAÇÃO DE ENQUADRAMENTO NO REGIME DE TRIBUTAÇÃO DE ME/EPP PREGÃO ELETRONICO Nº33/2021

(Nome da empresa) , CNPJ / MF nº , sediada (endereço completo),

Declaro (amos) para todos os fins de direito, especificamente para participação de licitação na modalidade de Pregão ,  
que estou (amos) sob o regime de ME/EPP , para efeito do disposto na LC 123/2006

Local e data

Nome e nº da cédula de identidade do declarante

**NOTA 01:** a Declaração deverá ser elaborada em papel timbrado da empresa, sem rasuras, emendas, borrões ou entrelinhas e ser datada e assinada pelo representante legal, e deverá ainda constar todos os dados da empresa, tais como: Razão Social, Endereço completo, Telefone fixo e celular, CNPJ, email, site, etc.



DEPARTAMENTO DE COMPRAS E LICITAÇÕES

COMPRAS - (43) 3535 - 9400  
ramais 9452/9453/9454/9455/9457/9458



# Prefeitura Municipal de Jaguariaíva

Centro Administrativo Prefeito Otélio Renato Baroni  
Praça Isabel Branco, 142 - Cidade Alta - Cx.Postal. II - Fone: (43) 3535 - 9400 - Fax: (43) 3535 - 9422  
Jaguariaíva - PR - CEP: 84200-000 - CNPJ: 76.910.900/0001-38 - compras@jaguariaiva.pr.gov.br

## DEPARTAMENTO DE COMPRAS E LICITAÇÕES

### ANEXO 07

#### MINUTA CONTRATO DE FORNECIMENTO

Pregão Eletrônico nº. 33/2021  
CONTRATO ADMINISTRATIVO nº. .../21

#### CONTRATANTE:

**MUNICÍPIO DE JAGUARIAÍVA**, Estado do Paraná, pessoa jurídica de direito público interno com sede à Praça Isabel Branco, 142 – Cidade Alta - inscrita no C.N.P.J./MF nº 76.910.900/0001-38, neste ato representado pelo Sra. Alcione Lemos brasileira, Prefeita Municipal em pleno exercício de seu mandato e funções.

#### CONTRATADA:

(...), pessoa jurídica de direito privado devidamente inscrita no CNPJ sob nº. (...), com sede no Endereço (...), representado pelo (Sócio Administrador, Diretor) Sr. ou Srª (...), CIRG nº. (...), inscrito no CPF. nº. (...), residente e domiciliado na Rua (...), os contratantes estão sujeitos às normas da Lei 8.666/1993.

**CLÁUSULA PRIMEIRA - DO OBJETO E FUNDAMENTO LEGAL** O presente contrato tem como objeto (...) o fornecimento a serem entregues pela CONTRATADA, conforme PREGÃO ELETRÔNICO nº..

#### CLÁUSULA SEGUNDA - DA DOCUMENTAÇÃO CONTRATUAL

Ficam integrados a este contrato, independente de transcrição, todos os documentos cujos teores são de conhecimento da CONTRATADA, vinculados ao Processo do Pregão Eletrônico nº., com suas especificações, cotações, propostas e documentos pertinentes as espécies, parecer jurídico, publicações, etc.

#### CLÁUSULA TERCEIRA - DOTAÇÃO ORÇAMENTÁRIA

O pagamento da importância contida na Cláusula Quarta correrá à conta dos recursos provenientes da dotação orçamentária:

#### CLÁUSULA QUARTA - PREÇO E CONDIÇÕES DE PAGAMENTO

O valor global para o fornecimento do objeto deste contrato é de R\$ (...).

§ 1º - No preço ofertado na proposta da CONTRATADA já estão inclusos todos os custos e despesas decorrentes de transportes, seguros, impostos, taxas de qualquer natureza e outros quaisquer que, direta ou indiretamente, impliquem ou venham a implicar no fiel cumprimento deste instrumento.

§ 2º - O pagamento será efetuado até 30 dias após o fornecimento do objeto e apresentação da Nota Fiscal/Fatura e devidamente atestada a quantidade fornecida no período.

§ 3º - O pagamento será efetuado em moeda brasileira corrente na entrega, após a apresentação da fatura do(s) objeto(s) fornecido(s) devidamente protocolada, desde que atendidas às condições para a liberação.

- a) o faturamento deverá ser apresentado e protocolado, em 2 ( duas ) vias, nas sede da contratante.
- b) o faturamento deverá ser apresentado, conforme segue, de modo a padronizar condições e forma de apresentação:
- b.1) nota fiscal com o nome do objeto fornecido de acordo com o número do procedimento, número deste Contrato, e outros que julgar conveniente, sem apresentar rasura e/ou entrelinhas e esteja certificado pela CONTRATANTE.
- b.2) A fatura com o nome do(s) item(s) de acordo com o número do procedimento do PREGÃO ELETRÔNICO, número deste Contrato, e outros que julgar conveniente;
- b.3) Termo de recebimento atestado pela Comissão Municipal competente.
- b.4) Comprovar regularidade fiscal, nos termos do artigo 29 da Lei Federal nº. 8.666/93.



DEPARTAMENTO DE COMPRAS E LICITAÇÕES

COMPRAS - (43) 3535 - 9400  
ramais 9452/9453/9454/9455/9457/9458





# Prefeitura Municipal de Jaguaraiava

Centro Administrativo Prefeito Otélio Renato Baroni

Praça Isabel Branco, 142 - Cidade Alta - Cx.Postal. II - Fone: (43) 3535 - 9400 - Fax: (43) 3535 - 9422  
Jaguaraiava - PR - CEP: 84200-000 - CNPJ: 76.910.900/0001-38 - compras@jaguaraiava.pr.gov.br

## DEPARTAMENTO DE COMPRAS E LICITAÇÕES

### CLÁUSULA QUINTA - DO FORNECIMENTO

O fornecimento será efetuado com requisições e ordens, conforme a necessidade, obedecidas as especificações contidas em cada Ordem de Fornecimento emitida pela CONTRATANTE, através do departamento competente, no prazo máximo de .... dias a partir da ordem ou solicitação.

### CLÁUSULA SEXTA - DA CESSÃO DO CONTRATO E SUBCONTRATAÇÃO

A Contratada não poderá ceder o presente Contrato, no todo ou em parte, a nenhuma pessoa física ou jurídica, sem autorização por escrito, do Contratante.

### CLÁUSULA SÉTIMA - DA GARANTIA

Fica a Contratada obrigada a fornecer garantias, às suas expensas, as alterações, substituições a qualquer produto que apresente anomalia, bem como falhas ou imperfeições constatadas em suas características.

### CLÁUSULA OITAVA - DA RESCISÃO

O contratante se reserva o direito de rescindir, o Contrato independentemente de interpelação judicial ou extrajudicial nos seguintes casos: a) quando a Contratada falir ou for dissolvida; b) quando a Contratada transferir no todo ou em parte, o contrato sem a prévia anuência da Contratante; c) quando houver atraso na entrega do objeto pelo prazo superior a 10 (dez) dias, após solicitação verbal ou escrita, por parte da Contratada sem justificativa aceita, d) quando houver inadimplência de cláusula ou condições contratuais por parte do Contratado.

§ 1º - A Rescisão do Contrato, quando motivada por qualquer dos itens acima relacionados, implicará a apuração de perdas e danos, sem embargos da aplicação das demais providências legais cabíveis.

§ 2º - A inexecução, total ou parcial, do Contrato enseja a sua rescisão, com as consequências contratuais e as prevista na Lei Federal nº. 8.666/93.

§ 3º - A Contratante poderá rescindir administrativamente o Contrato nas hipóteses previstas no art. 78 da Lei Federal nº. 8.666/93.

§ 4º - Nas hipóteses de rescisão com base nos incisos I a XI do art. 78 da Lei 8.666/93, não cabe à Contratada direito a qualquer indenização.

### CLÁUSULA NONA - DAS ALTERAÇÕES

Serão incorporados a este Contrato, mediante Termo Aditivo, qualquer modificação que venha a ser necessária durante a vigência decorrente das obrigações assumidas pelo Contratado, alterações nas especificações quantitativas e qualitativas perante o Contratante.

A Contratada fica obrigada a aceitar, nas mesmas condições contratuais, os acréscimos ou supressões que se fizerem na prestação do objeto, nos termos do artigo 65, § 1º da Lei Federal nº. 8.666/93.

### CLÁUSULA DÉCIMA - DO PRAZO

A vigência deste contrato é 06 (seis) meses, com o prazo de entrega até 10 (dez) dias, contados a partir do recebimento da Ordem de Fornecimento.

A publicação será até o 5º dia útil do mês seguinte ao da assinatura.

### CLÁUSULA DÉCIMA PRIMEIRA - OBRIGAÇÕES DA CONTRATADA

A CONTRATADA OBRIGA-SE A:

a) Ressarcir a Contratante do equivalente a todos os danos decorrente de paralisação ou interrupção do fornecimento dos objetos contratados, exceto quando isso ocorrer por exigência da CONTRATANTE ou ainda por caso fortuito ou



DEPARTAMENTO DE COMPRAS E LICITAÇÕES

COMPRAS - (43) 3535 - 9400  
ramais 9452/9453/9454/9455/9457/9458



# Prefeitura Municipal de Jaguariáiva

Centro Administrativo Prefeito Otélio Renato Baroni

Praça Isabel Branco, 142 - Cidade Alta - Cx.Postal. II - Fone: (43) 3535 - 9400 - Fax: (43) 3535 - 9422  
Jaguariáiva - PR - CEP: 84200-000 - CNPJ: 76.910.900/0001-38 - compras@jaguariaiva.pr.gov.br

## DEPARTAMENTO DE COMPRAS E LICITAÇÕES

força maior, circunstâncias devidamente comunicadas à contratante no prazo de 48 (quarenta e oito horas), após a sua ocorrência;

b) Efetuar os ensaios, testes e demais provas exigidas por normas técnicas oficiais para a boa execução do objeto do contrato por sua conta, na forma do art. 75 da Lei 8666/93.

c) efetuar o pagamento dos encargos trabalhistas, previdenciários, fiscais e comerciais resultantes da execução do contrato, conforme o artigo 71 da Lei Federal nº. 8.666/93.

d) manter durante a vigência do presente contrato todas as obrigações estabelecidas neste instrumento, bem como as determinações da Lei Federal nº. 8.666/93.

### CLÁUSULA DÉCIMA SEGUNDA - OBRIGAÇÕES DA CONTRATANTE

Além das obrigações já previstas no presente contrato, a Prefeitura obriga-se a publicar o resumo do Contrato e os Aditamentos que houver, no Diário Oficial do Município, conforme art.61, parágrafo único da Lei 8666/93.

### CLÁUSULA DÉCIMA TERCEIRA - DAS PENALIDADES

13.1. O licitante vencedor estará sujeito as penalidades previstas nos Artigos 86 e 87 da Lei 8.666/93 de 21/06/93, seus parágrafos e incisos.

13.2. Multa de 20% (vinte por cento) sobre o valor global da proposta, pela inexecução total do contrato, e em caso de rescisão contratual por inadimplência da contratada.

13.3. Multa de 10% (dez) por cento, sobre o valor de cada item da proposta atualizada, por dia que exceder o prazo contratual para fornecimento do objeto.

13.4. Multa de 10% (dez por cento) do valor remanescente do contrato, na hipótese de inexecução parcial ou qualquer outra irregularidade.

13.5. As multas mencionadas nos itens 13.2, 13.3 e 13.4 poderão ser descontados dos pagamentos a que a contratada tiver direito, ou mediante pagamento em moeda corrente, ou ainda judicialmente quando for o caso.

13.6. As penalidades serão aplicadas sem prejuízo das demais sanções, administrativas, civis ou penais, previstas na legislação brasileira.

13.7. Nos termos do art. 7º da Lei nº. 10.520, de 17/07/2002, a licitante, sem prejuízo das demais cominações legais e contratuais, poderá ficar, pelo prazo de até 60 (sessenta) meses, impedida de licitar e contratar com a Administração Pública nos casos de:

- a) apresentação de documentação falsa;
- b) retardamento na execução do objeto;
- c) não manutenção da proposta escrita ou lance verbal, após a adjudicação;
- d) comportamento inidôneo;
- e) fraude na execução do contrato;
- f) falha na execução do contrato.

Será facultado à licitante o prazo de 05 (cinco) dias úteis para a apresentação de defesa prévia, na ocorrência de quaisquer das situações previstas neste item.

### CLÁUSULA DÉCIMA QUARTA - COBRANÇA JUDICIAL



DEPARTAMENTO DE COMPRAS E LICITAÇÕES

COMPRAS - (43) 3535 - 9400  
ramais 9452/9453/9454/9455/9457/9458



# Prefeitura Municipal de Jaguariáiva

Centro Administrativo Prefeito Otélio Renato Baroni

Praça Isabel Branco, 142 - Cidade Alta - Cx.Postal. II - Fone: (43) 3535 - 9400 - Fax: (43) 3535 - 9422  
Jaguariáiva - PR - CEP: 84200-000 - CNPJ: 76.910.900/0001-38 - compras@jaguariaiva.pr.gov.br

## DEPARTAMENTO DE COMPRAS E LICITAÇÕES

As importâncias devidas pela Contratada serão cobradas através de processo de execução, constituindo este Contrato, título executivo extrajudicial, ressalvada a cobrança direta, mediante retenção ou compensação de créditos, sempre que possível.

### CLÁUSULA DÉCIMA QUINTA - DO CONHECIMENTO DAS PARTES

Ao firmar este instrumento, declara a Contratada ter plena ciência de seu conteúdo, bem como dos demais documentos vinculados ao presente contrato.

### CLÁUSULA DÉCIMA SEXTA - DO FORO

As partes contratantes ficam obrigadas a responder pelo cumprimento deste termo perante o foro da Comarca de Jaguariáiva/PR, não obstante qualquer mudança de domicílio do Contratado que, em razão disso, é obrigado a manter um representante com plenos poderes para receber notificação, citação inicial e outras medidas em direito permitidas.

Justas e contratadas firmam as partes este instrumento, em 03 (três) vias de igual teor e forma, com as testemunhas presentes no ato, a fim de que produza seus efeitos legais.

Jaguariáiva/PR, (...) de (...) de 2021.

CONTRATANTE

CONTRATADA

Testemunhas:

CPF/RG:

Testemunhas:

CPF/RG:



DEPARTAMENTO DE COMPRAS E LICITAÇÕES

COMPRAS - (43) 3535 - 9400  
ramais 9452/9453/9454/9455/9457/9458



# Prefeitura Municipal de Jaguariaíva

Centro Administrativo Prefeito Otélio Renato Baroni

Praça Isabel Branco, 142 - Cidade Alta - Cx.Postal. II - Fone: (43) 3535 - 9400 - Fax: (43) 3535 - 9422  
Jaguariaíva - PR - CEP: 84200-000 - CNPJ: 76.910.900/0001-38 - compras@jaguariaiva.pr.gov.br

DEPARTAMENTO DE COMPRAS E LICITAÇÕES

SOLICITAÇÃO DE PARECER JURÍDICO

Jaguariaíva, 26 de março de 2021.

DE: DEPTO. DE COMPRAS E LICITAÇÃO

PARA: PROCURADORIA GERAL DO MUNICÍPIO

Senhora Procuradora Geral do Município,

Através deste Depto. de Compras e Licitação, solicitamos Parecer Análise e Parecer Jurídico em relação ao Edital do **Processo Administrativo N° 49/2021, Aquisição de materiais permanentes tais como balanças, carrinho plataforma, lavadora de alta pressão para atender as necessidades da Secretaria de Turismo e meio ambiente.**

Na modalidade de **Pregão Eletrônico N° 33/2021**

Sem mais para o momento, apresentamos nossos votos de estima e consideração.

Mauricio Fernandes  
DEPARTAMENTO DE COMPRAS E LICITAÇÃO

Ilustríssimo Senhor,  
**DR MATHEUS RISSATTO RIVOIRO**



# Prefeitura Municipal de Jaguariaíva

Centro Administrativo Prefeito Otélio Renato Baroni  
Praça Isabel Branco, nº 142 - Cidade Alta - Cx. Postal II - Jaguariaíva - PR - CEP: 84200-000  
Fone: (43) 3535-1233 - Fax: 3535-2130 - CNPJ: 76.910.900-0001-38 - asocial@jaguariaiva.pr.gov.br

## DEPARTAMENTO DE COMPRAS E LICITAÇÕES

### PARECER JURÍDICO

068  
mp

PROCESSO LICITATÓRIO Nº 49-2021 – P.E. Nº 33-2021.

MODALIDADE: PREGÃO ELETRÔNICO.

SOLICITANTE: Secretaria Municipal de Turismo e Meio Ambiente.

ASSUNTO: Aquisição de Equipamentos de Proteção Individual (EPI'S) para atender necessidades das Secretarias Municipais.

#### I. RELATÓRIO

Trata-se de solicitação da Secretaria Municipal de Turismo e Meio Ambiente, visando a aquisição de materiais permanentes tais como: balanças, carrinho plataforma, lavadora de alta pressão, para atender as necessidades da Secretaria de Turismo e Meio Ambiente, conforme justificativa inclusas nos Termos de Referência.

Constam dos autos os seguintes documentos:

- a) Solicitação do interessado;
- b) Estudo Preliminar Técnico;
- c) Cotações de Preços;
- d) Previsão orçamentária;
- e) Autorização do Prefeito Municipal;
- f) Decreto de designação da Comissão responsável;
- g) Minuta de Edital e seus anexos além da minuta do Contrato;

Passemos a análise jurídica.

#### I. CONSIDERAÇÕES NECESSÁRIAS





# Prefeitura Municipal de Jaguariaíva

Centro Administrativo Prefeito Otélio Renato Baroni  
Praça Isabel Branco, nº 142 - Cidade Alta - Cx. Postal II - Jaguariaíva - PR - CEP: 84200-000  
Fone: (43) 3535-1233 - Fax: 3535-2130 - CNPJ: 76.910.900-0001-38 - asocial@jaguariaiva.pr.gov.br

## DEPARTAMENTO DE COMPRAS E LICITAÇÕES

069  
Primeiramente cumpre ressaltar que o exame jurídico prévio das minutas de editais de licitação, bem como as dos contratos, acordos, convênios ou ajustes de que trata o parágrafo único do artigo 38, da lei nº 8.666/93, é exame *"que se restringe à parte jurídica e formal do instrumento, não abrangendo a parte técnica dos mesmos."* (Tolosa Filho, Benedito de Licitações: Comentários, teoria e prática: Lei nº 8.666/93. Rio de Janeiro: Forense, 2018, p. 119).

Os pareceres jurídicos visam sugerir providências administrativas a serem estabelecidas nos atos da administração pública e a análise desta Procuradoria Jurídica tem por base as informações prestadas e a documentação encaminhada pelos órgãos competentes e especializados da Administração Pública constantes no processo.

Assim, os documentos trazidos até esta Procuradoria tem caráter de veracidade, pois não possui a Procuradoria Jurídica o dever, os meios ou sequer a legitimidade de diligenciar sobre a conveniência e a oportunidade dos atos administrativos a serem realizados, deflagrados pelo processo licitatório.

Tal manifesto tem caráter de apoio e possui viés opinativo sobre a contratação em tela, não representando prática de ato de gestão, mas sim uma aferição técnico-jurídica que se restringe a análise dos aspectos de legalidade nos termos do inciso VI do artigo 38 da Lei nº 8.666/93, aferição que, inclusive, não abrange o conteúdo de escolhas gerenciais específicas ou mesmo elementos que fundamentaram a decisão contratual do administrador, em seu âmbito discricionário.

## II. MÉRITO

O objeto da licitação tem por escopo o registro de preços para futura e eventual contratação do objeto citado no introito, de acordo com as especificações e quantitativos estabelecidos no edital e seus anexos, especialmente no termo de referência.

A licitação na modalidade de **Pregão Eletrônico** destina-se à aquisição de bens e serviços comuns, nele não há limites de valor estimado da contratação, **sendo licitação de Menor Preço por item**, além de concentrar todos os atos em uma única sessão, conjugando propostas escritas e os lances durante a sessão, e, por fim, mas não menos importante, possibilita a negociação entre o pregoeiro e o proponente que ofertou o menor preço, o que torna o procedimento muito





# Prefeitura Municipal de Jaguariaíva

Centro Administrativo Prefeito Otélio Renato Baroni

Praça Isabel Branco, nº 142 - Cidade Alta - Cx. Postal II - Jaguariaíva - PR - CEP: 84200-000

Fone: (43) 3535-1233 - Fax: 3535-2130 - CNPJ: 76.910.900-0001-38 - asocial@jaguariaiva.pr.gov.br

## DEPARTAMENTO DE COMPRAS E LICITAÇÕES

célere e econômico para o município.

Propicia, ainda, para a Administração os seguintes benefícios:

- a) economia, pois busca a melhor proposta de preço o que gera economia financeira;
- b) desburocratização do procedimento licitatório; e,
- c) rapidez, pois a licitação é mais rápida e dinâmica assim como as contratações.

Sobre o julgamento das propostas pelo menor preço, impende destacar previsão legal do artigo 4º, X da Lei 10.520/2002:

*Art. 4º. A fase externa do pregão será iniciada com a convocação dos interessados e observará as seguintes regras:*

(...)

*X – para julgamento e classificação das propostas, será adotado o critério de menor preço, observados os prazos máximos para fornecimento, as especificações técnicas e parâmetros mínimos de desempenho e qualidade definidos no edital;*

No que tange o julgamento pelo Tipo Menor Preço por Item, imperioso mencionar Súmula 247 do TCU, que acabou por pacificar a necessidade de seu uso, *ipsis verbis*:

Súmula 247. É obrigatória a admissão da adjudicação por item e não por preço global, nos editais das licitações para a contratação de obras, serviços, compras e alienações, cujo objeto seja divisível, desde que não haja prejuízo para o conjunto ou complexo ou perda de economia de escala, tendo em vista o objetivo de propiciar a ampla participação de licitantes que, embora não dispo de capacidade para a execução, fornecimento ou aquisição da totalidade do objeto, possam fazê-lo com relação a itens ou unidades autônomas, devendo as exigências de habilitação adequar-se a essa divisibilidade. (grifo nosso)

Assim, temos que o certame poderá ser formalizado sob a modalidade já referida, PREGÃO ELETRÔNICO, do tipo MENOR PREÇO POR ITEM, possibilitando assim uma maior participação das licitantes interessadas, devendo-se tomar como parâmetro a minuta de





# Prefeitura Municipal de Jaguaraiáva

Centro Administrativo Prefeito Otélio Renato Baroni  
Praça Isabel Branco, nº 142 - Cidade Alta - Cx. Postal II - Jaguaraiáva - PR - CEP: 84200-000  
Fone: (43) 3535-1233 - Fax: 3535-2130 - CNPJ: 76.910.900-0001-38 - asocial@jaguaraiava.pr.gov.br

## DEPARTAMENTO DE COMPRAS E LICITAÇÕES

Instrumento convocatório acostado ao processo.

Observo ainda, que o edital encartado aos autos atende ao que determina o art. 40 da Lei nº 8.666/93 trazendo no seu preâmbulo o número de ordem, a secretaria interessada, a sua modalidade, o tipo de licitação, bem como a menção de que o procedimento será regido pelas Leis nº 8.666/93 e 10.520/2002. Além, é claro, do local, dia e horário para recebimento dos documentos e propostas de preço.

Não obstante, constam ainda: o objeto da licitação; os prazos e condições de assinatura da ata do certame; as sanções para o caso de inadimplemento; as condições de participação das empresas e a forma de apresentação das propostas; os critérios de julgamento; o local, horários e formas de contato com o Departamento de Licitação para esclarecimento, protocolo de impugnações e recursos administrativos; condições de pagamento, critério de aceitabilidade das propostas de preço; critérios de reajustes; e, relação dos documentos necessários a habilitação.

O edital também atende ao que determina o § 2º do art. 40 da Lei nº 8.666/93, trazendo em anexo a minuta do contrato, o termo de referência e modelo de todas as declarações que deverão integrar os documentos inerentes a habilitação.

A minuta da Ata de Registro de Preços está em consonância com a legislação que orienta a matéria, trazendo em seu bojo as cláusulas exigidas pela legislação, nos termos do art. 55 da Lei nº 8.666/93, que assim dispõe:

*Art. 55. São cláusulas necessárias em todo contrato as que estabeleçam:*

*I - o objeto e seus elementos característicos;*

*II - o regime de execução ou a forma de fornecimento;*

*III - o preço e as condições de pagamento, os critérios, data-base e periodicidade do reajustamento de preços, os critérios de atualização monetária entre a data do adimplemento das obrigações e a do efetivo pagamento;*

*IV - os prazos de início de etapas de execução, de conclusão, de entrega, de observação e de recebimento definitivo, conforme o caso;*

*V - o crédito pelo qual correrá a despesa, com a indicação da classificação funcional programática e da categoria econômica;*

*VI - as garantias oferecidas para assegurar sua plena execução, quando exigidas;*

*VII - os direitos e as responsabilidades das partes, as penalidades cabíveis e os valores das multas;*

*VIII - os casos de rescisão;*

*IX - o reconhecimento dos direitos da Administração, em caso de rescisão administrativa prevista no art.*







# Prefeitura Municipal de Jaguariáiva

Centro Administrativo Prefeito Otélio Renato Baroni

Praça Isabel Branco, nº 142 - Cidade Alta - Cx. Postal II - Jaguariáiva - PR - CEP: 84200-000

Fone: (43) 3535-1233 - Fax: 3535-2130 - CNPJ: 76.910.900-0001-38 - asocial@jaguariaiva.pr.gov.br

## DEPARTAMENTO DE COMPRAS E LICITAÇÕES

77 desta Lei;

X - as condições de importação, a data e a taxa de câmbio para conversão, quando for o caso;

XI - a vinculação ao edital de licitação ou ao termo que a dispensou ou a inexigiu, ao convite e à proposta do licitante vencedor;

XII - a legislação aplicável à execução do contrato e especialmente aos casos omissos;

XIII - a obrigação do contratado de manter, durante toda a execução do contrato, em compatibilidade com as obrigações por ele assumidas, todas as condições de habilitação e qualificação exigidas na licitação.

(...)

§ 2º Nos contratos celebrados pela Administração Pública com pessoas físicas ou jurídicas, inclusive aquelas domiciliadas no estrangeiro, deverá constar necessariamente cláusula que declare competente o foro da sede da Administração para dirimir qualquer questão contratual, salvo o disposto no § 6º do art. 32 desta Lei.

Por fim, em análise, observo que da presente data até a realização do certame há tempo hábil para convocação dos interessados em participar do certame, devendo ser observado o prazo mínimo de 08 (oito) dias úteis exigidos pelo art. 4º, V da Lei nº 10.520/2002.

Assim, deve-se atentar para que no presente procedimento seja seguida a legalidade, devendo ser aplicada a legislação vigente e que orientam o procedimento licitatório, em especial as Leis nº 10.520/02 e nº 8.666/93. A análise da minuta de edital e de contrato será conduzida à luz da legislação aplicável ao presente caso, ou seja, a Lei nº 10.520/2002, Lei nº 8.666, de 21 de junho de 1993 e atualizações; Lei Complementar nº 123/2006, que institui o Estatuto Nacional da Microempresa e da Empresa de Pequeno Porte, alterada pela Lei Complementar nº 147/2014 e Decreto nº 3.555/2000.

O presente parecer é prestado sob o prisma estritamente jurídico, não competindo a essa assessoria jurídica adentrar no mérito da conveniência e oportunidade dos atos praticados pelos gestores públicos.

### III. CONCLUSÃO

ANTE O EXPOSTO, o Edital do presente processo atende as exigências contidas na Lei nº 10.520/2002 e Lei Federal nº 8.666/93, o que permite a esta Procuradoria manifestar-se **FAVORÁVEL** a realização do certame licitatório pretendido por esta Municipalidade.





## **Prefeitura Municipal de Jaguariáiva**

Centro Administrativo Prefeito Otélio Renato Baroni  
Praça Isabel Branco, nº 142 - Cidade Alta - Cx. Postal II - Jaguariáiva - PR - CEP: 84200-000  
Fone: (43) 3535-1233 - Fax: 3535-2130 - CNPJ: 76.910.900-0001-38 - asocial@jaguariaiva.pr.gov.br

### **DEPARTAMENTO DE COMPRAS E LICITAÇÕES**

073  
Por derradeiro, cumpre salientar que a Procuradoria emite parecer sob o prisma estritamente jurídico, não lhe competindo adentrar a conveniência e à oportunidade dos atos praticados no âmbito da Administração, nem analisar aspectos de natureza eminentemente técnico-administrativa, além disso, este parecer é de caráter meramente opinativo, não vinculando, portanto, a decisão do Gestor Municipal (TCU, Acórdão nº 2935/2011, Plenário, Rel. Min. WALTON ALENCAR RODRIGUES, DOU de 17/05/2011). Como diz JUSTEN FILHO (2014, p. 689) "o essencial é a regularidade dos atos, não a aprovação da assessoria jurídica", ou seja, o gestor livre no seu poder de decisão. Desta forma, ressalvado o caráter opinativo desta alçada jurídica, e com o inarredável respeito ao entendimento diverso, este é o entendimento.

É o Parecer, S. M. J.

Jaguariaíva-Pr, 29 de março de 2021.

  
**MATHEUS RISSATTO RIVOIRO**  
Procurador do Município



**Itambaracá****AVISO DE LICITAÇÃO - PREG**

O Município de Itambaracá/PR torna público participar do PREGÃO PRESENCIAL - SRP **PREÇO POR ITEM**, para Registro de Preço: Alimentícios (Lanche Natural e Bebidas) atendimento/tratamento fora do Município. Cre das propostas e disputa de preços dia **12/04/2021** a partir das 09h:01m. Aquisição do Edital: Setor de Licitação, sita Av. Interventor Manoel Ribas, 06, ou no site: [www.itambaraca.pr.gov.br](http://www.itambaraca.pr.gov.br) - Portal de Transparência. Itambaracá/PR, 25 de março de 2021. Mônica Cristina Zambon Holzmann - Prefeita Municipal

71876/2021

**AVISO DE LICITAÇÃO - PREGÃO PRESENCIAL**

O Município de Itambaracá/PR torna público e CONVIDA interessados em participar do PREGÃO PRESENCIAL - SRP nº 007/2021, do tipo **MENOR PREÇO POR ITEM**, para Registro de Preços para aquisição Agregados Minerais, para a Secretaria de Serviços Públicos, Obras, Viação e Urbanismo. Credenciamento, abertura, avaliação das propostas e disputa de preços dia **13/04/2021** a partir das 09h:01m. Aquisição do Edital: Setor de Licitação, sita Av. Interventor Manoel Ribas, 06, ou no site: [www.itambaraca.pr.gov.br](http://www.itambaraca.pr.gov.br) - Portal de Transparência. Itambaracá/PR, 25 de março de 2021. Mônica Cristina Zambon Holzmann - Prefeita Municipal

71878/2021

**Jaboti****AVISO DE LICITAÇÃO CREDENCIAMENTO INEXIGIBILIDADE. nº 01/2021**

**CHAMAMENTO Nº 001/2021** (Resumo para fins de publicação)  
**A PREFEITURA MUNICIPAL DE JABOTI**, Estado do Paraná, torna público que fará realizar licitação, conforme segue: **MODALIDADE: CREDENCIAMENTO INEXIGIBILIDADE nº.01/2021. CHAMAMENTO Nº 001/2021. 2 - OBJETO:** Credenciamento de Leiloeiros Oficiais que comprovem capacidade técnica para a realização de alienação de bens móveis inservíveis pertencentes ao Patrimônio da Prefeitura Municipal de Jaboti, pela modalidade Leilão. **3 - Credenciamento de Leiloeiros:** Interessados em participar deste edital, deverão ser protocolados no setor de protocolo geral, no endereço indicado no preâmbulo deste Edital, das 08:00 horas às 11h30 e das 13h às 16h00, de segunda a sexta-feira, exceto feriados e finais de semana, tendo seu prazo final às 16h00 do dia 04/05/2021). **4 - O sorteio para escolha do primeiro leiloeiro: Dia 07/05/2021 09:00"** **5 - INFORMAÇÕES COMPLEMENTARES:** Departamento de Licitação, Prefeitura Municipal de Jaboti, na Praça Minas Gerais, 175, no horário das 08h00minh às 11h00min. e das 13h00minh às 16h00min. Edital completo, demais anexos, atas e contratos futuros no diário do município no site [www.jaboti.pr.gov.br](http://www.jaboti.pr.gov.br). Edifício da Prefeitura Municipal de Jaboti, 23/03/2021.

*Cleonilde de Souza m Sales,*  
**Presidente da Comissão de Licitação**  
**Portaria nº09/2021.**

71203/2021

**Jaguariaíva**

**PREFEITURA MUNICIPAL DE JAGUARIAÍVA**  
**DEPARTAMENTO DE COMPRAS E LICITAÇÃO**  
**AVISO DE LICITAÇÃO**  
**PREGÃO ELETRÔNICO Nº 33/2021**

**"COM COTA EXCLUSIVA PARA MICRO EMPRESA (ME), EMPRESAS DE PEQUENO PORTE (EPP) e MICRO EMPREENDEDOR INDIVIDUAL (MEI), DEFINAS NO ARTIGO 3º E ARTIGO 18º AMBOS DA LEI COMPLEMENTAR 123/2006 E LEI COMPLEMENTAR 147/2014."**

**OBJETO:** Aquisição de materiais permanentes tais como balanças, carrinho plataforma, lavadora de alta pressão para atender as necessidades da Secretaria de Turismo e meio ambiente.

**RECEBIMENTO DAS PROPOSTAS:** das 08:30hrs do dia 29 de março de 2021 às 08:30hrs do dia 12 de abril de 2021.

**ABERTURA E JULGAMENTO DAS PROPOSTAS:** 08:31min às 08:59 min do dia 12 de abril de 2021

**INÍCIO DA SESSÃO DE DISPUTA DE PREÇOS:** 09:00hrs dia 12 de abril de 2021.

**INFORMAÇÕES COMPLEMENTARES:** O edital completo poderá ser examinado e adquirido através do site: [www.bll.org.br](http://www.bll.org.br) ou através do link <http://portal.jaguariaiva.pr.gov.br/transparencia/licitacoes> - Maiores Informações no Dept.º de Compras e Licitação - sito a Praça Isabel Branco, nº 142, Cidade Alta - telefone (43) 3535-9400 -

**DOCUMENTO CERTIFICADO**

**CÓDIGO LOCALIZADOR:**  
**225043021**

Documento emitido em 22/04/2021 14:38:41.

**Diário Oficial Com. Ind. e Serviços**  
**Nº 10900 | 26/03/2021 | PÁG. 30**

Para verificar a autenticidade desta página, basta informar o Código Localizador no site do DIOE: [www.imprensaoficial.pr.gov.br](http://www.imprensaoficial.pr.gov.br)

as 08h00 às 12h00 e das 13h30min às  
mail: [comprasjag@gmail.com](mailto:comprasjag@gmail.com).  
a. 25 de março de 2021.  
**Deneval Bueno Neto**  
**Pregoeiro**

71612/2021

**MUNICIPAL DE JAGUARIAÍVA**  
**TO DE COMPRAS E LICITAÇÃO**

**AVISO DE LICITAÇÃO**  
**PREGÃO ELETRÔNICO Nº 34/2021**

**"COM COTA EXCLUSIVA PARA MICRO EMPRESA (ME), EMPRESAS DE PEQUENO PORTE (EPP) e MICRO EMPREENDEDOR INDIVIDUAL (MEI), DEFINAS NO ARTIGO 3º E ARTIGO 18º AMBOS DA LEI COMPLEMENTAR 123/2006 E LEI COMPLEMENTAR 147/2014."**

**OBJETO:** Registro de preço para aquisição de Equipamentos de proteção individual (EPI'S) para atender as necessidades das Secretarias Municipais.

**RECEBIMENTO DAS PROPOSTAS:** das 08:30hrs do dia 29 de março de 2021 às 14:30hrs do dia 12 de abril de 2021.

**ABERTURA E JULGAMENTO DAS PROPOSTAS:** 14:31min às 08:59 min do dia 12 de abril de 2021

**INÍCIO DA SESSÃO DE DISPUTA DE PREÇOS:** 15:00hrs dia 12 de abril de 2021.

**INFORMAÇÕES COMPLEMENTARES:** O edital completo poderá ser examinado e adquirido através do site: [www.bll.org.br](http://www.bll.org.br) ou através do link <http://portal.jaguariaiva.pr.gov.br/transparencia/licitacoes> - Maiores Informações no Dept.º de Compras e Licitação - sito a Praça Isabel Branco, nº 142, Cidade Alta - telefone (43) 3535-9400 - Ramal: 9453 no horário: das 08h00 às 12h00 e das 13h30min às 17h30min, ou através do e-mail: [comprasjag@gmail.com](mailto:comprasjag@gmail.com).  
Jaguariaíva, 25 de março de 2021.

**Deneval Bueno Neto**  
**Pregoeiro**

71615/2021

**PREFEITURA MUNICIPAL DE JAGUARIAÍVA**  
**DEPARTAMENTO DE COMPRAS E LICITAÇÃO**  
**AVISO DE LICITAÇÃO**  
**PREGÃO ELETRÔNICO Nº 35/2021**

**"COM COTA EXCLUSIVA PARA MICRO EMPRESA (ME), EMPRESAS DE PEQUENO PORTE (EPP) e MICRO EMPREENDEDOR INDIVIDUAL (MEI), DEFINAS NO ARTIGO 3º E ARTIGO 18º AMBOS DA LEI COMPLEMENTAR 123/2006 E LEI COMPLEMENTAR 147/2014."**

**OBJETO:** Registro de preço para aquisição de pneus, câmaras de ar e protetores de roda para atender as necessidades da frota municipal para o período de 2021.

**RECEBIMENTO DAS PROPOSTAS:** das 08:30hrs do dia 30 de março de 2021 às 08:30hrs do dia 13 de abril de 2021.

**ABERTURA E JULGAMENTO DAS PROPOSTAS:** 08:31min às 08:59 min do dia 13 de abril de 2021

**INÍCIO DA SESSÃO DE DISPUTA DE PREÇOS:** 09:00hrs dia 13 de abril de 2021.

**INFORMAÇÕES COMPLEMENTARES:** O edital completo poderá ser examinado e adquirido através do site: [www.bll.org.br](http://www.bll.org.br) ou através do link <http://portal.jaguariaiva.pr.gov.br/transparencia/licitacoes> - Maiores Informações no Dept.º de Compras e Licitação - sito a Praça Isabel Branco, nº 142, Cidade Alta - telefone (43) 3535-9400 - Ramal: 9453 no horário: das 08h00 às 12h00 e das 13h30min às 17h30min, ou através do e-mail: [comprasjag@gmail.com](mailto:comprasjag@gmail.com).  
Jaguariaíva, 25 de março de 2021.

**Deneval Bueno Neto**  
**Pregoeiro**

71616/2021

**PREFEITURA MUNICIPAL DE JAGUARIAÍVA - PR**  
**DEPARTAMENTO DE COMPRAS E LICITAÇÃO**  
**AVISO DE LICITAÇÃO**  
**PREGÃO ELETRÔNICO Nº 36-2021**

**OBJETO:** REGISTRO DE PREÇO PARA EVENTUAL AQUISIÇÃO DE MATERIAL DE CONSTRUÇÃO PARA ATENDIMENTO A OBRAS E SERVIÇOS QUE SÃO EXECUTADAS POR EQUIPES PRÓPRIAS DA PREFEITURA MUNICIPAL DE JAGUARIAÍVA, PARA O EXERCÍCIO DE 2021 E FORNECIMENTO PARA PESSOAS CARENTES CONFORME LEI Nº 2666/2017.

**ABERTURA DA LICITAÇÃO:** 12/04/2021 às 09:00 horas.

**RECEBIMENTO DAS PROPOSTAS:** das 14:00min do dia 29/03/2021, até às 08:30 do dia 12/04/2021.

**ABERTURA E JULGAMENTO DAS PROPOSTAS:** 08h31min às





# Prefeitura Municipal de Jaguariaíva

Centro Administrativo Prefeito Otélio Renato Baroni

Praça Isabel Branco, 142 - Cidade Alta - Cx.Postal. II - Fone: (43) 3535 - 9400 - Fax: (43) 3535 - 9422  
Jaguariaíva - PR - CEP: 84200-000 - CNPJ: 76.910.900/0001-38 - [compras@jaguariaiva.pr.gov.br](mailto:compras@jaguariaiva.pr.gov.br)

## DEPARTAMENTO DE COMPRAS E LICITAÇÕES

PREGÃO ELETRÔNICO Nº33/2021

PROCESSO:49/2021

EMISSÃO:25/03/2021

A PREFEITURA MUNICIPAL DE JAGUARIAIVA, mediante o Pregoeiro designado, torna público para conhecimento dos interessados que na data e local abaixo indicados fará realizar licitação na modalidade de **PREGÃO ELETRÔNICO do TIPO MENOR PREÇO – UNITÁRIO**, conforme descrito neste Edital e seus Anexos.

O procedimento licitatório obedecerá, integralmente, a Lei Federal nº 10.520/02, a Lei e o Decreto Municipal, respectivamente nºs. 11/2021 do dia 04/01/2021 e ainda subsidiariamente, a Lei Federal nº 8.666/93

TIPO: MENOR PREÇO – UNITÁRIO

RECEBIMENTO DAS PROPOSTAS: das 08:30 do dia 29/03/2021 até as 08:30 do dia 12/04/2021

ABERTURA E JULGAMENTO DAS PROPOSTAS 08:31 até 08:59 horas do dia 12/04/2021.

INÍCIO DA SESSÃO DE DISPUTA DE PREÇOS: 09:00 horas do dia 12/04/2021.

REFERÊNCIA DE TEMPO: horário de Brasília (DF).

LOCAL: [www.bll.org.br](http://www.bll.org.br) "Acesso Identificado"

PREGOEIRO: DENEVAL BUENO NETO

E-MAIL: [comprasiag@gmail.com](mailto:comprasiag@gmail.com) ou [compras@jaguariaiva.pr.gov.br](mailto:compras@jaguariaiva.pr.gov.br)

TELEFONE/FAX: (0XX43) 3535-9454

1. **OBJETO:** Aquisição de materiais permanentes tais como balanças, carrinho plataforma, lavadora de alta pressão para atender as necessidades da Secretaria de Turismo e meio ambiente.
2. **JUSTIFICATIVA**  
Justifica-se a Presente compra deste equipamento para atender ao Programa Feira Verde.
3. **DO FISCAL DE CONTRATO E FISCAL TÉCNICO:** A Fiscalização do contrato será feito pelo Sra Sandra Maria Negrini Brisola.

077  
hp



DEPARTAMENTO DE COMPRAS E LICITAÇÕES

COMPRAS - (43) 3535 - 9400  
ramais 9452/9453/9454/9455/9457/9458



# Prefeitura Municipal de Jaguariáiva

Centro Administrativo Prefeito Otélio Renato Baroni

Praça Isabel Branco, 142 - Cidade Alta - Cx.Postal. II - Fone: (43) 3535 - 9400 - Fax: (43) 3535 - 9422  
Jaguariáiva - PR - CEP: 84200-000 - CNPJ: 76.910.900/0001-38 - compras@jaguariaiva.pr.gov.br

## DEPARTAMENTO DE COMPRAS E LICITAÇÕES

ITEM	DESCRIPTIVO	UNIDADE	QUANT.	MARCA	PREÇO UNITÁRIO (R\$)	VALOR TOTAL (R\$)
1	<p><b>CARRINHO PLATAFORMA-</b> Carrinho Plataforma de Madeira Aro em Aço 600KG - Capacidade de carga: 600kg - Tipo de plataforma: Madeira - Largura: 750mm - Comprimento: 1500mm - Aro: Com rolete - chapa de aço SMG-16 1,2mm - Pneus: 325 x 8 - Pneu / camara dobrável - Dimensões Dimensões (C x L x A): 150 x 75 x 50 cm - Peso: 52 Kg</p> <p>Especificações: Empunhaduras ergonômicas. Eixo em aço de alta resistência e bucha em nylon autolubrificante. Braço metálico tubular de 1,5 mm e estrutura reforçada. Pneu com câmara 3.25/8". Capacidade para 600 kg</p>	UND	1		R\$ 1.323,00	R\$ 1.323,00
2	<p><b>LAVADORA DE ALTA PRESSÃO 1.650 A 1.800 LIBRAS MONOFÁSICA:</b> POTENCIA DA LAVADORA DE ALTA PRESSÃO 1.650 A 1.800 W/ 2,0 CV; PRESSÃO MÁXIMA DE SAÍDA DE ÁGUA DA LAVADORA DE ALTA PRESSÃO 1.650 A 1.800 LBF/POL<sup>2</sup> - 100 BAR - 10 MPA; PRESSÃO NOMINAL DE SAÍDA DE ÁGUA DA LAVADORA DE ALTA PRESSÃO 70 BAR - 70 MPA; VAZÃO DA LAVADORA DE ALTA PRESSÃO: 330 LITROS/HORA - 5,5 LITROS/MIN; SISTEMA DE DESLIGAMENTO DA LAVADORA DE ALTA PRESSÃO: AUTOMÁTICO; TIPO DE MOTOR DA LAVADORA DE ALTA PRESSÃO: UNIVERSAL; COMPRIMENTO DA MANGUEIRA DE ALTA PRESSÃO DA LAVADORA: 5,00M; COMPRIMENTO DO CORDÃO ELÉTRICO: 5,00M; DISPOSITIVO PARA APLICAÇÃO DE DETERGENTE DA LAVADORA DE ALTA PRESSÃO: RESERVATÓRIO EXTERNO; TEMPERATURA DE SAÍDA DA ÁGUA DA LAVADORA DE ALTA PRESSÃO: NÃO SE APLICA; SEGUE NORMA: ABNT NBR LEC 60335-1 E LEC 60335-2-79; MATERIAL DOS PISTÕES DA LAVADORA DE ALTA PRESSÃO: AÇO INOX; FREQUÊNCIA (HZ): 60HZ; PRAZO GARANTIA 01 ANO.</p>	UND	2		R\$ 1.413,33	R\$ 2.826,66
3	<p><b>BALANÇA DE PAREDE</b> Capacidade: 1.000kg • Resolução: 500g • Plataforma: 0,80 x 1,20m • Redução mecânica na plataforma de pesagem • Maior resistência para cargas pesadas • Baixíssimo custo de manutenção • Coluna opcional • Indicador de Peso Digital com bateria</p> <p>Balanças Eletromecânicas com coluna são fornecidas com rodas embutidas. Características das Balanças Eletromecânicas. As balanças Eletromecânicas com indicador de peso Digital são utilizadas para pesagens em geral nas indústrias brasileiras tais como: Indústria têxtil, indústria química, indústria farmacêuticas, indústrias metalúrgicas, indústrias automobilísticas, autopeças entre outras, e principalmente indicadas para ambientes agressivos e de uso intenso. - balanças portateis com carga a baterias</p>	UND	1		R\$ 7.240,00	R\$ 7.240,00



DEPARTAMENTO DE COMPRAS E LICITAÇÕES

COMPRAS - (43) 3535 - 9400  
ramais 9452/9453/9454/9455/9457/9458



# Prefeitura Municipal de Jaguariaíva

Centro Administrativo Prefeito Otélio Renato Baroni

Praça Isabel Branco, 142 - Cidade Alta - Cx.Postal. II - Fone: (43) 3535 - 9400 - Fax: (43) 3535 - 9422  
Jaguariaíva - PR - CEP: 84200-000 - CNPJ: 76.910.900/0001-38 - compras@jaguariaiva.pr.gov.br

## DEPARTAMENTO DE COMPRAS E LICITAÇÕES

4	BALANÇA 50 KG Capacidade: 50kg • Resolução: 20g • Plataforma: 50 x 40cm • Estrutura em aço carbono • Plataforma com célula de carga central • Cabo do indicador de 3 metros • Coluna opcional • Indicador com bateria opcional • Pés reguláveis	UND	2	R\$ 2.436,66	R\$ 4.873,32
5	BALANÇA DIGITAL PLATAFORMA 200KG Balança Digital Plataforma Reforçada 200 Kg C/bateria Bivolt Características: * Pés nivelador ; * Toda em ferro reforçado galvanizado ( chassi, plataforma, coluna do indicador); * Pannel de alumínio com visor digital em português (idêntico a foto do anúncio); * Indicador de bateria no pannel; * Acompanha carregador BIVOLT para a bateria interna. * Bateria interna com duração de 15 a 30 dias dependendo do uso; * Utiliza célula de carga insensível, proporcionando alta precisão e velocidade na leitura do peso; * Acompanha carregador para a bateria interna. * Bateria Interna de Longa duração. Dimensões da plataforma: - 30cm. largura - 40cm. comprimento - 9cm. altura	UND	1	R\$ 4.068,33	R\$ 4.068,33

**Documentação:** a empresa vencedora deverá encaminhar juntamente com a proposta corrigida e habilitação folder do produto onde constem suas especificações.

**Forma de pagamento:** O pagamento será realizado no prazo de até 30 dias após entrega do objeto, através de protocolo de pedido de pagamento, juntamente com os documentos de recebimento/aceite do produto assinado pelo fiscal de recebimento, e ainda os seguintes documentos: FGTS, Federal e Certidão Municipal.

\* **Prazo máximo para entrega:** até 10 (dias) dias do recebimento da nota de empenho.

**Local de entrega:** Almoxarifado Central, Rua Salomão Felix, S/N.

### DAS ENTREGAS

A entrega será conforme a necessidade da Secretaria Municipal de Recursos Humanos.

Não será aceito, no momento da entrega, *itens* de marca diferente daqueles constantes na proposta vencedora. No caso de proposta que apresentar mais de uma marca, o Município reserva-se o direito de escolher o que melhor lhe convier.

**DO FRETE:** POR CONTA DA EMPRESA.

**GARANTIA E ASSISTENCIA TÉCNICA:** 12 MESES do aceite do material para os demais materiais permanentes.

**Recursos Financeiros:** Correrá por conta da seguinte Dotação Orçamentária:

4.4.90.52.00.00.00.00 código reduzido 137 SECRETARIA DE AGROPECUÁRIA E MEIO AMBIENTE



DEPARTAMENTO DE COMPRAS E LICITAÇÕES

COMPRAS - (43) 3535 - 9400  
ramais 9452/9453, 9454/9455/9457/9458





# Prefeitura Municipal de Jaguariaíva

Centro Administrativo Prefeito Otélio Renato Baroni

Praça Isabel Branco, 142 - Cidade Alta - Cx.Postal. II - Fone: (43) 3535 - 9400 - Fax: (43) 3535 - 9422  
Jaguariaíva - PR - CEP: 84200-000 - CNPJ: 76.910.900/0001-38 - [compras@jaguariaiva.pr.gov.br](mailto:compras@jaguariaiva.pr.gov.br)

## DEPARTAMENTO DE COMPRAS E LICITAÇÕES

080  
up

Compõem este Edital os Anexos:

**ANEXO 01** - PROPOSTA DE PREÇOS

**ANEXO 02** - HABILITAÇÃO

**ANEXO 03** - DADOS DA EMPRESA (caso venha a ser vencedora, apresentar juntamente com a proposta corrigida (anexo 01))

**ANEXO 04** - TERMO DE ADESÃO AO SISTEMA ELETRÔNICO DE LICITAÇÕES DA BLL (A e B)

**ANEXO 05** - DECLARAÇÃO CONJUNTA

**ANEXO 06** - DECLARAÇÃO DE ENQUADRAMENTO NO REGIME DE TRIBUTAÇÃO DE ME/EPP.

**ANEXO 07** - MINUTA DO CONTRATO

### 2. DISPOSIÇÕES PRELIMINARES:

2.1. O Pregão, na forma Eletrônica será realizado em sessão pública, por meio da **INTERNET**, mediante condições de segurança - criptografia e autenticação - em todas as suas fases, através do **Sistema de Pregão na Forma Eletrônica da Bolsa de Licitações e Leilões - BLL**.

2.2. Os trabalhos serão conduzidos por funcionário designado da Autarquia Municipal de Trânsito e Transporte, denominado **Pregoeiro**, mediante a inserção e monitoramento de dados gerados ou transferidos para o aplicativo "Licitações" constante da página eletrônica da **Bolsa de Licitações e Leilões - BLL** ([www.bll.org.br](http://www.bll.org.br)).

### 3. RECEBIMENTO E ABERTURA DAS PROPOSTAS E DATA DO PREGÃO:

3.1. O fornecedor deverá observar as datas e os horários limites previstos para a abertura da proposta, atentando também para a data e horário para início da disputa.

### 4. CONDIÇÕES PARA PARTICIPAÇÃO:

4.1. Poderão participar deste Pregão Eletrônico os interessados que atenderem a todas as exigências de habilitação contidas neste Edital e seus anexos, pertençam ao ramo de atividade pertinente ao objeto licitado, e que estejam, obrigatoriamente, cadastrados no sistema eletrônico utilizado neste processo, nos seguintes termos:

4.2. Não poderá participar da licitação a empresa que estiver sob falência, concordata, concurso de credores, dissolução, liquidação ou que tenha sido declarada inidônea por órgão ou entidade da administração pública direta ou indireta, federal, estadual, municipal ou Distrito Federal ou que esteja cumprindo período de suspensão no âmbito da administração municipal.

4.3. O licitante deverá promover a sua inscrição e credenciamento para participar do pregão diretamente ou através de corretora de mercadorias associada à **Bolsa de licitações e Leilões do Brasil** por ele indicada, até o horário fixado no edital para inscrição e cadastramento.



DEPARTAMENTO DE COMPRAS E LICITAÇÕES

COMPRAS - (43) 3535 - 9400  
ramais 9452/9453/9454/9455/9457/9458



# Prefeitura Municipal de Jaguariáiva

## Centro Administrativo Prefeito Otélio Renato Baroni

Praça Isabel Branco, 142 - Cidade Alta - Cx.Postal. II - Fone: (43) 3535 - 9400 - Fax: (43) 3535 - 9422  
Jaguariáiva - PR - CEP: 84200-000 - CNPJ: 76.910.900/0001-38 - compras@jaguariaiva.pr.gov.br

### DEPARTAMENTO DE COMPRAS E LICITAÇÕES

4.4 A participação no pregão está condicionada obrigatoriamente a inscrição e credenciamento do licitante (item 3.5), até o limite de horário previsto e deverá ser requerido acompanhado dos seguintes documentos:

a) **Instrumento particular de mandato** outorgando à corretora associada / interveniente, por meio de seu operador devidamente credenciado junto à BLL, poderes específicos de sua representação no pregão, conforme modelo fornecido pela **Bolsa de Licitações e Leilões do Brasil (ANEXO 04)**

b) **Declaração de seu pleno conhecimento**, de aceitação e de atendimento às exigências de habilitação previstas no Edital, conforme modelo fornecido pela **Bolsa de Licitações e Leilões - BLL (ANEXO 04)** e;

c) **Proposta de Preços**, com todas as especificações do produto objeto da licitação em conformidade com os **ANEXO 01 e 03**. **Sob nenhuma hipótese será admitida a substituição da ficha técnica adicionada, nem mesmo antes do início da disputa de lances. "A empresa participante do certame não deve ser identificada".**

O custo de operacionalização e uso do sistema ficará a cargo do Licitante vencedor do certame, que pagará a **Bolsa de Licitações e Leilões - BLL**, provedora do sistema eletrônico, o equivalente ao percentual estabelecido pela mesma sobre o valor contratual ajustado, a título de taxa pela utilização dos recursos de tecnologia da informação, em conformidade com o regulamento operacional **Bolsa de Licitações e Leilões - BLL**.

4.5 A microempresa ou empresa de pequeno porte, além da apresentação da declaração constante no Anexo 06 para fins de habilitação, deverá, quando do cadastramento da proposta inicial de preço a ser digitado no sistema, informar no campo próprio da ficha técnica descritiva do objeto, o seu regime de tributação para fazer valer o direito de prioridade do desempate conforme o Art. 44 e 45 da LC 123/2006.

## 5. REGULAMENTO OPERACIONAL DO CERTAME:

5.1. O certame será conduzido pelo Pregoeiro, com o auxílio da equipe de apoio, que terá, em especial, as seguintes atribuições:

- a) acompanhar os trabalhos da equipe de apoio;
- b) responder as questões formuladas pelos fornecedores, relativas ao certame;
- c) abrir as propostas de preços;
- d) analisar a aceitabilidade das propostas;
- e) desclassificar propostas indicando os motivos;
- f) conduzir os procedimentos relativos aos lances e à escolha da proposta do lance de menor preço;
- g) verificar a habilitação do proponente classificado em primeiro lugar;
- h) declarar o vencedor;
- i) receber, examinar e decidir sobre a pertinência dos recursos;
- j) elaborar a ata da sessão;
- k) encaminhar o processo à autoridade superior para homologar e autorizar a contratação;
- l) abrir processo administrativo para apuração de irregularidades visando a aplicação de penalidades previstas na legislação.

### 5.2. Credenciamento No Sistema Licitações da Bolsa de Licitações e Leilões – BLL:



DEPARTAMENTO DE COMPRAS E LICITAÇÕES

COMPRAS - (43) 3535 - 9400  
ramais 9452/9453/9454/9455/9457/9458



# Prefeitura Municipal de Jaguariáiva

Centro Administrativo Prefeito Otélio Renato Baroni

Praça Isabel Branco, 142 - Cidade Alta - Cx.Postal. II - Fone: (43) 3535 - 9400 - Fax: (43) 3535 - 9422  
Jaguariáiva - PR - CEP: 84200-000 - CNPJ: 76.910.900/0001-38 - compras@jaguariaiva.pr.gov.br

## DEPARTAMENTO DE COMPRAS E LICITAÇÕES

5.2.1. As pessoas jurídicas ou firmas individuais interessadas deverão nomear através do instrumento de mandato previsto no item 4.6. "a", com firma reconhecida, operador devidamente credenciado em qualquer empresa associada à **Bolsa de Licitações e Leilões - BLL**, atribuindo poderes para formular lances de preços e praticar todos os demais atos e operações no site: [www.bll.org.br](http://www.bll.org.br).

5.2.2. A participação do licitante no pregão eletrônico se dará por meio de participação direta ou através de empresas associadas à **Bolsa de Licitações e Leilões - BLL** corretora contratada para representá-lo, a qual deverá manifestar, por meio de seu operador designado, em campo próprio do sistema, pleno conhecimento, aceitação e atendimento às exigências de habilitação previstas no Edital.

5.2.3. O acesso do operador ao pregão, para efeito de encaminhamento de proposta de preço e lances sucessivos de preços, em nome do licitante, somente se dará mediante prévia definição de senha privativa.

5.2.4. A chave de identificação e a senha dos operadores poderão ser utilizadas em qualquer pregão eletrônico, salvo quando canceladas por solicitação do credenciado ou por iniciativa da **Bolsa de Licitações e Leilões - BLL**.

5.2.5. É de exclusiva responsabilidade do usuário o sigilo da senha, bem como seu uso em qualquer transação efetuada diretamente ou por seu representante, não cabendo a **Bolsa de Licitações e Leilões - BLL** a responsabilidade por eventuais danos decorrentes de uso indevido da senha, ainda que por terceiros.

5.2.6. O credenciamento do fornecedor e de seu representante legal junto ao sistema eletrônico implica a responsabilidade legal pelos atos praticados e a presunção de capacidade técnica para realização das transações inerentes ao pregão eletrônico.

### **5.3. Participação:**

5.3.1. A participação no Pregão, na Forma Eletrônica se dará por meio da digitação da senha pessoal e intransferível do representante credenciado (operador da corretora de mercadorias) e subsequente encaminhamento da proposta de preços, exclusivamente por meio do sistema eletrônico, observados data e horário limite estabelecido.

5.3.2. Caberá ao fornecedor acompanhar as operações no sistema eletrônico durante a sessão pública do pregão, ficando responsável pelo ônus decorrente da perda de negócios diante da inobservância de quaisquer mensagens emitidas pelo sistema ou da desconexão do seu representante.

5.3.3. Qualquer dúvida em relação ao acesso no sistema operacional, poderá ser esclarecida através de através de uma empresa associada ou pelos telefones: Curitiba-PR (41) 3042-9909 e 3091-9654, ou através da **Bolsa de Licitações e Leilões - BLL** ou pelo e-mail [contato@bll.org.br](mailto:contato@bll.org.br).

### **5.4. Abertura Das Propostas E Formulação Dos Lances:**

5.4.1. A partir do horário previsto no Edital e no sistema, terá início a sessão pública do pregão na forma eletrônica, com a divulgação das propostas de preços recebidas, passando o Pregoeiro a avaliar a aceitabilidade das propostas.

5.4.2. Aberta a etapa competitiva, os representantes dos fornecedores deverão estar conectados ao sistema para participar da sessão de lances. A cada lance ofertado o participante será imediatamente informado de seu recebimento e respectivo horário de registro e valor.

5.4.3. Só serão aceitos lances cujos valores forem inferiores ao último lance que tenha sido anteriormente registrado no sistema.

5.4.4. Não serão aceitos dois ou mais lances de mesmo valor, prevalecendo aquele que for recebido e registrado em primeiro lugar.



DEPARTAMENTO DE COMPRAS E LICITAÇÕES

COMPRAS - (43) 3535 - 9400  
ramais 9452/9453/9454/9455/9457/9458



# Prefeitura Municipal de Jaguariaíva

Centro Administrativo Prefeito Otélio Renato Baroni

Praça Isabel Branco, 142 - Cidade Alta - Cx.Postal. II - Fone: (43) 3535 - 9400 - Fax: (43) 3535 - 9422  
Jaguariaíva - PR - CEP: 84200-000 - CNPJ: 76.910.900/0001-38 - compras@jaguariaiva.pr.gov.br

## DEPARTAMENTO DE COMPRAS E LICITAÇÕES

5.4.5. Não serão aceitas propostas com valores superiores ao máximo fixado no Edital (REFERENTE AO VALOR UNITÁRIO DO ITEM/PRODUTO). O descumprimento desse requisito implicará na desclassificação do licitante.

5.4.6. Ficará a critério do pregoeiro a autorização da correção de lances com valores digitados errados ou situação semelhante, mesmo que antes do início da disputa de lances.

5.4.7. Durante o transcurso da sessão pública os participantes serão informados, em tempo real, do valor do menor lance registrado. O sistema não identificará o autor dos lances aos demais participantes.

5.4.8. No caso de desconexão com o Pregoeiro, no decorrer da etapa competitiva do Pregão, na Forma Eletrônica, o sistema eletrônico poderá permanecer acessível às licitantes para a recepção dos lances, retornando o Pregoeiro, quando possível, sua atuação no certame, sem prejuízos dos atos realizados.

5.4.9. Quando a desconexão persistir por tempo superior a **10 (dez) minutos**, a sessão do Pregão na Forma Eletrônica será suspensa e terá reinício somente após comunicação expressa aos operadores representantes dos participantes, através de mensagem eletrônica (e-mail) divulgando data e hora da reabertura da sessão.

5.4.10. A etapa de lances da sessão pública será encerrada mediante aviso de fechamento iminente dos lances, emitido pelo sistema eletrônico, após o que transcorrerá período de tempo extra. O período de tempo extra ocorrerá em um intervalo que poderá ser de 01 (um) segundo a 30 (trinta) minutos, aleatoriamente determinado pelo sistema eletrônico, findo o qual será automaticamente encerrada a recepção de lances, não podendo em hipótese alguma, as empresas apresentarem novos lances (**FECHAMENTO RANDÔMICO**).

5.4.11. Face à imprevisão do tempo extra, as empresas participantes deverão estimar o seu valor mínimo de lance a ser ofertado, evitando assim cálculos de última hora, que poderá resultar em uma disputa frustrada por falta de tempo hábil.

5.4.12. O sistema informará a proposta de menor preço imediatamente após o encerramento da etapa de lances ou, quando for o caso, após negociação e decisão pelo pregoeiro acerca da aceitação do lance de menor valor.

5.4.13. Facultativamente, o Pregoeiro poderá encerrar a sessão pública mediante encaminhamento de aviso de fechamento iminente dos lances e subsequente transcurso do prazo de trinta minutos, findo o qual será encerrada a recepção de lances. Neste caso, antes de anunciar o vencedor, o Pregoeiro poderá encaminhar, pelo sistema eletrônico contraproposta diretamente ao proponente que tenha apresentado o lance de menor preço, para que seja obtido preço melhor, bem como decidir sobre sua aceitação.

### 5.5. Referente a Habilitação:

5.5.1. Os documentos relativos à habilitação solicitados no Anexo 02 deste Edital, (e quando a empresa se enquadrar no regime ME/EPP enviar também o Anexo 7), deverão ser remetidos preferencialmente via email (comprasiag@gmail.com) ou via fax (43) 3535-9454, no prazo máximo de 02 horas, com posterior encaminhamento do original ou cópia autenticada, observando os prazos legais pertinentes.

5.5.2. Os documentos originais ou cópias autenticadas deverão ser encaminhados, no prazo máximo de 03 (três) dias úteis, contados da data da sessão pública virtual, juntamente com a proposta de preços corrigida, para o seguinte endereço:

PREFEITURA MUNICIPAL DE JAGUARIAIVA

Endereço: Praça Isabel Branco – 142 Cidade Alta, Jaguariaíva - PR

A/C Pregoeiro: DENEVAL BUENO NETO



DEPARTAMENTO DE COMPRAS E LICITAÇÕES

COMPRAS - (43) 3535 - 9400  
ramais 9452/9453/9454/9455/9457/9458



# Prefeitura Municipal de Jaguaraiava

Centro Administrativo Prefeito Otélio Renato Baroni  
Praça Isabel Branco, 142 - Cidade Alta - Cx.Postal. II - Fone: (43) 3535 - 9400 - Fax: (43) 3535 - 9422  
Jaguaraiava - PR - CEP: 84200-000 - CNPJ: 76.910.900/0001-38 - compras@jaguaraiava.pr.gov.br

## DEPARTAMENTO DE COMPRAS E LICITAÇÕES

084  
mp

5.5.3. A sessão pública ficará suspensa até o recebimento da documentação original (habilitação), dentro das condições dispostas no item acima.

5.5.4. O não cumprimento do envio dos documentos de habilitação dentro dos prazos acima estabelecidos, acarretará nas sanções previstas neste Edital, podendo o Pregoeiro convocar a empresa que apresentou a proposta ou o lance subsequente para apresentação de sua Habilitação.

5.5.5. Se a proposta ou o lance de menor valor não for aceitável, ou se o fornecedor desatender às exigências habilitatórias, o Pregoeiro examinará a proposta ou o lance subsequente, verificando a sua compatibilidade e a habilitação do participante, na ordem de classificação, e assim sucessivamente, até a apuração de uma proposta ou lance que atenda o Edital.

5.5.6. Caso não sejam apresentados lances será verificada a conformidade entre a proposta de menor preço e valor estimado para a contratação, ou ser declarada Fracassada a licitação.

5.5.7. Constatando o atendimento das exigências fixadas no Edital e inexistindo interposição de recursos, o objeto será adjudicado ao autor da proposta ou lance de menor preço.

5.5.8. Quando for constatado o empate, conforme os artigos 44 e 45 da Lei Complementar 123/2006, o sistema aplicará os critérios para o desempate em favor ME/EPP. Após o desempate, poderá o pregoeiro ainda negociar um melhor preço caso ela não atinja o valor de referência definido pela administração pública.

## 6. PROPOSTA NO SISTEMA ELETRÔNICO:

6.1. O encaminhamento de proposta para o sistema eletrônico pressupõe o pleno conhecimento e atendimento às exigências de habilitação previstas no Edital. O Licitante será responsável por todas as transações que forem efetuadas em seu nome no sistema eletrônico, assumindo como firmes e verdadeiras suas propostas e lances.

6.2. No preenchimento da proposta eletrônica deverão obrigatoriamente ser informadas no campo próprio as ESPECIFICAÇÕES, MARCAS E MODELOS dos serviços/ produtos ofertados, conforme a ficha técnica descritiva do serviço/ produto. A não inserção de arquivos ou informações contendo as especificações e marcas dos serviços/produtos neste campo, implicará na desclassificação da Empresa, face à ausência de informação suficiente para análise da proposta

6.3. O objeto deverá estar totalmente e estritamente dentro das especificações contidas no ANEXO 01.

6.4. A validade da proposta será de 60 (sessenta) dias, contados a partir da data da sessão pública do Pregão.

6.5. Na hipótese do licitante ser ME/EPP será necessário a informação desse regime fiscal no campo próprio da ficha técnica (anexo 07) sob pena do licitante enquadrado nesta situação não utilizar dos benefícios do direito de preferência para o desempate, conforme estabelece a Lei Complementar 123/2006.

6.6. As propostas deverão ser formuladas em formato texto(Word), planilha(Excel) e Adobe Reader 9.0, para Sistema Operacional Microsoft Windows XP – Office Premium 2000. As propostas cadastradas e que não puderem ser “abertas” pelo Sistema Operacional Microsoft Windows XP – Office Premium 2000 e posteriormente lidas e analisadas serão desclassificadas.





# Prefeitura Municipal de Jaguariaíva

Centro Administrativo Prefeito Otélio Renato Baroni

Praça Isabel Branco, 142 - Cidade Alta - Cx.Postal. II - Fone: (43) 3535 - 9400 - Fax: (43) 3535 - 9422  
Jaguariaíva - PR - CEP: 84200-000 - CNPJ: 76.910.900/0001-38 - compras@jaguariaiva.pr.gov.br

## DEPARTAMENTO DE COMPRAS E LICITAÇÕES

### 7. PROPOSTA ESCRITA:

7.1. A Empresa vencedora deverá enviar **no prazo estipulado no item 5.5.2.** ao Pregoeiro, a Proposta de Preços escrita, com o (ultimo valor ofertado, conforme modelo anexo a este edital.

### 8. CRITÉRIOS DE JULGAMENTO:

8.1. Para julgamento será adotado o critério de **MENOR PREÇO – UNITÁRIO**, observando as condições definidas neste Edital.

8.2. Atendidos todos os requisitos, será considerada vencedora a licitante que oferecer o **MENOR PREÇO – UNITÁRIO**.

8.3. Em atendimento ao disposto no capítulo V da Lei Complementar nº 123/2006, serão observados os seguintes procedimentos:

8.3.1. Encerrada a fase de lances, se a proposta de menor lance não tiver sido ofertada por microempresa ou empresa de pequeno porte e o sistema eletrônico identificar que houve proposta apresentada por microempresa ou empresa de pequeno porte igual ou até 5% (cinco por cento) superior à proposta de menor lance, será procedido o seguinte:

a) a microempresa ou empresa de pequeno porte melhor classificada, será convocada pelo sistema eletrônico, via "chat" de comunicação do pregão eletrônico para, no prazo de 5 (cinco) minutos após a convocação, apresentar nova proposta inferior aquela considerada vencedora do certame, situação em que, atendidas as exigências habilitatórias, será adjudicada em seu favor o objeto do pregão.

b) no caso de empate de propostas apresentadas por microempresas ou empresas de pequeno porte que se enquadrem no limite estabelecido no subitem 7.2.30, o sistema realizará um sorteio eletrônico entre elas para que se identifique aquela que primeiro será convocada para apresentar melhor oferta, na forma do disposto na alínea "a".

c) não sendo vencedora a microempresa ou empresa de pequeno porte melhor classificada, na forma da alínea "a" anterior, serão convocadas as remanescentes, quando houver, na ordem classificatória, para o exercício do mesmo direito.

8.3.2. Na hipótese da não contratação nos termos previstos no subitem 4.2.30, o objeto licitado será adjudicado em favor da proposta originalmente vencedora do certame, desde que atenda aos requisitos de habilitação.

8.3.3.. O sistema anunciará o licitante detentor da proposta ou lance de menor valor imediatamente após o encerramento da etapa de lances da sessão pública ou, quando for o caso, após negociação e decisão pelo Pregoeiro acerca da aceitação do lance de menor valor.

8.3.4. Se a proposta ou o lance de menor valor não for aceitável, o Pregoeiro examinará a proposta ou o lance subsequente, na ordem de classificação, verificando a sua aceitabilidade e procedendo a sua habilitação. Se for necessário, repetirá esse procedimento sucessivamente, até a apuração de uma proposta ou lance que atenda ao Edital.

8.3.5. Ocorrendo a situação a que se referem os subitens 7.2.27 e 7.2.28 deste Edital, o Pregoeiro poderá negociar com a licitante para que seja obtido melhor preço.

8.3.6. O sistema gerará ata circunstanciada da sessão, na qual estarão registrados todos os atos do procedimento e as ocorrências relevantes



DEPARTAMENTO DE COMPRAS E LICITAÇÕES

COMPRAS - (43) 3535 - 9400  
ramais 9452/9453/9454/9455/9457/9458



# Prefeitura Municipal de Jaguariaíva

Centro Administrativo Prefeito Otélio Renato Baroni

Praça Isabel Branco, 142 - Cidade Alta - Cx.Postal. II - Fone: (43) 3535 - 9400 - Fax: (43) 3535 - 9422  
Jaguariaíva - PR - CEP: 84200-000 - CNPJ: 76.910.900/0001-38 - compras@jaguariaiva.pr.gov.br

## DEPARTAMENTO DE COMPRAS E LICITAÇÕES

9. **HABILITAÇÃO:** Conforme ANEXO 02.

10. **IMPUGNAÇÃO AO EDITAL E RECURSOS:**

10.1. Não serão conhecidos às impugnações e os recursos apresentados fora do prazo legal e/ou subscritos por representante não habilitado legalmente ou não identificado no processo para responder pelo proponente.

10.2. Até dois dias úteis antes da data fixada para recebimento das propostas qualquer interessado poderá impugnar ou **solicitar esclarecimentos em relação a este ato convocatório.**

10.3. O pregoeiro emitirá sua decisão no prazo de 24 (vinte e quatro) horas, procedendo aos encaminhamentos necessários.

10.4. Ao final da sessão, o proponente que desejar recorrer contra decisões do Pregoeiro poderá fazê-lo, **através do seu representante**, manifestando sua intenção com registro da síntese das suas razões, sendo-lhes facultado juntarem memoriais no prazo de 03 (três) dias. Os interessados ficam, desde logo, intimados a apresentar contra-razões em igual número de dias, que começarão a correr do término do prazo do recorrente.

10.5. **A falta de manifestação imediata e motivada importará a preclusão do direito de recurso.**

10.6. Não será concedido prazo para recursos sobre assuntos meramente protelatórios ou quando não justificada a intenção de interpor o recurso pelo proponente.

10.7. Os recursos contra decisões do Pregoeiro **não** terão efeito suspensivo.

10.8. O acolhimento de recurso importará a invalidação apenas dos atos insuscetíveis de aproveitamento.

**As impugnações ou recursos deverão ser enviados da seguinte forma:**

- **Uma via original deverá ser encaminhada para a Prefeitura Municipal de JAGUARIAIVA, no endereço: Praça Isabel Branco, 142 setor de protocolo, andar térreo - direcionada ao Departamento de Compras e Licitações, esta via deverá estar em papel timbrado com o nome da empresa, as razões do recurso e assinatura do representante legal para que possa ser anexada no processo.**

11. **MULTAS E SANÇÕES ADMINISTRATIVAS:**

11.1. A CONTRATADA sujeitar-se-á, em caso de inadimplemento de suas obrigações, definidas neste Edital ou em outros que o complementem, as seguintes multas, sem prejuízo das sanções legais, Art. 2º da Lei Municipal 8393/2005 e responsabilidades civil e criminal:

- advertência;

- 1 % (um por cento) por dia de atraso, na entrega do objeto licitado, calculado sobre o valor correspondente à parte inadimplida;

- O atraso, para efeito de cálculo da multa mencionada no subitem anterior será contado em dias corridos, a partir do 1º dia útil subsequente ao término do prazo ajustado;

- 10% (dez por cento) sobre o valor constante do Contrato, pelo descumprimento de qualquer cláusula contratual, exceto prazo de entrega;

- Caso a vencedora não efetue a entrega do objeto licitado, incidirá multa de 20% (vinte por cento) sobre o valor da respectiva nota de empenho, por inexecução total do objeto, sem prejuízo das outras sanções cabíveis.



DEPARTAMENTO DE COMPRAS E LICITAÇÕES

COMPRAS - (43) 3535 - 9400  
ramais 9452/9453/9454/9455/9457/9458



# Prefeitura Municipal de Jaguariaíva

Centro Administrativo Prefeito Otélio Renato Baroni

Praça Isabel Branco, 142 - Cidade Alta - Cx.Postal. II - Fone: (43) 3535 - 9400 - Fax: (43) 3535 - 9422  
Jaguariaíva - PR - CEP: 84200-000 - CNPJ: 76.910.900/0001-38 - compras@jaguariaiva.pr.gov.br

## DEPARTAMENTO DE COMPRAS E LICITAÇÕES

- a multa será descontada dos créditos constantes da fatura, ou outra forma de cobrança administrativa ou judicial.

- licitante que ensejar o retardamento do andamento procedimental do certame, não mantiver a proposta, falhar ou fraudar na execução do contrato, agir de modo inidôneo ou firmar declaração falsa de atendimento às condições de habilitação, será, dependendo da gravidade de cada caso, descredenciado ou declarado inidôneo para licitar e contratar com a administração, restando, ainda, ser descredenciado do sistema de registro cadastral de fornecedores do Departamento de Compras, da Secretaria Municipal de Administração, nos termos estabelecidos pela Lei Municipal nº 8.393/2005, Decreto nº 140/2003 e suas alterações Decreto 746/2006.

11.1.1. Nenhuma sanção será aplicada sem o devido processo administrativo, que prevê defesa prévia do interessado e recurso nos prazos definidos em lei, sendo-lhe franqueada vista ao processo.

## 12. DISPOSIÇÕES FINAIS:

12.1. A presente licitação não importa necessariamente em contratação, podendo a Autarquia revogá-la no todo ou em parte, por razões de interesse público, derivada de fato superveniente comprovado ou anulá-la por ilegalidade, de ofício ou por provocação mediante ato escrito e fundamentado disponibilizado no sistema para conhecimento dos participantes da licitação. A Autarquia Municipal poderá ainda, prorrogar a qualquer tempo, os prazos para recebimento das propostas ou para sua abertura.

12.2. O proponente é responsável pela fidelidade e legitimidade das informações prestadas e dos documentos apresentados em qualquer fase da licitação. A falsidade de qualquer documento apresentado ou a inverdade das informações nele contidas implicará a imediata desclassificação do proponente que o tiver apresentado, ou, caso tenha sido o vencedor, a rescisão do contrato ou do pedido de compra, sem prejuízo das demais sanções cabíveis.

12.3. É facultado ao Pregoeiro, ou à autoridade a ele superior, em qualquer fase da licitação, promover diligências com vistas a esclarecer ou a complementar a instrução do processo.

12.4. Os proponentes intimados para prestar quaisquer esclarecimentos adicionais deverão fazê-lo no prazo determinado pelo Pregoeiro, sob pena de desclassificação/inabilitação.

12.5. O desatendimento de exigências formais não essenciais não importará no afastamento do proponente, desde que seja possível a aferição da sua qualificação e a exata compreensão da sua proposta.

12.6. As normas que disciplinam este Pregão serão sempre interpretadas em favor da ampliação da disputa entre os proponentes, desde que não comprometam o interesse da Administração, a finalidade e a segurança da contratação.

12.7. As decisões referentes a este processo licitatório poderão ser comunicadas aos proponentes por qualquer meio de comunicação que comprove o recebimento ou, ainda, mediante publicação no Diário Oficial do Município.

12.8. Os casos não previstos neste Edital serão decididos pelo Pregoeiro.

12.9. A participação do proponente nesta licitação implica em aceitação de todos os termos deste Edital.

12.10. Não cabe à BLL – Bolsa de Licitações e Leilões qualquer responsabilidade pelas obrigações assumidas pelo fornecedor com o licitador, em especial com relação à forma e às condições de entrega dos bens ou da prestação de serviços e quanto à quitação financeira da negociação realizada.

12.11. Os interessados poderão obter quaisquer esclarecimentos que por ventura se façam necessários, no prazo máximo de até 02 dias úteis antes da abertura do Pregão, na sede da Prefeitura Municipal de Jaguariaíva, sito a



DEPARTAMENTO DE COMPRAS E LICITAÇÕES

COMPRAS - (43) 3535 - 9400  
ramais 9452/9453/9454/9455/9457/9458





# Prefeitura Municipal de Jaguariaíva

Centro Administrativo Prefeito Otélio Renato Baroni

Praça Isabel Branco, 142 - Cidade Alta - Cx.Postal. II - Fone: (43) 3535 - 9400 - Fax: (43) 3535 - 9422  
Jaguariaíva - PR - CEP: 84200-000 - CNPJ: 76.910.900/0001-38 - [compras@jaguariaiva.pr.gov.br](mailto:compras@jaguariaiva.pr.gov.br)

## DEPARTAMENTO DE COMPRAS E LICITAÇÕES

Praça Isabel Branco, 142 ou ainda pelo telefone: (43) 3535-9454, no horário das 08h00m às 17h30m, de segunda a sexta-feira, ou mesmo pelo email : [comprasjag@gmail.com](mailto:comprasjag@gmail.com) ou [compras@jaguariaiva.pr.gov.br](mailto:compras@jaguariaiva.pr.gov.br)

12.12. A documentação apresentada para fins de habilitação da Empresa vencedora fará parte dos autos da licitação e não será devolvida ao proponente.

12.13. Não havendo expediente ou ocorrendo qualquer fato superveniente que impeça a realização do certame na data marcada, a sessão será automaticamente transferida para o primeiro dia útil subsequente, no mesmo horário anteriormente estabelecido, desde que não haja comunicação do Pregoeiro em contrário.

12.14. Os casos omissos neste Edital serão resolvidos pelo Pregoeiro, nos termos da legislação pertinente.

12.15 - Após o resultado da presente licitação, observadas as condições fixadas neste edital, a empresa vencedora será notificada que poderá ser chamada a contratar com o município, e se isso ocorrer, terá o prazo de 5 dias para comparecer a prefeitura e assinar o contrato, sob pena de não fazendo ser desclassificada e ainda declarada inidônea para contratar com a administração pública.

Jaguariaíva 25 de Março de 2021

DENEVAL BUENO NETO

Pregoeiro



DEPARTAMENTO DE COMPRAS E LICITAÇÕES

COMPRAS - (43) 3535 - 9400  
ramais 9452/9453/9454/9455/9457/9458



# Prefeitura Municipal de Jaguariáiva

Centro Administrativo Prefeito Otélio Renato Baroni

Praça Isabel Branco, 142 - Cidade Alta - Cx.Postal. II - Fone: (43) 3535 - 9400 - Fax: (43) 3535 - 9422  
Jaguariáiva - PR - CEP: 84200-000 - CNPJ: 76.910.900/0001-38 - compras@jaguariaiva.pr.gov.br

## DEPARTAMENTO DE COMPRAS E LICITAÇÕES

ANEXO 01 - PROPOSTA DE PREÇOS

PREGÃO ELETRÔNICO Nº33/2021

089  
mp

1. **OBJETO:** Aquisição de materiais permanentes tais como balanças, carrinho plataforma, lavadora de alta pressão para atender as necessidades da Secretaria de Turismo e meio ambiente.

1. **2- ITENS:**

ITEM	DESCRIPTIVO	UNIDADE	QUANT.	MARCA	PREÇO UNITÁRIO (R\$)	VALOR TOTAL (R\$)
1	<b>CARRINHO PLATAFORMA-</b> Carrinho Plataforma de Madeira Aro em Aço 600KG - Capacidade de carga: 600kg - Tipo de plataforma: Madeira - Largura: 750mm - Comprimento: 1500mm - Aro: Com rolete - chapa de aço SMG-16 1,2mm - Pneus: 325 x 8 - Pneu / camara dobrável - Dimensões Dimensões (C x L x A): 150 x 75 x 50 cm - Peso: 52 Kg  Especificações: Empunhaduras ergonômicas. Eixo em aço de alta resistência e bucha em nylon autolubrificante. Braço metálico tubular de 1,5 mm e estrutura reforçada. Pneu com câmara 3.25/8". Capacidade para 600 kg	UND	1		R\$ 1.323,00	R\$ 1.323,00
2	<b>LAVADORA DE ALTA PRESSÃO 1.650 A 1.800 LIBRAS MONOFÁSICA:</b> POTENCIA DA LAVADORA DE ALTA PRESSÃO 1.650 A 1.800 W/ 2,0 CV; PRESSÃO MÁXIMA DE SAÍDA DE ÁGUA DA LAVADORA DE ALTA PRESSÃO 1.650 A 1.800 LBF/POL <sup>2</sup> - 100 BAR - 10 MPA; PRESSÃO NOMINAL DE SAÍDA DE ÁGUA DA LAVADORA DE ALTA PRESSÃO 70 BAR - 70 MPA; VAZÃO DA LAVADORA DE ALTA PRESSÃO: 330 LITROS/HORA - 5,5 LITROS/MIN; SISTEMA DE DESLIGAMENTO DA LAVADORA DE ALTA PRESSÃO: AUTOMÁTICO; TIPO DE MOTOR DA LAVADORA DE ALTA PRESSÃO: UNIVERSAL; COMPRIMENTO DA MANGUEIRA DE ALTA PRESSÃO DA LAVADORA: 5,00M; COMPRIMENTO DO CORDÃO ELÉTRICO: 5,00M; DISPOSITIVO PARA APLICAÇÃO DE DETERGENTE DA LAVADORA DE ALTA PRESSÃO: RESERVATÓRIO EXTERNO; TEMPERATURA DE SAÍDA DA ÁGUA DA LAVADORA DE ALTA PRESSÃO: NÃO SE APLICA; SEGUE NORMA: ABNT NBR LEC 60335-1 E LEC 60335-2-79; MATERIAL DOS PISTÕES DA LAVADORA DE ALTA PRESSÃO: AÇO INOX; FREQUÊNCIA (HZ): 60HZ; PRAZO GARANTIA 01 ANO.	UND	2		R\$ 1.413,33	R\$ 2.826,66
3	<b>BALANÇA DE PAREDE</b> Capacidade: 1.000kg • Resolução: 500g • Plataforma: 0,80 x 1,20m • Redução mecânica na plataforma de pesagem • Maior resistência para cargas pesadas • Baixíssimo custo de manutenção • Coluna opcional • Indicador de Peso Digital com bateria Balanças Eletromecânicas com coluna são fornecidas com rodas embutidas. Características das Balanças Eletromecânicas. As balanças	UND	1		R\$ 7.240,00	R\$ 7.240,00



DEPARTAMENTO DE COMPRAS E LICITAÇÕES

COMPRAS - (43) 3535 - 9400  
ramais 9452/9453/9454/9455/9457/9458



# Prefeitura Municipal de Jaguariaíva

Centro Administrativo Prefeito Otélio Renato Baroni

Praça Isabel Branco, 142 - Cidade Alta - Cx.Postal. II - Fone: (43) 3535 - 9400 - Fax: (43) 3535 - 9422  
Jaguariaíva - PR - CEP: 84200-000 - CNPJ: 76.910.900/0001-38 - compras@jaguariaiva.pr.gov.br

## DEPARTAMENTO DE COMPRAS E LICITAÇÕES

	Eletromecânicas com indicador de peso Digital são utilizadas para pesagens em geral nas indústrias brasileiras tais como: Indústria têxtil, indústria química, indústria farmacêuticas, indústrias metalúrgicas, indústrias automobilísticas, autopeças entre outras, e principalmente indicadas para ambientes agressivos e de uso intenso. - balanças portateis com carga a baterias					
4	BALANÇA 50 KG Capacidade: 50kg • Resolução: 20g • Plataforma: 50 x 40cm • Estrutura em aço carbono • Plataforma com célula de carga central • Cabo do indicador de 3 metros • Coluna opcional • Indicador com bateria opcional • Pés reguláveis	UND	2		R\$ 2.436,66	R\$ 4.873,32
5	BALANÇA DIGITAL PLATAFORMA 200KG Balança Digital Plataforma Reforçada 200 Kg C/bateria Bivolt Características: * Pés nivelador ; * Toda em ferro reforçado galvanizado ( chassi, plataforma, coluna do indicador); * Painel de alumínio com visor digital em português (idêntico a foto do anúncio); * Indicador de bateria no painel; * Acompanha carregador BIVOLT para a bateria interna. * Bateria interna com duração de 15 a 30 dias dependendo do uso; * Utiliza célula de carga insensível, proporcionando alta precisão e velocidade na leitura do peso; * Acompanha carregador para a bateria interna. * Bateria Interna de Longa duração. Dimensões da plataforma: - 30cm. largura - 40cm. comprimento - 9cm. altura	UND	1		R\$ 4.068,33	R\$ 4.068,33

**VALOR TOTAL DOS LOTES : R\$ 20.331,31( Vinte mil trezentos e trinta e um reais e trinta e um centavos ).**

OBS:

\* **Documentação:** a empresa vencedora deverá encaminhar juntamente com a proposta corrigida e habilitação folder do produto onde constem suas especificações.

**VALIDADE DA PROPOSTA: 60 DIAS.**

**PRAZO DE VIGÊNCIA:**

O prazo de vigência do contrato de aquisição é de 06 (meses) meses contados da data de assinatura do contrato.

**É VEDADA A IDENTIFICAÇÃO DOS PROPONENTES LICITANTES NO SISTEMA, NAS PROPOSTAS, ANTES DO TÉRMINO DA FASE COMPETITIVA DO PREGÃO**



DEPARTAMENTO DE COMPRAS E LICITAÇÕES

COMPRAS - (43) 3535 - 9400  
ramais 9452/9453/9454/9455/9457/9458



# Prefeitura Municipal de Jaguariaíva

Centro Administrativo Prefeito Otélio Renato Baroni  
Praça Isabel Branco, 142 - Cidade Alta - Cx.Postal. II - Fone: (43) 3535 - 9400 - Fax: (43) 3535 - 9422  
Jaguariaíva - PR - CEP: 84200-000 - CNPJ: 76.910.900/0001-38 - compras@jaguariaiva.pr.gov.br

## DEPARTAMENTO DE COMPRAS E LICITAÇÕES

### ANEXO 02

### PREGÃO ELETRÔNICO Nº33/2021

091  
wp

Os documentos relativos à habilitação deverão ser remetidos preferencialmente via email (comprasjag@gmail.com) no prazo máximo de 02 horas, após término da sessão pública. Os mesmos documentos deverão ser encaminhados em originais ou cópias autenticadas, no prazo máximo de 03 (três) dias úteis, contados da data da sessão pública virtual, juntamente com a proposta de preços corrigida se seguir duvidas será solicitado amostras, para o seguinte endereço:

#### PREFEITURA MUNICIPAL DE JAGUARIAIVA

Endereço: Praça Isabel Branco, 142 Jaguariaiva - PR

A/C: Pregoeiro DENEVAL BUENO NETO

9. Os documentos de habilitação a ser incluídos no Envelope 02, são constituídos de:

#### 9.1. Habilitação Jurídica:

a) Estatuto Social, Contrato Social ou outro instrumento de Registro Comercial, com as alterações realizadas ou devidamente consolidado.

#### 9.2. Regularidade Fiscal:

a) Prova de inscrição no Cadastro Nacional de Pessoa Jurídica – CNPJ.

b) Inscrição Estadual, CICAD ou equivalente. Em se tratando de Empresa Prestadora de Serviços que esteja isenta da Inscrição, apresentar Declaração de Isenção, sob as penas da Lei.

c) Prova de regularidade para com a Fazenda Federal, através da Certidão Conjunta Negativa de Débitos relativos aos Tributos Federais e a Dívida Ativa da União.

d) Prova de regularidade para com a Fazenda Estadual, através da Certidão expedida pela Secretaria de Estado da fazenda.

e) Prova de regularidade para com a Fazenda Municipal, através de Certidão expedida pela Prefeitura Municipal (tributos mobiliários e imobiliários).

f) Certificado de Regularidade de Situação com o FGTS (CRS/FGTS);

g) CERTIDÃO NEGATIVA DE DÉBITOS TRABALHISTAS (CNDT), comprovando a inexistência de débitos inadimplidos perante a Justiça do Trabalho.

h) Alvará de funcionamento

#### 9.3. Habilitação quanto a Qualificação Econômica-Financeira:

a) Certidão negativa falência/concordata/recuperação judicial expedida pelo Cartório Distribuidor da sede da pessoa jurídica. (se não constar validade serão aceitos com data não superior a 60 (sessenta) dias da emissão



DEPARTAMENTO DE COMPRAS E LICITAÇÕES

COMPRAS - (43) 3535 - 9400  
ramais 9452/9453/9454/9455/9457/9458



# Prefeitura Municipal de Jaguariáiva

Centro Administrativo Prefeito Otélio Renato Baroni

Praça Isabel Branco, 142 - Cidade Alta - Cx.Postal. II - Fone: (43) 3535 - 9400 - Fax: (43) 3535 - 9422  
Jaguariáiva - PR - CEP: 84200-000 - CNPJ: 76.910.900/0001-38 - compras@jaguariaiva.pr.gov.br

## DEPARTAMENTO DE COMPRAS E LICITAÇÕES

- b) As microempresas e Empresas de Pequeno Porte, optantes pelo Simples Nacional que adotarem a Escrituração contábil Simplificada, nos termos do art. 27 da Lei Complementar n.º 123, fica dispensada da apresentação, porém, deverá ser apresentada declaração, devidamente assinada pelo contador e representante da empresa que adotam esta escrituração, juntamente com cópia da Declaração de Imposto de Renda entregue à Receita Federal.

### 9.4. Habilitação técnica

- a) Apresentação de **atestado de capacidade técnica**, compatível com o ramo de atividade e que comprove já ter fornecido produtos da natureza da presente licitação, fornecido por pessoa jurídica de direito público ou privado, informando, quantidades, valores e demais dados técnicos, nome, cargo e assinatura do responsável pela informação e assinatura com firma reconhecida.
- b) A empresa vencedora se obriga a fornecer os bens de acordo com as especificações, constante de sua proposta, obedecendo rigorosamente, o prazo de entrega e cumprir demais condições estabelecidas no edital.
- c) A empresa deverá apresentar os registros, licenças e autorização para venda dos equipamentos.

### 9.5. Habilitação Complementar:

- a) **Declaração conjunta** (Anexo 06)
- b) **Declaração ou Certidão Simplificada** (emitida pela Junta Comercial do respectivo Estado), de que encontra-se enquadrada como Microempresa ou Empresa de Pequeno Porte (Modelo Anexo).

9.6. Todos os documentos de habilitação deverão estar em **plena vigência**.

9.7. Os documentos exigidos para habilitação poderão ser apresentados em original, ou cópia autenticada, por qualquer Cartório competente ou também qualquer órgão público, ou ainda pela Pregoeiro/Equipe de Apoio, mediante conferência com os originais.

9.8. É facultado o Pregoeiro em qualquer fase da licitação, a promoção de diligência destinada a esclarecer ou a complementar a instrução do processo, vedada a inclusão posterior de documento ou informação que deveria constar originalmente na proposta e/ou habilitação.

9.9. Constatado o atendimento dos requisitos de habilitação previstos neste Edital, a licitante será habilitada e declarada vencedora do certame.

9.10. Se a licitante desatender as exigências para a habilitação, a Pregoeira examinará a habilitação da próxima classificada.

9.11. As Microempresas (ME) ou Empresas de Pequeno Porte (EPP) que quiserem valer-se da Lei Complementar n.º 123/2006, deverão ter apresentado no credenciamento (fora dos Envelopes n.º 01 e 02), **DECLARAÇÃO** (assinada pelo representante legal e pelo contador da empresa conforme o modelo Anexo), **OU CERTIDÃO SIMPLIFICADA** (emitida pela Junta Comercial do respectivo Estado), de que encontra-se enquadrada em uma dessas situações.

9.11.1. Se comprovado que a empresa participante realmente for EPP ou ME, e havendo alguma restrição quanto à habilitação fiscal, será concedido o prazo de 05 (cinco) dias úteis, improrrogáveis, cujo termo inicial corresponderá ao momento em que o proponente for declarado vencedor do certame. Tal informação deverá obrigatoriamente constar em Ata.



DEPARTAMENTO DE COMPRAS E LICITAÇÕES

COMPRAS - (43) 3535 - 9400  
ramais 9452/9453/9454/9455/9457/9458



# Prefeitura Municipal de Jaguariáiva

Centro Administrativo Prefeito Otélio Renato Baroni

Praça Isabel Branco, 142 - Cidade Alta - Cx.Postal. II - Fone: (43) 3535 - 9400 - Fax: (43) 3535 - 9422  
Jaguariáiva - PR - CEP: 84200-000 - CNPJ: 76.910.900/0001-38 - compras@jaguariaiva.pr.gov.br

## DEPARTAMENTO DE COMPRAS E LICITAÇÕES

9.11.2.A não apresentação da documentação pendente no prazo previsto implicará decadência do direito à contratação, sem prejuízo das sanções previstas no Art. 81 da Lei nº. 8.666/93, sendo facultado à Administração convocar os licitantes remanescentes, na ordem de classificação, para assinatura do contrato, ou revogar a licitação.

### ANEXO 03 - DADOS DA EMPRESA

(CASO VENHA A SER VENCEDORA, APRESENTAR JUNTAMENTE COM A PROPOSTA CORRIGIDA)

#### PREGÃO ELETRÔNICO Nº33/2021

Apresentamos nossa proposta corrigida do Pregão Eletrônico nº33/2021, acatando todas as estipulações consignadas no respectivo Edital e seus anexos.

#### 1. IDENTIFICAÇÃO DO CONCORRENTE:

NOME DA EMPRESA:

CNPJ e INSCRIÇÃO ESTADUAL:

REPRESENTANTE e CARGO:

CARTEIRA DE IDENTIDADE e CPF:

ENDEREÇO COMPLETO e TELEFONE:

AGÊNCIA e Nº DA CONTA BANCÁRIA

#### 2. PREÇO (READEQUADO AO LANCE VENCEDOR)

Deverá ser cotado, preço unitário e total por item, de acordo com o Anexo 01 do Edital.

**VALIDADE DA PROPOSTA COMERCIAL:** 60 (sessenta) dias contados a partir da data da sessão pública do Pregão.

#### LOCAL E DATA

**NOME E ASSINATURA DO REPRESENTANTE DA EMPRESA**

093  
mp



DEPARTAMENTO DE COMPRAS E LICITAÇÕES

COMPRAS - (43) 3535 - 9400  
ramais 9452/9453/9454/9455/9457/9458



# Prefeitura Municipal de Jaguariáiva

Centro Administrativo Prefeito Otélio Renato Baroni

Praça Isabel Branco, 142 - Cidade Alta - Cx.Postal. II - Fone: (43) 3535 - 9400 - Fax: (43) 3535 - 9422  
Jaguariáiva - PR - CEP: 84200-000 - CNPJ: 76.910.900/0001-38 - compras@jaguariaiva.pr.gov.br

## DEPARTAMENTO DE COMPRAS E LICITAÇÕES

### ANEXO 04 (A)

#### TERMO DE ADESÃO AO SISTEMA DE PREGÃO ELETRÔNICO DA BOLSA DE LICITAÇÕES E LEILÕES DO BRASIL E DE INTERMEDIÇÃO DE OPERAÇÕES

Natureza do Licitante (Pessoa física ou jurídica)	
Nome:(Razão Social)	
Endereço:	
Complemento	Bairro:
Cidade:	UF
CEP:	CNPJ/CPF:
Inscrição estadual:	RG
Telefone comercial:	Fax:
Celular:	E-mail:
Representante legal:	
Cargo:	Telefone:
Ramo de Atividade:	

094  
RP

1. Por meio do presente Termo de Adesão, o Licitante acima qualificado manifesta sua adesão ao Regulamento do Sistema Eletrônico de Pregões Eletrônicos da Bolsa de Licitações e Leilões do Brasil, do qual declara ter pleno conhecimento, em conformidade com as disposições que seguem.

2. São responsabilidades do Licitante:

- i. tomar conhecimento de e cumprir todos os dispositivos constantes dos editais de negócios dos quais venha a participar;
- ii. observar e cumprir a regularidade fiscal, apresentando a documentação exigida nos editais para fins de habilitação nas licitações em que for vencedor;
- iii. observar a legislação pertinente, bem como o disposto nos Estatutos Sociais e nas demais normas e regulamentos expedidos pela Bolsa de Licitações e Leilões do Brasil, dos quais declara ter pleno conhecimento;
- iv. designar pessoa responsável para operar o Sistema Eletrônico de Licitações, conforme Anexo I; e
- v. pagar a taxa pela utilização do Sistema Eletrônico de Licitações.

3. O Licitante reconhece que a utilização do sistema eletrônico de negociação implica o pagamento de taxas de utilização, conforme previsto no Anexo IV do Regulamento Sistema Eletrônico de Licitações da Bolsa de Licitações e Leilões do Brasil.

4. O Licitante autoriza a Bolsa de Licitações e Leilões a expedir boleto de cobrança bancária referente às taxas de utilização ora referidas, nos prazos e condições definidos no Anexo IV do Regulamento Sistema Eletrônico de Licitações da Bolsa de Licitações e Leilões.



DEPARTAMENTO DE COMPRAS E LICITAÇÕES

COMPRAS - (43) 3535 - 9400  
ramais 9452/9453/9454/9455/9457/9458



# Prefeitura Municipal de Jaguariaíva

Centro Administrativo Prefeito Otélio Renato Baroni

Praça Isabel Branco, 142 - Cidade Alta - Cx.Postal. II - Fone: (43) 3535 - 9400 - Fax: (43) 3535 - 9422  
Jaguariaíva - PR - CEP: 84200-000 - CNPJ: 76.910.900/0001-38 - compras@jaguariaiva.pr.gov.br

## DEPARTAMENTO DE COMPRAS E LICITAÇÕES

5. (cláusula facultativa – para caso de uso de corretoras) O Fornecedor/Comprador outorga plenos poderes à sociedade corretora abaixo qualificada, nos termos dos artigos 653 e seguintes do Código Civil Brasileiro, para o fim específico de credenciá-lo e representá-lo nos negócios de seu interesse realizados por meio do Sistema Eletrônico de Licitações da Bolsa de Licitações e Leilões do Brasil, podendo a sociedade corretora, para tanto:

- i. declarar que conhece e atende as condições de habilitação previstas no Edital;
- ii. apresentar lance de preço;
- iii. apresentar manifestação sobre os procedimentos adotados pelo pregoeiro;
- iv. solicitar informações via sistema eletrônico;
- v. interpor recursos contra atos do pregoeiro;
- vi. apresentar e retirar documentos;
- vii. solicitar e prestar declarações e esclarecimentos;
- viii. assinar documentos relativos às propostas;
- ix. emitir e firmar o fechamento da operação; e
- x. praticar todos os atos em direito admitidos para o bom e fiel cumprimento do presente mandato, que não poderá ser substabelecido.

095  
mp

Corretora:	
Endereço:	
CNPJ:	

6. O presente Termo de Adesão é válido até \_\_/\_\_/\_\_, podendo ser rescindido ou revogado, a qualquer tempo, pelo Licitante, mediante comunicação expressa, sem prejuízo das responsabilidades assumidas durante o prazo de vigência ou decorrentes de negócios em andamento.

Local e data:

Assinatura: \_\_\_\_\_

(reconhecer firma em cartório)



DEPARTAMENTO DE COMPRAS E LICITAÇÕES

COMPRAS - (43) 3535 - 9400  
ramais 9452/9453/9454/9455/9457/9458





# Prefeitura Municipal de Jaguariaíva

Centro Administrativo Prefeito Otélio Renato Baroni

Praça Isabel Branco, 142 - Cidade Alta - Cx.Postal. II - Fone: (43) 3535 - 9400 - Fax: (43) 3535 - 9422  
Jaguariaíva - PR - CEP: 84200-000 - CNPJ: 76.910.900/0001-38 - compras@jaguariaiva.pr.gov.br

## DEPARTAMENTO DE COMPRAS E LICITAÇÕES

### ANEXO 04 (B)

Anexo ao Termo de Adesão ao Sistema Eletrônico de Licitações  
da Bolsa de Licitações e Leilões do Brasil - (Licitante direto)  
Indicação de Usuário do Sistema

096  
mp

Razão Social do Licitante:	
CNPJ/CPF:	
<b>Operadores</b>	
1	Nome:
	CPF:
	Telefone:
	Fax:
	Função:
	Celular:
	E-mail:
2	Nome:
	CPF:
	Telefone:
	Fax:
	Função:
	Celular:
	E-mail:
3	Nome:
	CPF:
	Telefone:
	Fax:
	Função:
	Celular:
	E-mail:

O Licitante reconhece que:

- a Senha e a Chave Eletrônica de identificação do usuário para acesso ao sistema são de uso exclusivo de seu titular, não cabendo à Bolsa nenhuma responsabilidade por eventuais danos ou prejuízos decorrentes de seu uso indevido;
- o cancelamento de Senha ou de Chave Eletrônica poderá ser feito pela Bolsa, mediante solicitação escrita de seu titular ou do Licitante;
- a perda de Senha ou de Chave Eletrônica ou a quebra de seu sigilo deverá ser comunicada imediatamente à Bolsa, para o necessário bloqueio de acesso; e
- O Licitante será responsável por todas as propostas, lances de preços e transações efetuadas no sistema, por seu usuário, por sua conta e ordem, assumindo-os como firmes e verdadeiros; e
- o não pagamento da taxa ensejará a sua inclusão no cadastro de inadimplentes da Bolsa, no Serviço de Proteção de Crédito e no SERASA.

Local e data:

Responsável: \_\_\_\_\_

Assinatura: \_\_\_\_\_



DEPARTAMENTO DE COMPRAS E LICITAÇÕES

COMPRAS - (43) 3535 - 9400  
ramais 9452/9453/9454/9455/9457/9458



# Prefeitura Municipal de Jaguariaíva

Centro Administrativo Prefeito Otélio Renato Baroni

Praça Isabel Branco, 142 - Cidade Alta - Cx.Postal. II - Fone: (43) 3535 - 9400 - Fax: (43) 3535 - 9422  
Jaguariaíva - PR - CEP: 84200-000 - CNPJ: 76.910.900/0001-38 - compras@jaguariaíva.pr.gov.br

## DEPARTAMENTO DE COMPRAS E LICITAÇÕES

(reconhecer firma em cartório)

### ANEXO 05 - DECLARAÇÃO CONJUNTA PREGÃO ELETRÔNICO Nº 33/2021

EDITAL DE: \_\_\_\_\_ Nº \_\_\_\_/2021

#### DECLARAÇÃO CONJUNTA:

1. Declaramos, para fins de direito, que não fomos **declarados inidôneos** para licitar ou contratar com o poder público, em qualquer de suas esferas.
2. Declaramos que não existem **fatos impeditivos** para participação deste procedimento licitatório.
3. Declaramos que nos comprometemos em **substituir nos prazos previstos** os produtos que estiverem fora dos padrões estabelecidos neste edital.
4. Declaramos que **não possuímos**, em nosso Quadro de Pessoal, **empregados menores de 18 (dezoito) anos em trabalho noturno, perigoso ou insalubre e em qualquer trabalho, menores de 16 (dezesesseis) anos**, salvo na condição de aprendiz, a partir de 14 (quatorze) anos, em observância à Lei Federal nº 9854, de 27.10.99, que acrescentou o inciso V ao art. 27 da Lei Federal nº 8666/93.
5. Declara, **que conhece todos os termos da licitação**, bem como tomou conhecimento de todas as especificações concernentes ao objeto da licitação, declarando ainda que **cumpre** todos os requisitos exigidos.

Em \_\_\_\_ de \_\_\_\_\_ de \_\_\_\_

\_\_\_\_\_  
Diretor ou Representante Legal

**NOTA 01:** a Declaração deverá ser elaborada em papel timbrado da empresa, sem rasuras, emendas, borrões ou entrelinhas e ser datada e assinada pelo representante legal, e deverá ainda constar todos os dados da empresa, tais como: Razão Social, Endereço completo, Telefone fixo e celular, CNPJ, email, site, etc.



DEPARTAMENTO DE COMPRAS E LICITAÇÕES

COMPRAS - (43) 3535 - 9400  
ramais 9452/9453/9454/9455/9457/9458



# Prefeitura Municipal de Jaguaraiá

Centro Administrativo Prefeito Otélio Renato Baroni

Praça Isabel Branco, 142 - Cidade Alta - Cx.Postal. II - Fone: (43) 3535 - 9400 - Fax: (43) 3535 - 9422  
Jaguaraiá - PR - CEP: 84200-000 - CNPJ: 76.910.900/0001-38 - compras@jaguaraiá.pr.gov.br

## DEPARTAMENTO DE COMPRAS E LICITAÇÕES

ANEXO 06

DECLARAÇÃO DE ENQUADRAMENTO NO REGIME DE TRIBUTAÇÃO DE ME/EPP

PREGÃO ELETRÔNICO Nº33/2021

(Nome da empresa) , CNPJ / MF nº , sediada (endereço completo),

Declaro (amos) para todos os fins de direito, especificamente para participação de licitação na modalidade de Pregão ,  
que estou (amos) sob o regime de ME/EPP , para efeito do disposto na LC 123/2006

Local e data

Nome e nº da cédula de identidade do declarante

**NOTA 01:** a Declaração deverá ser elaborada em papel timbrado da empresa, sem rasuras, emendas, borrões ou entrelinhas e ser datada e assinada pelo representante legal, e deverá ainda constar todos os dados da empresa, tais como: Razão Social, Endereço completo, Telefone fixo e celular, CNPJ, email, site, etc.



DEPARTAMENTO DE COMPRAS E LICITAÇÕES

COMPRAS - (43) 3535 - 9400  
ramais 9452/9453/9454/9455/9457/9458



# Prefeitura Municipal de Jaguariaíva

Centro Administrativo Prefeito Otélio Renato Baroni  
Praça Isabel Branco, 142 - Cidade Alta - Cx.Postal. II - Fone: (43) 3535 - 9400 - Fax: (43) 3535 - 9422  
Jaguariaíva - PR - CEP: 84200-000 - CNPJ: 76.910.900/0001-38 - compras@jaguariaiva.pr.gov.br

## DEPARTAMENTO DE COMPRAS E LICITAÇÕES

### ANEXO 07

#### MINUTA CONTRATO DE FORNECIMENTO

Pregão Eletrônico nº. 33/2021  
CONTRATO ADMINISTRATIVO nº. .../21

#### CONTRATANTE:

**MUNICÍPIO DE JAGUARIAÍVA**, Estado do Paraná, pessoa jurídica de direito público interno com sede à Praça Isabel Branco, 142 – Cidade Alta - inscrita no C.N.P.J./MF nº 76.910.900/0001-38, neste ato representado pelo Sra. Alcione Lemos brasileira, Prefeita Municipal em pleno exercício de seu mandato e funções.

#### CONTRATADA:

(...), pessoa jurídica de direito privado devidamente inscrita no CNPJ sob nº. (...), com sede no Endereço (...), representado pelo (Sócio Administrador, Diretor) Sr. ou Srª (...), CIRG nº. (...), inscrito no CPF. nº. (...), residente e domiciliado na Rua (...), os contratantes estão sujeitos às normas da Lei 8.666/1993.

**CLÁUSULA PRIMEIRA - DO OBJETO E FUNDAMENTO LEGAL** O presente contrato tem como objeto (...) o fornecimento a serem entregues pela CONTRATADA, conforme PREGÃO ELETRÔNICO nº..

#### CLÁUSULA SEGUNDA - DA DOCUMENTAÇÃO CONTRATUAL

Ficam integrados a este contrato, independente de transcrição, todos os documentos cujos teores são de conhecimento da CONTRATADA, vinculados ao Processo do Pregão Eletrônico nº., com suas especificações, cotações, propostas e documentos pertinentes as espécies, parecer jurídico, publicações, etc.

#### CLÁUSULA TERCEIRA - DOTAÇÃO ORÇAMENTÁRIA

O pagamento da importância contida na Cláusula Quarta correrá à conta dos recursos provenientes da dotação orçamentária:

#### CLÁUSULA QUARTA - PREÇO E CONDIÇÕES DE PAGAMENTO

O valor global para o fornecimento do objeto deste contrato é de R\$ (...).

§ 1º - No preço ofertado na proposta da CONTRATADA já estão inclusos todos os custos e despesas decorrentes de transportes, seguros, impostos, taxas de qualquer natureza e outros quaisquer que, direta ou indiretamente, impliquem ou venham a implicar no fiel cumprimento deste instrumento.

§ 2º - O pagamento será efetuado até 30 dias úteis após o fornecimento do objeto e apresentação da Nota Fiscal/Fatura e devidamente atestada a quantidade fornecida no período.

§ 3º - O pagamento será efetuado em moeda brasileira corrente na entrega, após a apresentação da fatura do(s) objeto(s) fornecido(s) devidamente protocolada, desde que atendidas às condições para a liberação.

- a) o faturamento deverá ser apresentado e protocolado, em 2 ( duas ) vias, nas sede da contratante.
- b) o faturamento deverá ser apresentado, conforme segue, de modo a padronizar condições e forma de apresentação:
  - b.1) nota fiscal com o nome do objeto fornecido de acordo com o número do procedimento, número deste Contrato, e outros que julgar conveniente, sem apresentar rasura e/ou entrelinhas e esteja certificado pela CONTRATANTE.
  - b.2) A fatura com o nome do(s) item(s) de acordo com o número do procedimento do PREGÃO ELETRÔNICO, número deste Contrato, e outros que julgar conveniente;
  - b.3) Termo de recebimento atestado pela Comissão Municipal competente.
  - b.4) Comprovar regularidade fiscal, nos termos do artigo 29 da Lei Federal nº. 8.666/93.



DEPARTAMENTO DE COMPRAS E LICITAÇÕES

COMPRAS - (43) 3535 - 9400  
ramais 9452/9453/9454/9455/9457/9458



# Prefeitura Municipal de Jaguariáiva

Centro Administrativo Prefeito Otélio Renato Baroni

Praça Isabel Branco, 142 - Cidade Alta - Cx.Postal. II - Fone: (43) 3535 - 9400 - Fax: (43) 3535 - 9422  
Jaguariáiva - PR - CEP: 84200-000 - CNPJ: 76.910.900/0001-38 - compras@jaguariaiva.pr.gov.br

## DEPARTAMENTO DE COMPRAS E LICITAÇÕES

### CLÁUSULA QUINTA - DO FORNECIMENTO

O fornecimento será efetuado com requisições e ordens, conforme a necessidade, obedecidas as especificações contidas em cada Ordem de Fornecimento emitida pela CONTRATANTE, através do departamento competente, no prazo máximo de .... dias a partir da ordem ou solicitação.

### CLÁUSULA SEXTA - DA CESSÃO DO CONTRATO E SUBCONTRATAÇÃO

A Contratada não poderá ceder o presente Contrato, no todo ou em parte, a nenhuma pessoa física ou jurídica, sem autorização por escrito, do Contratante.

### CLÁUSULA SÉTIMA - DA GARANTIA

Fica a Contratada obrigada a fornecer garantias, às suas expensas, as alterações, substituições a qualquer produto que apresente anomalia, bem como falhas ou imperfeições constatadas em suas características.

### CLÁUSULA OITAVA - DA RESCISÃO

O contratante se reserva o direito de rescindir, o Contrato independentemente de interpelação judicial ou extrajudicial nos seguintes casos: a) quando a Contratada falir ou for dissolvida; b) quando a Contratada transferir no todo ou em parte, o contrato sem a prévia anuência da Contratante; c) quando houver atraso na entrega do objeto pelo prazo superior a 10 (dez) dias, após solicitação verbal ou escrita, por parte da Contratada sem justificativa aceita, d) quando houver inadimplência de cláusula ou condições contratuais por parte do Contratado.

§ 1º - A Rescisão do Contrato, quando motivada por qualquer dos itens acima relacionados, implicará a apuração de perdas e danos, sem embargos da aplicação das demais providências legais cabíveis.

§ 2º - A inexecução, total ou parcial, do Contrato enseja a sua rescisão, com as consequências contratuais e as prevista na Lei Federal nº. 8666/93.

§ 3º - A Contratante poderá rescindir administrativamente o Contrato nas hipóteses previstas no art. 78 da Lei Federal nº. 8.666/93.

§ 4º - Nas hipóteses de rescisão com base nos incisos I a XI do art. 78 da Lei 8.666/93, não cabe à Contratada direito a qualquer indenização.

### CLÁUSULA NONA - DAS ALTERAÇÕES

Serão incorporados a este Contrato, mediante Termo Aditivo, qualquer modificação que venha a ser necessária durante a vigência decorrente das obrigações assumidas pelo Contratado, alterações nas especificações quantitativas e qualitativas perante o Contratante.

A Contratada fica obrigada a aceitar, nas mesmas condições contratuais, os acréscimos ou supressões que se fizerem na prestação do objeto, nos termos do artigo 65, § 1º da Lei Federal nº. 8.666/93.

### CLÁUSULA DÉCIMA - DO PRAZO

A vigência deste contrato é 06 (seis) meses, com o prazo de entrega até 10 (dez) dias, contados a partir do recebimento da Ordem de Fornecimento.

A publicação será até o 5º dia útil do mês seguinte ao da assinatura.

### CLÁUSULA DÉCIMA PRIMEIRA - OBRIGAÇÕES DA CONTRATADA

A CONTRATADA OBRIGA-SE A:

a) Ressarcir a Contratante do equivalente a todos os danos decorrente de paralisação ou interrupção do fornecimento dos objetos contratados, exceto quando isso ocorrer por exigência da CONTRATANTE ou ainda por caso fortuito ou



DEPARTAMENTO DE COMPRAS E LICITAÇÕES

COMPRAS - (43) 3535 - 9400  
ramais 9452/9453/9454/9455/9457/9458



# Prefeitura Municipal de Jaguariaíva

Centro Administrativo Prefeito Otélio Renato Baroni

Praça Isabel Branco, 142 - Cidade Alta - Cx.Postal. II - Fone: (43) 3535 - 9400 - Fax: (43) 3535 - 9422  
Jaguariaíva - PR - CEP: 84200-000 - CNPJ: 76.910.900/0001-38 - compras@jaguariaiva.pr.gov.br

## DEPARTAMENTO DE COMPRAS E LICITAÇÕES

força maior, circunstâncias devidamente comunicadas à contratante no prazo de 48 (quarenta e oito horas), após a sua ocorrência;

b) Efetuar os ensaios, testes e demais provas exigidas por normas técnicas oficiais para a boa execução do objeto do contrato por sua conta, na forma do art. 75 da Lei 8666/93.

c) efetuar o pagamento dos encargos trabalhistas, previdenciários, fiscais e comerciais resultantes da execução do contrato, conforme o artigo 71 da Lei Federal nº. 8.666/93.

d) manter durante a vigência do presente contrato todas as obrigações estabelecidas neste instrumento, bem como as determinações da Lei Federal nº. 8.666/93.

### CLÁUSULA DÉCIMA SEGUNDA - OBRIGAÇÕES DA CONTRATANTE

Além das obrigações já previstas no presente contrato, a Prefeitura obriga-se a publicar o resumo do Contrato e os Aditamentos que houver, no Diário Oficial do Município, conforme art.61, parágrafo único da Lei 8666/93.

### CLÁUSULA DÉCIMA TERCEIRA - DAS PENALIDADES

13.1. O licitante vencedor estará sujeito as penalidades previstas nos Artigos 86 e 87 da Lei 8.666/93 de 21/06/93, seus parágrafos e incisos.

13.2. Multa de 20% (vinte por cento) sobre o valor global da proposta, pela inexecução total do contrato, e em caso de rescisão contratual por inadimplência da contratada.

13.3. Multa de 10% (dez por cento), sobre o valor de cada item da proposta atualizada, por dia que exceder o prazo contratual para fornecimento do objeto.

13.4. Multa de 10% (dez por cento) do valor remanescente do contrato, na hipótese de inexecução parcial ou qualquer outra irregularidade.

13.5. As multas mencionadas nos itens 13.2, 13.3 e 13.4 poderão ser descontados dos pagamentos a que a contratada tiver direito, ou mediante pagamento em moeda corrente, ou ainda judicialmente quando for o caso.

13.6. As penalidades serão aplicadas sem prejuízo das demais sanções, administrativas, civis ou penais, previstas na legislação brasileira.

13.7. Nos termos do art. 7º da Lei nº. 10.520, de 17/07/2002, a licitante, sem prejuízo das demais cominações legais e contratuais, poderá ficar, pelo prazo de até 60 (sessenta) meses, impedida de licitar e contratar com a Administração Pública nos casos de:

- a) apresentação de documentação falsa;
- b) retardamento na execução do objeto;
- c) não manutenção da proposta escrita ou lance verbal, após a adjudicação;
- d) comportamento inidôneo;
- e) fraude na execução do contrato;
- f) falha na execução do contrato.

Será facultado à licitante o prazo de 05 (cinco) dias úteis para a apresentação de defesa prévia, na ocorrência de quaisquer das situações previstas neste item.

### CLÁUSULA DÉCIMA QUARTA - COBRANÇA JUDICIAL



DEPARTAMENTO DE COMPRAS E LICITAÇÕES

COMPRAS - (43) 3535 - 9400  
ramais 9452/9453/9454/9455/9457/9458



# Prefeitura Municipal de Jaguaraiava

Centro Administrativo Prefeito Otélio Renato Baroni

Praça Isabel Branco, 142 - Cidade Alta - Cx.Postal. II - Fone: (43) 3535 - 9400 - Fax: (43) 3535 - 9422  
Jaguaraiava - PR - CEP: 84200-000 - CNPJ: 76.910.900/0001-38 - compras@jaguaraiava.pr.gov.br

## DEPARTAMENTO DE COMPRAS E LICITAÇÕES

As importâncias devidas pela Contratada serão cobradas através de processo de execução, constituindo este Contrato, título executivo extrajudicial, ressalvada a cobrança direta, mediante retenção ou compensação de créditos, sempre que possível.

### CLÁUSULA DÉCIMA QUINTA - DO CONHECIMENTO DAS PARTES

Ao firmar este instrumento, declara a Contratada ter plena ciência de seu conteúdo, bem como dos demais documentos vinculados ao presente contrato.

### CLÁUSULA DÉCIMA SEXTA - DO FORO

As partes contratantes ficam obrigadas a responder pelo cumprimento deste termo perante o foro da Comarca de Jaguaraiava/PR, não obstante qualquer mudança de domicílio do Contratado que, em razão disso, é obrigado a manter um representante com plenos poderes para receber notificação, citação inicial e outras medidas em direito permitidas.

Justas e contratadas firmam as partes este instrumento, em 03 (três) vias de igual teor e forma, com as testemunhas presentes no ato, a fim de que produza seus efeitos legais.

Jaguaraiava/PR, (...) de (...) de 2021.

CONTRATANTE

CONTRATADA

Testemunhas:

CPF/RG:

Testemunhas:

CPF/RG:



DEPARTAMENTO DE COMPRAS E LICITAÇÕES

COMPRAS - (43) 3535 - 9400  
ramais 9452/9453/9454/9455/9457/9458

**M.K.I**

**M.K.R. COMERCIO DE EQUIPA**

Prefeitura <sup>0103</sup> municipal

Rua Isabel Bronze, nº 142

Cidade Alta

Jaguariúna / PR

Cep: 84.200 - 000

A/C. pregão Anual Buena



# M.K.R. Comercio de Equipamentos Eireli - EPP

C.N.P.J 31.499.939/0001-76

ORÇ. Nº	227/2021
A PREFEITURA MUNICIPAL DE JAGUARIAIVA/PR	
LICITAÇÃO:	PREGÃO ELETRONICO Nº 033/2021
PROCESSO:	049/2021
DATA:	12/04/2021
HORA:	09h00min

0104  
[Handwritten signature]

**PROPONENTE:**

**M.K.R. COMERCIO DE EQUIPAMENTOS EIRELI EPP**

**RUA: MARECHAL MASCARENHAS DE MORAES, Nº 88, SALA B**

**ARAÇATUBA/SP. CEP. 16075-370 CNPJ 31.499.939/0001-76**

**Inscrição Estadual n.º 177.427.143.110 Insc. Municipal 88483**

**RESPONSÁVEL PELO REGISTRO – JUNTA COMERCIAL DATA DO REGISTRO – 13/09/2018**

**NUMERO DO REGISTRO 35602258561 Fone – 18 - 36212782**

**E-mail – licitacao2@kcrequipamentos.com.br**

**OBJETO SOCIAL – COMERCIO DE EQUIPAMENTOS**

Prezados Senhores,

Apresentamos nossa proposta para o fornecimento do (s) equipamento (s) abaixo discriminado, conforme edital:

**OBJETO DA LICITAÇÃO: AQUISIÇÃO DE MATERIAIS PERMANENTES TAIS COMO BALANÇAS, CARRINHO PLATAFORMA, LAVADORA DE ALTA PRESSÃO PARA ATENDER AS NECESSIDADES DA SECRETARIA DE TURISMO E MEIO AMBIENTE**

ITEM	QTDE	UNID.	DESCRIÇÃO / MARCA / MODELO	PREÇO UN. (R\$)	PREÇO TOTAL (R\$)
03	01	UN	BALANÇA DE PAREDE Capacidade: 1.000kg Resolução: 500g Plataforma: 0,80 x 1,20m Redução mecânica na plataforma de pesagem Maior resistência para cargas pesadas Baixíssimo custo de manutenção Indicador de Peso Digital com bateria <b>MARCA: LIDER, FABRICANTE LIDER BALANÇAS, MODELO: B650 CAPACIDADE 1000 kg DIVISÃO 500 g PLATAFORMA 80 X 1,20 CM PROCEDÊNCIA NACIONAL CERTIFICADA, APROVADA E AFERIDA PELO IPEM/INMETRO.</b>	R\$ 3.680,00	R\$ 3.680,00
04	02	UN	BALANÇA 50 KG, Capacidade: 50kg, Resolução: 20g, Plataforma: 50 x 40cm, Estrutura em aço carbono, Plataforma com célula de carga central, Cabo do indicador de 3 metros, coluna opcional, indicador com bateria opcional, pés reguláveis. <b>MARCA: LIDER, FABRICANTE LIDER BALANÇAS, MODELO: B160 CAPACIDADE 10kg DIVISÃO 2g PLATAFORMA 22x25 CM PROCEDÊNCIA NACIONAL CERTIFICADA, APROVADA E AFERIDA PELO IPEM/INMETRO.</b>	R\$ 1.050,00	R\$ 2.100,00
05	01	UN	BALANÇA DIGITAL PLATAFORMA 200KG, Balança Digital Plataforma Reforçada 200 Kg C/bateria Bivolt, Características: Pés nivelador; Toda em ferro reforçado galvanizado ( chassi, plataforma, coluna do indicador); Pannel de alumínio com visor digital em português; Indicador de bateria no painel; Acompanha carregador BIVOLT para a bateria interna. Bateria interna com duração de 15 a 30 dias dependendo do uso; Utiliza célula de carga insensível, proporcionando alta precisão e velocidade na leitura do peso; Dimensões da plataforma: 30cm. Largura X- 40cm. Comprimento 9cm. Altura. <b>MARCA: LIDER, FABRICANTE LIDER BALANÇAS, MODELO: B520 CAPACIDADE 200kg DIVISÃO 50g PLATAFORMA 30x40 CM PROCEDÊNCIA</b>	R\$ 1.020,00	R\$ 1.020,00

[Handwritten signature]

[Large handwritten signature]

# M.K.R. Comercio de Equipamentos Eireli - EPP

C.N.P.J 31.499.939/0001-76

		<b>NACIONAL CERTIFICADA, APROVADA E AFERIDA PELO IPEM/INMETRO.</b>		
--	--	--	--	--

**VALOR TOTAL POR EXTENSO – R\$ 6.800,00 (SEIS MIL, OITOCENTOS REAIS)**

**PRAZO DE VALIDADE DA PROPOSTA 60 (sessenta) dias contados a partir da data da sessão pública do Pregão**

**PAGAMENTO 30 dias após entrega do objeto.**

**ENTREGA 10(dias) dias do recebimento da nota de empenho.**

**GARANTIA 12 meses a contar do recebimento.**

## LOCAIS DE ENTREGA:

RUA SALOMÃO FELIX, S/N., JAGUARIAÍVA - PR, CEP 84200-000

**E-MAIL PARA ENVIO DA NOTA DE EMPENHO/ORDEM DE FORNECIMENTO: [licitacao2@kcrequipamentos.com.br](mailto:licitacao2@kcrequipamentos.com.br) Obs. Acaso não receber a confirmação de recebimento do email em 24 hs. entrar em contato por telefone.**

## Termo de Garantia

Toda a assistência técnica necessária durante a garantia, desde que usados adequadamente e de acordos com as especificações contidas no manual de usuário, contra defeitos de fabricação sendo peças e mão de obra para supostas correções dentro do período de garantia conforme condições editalícias.

**ASSISTÊNCIA TÉCNICA LOCAL ARQUEUS LTDA Cidade: CURITIBA - PR Rua : EDVINO ANTONIO DEBONI n°41 Bairro: FAZENDINHA Cep: 81330600 Tel: 41 - 3245-2032 JORGE**

## DADOS BANCARIOS

- BANCO DO BRASIL – Araçatuba – SP AGÊNCIA 7646-5 CONTA CORRENTE: 104-X MKR COMERCIO DE EQUIPAMENTOS EIRELI – EPP

## Impostos e reajuste

**ICMS = 18% (INCLUSO NO PREÇO) IPI = 0,00 % - ISENTO**

Os preços são fixos e irredutíveis.

## Transporte

**CIF – POR CONTA DA MKR**

## Disposições Finais

- Declaração de que o proponente cumpre plenamente os requisitos de habilitação e que sua Proposta de Preços está em conformidade com as exigências do instrumento convocatório (edital).
- Declaramos que o produto ofertado é de primeira linha e atende integralmente a todas as especificações exigidas no edital e seus anexos;
- Declaramos conhecer e nos submeter a todas as cláusulas, condições e obrigações estabelecidas no edital de licitação e seus anexos e ainda que nossa proposta atende integralmente as especificações contidas no edital.
- Declaramos que conhecemos e nos submeter a todas as estipulações estabelecidas no ato convocatório do certame, bem como as disposições da Lei nº. 8666/93 e Lei nº 10.520/2002, Leis Complementares nº. 123/06 e 127/07, que rege o presente.
- Declaramos estarem inclusos todos os custos e despesas, tais como diretos e indiretos, tributos incidentes, taxa de administração, materiais, serviços, encargos sociais e trabalhistas, seguros, embalagens, lucro, frete, carga e descarga, instalação e treinamento se constante em edital e outros necessários ao cumprimento integral do objeto desta licitação.
- Declaramos fornecer juntamente com o equipamento manuais de operação elaborados conforme normas técnicas e em Português.
- Declaramos que, estamos enquadradas no Regime de tributação de Microempresa e Empresa de Pequeno Porte, conforme estabelece o artigo 3º da Lei Complementar 123, de 14 de dezembro de 2006 E NÃO SOMOS OPTANTES PELO SIMPLES NACIONAL.
- Garantimos assistência técnica local qualificada e especializada na vigência do prazo de garantia, sem ônus para administração, conforme condições estabelecidas no edital de licitação e seus anexos e ainda assistência técnica permanente após o período de garantia.

**M.K.R. Comercio de Equipamentos Eireli - EPP**

C.N.P.J 31.499.939/0001-76

- Declaramos que o produto – balança é isento de Registro Ministério da Saude/Anvisa> Produto pois é considerado não classificado para saúde pela ANVISA, segundo RDC nº 260 e NOTA TÉCNICA N° 03/2012/GQUIP/GGTPS/ANVISA.
- Declara que os produtos ofertados serão de fabricação recente, com prazo de validade de acordo com determinação de cada fabricante e/ou vida útil de cada produto a partir da entrega dos produtos na unidade solicitante, exceto nos casos previstos em legislação específica.

Caso nos seja adjudicado o item, **COMPROMETEMO-NOS A ASSINAR A ATA/TERMO DE CONTRATO** e segue os dados pessoais do contato (responsável) e representante legal /PROCURADORA da empresa que assinará o ata/Termo de Contrato:

**NOME: KAREN CRISTIANE RIBEIRO STANICHESKI DATA DE NASC. 21/03/1979**  
**NACIONALIDADE: BRASILEIRA ESTADO CIVIL: CASADA PROFISSÃO: EMPRESÁRIA**  
**RG: 27.601.293-8 SSP/SP emissão – 14/04/2015 CPF: 277.277.558-50**  
**DOMICÍLIO: R. ARY VILELA MARTINS, 294 HABIANA - ARAÇATUBA/SP**  
**TELEFONE/FAX: 18 – 3621 2782 CEP: 16052-900 E-MAIL: [licitacao2@kcrequipamentos.com.br](mailto:licitacao2@kcrequipamentos.com.br)**

Araçatuba, (SP), 12 de abril de 2021.

**M.K.R. Comercio de Equipamentos Eireli - EPP.**  
**KAREN CRISTIANE RIBEIRO STANICHESKI**  
**CARGO: PROCURADORA/REPRESENTANTE LEGAL**  
**CPF: 277.277.558-50 RG: 27.601.293-8 SSP/SP**



**M.K.R. Comercio de Equipamentos Eireli - EPP**

C.N.P.J 31.499.939/0001-76

**DECLARAÇÃO CONJUNTA**

**PREGÃO ELETRÔNICO Nº 33/2021**

**EDITAL DE PREGÃO ELETRÔNICO Nº 033/2021**

0107  
mp

A empresa, M.K.R. COMERCIO DE EQUIPAMENTOS EIRELI EPP., estabelecida à AV: Marechal Mascarenhas de Moraes nº. 88, sala B, nesta cidade de Araçatuba, estado de São Paulo, inscrita no CNPJ. n.º 31.499.939/0001-76 e Inscrição Estadual n.º 177.427.143.110, por intermédio de sua representante legal/procuradora a Sra. **Karen Cristiane Ribeiro Stanichski**, portadora da Carteira de Identidade 27.601.293-8 e do CPF n.º 277.277.558-50,

1. Declaramos, para fins de direito, que não fomos **declarados inidôneos** para licitar ou contratar com o poder público, em qualquer de suas esferas.
2. Declaramos que não existem **atos impeditivos** para participação deste procedimento licitatório.
3. Declaramos que nos comprometemos em **substituir nos prazos previstos** os produtos que estiverem fora dos padrões estabelecidos neste edital.
4. Declaramos que não possuímos, em nosso Quadro de Pessoal, **empregados menores de 18 (dezoito) anos em trabalho noturno, perigoso ou insalubre e em qualquer trabalho, menores de 16 (dezesesseis) anos.**
5. Declara, **que conhece todos os termos da licitação**, bem como tomou conhecimento de todas as especificações concernentes ao objeto da licitação, declarando ainda que cumpre todos os requisitos exigidos.

Araçatuba, (SP), 12 de abril de 2021.

  
M.K.R. Comercio de Equipamentos Eireli - EPP.  
KAREN CRISTIANE RIBEIRO STANICHESKI  
CARGO: PROCURADORA/REPRESENTANTE LEGAL  
CPF: 277.277.558-50 RG: 27.601.293-8 SSP/SP



**M.K.R. Comercio de Equipamentos Eireli - EPP - End: Marechal Mascarenhas de Moraes nº 88, sala B**  
CEP 16.075-370 Araçatuba - SP. Telefone - (18) 3621-2782 - Insc. Est. 177.427.143.110 - C.N.P.J 31.499.939/0001-76

0108  
up**DECLARAÇÃO DE ATENDIMENTO INTEGRAL**

Pelo presente instrumento, a empresa **MARCOS RIBEIRO E CIA LTDA – LIDER BALANÇAS**, estabelecida à Av. Jorge Mellem Rezek nº.3411 – PQ Industrial, Cep 16075-300, nesta cidade Araçatuba, Estado de São Paulo, inscrita no CNPJ nº. 46.686.119/0001 – 60 e Inscrição Estadual nº 177.139.644.117, por intermédio de seu representante legal o Sr. Marcos Ribeiro, portador do RG. 11.078.371 e do CPF 004.645.278-80, **DECLARA**, que será atendido integralmente às especificações **dos itens 3, 4 e 5 referente ao PREGAO ELETRONICO N. 033/2021** na hora da fabricação do produto, produto esse ofertado pela nossa representante M.K.R. COMERCIO DE EQUIPAMENTOS EIRELI, conforme as especificações:

**ESPECIFICAÇÕES DO ITEM 03:** BALANÇA DE PAREDE CAPACIDADE: 1.000KG RESOLUÇÃO: 500G PLATAFORMA: 0,80 X 1,20M REDUÇÃO MECÂNICA NA PLATAFORMA DE PESAGEM MAIOR RESISTÊNCIA PARA CARGAS PESADAS BAIXÍSSIMO CUSTO DE MANUTENÇÃO INDICADOR DE PESO DIGITAL COM BATERIA

**ESPECIFICAÇÕES DO ITEM 04:** BALANÇA 50 KG, CAPACIDADE: 50KG, RESOLUÇÃO: 20G, PLATAFORMA: 50 X 40CM, ESTRUTURA EM AÇO CARBONO, PLATAFORMA COM CÉLULA DE CARGA CENTRAL, CABO DO INDICADOR DE 3 METROS, COLUNA OPCIONAL, INDICADOR COM BATERIA OPCIONAL, PÉS REGULÁVEIS.

**ESPECIFICAÇÕES DO ITEM 05:** BALANÇA DIGITAL PLATAFORMA 200KG, BALANÇA DIGITAL PLATAFORMA REFORÇADA 200 KG C/BATERIA BIVOLT, CARACTERISTICAS: PÉS NIVELADOR; TODA EM FERRO REFORÇADO GALVANIZADO (CHASSI, PLATAFORMA, COLUNA DO INDICADOR); PAINEL DE ALUMÍNIO COM VISOR DIGITAL EM PORTUGUÊS; INDICADOR DE BATERIA NO PAINEL; ACOMPANHA CARREGADOR BIVOLT PARA A BATERIA INTERNA. BATERIA INTERNA COM DURAÇÃO DE 15 A 30 DIAS DEPENDENDO DO USO; UTILIZA CÉLULA DE CARGA INSENSÍVEL, PROPORCIONANDO ALTA PRECISÃO E VELOCIDADE NA LEITURA DO PESO; DIMENSÕES DA PLATAFORMA: 30CM. LARGURA X- 40CM. COMPRIMENTO 9CM. ALTURA.

Araçatuba/SP, 12 de abril de 2021.

MARCOS RIBEIRO E CIA LTDA  
MARCOS RIBEIRO  
CARGO: SÓCIO-GERENTE  
RG. 11.078.371-2 CPF. 004.645.278-80



# M.K.R. Comercio de Equipamentos Eireli - EPP

C.N.P.J 31.499.939/0001-76

## DECLARAÇÃO DE NÃO PARENTESCO

0109



A empresa, M.K.R. COMERCIO DE EQUIPAMENTOS EIRELI EPP., estabelecida à AV: Marechal Mascarenhas de Moraes nº. 88, sala B, nesta cidade de Araçatuba, estado de São Paulo, inscrita no CNPJ. n.º 31.499.939/0001-76 e Inscrição Estadual n.º 177.427.143.110, por intermédio de sua representante legal/procuradora a Sra. **Karen Cristiane Ribeiro Stanicheski**, portadora da Carteira de Identidade 27.601.293-8 e do CPF n.º. 277.277.558-50, **DECLARA**, sob as penas da lei, que na qualidade de proponente de procedimento licitatório sob modalidade Pregão Eletrônico nº 33/2021, instaurada pela Prefeitura Municipal de Jaguariaiva, não integra nosso corpo social, nem nosso quadro funcional empregado público ou membro comissionado de órgão direto ou indireto da Administração Municipal.

Por ser verdade, firmamos o presente.

Araçatuba, (SP), 12 de abril de 2021.



M.K.R. Comercio de Equipamentos Eireli - EPP.  
KAREN CRISTIANE RIBEIRO STANICHESKI  
CARGO: PROCURADORA/REPRESENTANTE LEGAL  
CPF: 277.277.558-50 RG: 27.601.293-8 SSP/SP



---

**DECLARAÇÃO DO FABRICANTE**0110  
up

Pelo presente instrumento, a empresa **MARCOS RIBEIRO E CIA LTDA - LIDER BALANÇAS**, estabelecida à Av. Jorge Mellem Rezek nº.3411 - PQ Industrial, Cep 16075-300, nesta cidade Araçatuba, estado de São Paulo, inscrita no CNPJ nº. 46.686.119/0001 - 60 e Inscrição Estadual nº 177.139.644.117, por intermédio de seu representante legal o Sr. Marcos Ribeiro, portador do RG. 11.078.371 e do CPF 004.645.278-80, vem na melhor forma de direito, DECLARA para os devidos fins que a empresa M.K.R. COMERCIO DE EQUIPAMENTOS EIRELI EPP., estabelecida à AV: Marechal Mascarenhas de Moraes nº. 88, sala B, nesta cidade de Araçatuba, estado de São Paulo, inscrita no CNPJ. n.º 31.499.939/0001-76 e Inscrição Estadual n.º 177.427.143.110 está apta e autorizada a comercialização de todos os nossos equipamentos.

Araçatuba/SP, 12 de abril de 2021.

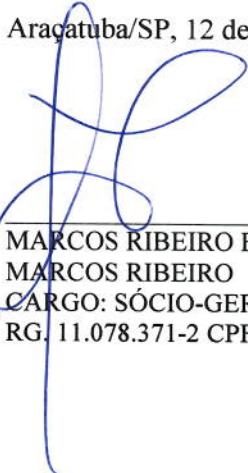

---

MARCOS RIBEIRO E CIA LTDA  
MARCOS RIBEIRO  
CARGO: SÓCIO-GERENTE  
RG. 11.078.371-2 CPF. 004.645.278-80

# M.K.R. Comercio de Equipamentos Eireli - EPP

C.N.P.J 31.499.939/0001-76

0111  
rp

## DECLARAÇÕES

Ref. Pregão Eletrônico Nº 033/2021

A empresa, M.K.R. COMERCIO DE EQUIPAMENTOS EIRELI EPP., estabelecida à AV: Marechal Mascarenhas de Moraes nº. 88, sala B, nesta cidade de Araçatuba, estado de São Paulo, inscrita no CNPJ. nº 31.499.939/0001-76 e Inscrição Estadual nº 177.427.143.110, por intermédio de sua representante legal/procuradora a Sra. **Karen Cristiane Ribeiro Stanichski**, portadora da Carteira de Identidade 27.601.293-8 e do CPF nº. 277.277.558-50, **DECLARA:**

Que esta enquadrada como Empresa de Pequeno Porte e cumpre os requisitos estabelecidos no artigo 3º da Lei Complementar nº 123, de 2006, estando apta a usufruir do tratamento favorecido estabelecido em seus arts. 42 a 49;

Que não existe qualquer impedimento entre os previstos nos incisos do § 4º do artigo 3º da Lei Complementar Federal nº. 123/2006.

Que está ciente e concorda com as condições contidas no Edital e seus anexos;

Que cumpre os requisitos para a habilitação definidos no Edital e que a proposta apresentada está em conformidade com as exigências editalícias;

Que inexistem fatos impeditivos para sua habilitação no certame, ciente da obrigatoriedade de declarar ocorrências posteriores;

Que não emprega menor de 18 anos em trabalho noturno, perigoso ou insalubre e não emprega menor de 16 anos, nos termos do artigo 7º, XXXIII, da Constituição;

Que não possui, em sua cadeia produtiva, empregados executando trabalho degradante ou forçado, observando o disposto nos incisos III e IV do art. 1º e no inciso III do art. 5º da Constituição Federal;

Que os serviços são prestados por empresas que comprovem cumprimento de reserva de cargos prevista em lei para pessoa com deficiência ou para reabilitado da Previdência Social e que atendam às regras de acessibilidade previstas na legislação, conforme disposto no art. 93 da Lei nº 8.213, de 24 de julho de 1991.

Que proposta apresentada para participar do PREGÃO foi elaborada de maneira independente por esta empresa, e o conteúdo da proposta não foi, no todo ou em parte, direta ou indiretamente, informado, discutido ou recebido de qualquer outro participante potencial ou de fato do PREGÃO ELETRÔNICO, por qualquer meio ou por qualquer pessoa;

Não está declarada inidônea por ato do Poder Público;

Que Não está impedida de transacionar com a Administração Pública ou com qualquer das suas entidades de administração indireta.

Que Nos termos do artigo 5º, inciso XIII da Lei nº 8.666/93, comprometemo-nos a informar a ocorrência de fato superveniente impeditivo da habilitação e da qualificação exigidas pelo Edital.

Que Atende aos critérios de qualidade ambiental e sustentabilidade sócio-ambiental, respeitando as normas de proteção do meio ambiente, em conformidade com a IN 01/2010-SLTI.

Que não existe em seu quadro de empregados, servidores públicos exercendo funções de gerencia, administração ou tomada de decisão.

Araçatuba, (SP), 12 de abril de 2021.

  
M.K.R. Comercio de Equipamentos Eireli - EPP.  
KAREN CRISTIANE RIBEIRO STANICHESKI  
CARGO: PROCURADORA/REPRESENTANTE LEGAL  
CPF: 277.277.558-50 RG: 27.601.293-8 SSP/SP







Via Rápida Empresa - VRE  
CERTIFICADO DE LICENCIAMENTO INTEGRADO  
JUCCSP - JUNTA COMERCIAL DO ESTADO DE SÃO PAULO  
Secretaria de Desenvolvimento Econômico, Ciência, Tecnologia e  
Inovação



Prefeitura do Município de Araçatuba

Governo do Estado de São Paulo

**É importante saber que:**

1. Todos os dados e declarações constantes deste documento são de responsabilidade do proprietário do estabelecimento.
2. Somente as atividades econômicas contidas neste comprovante tem o funcionamento autorizado.
3. Quaisquer alterações de dados e/ou de condições que determinem a inscrição nos órgãos e expedição deste documento implica a perda de sua validade e regularidade perante os órgãos, e obriga o empresário e/ou empresa jurídica a revalidar as informações e renovar sua solicitação.
4. Os órgãos envolvidos poderão a qualquer momento fiscalizar ou notificar o interessado a comprovar as restrições e/ou condições supramencionadas no documento, de forma que se não atendidas as notificações, poderá ter início procedimento de apuração de responsabilidades com eventual imposição de multa, interdição do imóvel ou cassação do licenciamento.
5. As taxas devidas de cada órgão deverão ser recolhidas diretamente com os envolvidos e mantidas válidas durante todo o período de vigência do estabelecimento, de acordo com as regras definidas e especificadas pelo órgão.
6. Este documento reflete a situação do licenciamento integrado na data de sua emissão. Para confirmar sua validade consulte o site: <https://www.jucesp.sp.gov.br/VRE/Home.aspx>

DADOS DA SOLICITAÇÃO, EMISSÃO E VALIDADE DESTE DOCUMENTO:			
PROTOCOLO/NÚMERO	DATA DA SOLICITAÇÃO	DATA DE EMISSÃO	DATA DE VALIDADE
SPM2030687069	17/07/2020	29/07/2020	29/07/2023

DADOS DA EMPRESA	
<b>NOME EMPRESARIAL</b>	<b>CNPJ</b>
M.K.R. COMERCIO DE EQUIPAMENTOS EIRELI	31.499.939/0001-76
<b>NATUREZA JURÍDICA</b>	
Empresa Individual de Responsabilidade Limitada (de Natureza Empresária)	
<b>ENDEREÇO DO ESTABELECIMENTO</b>	
RUA MARECHAL MASCARENHAS DE MORAES, 88 SALA B	
PARQUE INDUSTRIAL, Araçatuba - SP CEP: 16075370	
<b>ÁREA DO ESTABELECIMENTO</b>	189.00
<b>ÁREA DO IMÓVEL</b>	300.00
<b>ATIVIDADES ECONÔMICAS LICENCIADAS</b>	
4789099 - Comércio varejista de outros produtos não especificados anteriormente	
3321000 - Instalação de máquinas e equipamentos industriais	
3314710 - Manutenção e reparação de máquinas e equipamentos para uso geral não especificados anteriormente	
4744001 - Comércio varejista de ferragens e ferramentas	
4663000 - Comércio atacadista de máquinas e equipamentos para uso industrial; partes e peças	
4665600 - Comércio atacadista de máquinas e equipamentos para uso comercial; partes e peças	
4664800 - Comércio atacadista de máquinas, aparelhos e equipamentos para uso odonto-médico-hospitalar; partes e peças	
4645101 - Comércio atacadista de instrumentos e materiais para uso médico, cirúrgico, hospitalar e de laboratórios	

**ATIVIDADES AUXILIARES LICENCIADAS**

Sede

## ANÁLISE DE VIABILIDADE

**PARECER DA PREFEITURA DO MUNICÍPIO DE ARAÇATUBA****VÁLIDO PARA A INSCRIÇÃO MUNICIPAL DO IMÓVEL****DATA DE EMISSÃO:** 17/07/2020**TIPO DO IMÓVEL:** Número IPTU: 052957**RESTRIÇÕES AO EXERCÍCIO DA ATIVIDADE NO LOCAL INDICADO:**

- » A Prefeitura poderá a qualquer momento notificar o interessado a comprovar as condições supramencionadas nas restrições de operação, de forma que se não atendida a notificação, poderá iniciar procedimento de apuração de responsabilidades com eventual imposição de multa, interdição do imóvel ou cassação do licenciamento.
- » Atividade permitida no local indicado, desde que cumpra as exigências dispostas na Lei n° 1.526/1971.
- » Atividade permitida no local indicado, desde que atenda as exigências quanto as normas de acessibilidade, nos termos do artigo 13, inciso V, §1° da lei federal n° 10.048/2000 e decreto n° 5.296/04.
- » A Prefeitura poderá a qualquer momento notificar o interessado a comprovar as condições supramencionadas nas restrições de operação, de forma que se não atendida a notificação, poderá iniciar procedimento de apuração de responsabilidades com eventual imposição de multa, interdição do imóvel ou cassação do licenciamento.
- » Atividade permitida no local indicado, desde que cumpra as exigências dispostas na Lei n° 1.526/1971.
- » Atividade permitida no local indicado, desde que atenda as exigências quanto as normas de acessibilidade, nos termos do artigo 13, inciso V, §1° da lei federal n° 10.048/2000 e decreto n° 5.296/04.
- » A Prefeitura poderá a qualquer momento notificar o interessado a comprovar as condições supramencionadas nas restrições de operação, de forma que se não atendida a notificação, poderá iniciar procedimento de apuração de responsabilidades com eventual imposição de multa, interdição do imóvel ou cassação do licenciamento.
- » Atividade permitida no local indicado, desde que cumpra as exigências dispostas na Lei n° 1.526/1971.
- » Atividade permitida no local indicado, desde que atenda as exigências quanto as normas de acessibilidade, nos termos do artigo 13, inciso V, §1° da lei federal n° 10.048/2000 e decreto n° 5.296/04.
- » A Prefeitura poderá a qualquer momento notificar o interessado a comprovar as condições supramencionadas nas restrições de operação, de forma que se não atendida a notificação, poderá iniciar procedimento de apuração de responsabilidades com eventual imposição de multa, interdição do imóvel ou cassação do licenciamento.
- » Atividade permitida no local indicado, desde que cumpra as exigências dispostas na Lei n° 1.526/1971.
- » Atividade permitida no local indicado, desde que atenda as exigências quanto as normas de acessibilidade, nos termos do artigo 13, inciso V, §1° da lei federal n° 10.048/2000 e decreto n° 5.296/04.
- » A Prefeitura poderá a qualquer momento notificar o interessado a comprovar as condições supramencionadas nas restrições de operação, de forma que se não atendida a notificação, poderá iniciar procedimento de apuração de responsabilidades com eventual imposição de multa, interdição do imóvel ou cassação do licenciamento.
- » Atividade permitida no local indicado, desde que cumpra as exigências dispostas na Lei n° 1.526/1971.
- » Atividade permitida no local indicado, desde que atenda as exigências quanto as normas de acessibilidade, nos termos do artigo 13, inciso V, §1° da lei federal n° 10.048/2000 e decreto n° 5.296/04.
- » A Prefeitura poderá a qualquer momento notificar o interessado a comprovar as condições supramencionadas nas restrições de operação, de forma que se não atendida a notificação, poderá iniciar procedimento de apuração de responsabilidades com eventual imposição de multa, interdição do imóvel ou cassação do licenciamento.
- » Atividade permitida no local indicado, desde que cumpra as exigências dispostas na Lei n° 1.526/1971.
- » Atividade permitida no local indicado, desde que atenda as exigências quanto as normas de acessibilidade, nos termos do artigo 13, inciso V, §1° da lei federal n° 10.048/2000 e decreto n° 5.296/04.
- » A Prefeitura poderá a qualquer momento notificar o interessado a comprovar as condições supramencionadas nas restrições de operação, de forma que se não atendida a notificação, poderá iniciar procedimento de apuração de responsabilidades com eventual imposição de multa, interdição do imóvel ou cassação do licenciamento.
- » Atividade permitida no local indicado, desde que cumpra as exigências dispostas na Lei n° 1.526/1971.
- » Atividade permitida no local indicado, desde que atenda as exigências quanto as normas de acessibilidade, nos termos do artigo 13, inciso V, §1° da lei federal n° 10.048/2000 e decreto n° 5.296/04.

**PARECER DA PREFEITURA DO MUNICÍPIO DE ARAÇATUBA**

13, inciso V, §1º da lei federal nº 10.048/2000 e decreto nº 5.296/04.

- » A Prefeitura poderá a qualquer momento notificar o interessado a comprovar as condições supramencionadas nas restrições de operação, de forma que se não atendida a notificação, poderá iniciar procedimento de apuração de responsabilidades com eventual imposição de multa, interdição do imóvel ou cassação do licenciamento.
- » Atividade permitida no local indicado, desde que cumpra as exigências dispostas na Lei nº 1.526/1971. 0114
- » Atividade permitida no local indicado, desde que atenda as exigências quanto as normas de acessibilidade, nos termos do artigo 13, inciso V, §1º da lei federal nº 10.048/2000 e decreto nº 5.296/04.
- » A Prefeitura poderá a qualquer momento notificar o interessado a comprovar as condições supramencionadas nas restrições de operação, de forma que se não atendida a notificação, poderá iniciar procedimento de apuração de responsabilidades com eventual imposição de multa, interdição do imóvel ou cassação do licenciamento.
- » Atividade permitida no local indicado, desde que cumpra as exigências dispostas na Lei nº 1.526/1971.
- » Atividade permitida no local indicado, desde que atenda as exigências quanto as normas de acessibilidade, nos termos do artigo 13, inciso V, §1º da lei federal nº 10.048/2000 e decreto nº 5.296/04.

**LICENCIAMENTO INTEGRADO**

**Secretaria de Estado da Saúde / Vigilância Sanitária**

Atividade licenciada pelo órgão de vigilância sanitária municipal.

**Secretaria de Estado da Segurança Pública / Corpo de Bombeiros**

DATA EMISSÃO	NÚMERO DE LICENÇA	VALIDADE
29/07/2020	CLCB 0000611585	29/07/2023

**FORAM PRESTADAS AS SEGUINTE DECLARAÇÕES:**

- » Declaro que o meu estabelecimento encontra-se no interior de uma edificação Licenciada pelo Corpo de Bombeiros, conforme o tipo e o número acima descrito.
- » Declaro que a atividade a ser desenvolvida no estabelecimento é compatível com a ocupação aprovada pelo Corpo de Bombeiros para a edificação como um todo.
- » Declaro estar ciente de que devo manter os sistemas de segurança contra incêndio sob minha responsabilidade em condições de utilização, de acordo com o preconizado pelo Regulamento de Segurança contra Incêndio do Estado de São Paulo.
- » Declaro estar ciente de que estou sujeito à fiscalização do Corpo de Bombeiros e que, além da cassação da Licença, o registro de informações inverídicas pode acarretar ao declarante o crime de falsidade ideológica, tipificado no Artigo 299 do Código Penal, com previsão de pena de um a cinco anos de reclusão e multa, sem prejuízo das providências administrativas e cíveis cabíveis.

**Secretaria de Estado do Meio Ambiente / CETESB**

TIPO DE DOCUMENTO	NÚMERO DE LICENÇA	DATA EMISSÃO	VALIDADE
ISENTO	INEXISTENTE	31/07/2020	INEXISTENTE

**FORAM PRESTADAS AS SEGUINTE DECLARAÇÕES:**

- » Atividades exercidas no local: 4645-1/01 - Comércio atacadista de instrumentos e materiais para uso médico, cirúrgico, hospitalar e de laboratórios
- » Declaro que a atividade não será instalada e/ou realizada em APM (Área de Proteção aos Mananciais) / APRM (Área de Proteção e Recuperação de Mananciais).
- » Declaro que, para o exercício da atividade, não ocorrerá, sem manifestação específica da CETESB: 1. Corte de árvores nativas isoladas; 2. Supressão de vegetação nativa; 3. Intervenção em Áreas de Preservação Permanente (APP); 4. Movimentação de terra acima de 100 m³ (cem metros cúbicos); 5. Intervenção em Áreas de Várzea para fins agrícolas.

**FORAM PRESTADAS AS SEGUINTE MANIFESTAÇÕES:**

- » A atividade realizada pela empresa no local e nas condições informadas pelo interessado no pedido não está sujeita ao licenciamento ambiental no âmbito da CETESB. Caso haja alteração

**Secretaria de Estado do Meio Ambiente / CETESB**

dessa situação, deverá haver nova solicitação.

**Secretaria da Agricultura / Coordenadoria de Defesa Agropecuária**

DATA EMISSÃO	PROTOCOLO ISENTO	CNAE
31/07/2020		3314-7/10 3321-0/00 4645-1/01 4663-0/00 4664-8/00 4665-6/00 4744-0/01 4789-0/99

**FORAM PRESTADAS AS SEGUINTE DECLARAÇÕES:**

» Declaro que as atividades que realizo para este protocolo não são de âmbito de gestão no sistema de Gestão de Defesa Animal e Vegetal (GEDAVE) pela Coordenadoria de Defesa Agropecuária (CDA) da Secretaria de Agricultura e Abastecimento (SAA).

**Prefeitura de Araçatuba****VIGILÂNCIA SANITÁRIA**

DATA EMISSÃO	PROTOCOLO ISENTO	CNAE
31/07/2020		3321-0/00

**FORAM PRESTADAS AS SEGUINTE DECLARAÇÕES:**

» Declaro estar ciente de que a atividade que realizo não é licenciada pelo órgão de vigilância sanitária.

DATA EMISSÃO	PROTOCOLO ISENTO	CNAE
31/07/2020		4789-0/99

**FORAM PRESTADAS AS SEGUINTE DECLARAÇÕES:**

» Declaro estar ciente de que a atividade que realizo não é licenciada pelo órgão de vigilância sanitária.

DATA EMISSÃO	PROTOCOLO ISENTO	CNAE
31/07/2020		4665-6/00

**FORAM PRESTADAS AS SEGUINTE DECLARAÇÕES:**

» Declaro estar ciente de que a atividade que realizo não é licenciada pelo órgão de vigilância sanitária.

DATA EMISSÃO	PROTOCOLO ISENTO	CNAE
31/07/2020		4663-0/00

**FORAM PRESTADAS AS SEGUINTE DECLARAÇÕES:**

» Declaro estar ciente de que a atividade que realizo não é licenciada pelo órgão de vigilância sanitária.

DATA EMISSÃO	PROTOCOLO ISENTO	CNAE
31/07/2020		4744-0/01

**FORAM PRESTADAS AS SEGUINTE DECLARAÇÕES:**

» Declaro estar ciente de que a atividade que realizo não é licenciada pelo órgão de vigilância sanitária.

DATA EMISSÃO	PROTOCOLO ISENTO	CNAE
31/07/2020		3314-7/10



**FORAM PRESTADAS AS SEGUINTE DECLARAÇÕES:**

» Declaro estar ciente de que a atividade que realizo não é licenciada pelo órgão de vigilância sanitária.

DATA EMISSÃO	PROTOCOLO ISENTO	CNAE
31/07/2020		4645-1/01

0116  
up

**FORAM PRESTADAS AS SEGUINTE DECLARAÇÕES:**

» Declaro estar ciente de que a atividade que realizo não é licenciada pelo órgão de vigilância sanitária.

DATA EMISSÃO	PROTOCOLO ISENTO	CNAE
31/07/2020		4664-8/00

**FORAM PRESTADAS AS SEGUINTE DECLARAÇÕES:**

» Declaro estar ciente de que a atividade que realizo não é licenciada pelo órgão de vigilância sanitária.

**PREFEITURA**

DATA EMISSÃO	NÚMERO DE LICENÇA	VALIDADE
31/07/2020	SPM2030687069	<u>31/07/2023</u>

M.K.R. Comercio de Equipamentos Eireli - EPP

C.N.P.J 31.499.939/0001-76

0117  
mf

## DECLARAÇÃO DE PLENO ATENDIMENTO AOS REQUISITOS DE HABILITAÇÃO E ENQUADRAMENTO DE EMPRESA PEQUENO PORTE (EPP)

A empresa, M.K.R. COMERCIO DE EQUIPAMENTOS EIRELI EPP., estabelecida à AV: Marechal Mascarenhas de Moraes nº. 88, sala B, nesta cidade de Araçatuba, estado de São Paulo, inscrita no CNPJ. n.º 31.499.939/0001-76 e Inscrição Estadual n.º 177.427.143.110, por intermédio de sua representante legal/procuradora a Sra. Karen Cristiane Ribeiro Stanicheski, portadora da Carteira de Identidade 27.601.293-8 e do CPF n.º 277.277.558-50, declara que é empresa de pequeno porte de modo que auferir, em cada ano calendário, receita bruta superior anual entre R\$ 360.000,00 (trezentos e sessenta mil reais) e R\$ 4.800.000,00 (quatro milhões e oitocentos mil reais) e nos termos do enquadramento previsto nos incisos I e II e §§ 1º e 2º, cumprimos plenamente os requisitos de habilitação exigidos no edital e no art. 3º da Lei Complementar n.º 123, de 14 de dezembro de 2006, cujos termos declaro conhecer na íntegra, estando apta, portanto, a exercer o direito de preferência como critério de desempate no presente procedimento licitatório e usufruir o tratamento favorecido estabelecido nos art. 42 a 49 da Lei Complementar n.º 123, de 14 de dezembro de 2006, alterado pela LC 147/14.

Em atendimento ao disposto da Lei complementar 123/2006, a empresa adotará em seu nome empresarial a expressão EPP.

Declaro ainda que o valor da receita bruta anual da empresa não excedeu aos limites fixados nos incisos I e II do art. 3 da Lei complementar 123/2006

DECLARO, igualmente que a licitante não se encontra nas situações de impedimento constante do art. 3º, §4º da Lei citada.

DECLARAMOS TOTAL RESPONSABILIDADE PELAS INFORMAÇÕES AQUI PRESTADAS E DO BALANÇO PATRIMONIAL/DEMONSTRAÇÕES CONTÁBEIS APRESENTADA PELA EMPRESA.

DECLARA, para fins do disposto no inciso VII do art. 4º da Lei 10.520, de 17 de julho de 2002, que cumpra plena e rigorosamente os requisitos de Habilitação exigidos pelo instrumento convocatório.

Por ser esta a expressão da verdade, firmamos a presente declaração sob as penas da lei, para que produza os efeitos legais, ciente de que, se comprovadamente falsa a declaração, sujeitar-me-emos, na qualidade de declarantes às sanções civis, administrativas e criminais previstas na legislação aplicável.

Araçatuba, (SP), 31 de março de 2021.

M.K.R. Comercio de Equipamentos Eireli - EPP.  
KAREN CRISTIANE RIBEIRO STANICHESKI  
CARGO: PROCURADORA/REPRESENTANTE LEGAL  
CPF: 277.277.558-50 RG: 27.601.293-8 SSP/SP

AUGUSTO CESAR JUNQUEIRA ORTOLAN  
CRC: 1SP- 293155/O-0  
CONTADOR

10 TABELÃO DE NOTAS E DE PROTESTO DE LETRAS E TÍTULOS - ARAÇATUBA  
Av. Luiz Pereira Barreto, 137 - Centro - Araçatuba - SP - CEP 16010-320 - Fone: (18) 3622-8287  
Tabelão: Bel. Francisco da Silva Deamo

DECLARADO por SEMELHANÇA o VALOR DECLARADO 2 firma(s) de  
AUGUSTO CESAR JUNQUEIRA ORTOLAN e KAREN CRISTIANE RIBEIRO  
STANICHESKI  
Araçatuba, 31 de março de 2021.  
Em test. da verdade, Pá 106  
Gabriel Alcântara Cordeiro - Escrivão Autorizado.  
C:856384 Selo(s): 0051AA-36998  
Dustas:R\$ 13,78



M.K.R. Comercio de Equipamentos Eireli - EPP - End: Marechal Mascarenhas de Moraes nº 88, sala B  
CEP 16.075-370 Araçatuba - SP. Telefone - (18) 3621-2782 - Insc. Est. 177.427.143.110 - C.N.P.J 31.499.939/0001-76

O presente documento digital foi conferido com o original e assinado digitalmente por MARIAH NEPOMUCENO AZEVÉDO, em quarta-feira, 31 de março de 2021 16:56:37 GMT-03:00, CNS: 06.870-0 - 1º OFÍCIO DE REGISTRO CIVIL DAS PESSOAS NATURAIS E TABELIONATO DE NOTAS/PB, nos termos da medida provisória N. 2.200-2 de 24 de agosto de 2001. Sua autenticidade deverá ser confirmada no endereço eletrônico www.cenad.org.br/autenticidade. O presente documento digital pode ser convertido em papel por meio de autenticação no Tabelionato de Notas. Provimento nº 100/2020 CNJ - artigo 22.

REPÚBLICA FEDERATIVA DO BRASIL  
ESTADO DA PARAÍBA  
CARTÓRIO AZEVEDO BASTOS  
FUNDADO EM 1888  
PRIMEIRO REGISTRO CIVIL DE NASCIMENTO E ÓBITOS E PRIVATIVO DE CASAMENTOS, INTERDIÇÕES E TUTELAS DA COMARCA DE JOÃO PESSOA

Av. Eptácio Pessoa, 1145 Bairro dos Estados 58030-00, João Pessoa PB  
Tel.: (83) 3244-5404 / Fax: (83) 3244-5484  
<http://www.azevedobastos.not.br>  
E-mail: [cartorio@azevedobastos.not.br](mailto:cartorio@azevedobastos.not.br)



0118  
mp

DECLARAÇÃO DE SERVIÇO DE AUTENTICAÇÃO DIGITAL

O Bel. Válber Azevêdo de Miranda Cavalcanti, Oficial do Primeiro Registro Civil de Nascimentos e Óbitos e Privativo de Casamentos, Interdições e Tutelas com atribuição de autenticar e reconhecer firmas da Comarca de João Pessoa Capital do Estado da Paraíba, em virtude de Lei, etc...

DECLARO ainda que, para garantir transparência e segurança jurídica de todos os atos oriundos da atividade Notarial e Registral no Estado da Paraíba, foi instituído pela Lei Nº 10.132, de 06 de novembro de 2013, a aplicação obrigatória de um Selo Digital de Fiscalização Extrajudicial em todos os atos de notas e registro, composto de um código único (por exemplo: Selo Digital: ABC12345-X1X2) e dessa forma, cada autenticação processada pela nossa Serventia pode ser verificada e confirmada tantas vezes quanto for necessário através do site do Tribunal de Justiça do Estado da Paraíba, endereço <https://corregedoria.tjpb.jus.br/selo-digital/>.

A autenticação digital do documento faz prova de que, na data e hora em que ela foi realizada, a empresa M.K.R. COMERCIO DE EQUIPAMENTOS EIRELI tinha posse de um documento com as mesmas características que foram reproduzidas na cópia autenticada, sendo da empresa M.K.R. COMERCIO DE EQUIPAMENTOS EIRELI a responsabilidade, única e exclusiva, pela idoneidade do documento apresentado a este Cartório.

Nesse sentido, declaro que a M.K.R. COMERCIO DE EQUIPAMENTOS EIRELI assumiu, nos termos do artigo 8º, §1º, do Decreto nº 10.278/2020, que regulamentou o artigo 3º, inciso X, da Lei Federal nº 13.874/2019 e o artigo 2º-A da Lei Federal 12.682/2012, a responsabilidade pelo processo de digitalização dos documentos físicos, garantindo perante este Cartório e terceiros, a sua autoria e integridade.

De acordo com o disposto no artigo 2º-A, §7º, da Lei Federal nº 12.682/2012, o documento em anexo, identificado individualmente em cada Código de Autenticação Digital<sup>1</sup> ou na referida sequência, poderá ser reproduzido em papel ou em qualquer outro meio físico.

Esta DECLARAÇÃO foi emitida em **05/04/2021 12:00:00 (hora local)** através do sistema de autenticação digital do Cartório Azevêdo Bastos, de acordo com o Art. 1º, 10º e seus §§ 1º e 2º da MP 2200/2001, como também, o documento eletrônico autenticado contendo o Certificado Digital do titular do Cartório Azevêdo Bastos, poderá ser solicitado diretamente a empresa M.K.R. COMERCIO DE EQUIPAMENTOS EIRELI ou ao Cartório pelo endereço de e-mail [autentica@azevedobastos.not.br](mailto:autentica@azevedobastos.not.br) Para informações mais detalhadas deste ato, acesse o site <https://autdigital.azevedobastos.not.br> e informe o Código de Autenticação Digital

Esta Declaração é válida por **tempo indeterminado** e está disponível para consulta em nosso site.

<sup>1</sup>**Código de Autenticação Digital:** 97043103215122404381-1

<sup>2</sup>**Legislações Vigentes:** Lei Federal nº 8.935/94, Lei Federal nº 10.406/2002, Medida Provisória nº 2200/2001, Lei Federal nº 13.105/2015, Lei Estadual nº 8.721/2008, Lei Estadual nº 10.132/2013, Provimento CGJ Nº 003/2014 e Provimento CNJ Nº 100/2020.

O referido é verdade, dou fé.

CHAVE DIGITAL

00005b1d734fd94f057f2d69fe6bc05b749cc8ff66814aeb1c891caf56dc50f5e38a2eb38c182cdee14975807ca554501adbae9be23af47d11b4be8422655a30082754836bf11b2c31a0fd3cb4b091



Presidência da República  
Casa Civil  
Medida Provisória Nº 2.200-2,  
de 24 de agosto de 2001.



**ATESTADO DE CAPACIDADE TÉCNICA**

0119  
[Handwritten signature]

**O CENTRO DE PROGRESSÃO PENITENCIÁRIA "DR. ALBERTO BROCCHEIRI" DE BAURU**, estabelecido NA Rodovia Marechal Rondon, km 350, Zona Rural, inscrito no CNPJ 96.291.141/0040-96, vem através deste documento, **ATESTAR** a idoneidade técnica da empresa **M.K.R COMÉRCIO DE EQUIPAMENTOS EIRELLI**, inscrita no CNPJ sob o CNPJ. n.º 31.499.939/0001-76 e Inscrição Estadual n.º 177.427.143.110, de quem adquirimos 1 unidade item BALANCA ELETRONICA, **MARCA LIDER MOD. B-650 CAP. 500 KG DIV. 100 G ACO CARBONO LISA 1,00 X 1,00 M LD 1050 NUMEROS DE SERIE 69955**.

Atestamos para os devidos fins que os equipamentos acima listados foram fornecidos e instalados pela empresa **M.K.R COMÉRCIO DE EQUIPAMENTOS EIRELLI**, estando atualmente em pleno funcionamento. Atestamos ainda que os mesmos executaram os serviços e venda satisfatoriamente e que os equipamentos atendem todas as funcionalidades descritas e propostas pelo fornecedor de maneira satisfatória e até o presente momento não há fatos que desabonem sua conduta e responsabilidade com as obrigações assumidas.

Para que produza efeito firmamos o presente atestado.

Bauru, 07 de dezembro de 2020.

**VALTER LANCOROVICI**  
Diretor Técnico III  
CPF 043.147.478-89  
Rg .17.917.161-6

Valter Lancorovici  
Diretor Técnico III

[Handwritten signature]

**Coordenadoria de Unidades Prisionais da Região Noroeste do Estado**  
**Centro de Progressão Penitenciária "Dr. Alberto Brocchieri" de Bauru**  
Rodovia Marechal Rondon, Km 353, Centro Prisional, Bauru/SP – CEP 17.022-900  
Tel.: (14) 3109-2450



**CARTÓRIO**  
Autenticação Digital Código: 97040812206971035122-1  
Data: 08/12/2020 13:39:00  
Valor Total do Ato: R\$ 4,56  
Selo Digital Tipo Normal C: AKU49370-WKLC;



**Cartório Azevêdo Bastos**  
Av. Presidente Epitácio Pessoa - 1145  
Bairro dos Estados, João Pessoa - PB  
(83) 3244-5404 - cartorio@azevedobastos.net.br  
<https://azevedobastos.net.br>

Bel. Válber Azevêdo de Miranda Cavalcanti  
Titular

TJPB



Documento Autenticado Digitalmente de acordo com os artigos 1º, 3º e 7º inc. V 8º, 41 e 52 da Lei Federal 8.935/1994 e Art. 6º inc. XII da Lei Estadual 8.721/2008 autêntico a presente imagem digitalizada, reprodução fiel do documento apresentado e conferido neste ato. O referido é verdade. Dou fé. \*\*\*\*\* Confira os dados do ato em: <https://seledigital.tjpb.jus.br> ou Consulte o Documento em: <https://azevedobastos.net.br/documento/97040812206971035122>



REPÚBLICA FEDERATIVA DO BRASIL  
ESTADO DA PARAÍBA  
CARTÓRIO AZEVEDO BASTOS  
FUNDADO EM 1888  
PRIMEIRO REGISTRO CIVIL DE NASCIMENTO E ÓBITOS E PRIVATIVO DE CASAMENTOS, INTERDIÇÕES E TUTELAS DA COMARCA DE JOÃO PESSOA

Av. Epitácio Pessoa, 1145 Bairro dos Estados 58030-00, João Pessoa PB  
Tel.: (83) 3244-5404 / Fax: (83) 3244-5484  
<http://www.azevedobastos.not.br>  
E-mail: [cartorio@azevedobastos.not.br](mailto:cartorio@azevedobastos.not.br)

0120  
mf



DECLARAÇÃO DE SERVIÇO DE AUTENTICAÇÃO DIGITAL

O Bel. Válber Azevêdo de Miranda Cavalcanti, Oficial do Primeiro Registro Civil de Nascimentos e Óbitos e Privativo de Casamentos, Interdições e Tutelas com atribuição de autenticar e reconhecer firmas da Comarca de João Pessoa Capital do Estado da Paraíba, em virtude de Lei, etc...

DECLARA para os devidos fins de direito que, o documento em anexo identificado individualmente em cada Código de Autenticação Digital<sup>1</sup> ou na referida sequência, foi autenticado de acordo com as Legislações e normas vigentes<sup>2</sup>.

DECLARO ainda que, para garantir transparência e segurança jurídica de todos os atos oriundos da atividade Notarial e Registral no Estado da Paraíba, instituído pela Lei Nº 10.132, de 06 de novembro de 2013, a aplicação obrigatória de um Selo Digital de Fiscalização Extrajudicial em todos os atos, notas e registro, composto de um código único (por exemplo: Selo Digital: ABC12345-X1X2) e dessa forma, cada autenticação processada pela nossa Serventia pode ser verificada e confirmada tantas vezes quanto for necessário através do site do Tribunal de Justiça do Estado da Paraíba, endereço <https://corregedoria.tjpb.jus.br/selo-digital/>

A autenticação digital do documento faz prova de que, na data e hora em que ela foi realizada, a empresa M.K.R. COMERCIO DE EQUIPAMENTOS EIRELI tinha posse de um documento com as mesmas características que foram reproduzidas na cópia autenticada, sendo da empresa M.K.R. COMERCIO DE EQUIPAMENTOS EIRELI a responsabilidade, única e exclusiva, pela idoneidade do documento apresentado a este Cartório.

Esta DECLARAÇÃO foi emitida em **08/12/2020 15:05:38 (hora local)** através do sistema de autenticação digital do Cartório Azevêdo Bastos, de acordo com o Art. 1º, 10º e seus §§ 1º e 2º da MP 2200/2001, como também, o documento eletrônico autenticado contendo o Certificado Digital do titular do Cartório Azevêdo Bastos, poderá ser solicitado diretamente a empresa M.K.R. COMERCIO DE EQUIPAMENTOS EIRELI ou ao Cartório pelo endereço de e-mail [autentica@azevedobastos.not.br](mailto:autentica@azevedobastos.not.br)

Para informações mais detalhadas deste ato, acesse o site <https://autdigital.azevedobastos.not.br> e informe o Código de Autenticação Digital..

Esta Declaração é válida por **tempo indeterminado** e está disponível para consulta em nosso site.

<sup>1</sup>Código de Autenticação Digital: 97040812206971035122-1

<sup>2</sup>Legislações Vigentes: Lei Federal nº 8.935/94, Lei Federal nº 10.406/2002, Medida Provisória nº 2200/2001, Lei Federal nº 13.105/2015, Lei Estadual nº 8.721/2008, Lei Estadual nº 10.132/2013 e Provimento CGJ N° 003/2014.

O referido é verdade, dou fé.

CHAVE DIGITAL

00005b1d734fd94f057f2d69fe6bc05b533257e4eb15818c94932adfa8b574485f5b44d2e97b6388175586a5bef6299e94539e43df0e3e4b338fef3d946f0ac8082754836bf11b2c31a0fd3cb4b091



Presidência da República  
Casa Civil  
Medida Provisória Nº 2.200-2,  
de 24 de agosto de 2001.



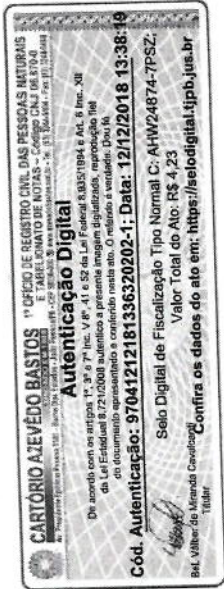

**ATESTADO DE CAPACIDADE TÉCNICA**

0121  
30

Ao **FUNDO MUNICIPAL DE SAUDE DE PIRITIBA**, estabelecida Lgo Genesio Pereira Lima, SN, centro, inscrito no CNPJ 11.412.164/0001-42, vem através deste documento, atestar a idoneidade técnica da empresa **M.K.R COMÉRCIO DE EQUIPAMENTOS EIRELLI**, inscrita no CNPJ sob o CNPJ. n.º 31.499.939/0001-76 e Inscrição Estadual n.º 177.427.143.110, de quem adquirimos 2 unidades de BALANCA ELETRONICA, MARCA LIDER, MOD. P-200C CAP. 200 KG DIV. 100 G ACO CARBONO 0,30 x 0,40 M LD 1050 NUMERO DE SERIE: 60092 E 60093.

Atestamos para os devidos fins que os equipamentos acima listados foram fornecidos e instalados pela empresa **M.K.R COMÉRCIO DE EQUIPAMENTOS EIRELLI**, estando atualmente em pleno funcionamento. Atestamos ainda que os mesmos executaram os serviços e venda satisfatoriamente e que os equipamentos atendem todas as funcionalidades descritas e propostas pelo fornecedor de maneira satisfatória e até o presente momento não há fatos que desabonem sua conduta e responsabilidade com as obrigações assumidas.

Para que produza efeito firmamos o presente atestado.

Piritiba, 06 de dezembro de 2018.

Antonio José da Veiga Marcelino  
Secretário de Saúde

Antonio José da V. Marcelino  
Secretário de Saúde  
Decreto: 009/2017

Visto e assinado pelo Tabelião de Piritiba-BA em 12/12/2018 às 13:38:19. 0423.AB048682-6 Consulte o sistema www.tjpb.jus.br	<input checked="" type="checkbox"/> Por Semelhança <input type="checkbox"/> Por Autenticidade
	Reconheço a firma de <u>Antonio José da Veiga Marcelino</u>
	O referido é verdade. Dou fé
	Piritiba-BA, 12 de 12 de 2018 <u>Antonio José da Veiga Marcelino</u> <input type="checkbox"/> JULIANE LLY D M AHRUDA TABELIA <input checked="" type="checkbox"/> ESCRIVENTE

Válido com selo Autêntico

REPÚBLICA FEDERATIVA DO BRASIL  
ESTADO DA PARAÍBA  
CARTÓRIO AZEVEDO BASTOS  
FUNDADO EM 1888  
PRIMEIRO REGISTRO CIVIL DE NASCIMENTO E ÓBITOS E PRIVATIVO DE CASAMENTOS, INTERDIÇÕES E TUTELAS DA COMARCA DE JOÃO PESSOA

Av. Eptácio Pessoa, 1145 Bairro dos Estados 58030-00, João Pessoa PB  
Tel.: (83) 3244-5404 / Fax: (83) 3244-5484  
<http://www.azevedobastos.not.br>  
E-mail: [cartorio@azevedobastos.not.br](mailto:cartorio@azevedobastos.not.br)



DECLARAÇÃO DE SERVIÇO DE AUTENTICAÇÃO DIGITAL

O Bel. Válber Azevêdo de Miranda Cavalcanti, Oficial do Primeiro Registro Civil de Nascimentos e Óbitos e Privativo de Casamentos, Interdições e Tutelas com atribuição de autenticar e reconhecer firmas da Comarca de João Pessoa Capital do Estado da Paraíba, em virtude de Lei, etc...

DECLARA para os devidos fins de direito que, o documento em anexo identificado individualmente em cada Código de Autenticação Digital<sup>1</sup> ou na referida sequência, foi autenticado de acordo com as Legislações e normas vigentes<sup>2</sup>.

DECLARO ainda que, para garantir transparência e segurança jurídica de todos os atos oriundos da atividade Notarial e Registral no Estado da Paraíba, instituído pela Lei Nº 10.132, de 06 de novembro de 2013, a aplicação obrigatória de um Selo Digital de Fiscalização Extrajudicial em todos os atos notais e registro, composto de um código único (por exemplo: Selo Digital: ABC12345-X1X2) e dessa forma, cada autenticação processada pela nossa Serventia pode ser verificada e confirmada tantas vezes quanto for necessário através do site do Tribunal de Justiça do Estado da Paraíba, endereço <https://corregedoria.tjpb.jus.br/selo-digital/>

A autenticação digital do documento faz prova de que, na data e hora em que ela foi realizada, a empresa M.K.R. COMERCIO DE EQUIPAMENTOS EIRELI tinha posse de um documento com as mesmas características que foram reproduzidas na cópia autenticada, sendo da empresa M.K.R. COMERCIO DE EQUIPAMENTOS EIRELI a responsabilidade, única e exclusiva, pela idoneidade do documento apresentado a este Cartório.

Esta DECLARAÇÃO foi emitida em **23/11/2020 10:37:58 (hora local)** através do sistema de autenticação digital do Cartório Azevêdo Bastos, de acordo com o Art. 1º, 10º e seus §§ 1º e 2º da MP 2200/2001, como também, o documento eletrônico autenticado contendo o Certificado Digital do titular do Cartório Azevêdo Bastos, poderá ser solicitado diretamente a empresa M.K.R. COMERCIO DE EQUIPAMENTOS EIRELI ou ao Cartório pelo endereço de e-mail [autentica@azevedobastos.not.br](mailto:autentica@azevedobastos.not.br)

Para informações mais detalhadas deste ato, acesse o site <https://autdigital.azevedobastos.not.br> e informe o Código de Autenticação Digital..

Esta Declaração é válida por **tempo indeterminado** e está disponível para consulta em nosso site.

<sup>1</sup>Código de Autenticação Digital: 97041212181336320202-1

<sup>2</sup>Legislações Vigentes: Lei Federal nº 8.935/94, Lei Federal nº 10.406/2002, Medida Provisória nº 2200/2001, Lei Federal nº 13.105/2015, Lei Estadual nº 8.721/2008, Lei Estadual nº 10.132/2013 e Provimento CGJ Nº 003/2014.

O referido é verdade, dou fé.

CHAVE DIGITAL

00005b1d734fd94f057f2d69fe6bc05b5ee4d88c74d994da56dd84ef8f0f8eb803378290d5aae22d7188aa8aeba388e2575be74738152161e45fa057f109d3082754836bf11b2c31a0fd3cb4b091



Presidência da República  
Casa Civil  
Medida Provisória Nº 2.200-2,  
de 24 de agosto de 2001.



**ATESTADO DE CAPACIDADE TÉCNICA**

0123  
[Handwritten signature]

Ao **UNIVERSIDADE FEDERAL DE MINAS GERAIS**, estabelecido Avenida Antonio Carlos, 6627, Pampulha, inscrito no CNPJ 17.217.985/0012-67, vem através deste documento, atestar a idoneidade técnica da empresa **M.K.R COMÉRCIO DE EQUIPAMENTOS EIRELLI**, inscrita no CNPJ sob o CNPJ. n.º 31.499.939/0001-76 e Inscrição Estadual n.º 177.427.143.110, de quem adquirimos 1 unidade sendo 1 de **BALANCA ELETRONICA, MARCA LIDER MOD. B-160 CAP. 30 KG DIV. 2 G PRATO ACO INOX 0,22 X 0,25 M LD 1050 ABS NUMEROS DE SERIE 65534**.

Atestamos para os devidos fins que os equipamentos acima listados foram fornecidos e instalados pela empresa **M.K.R COMÉRCIO DE EQUIPAMENTOS EIRELLI**, estando atualmente em pleno funcionamento. Atestamos ainda que os mesmos executaram os serviços e venda satisfatoriamente e que os equipamentos atendem todas as funcionalidades descritas e propostas pelo fornecedor de maneira satisfatória e até o presente momento não há fatos que desabonem sua conduta e responsabilidade com as obrigações assumidas.

Para que produza efeito firmamos o presente atestado.

Belo Horizonte-MG, 04 de Dezembro de 2020.

EDIR ARRUDA  
PACHECO:05998698606

Assinado de forma digital por EDIR  
ARRUDA PACHECO:05998698606  
Dados: 2020.12.08 23:35:19 -03'00'

Edir Arruda Pacheco  
13.328.124 059.986.986-06  
SIAPE 11.349.13

[Handwritten signature]



REPÚBLICA FEDERATIVA DO BRASIL  
ESTADO DA PARAÍBA  
CARTÓRIO AZEVEDO BASTOS  
FUNDADO EM 1888  
PRIMEIRO REGISTRO CIVIL DE NASCIMENTO E ÓBITOS E PRIVATIVO DE CASAMENTOS, INTERDIÇÕES E TUTELAS DA COMARCA DE JOÃO PESSOA

Av. Epitácio Pessoa, 1145 Bairro dos Estados 58030-00, João Pessoa PB  
Tel.: (83) 3244-5404 / Fax: (83) 3244-5484  
<http://www.azedobastos.not.br>  
E-mail: [cartorio@azedobastos.not.br](mailto:cartorio@azedobastos.not.br)



0124  
MP

DECLARAÇÃO DE SERVIÇO DE AUTENTICAÇÃO DIGITAL

O Bel. Válber Azevêdo de Miranda Cavalcanti, Oficial do Primeiro Registro Civil de Nascimentos e Óbitos e Privativo de Casamentos, Interdições e Tutelas com atribuição de autenticar e reconhecer firmas da Comarca de João Pessoa Capital do Estado da Paraíba, em virtude de Lei, etc...

DECLARO ainda que, para garantir transparência e segurança jurídica de todos os atos oriundos da atividade Notarial e Registral no Estado da Paraíba, foi instituído pela Lei Nº 10.132, de 06 de novembro de 2013, a aplicação obrigatória de um Selo Digital de Fiscalização Extrajudicial em todos os atos de notas e registro, composto de um código único (por exemplo: Selo Digital: ABC12345-X1X2) e dessa forma, cada autenticação processada pela nossa Serventia pode ser verificada e confirmada tantas vezes quanto for necessário através do site do Tribunal de Justiça do Estado da Paraíba, endereço <https://corregedoria.tjpb.jus.br/selo-digital/>.

A autenticação digital do documento faz prova de que, na data e hora em que ela foi realizada, a empresa M.K.R. COMERCIO DE EQUIPAMENTOS EIRELI tinha posse de um documento com as mesmas características que foram reproduzidas na cópia autenticada, sendo da empresa M.K.R. COMERCIO DE EQUIPAMENTOS EIRELI a responsabilidade, única e exclusiva, pela idoneidade do documento apresentado a este Cartório.

Nesse sentido, declaro que a M.K.R. COMERCIO DE EQUIPAMENTOS EIRELI assumiu, nos termos do artigo 8º, §1º, do Decreto nº 10.278/2020, que regulamentou o artigo 3º, inciso X, da Lei Federal nº 13.874/2019 e o artigo 2º-A da Lei Federal 12.682/2012, a responsabilidade pelo processo de digitalização dos documentos físicos, garantindo perante este Cartório e terceiros, a sua autoria e integridade.

De acordo com o disposto no artigo 2º-A, §7º, da Lei Federal nº 12.682/2012, o documento em anexo, identificado individualmente em cada Código de Autenticação Digital<sup>1</sup> ou na referida sequência, poderá ser reproduzido em papel ou em qualquer outro meio físico.

Esta DECLARAÇÃO foi emitida em **18/03/2021 09:32:21 (hora local)** através do sistema de autenticação digital do Cartório Azevedo Bastos, de acordo com o Art. 1º, 10º e seus §§ 1º e 2º da MP 2200/2001, como também, o documento eletrônico autenticado contendo o Certificado Digital do titular do Cartório Azevedo Bastos, poderá ser solicitado diretamente a empresa M.K.R. COMERCIO DE EQUIPAMENTOS EIRELI ou ao Cartório pelo endereço de e-mail [autentica@azedobastos.not.br](mailto:autentica@azedobastos.not.br) Para informações mais detalhadas deste ato, acesse o site <https://autdigital.azedobastos.not.br> e informe o Código de Autenticação Digital

Esta Declaração é válida por **tempo indeterminado** e está disponível para consulta em nosso site.

<sup>1</sup>Código de Autenticação Digital: 97041803219075325616-1

<sup>2</sup>Legislações Vigentes: Lei Federal nº 8.935/94, Lei Federal nº 10.406/2002, Medida Provisória nº 2200/2001, Lei Federal nº 13.105/2015, Lei Estadual nº 8.721/2008, Lei Estadual nº 10.132/2013, Provimento CGJ Nº 003/2014 e Provimento CNJ Nº 100/2020.

O referido é verdade, dou fé.

CHAVE DIGITAL

00005b1d734fd94f057f2d69fe6bc05b164ad87a9e2e5dfc0c4e7aee8215a5e7833122a550ab503327bf8d57088425977873ca995f24374c6d15ebcedefd798f3  
0082754836bf11b2c31a0fd3cb4b091



Presidência da República  
Casa Civil  
Medida Provisória Nº 2.200-2,  
de 24 de agosto de 2001.





B520 em plataforma lisa



B520 em plataforma com roletes

0125  
mp

Imagens meramente ilustrativas

### Série de balanças B520, balança com indicador em ABS e montagem opcional com roletes.

A Líder Balanças apresenta sua linha de balanças B520, um produto robusto desenvolvido para trabalhos precisos. As balanças da série B520, são equipadas com um terminal indicador digital LD1050 (padrão) ou LD251, ambos de excelente qualidade e confiabilidade insuperável, além de possuir grande facilidade de uso e precisão nas operações de pesagens. São balanças fabricadas com alta tecnologia, sendo projetadas obedecendo as mais rigorosas normas técnicas, fazendo assim da série B520 um produto extremamente competitivo, apresentando muitas vantagens e recursos indispensáveis no processo produtivo.

As balanças B520 são equipamentos construídos com modelos de célula de carga central. Possuem 5 limitadores de proteção contra sobrecarga podendo exceder até 150% de sua capacidade sem danos ao sensor. O sistema conta com correção automática de temperatura, inibindo totalmente possíveis erros nas medições.

São balanças fabricadas em aço carbono ou aço inoxidável, equipado com pés ajustáveis, display de LED vermelho com 6 dígitos ou LCD STN de fácil leitura, com 14mm. Nelas estão presentes inúmeros recursos de software totalmente configuráveis, com alimentação universal e um baixo consumo de energia. Suas dimensões de plataforma variam entre 400mm x 500mm até 700mm x 800mm. O modelo da série ainda possui o diferencial de poder ser montado com roletes em sua superfície de pesagem, facilitando assim o deslocamento do peso sobre a plataforma, o que lhe confere a capacidade de ser montada em sistemas de pesagem com esteiras.

A série B520 é um sistema eletrônico dedicado a operações de pesagens, de fabricação nacional, com capacidade entre 100 kg a 300 kg de acordo com a necessidade do cliente. Podem ser fabricadas com estrutura em aço carbono ou aço inoxidável ideal, para ser utilizadas em lojas, feiras, frigoríficos, armazéns, indústrias, mercados, etc.

#### Principais benefícios

- Simplicidade, robustez, maior resistência a cargas pesadas;
- Perfil ultra baixo, facilidade de instalação e operação;
- Alta tecnologia aliada a um excelente custo/benefício;
- Possibilidade de interligação á sistemas automatizados: etiquetadores, impressores, PC, redes dedicadas;
- Assistência técnica autorizada e especializada em todo o Brasil;

Este produto foi desenvolvido sob um rigoroso critério de precisão, em conformidade com a Portaria 236/94 do INMETRO e foi projetado para garantir um desempenho de trabalhos pesados na indústria e comércio, com absoluta segurança e confiabilidade, podendo atender a todas as demandas e necessidades, possuindo ainda diversas funções automáticas, as quais agilizam ainda mais os processos produtivos, tornando as tarefas do dia a dia mais eficientes e precisas.

Especificações Gerais	
Classe de exatidão	III, conforme portaria 236/94 do INMETRO.
Número de divisões	O indicador pode contar com até 10.000 divisões.
Capacidade nominal	100kg, 150kg, 200kg, 300kg e outras possibilidades de capacidade sob consulta (ver tabela de capacidades no final deste documento);
Display	Tipo LED ..... 6 dígitos, 7 segmentos + ponto decimal (cor vermelha). Dimensões do dígito ..... 14,2mm x 9,8mm; Com função de redução do brilho do display apenas para os modelos com display a LED. Tipo LCD STN..... 6 dígitos, 14 segmentos + ponto decimal. Dimensões do dígito ..... 14,0mm x 7,0mm;
Teclado	Membrana com 5 teclas de fácil digitação, resistência mecânica > 1.000.000 de toques por tecla.
Acabamento/Estrutura	Plataforma em aço carbono ou em aço inoxidável* 304. Terminal (indicador) em ABS ou em aço inoxidável* 304. Roletes* em aço carbono ou em aço inoxidável*304. (Além do tipo de material, a montagem dos roletes também é opcional. Observe nos desenhos detalhados no final deste folder que devido a possibilidade de montagem desta estrutura, toda a altura e conseqüentemente o peso do produto final também vai variar conforme o modelo desejado). Ainda é possível adquirir o produto com o opcional de coluna* para o indicador em aço carbono ou em aço inoxidável AISI 304.
Grau de Proteção	IP50 ou IP65* (NBR6146)
Alimentação	A universal (90 a 240Vca e 50/60Hz), 8 ~ 30Vdc* ou ainda bateria interna recarregável de lítio-íon com 3,2Vdc @ 2200mAh;
Cabo de força	Com 1,5m de comprimento, conforme NBR14136, com 2 pinos para produto com gabinete em ABS e 3 pinos para o produto com gabinetes em aço inoxidável.
Consumo	2,5W no modelo padrão e 7W no modelo com bateria quando a mesma estiver sob carga;
Autonomia da bateria*	Autonomia de 30 horas;
Cabo de medição	Cabo entre a base e o indicador com 1,5m de comprimento;
Peso	Conforme detalhado na parte de dimensional deste produto (final deste folder);
Condições ambientais	Temperatura de operação ..... -10° ~ 50°C Humidade relativa do ar ..... 10% ~ 95% sem condensação
Indicações	Peso, zero, líquido e bateria*.
Dimensões	Com diversas possibilidades de tamanhos diferentes, possuindo plataformas desde 300 x 400mm até 700 x 800mm, verifique o desejado nas dimensões detalhadas do produto no final deste folder.
Regulagem de altura	Pés com sistema de regulagem de altura para um perfeito nivelamento do produto.
Aprovação	Lacre de segurança emitido pelo INMETRO.

### Características de Software e Funções

Manutenção de Zero	Auto Zero ao ligar Possui também a função que realiza pequenas correções para evitar flutuações de zero.
Filtros	Filtro digital ajustável, permitindo uma indicação estável de peso.
Contagem*	Permite a contagem de peças por amostragem ou peso, possuindo também a função de totalização de pesos/peças e armazenamento da última indicação em caso de falta de energia.
Configurável	Totalmente configurável, via teclado do produto.
Sobrepeso	Indicação de sobrecarga, quando o peso estiver acima da capacidade máxima calibrada mais nove divisões.
Subpeso	Indicação de subcarga, quando o peso estiver abaixo da capacidade máxima negativa calibrada, o display irá indicar subcarga.
Tara	Possui as funções de tara manual, automática, semi-automática, sucessiva e limpeza manual de tara.
Mensagens de erro	O indicador pode apresentar mensagens de erro, o que facilita muito o operador na solução de problemas ao realizar pesagens.
Associação*	A função de associação permite uma associação entre o nome de produto e código digitado (utilizado na impressão).
Controle de usuários*	Permite o controle de usuários, com um número e senha, para controle do indicador.
Data e hora	Armazenamento de data e hora através de uma bateria interna de longa duração.
Som do painel*	Função configurável*, que permite habilitar ou não o som emitido ao serem pressionadas as teclas do painel.

\*Itens opcionais e fornecidos conforme as necessidades do cliente

<b>Comunicação e impressão</b>	
Comunicação	Pode se comunicar ou enviar dados ao PC, display remoto e impressora;
Portas	RS232, RS422*, RS485* e Ethernet* (10/100Mbps); Velocidade, Stop bit e paridade, todas configuráveis;
Impressoras	Possui modelos de impressão ajustáveis, bem como quantidade de impressões configuráveis e sistema automático de impressão. Possibilita a utilização com as impressoras: <ul style="list-style-type: none"> <li>Lider P560 e P580*</li> <li>Argox OS-214 Plus</li> <li>Epson TM-T20 Serial</li> <li>LX300/LX350</li> </ul> Para a impressão de código de barras, sugerimos a utilização do modelo LD2051 e impressora P580. Nota: Quando o produto possuir o indicador LD1050, o mesmo não poderá utilizar a impressora P580, devido à falta de compatibilidade entre os produtos.
Conexão extra*	Pode ainda ser conectado via serial ao Display remoto* LD400 (com dígitos de 65mm), o qual permite boa visibilidade, mesmo com interferência solar.

\*Itens opcionais e fornecidos conforme as necessidades do cliente

**\* Itens opcionais**

Gabinete e Estrutura	Em aço inoxidável 304 ou outro tipo de aço inoxidável (sob consulta);
Suporte do indicador	Tipo coluna (pedestal);
Estrutura de roletes	Produto com a estrutura de roletes em aço carbono ou em aço inoxidável 304;
Grau de proteção	IP65 (NBR6146);
Contagem de peças	Com a utilização do terminal LD2051;
Portas de comunicação	RS422, RS485 e Ethernet (10/100Mbps);
Alimentação	8 ~ 30Vdc e/ou alimentação por bateria;
Função de associação	É possível, com a utilização do terminal LD2051;
Função de controle de usuários	É possível, com a utilização do terminal LD2051;
Som do painel	Esta função é opcional com a utilização do indicador LD1050, no LD2051 é padrão;
Indicações	Indicações de bateria e RF, somente para os modelos com as respectivas funções;
Dimensional e capacidades	Em caso de necessidade, podem ser fabricadas outras capacidades e/ou dimensões;

**Principais aplicações, carga da bateria e observações de uso**

Pesagem	Pesagem de materiais em lojas, feiras, armazéns, indústrias, mercados, açougues, etc.
Contagem* de peças	Com os recursos da LD2051, é possível contar através do peso de uma amostra, ou da inserção do valor de peso diretamente no display do produto, totalizando peso/peças de uma forma rápida, fácil e confiável.
Carga da bateria	Os modelos de balanças que estiverem equipados com bateria interna no indicador, requerem um tempo de carga para a bateria de 6:00h. Neste período, a balança pode ou não estar ligada (com display aceso ou realizando pesagens), porém, deve estar conectada a tomada da rede de energia elétrica, o que garantirá o carregamento da bateria neste período.
Observações de uso	Para que o produto funcione corretamente, verifique todos os detalhes contidos nestas informações técnicas. Não deve haver nada encostado na parte inferior da balança nem em sua superfície durante a pesagem. Mantenha-a sempre limpa, evitando lugares úmidos, calor excessivo e produtos químicos. Recomendamos também nunca utilizar abrasivos, produtos corrosivos ou qualquer tipo de solvente químico para a limpeza do conjunto, pois isto poderá danificar o seu produto. Para limpá-la use pano umedecido e sabão neutro. Em caso de dúvidas, sempre consulte a nossa equipe técnica para auxiliá-lo.

**O produto não pode ser utilizado em ambientes com atmosferas explosivas e/ou inflamáveis e também não deve ser instalado em outros ambientes que estejam fora de suas especificações nominais contidas neste folder ou manual do produto. O teclado foi desenhado e projetado para ser pressionado com os dedos, não devendo ser pressionado de outras formas, sendo que sua vida útil diminui drasticamente se for pressionado com objetos metálicos e/ou pontiagudos. Nunca deixe um peso sob a plataforma da balança, quando a mesma não estiver sendo utilizada. Evite o mau uso de seu produto.**



Tabela de capacidades e dimensional detalhado do produto (para o modelo sem roletes)

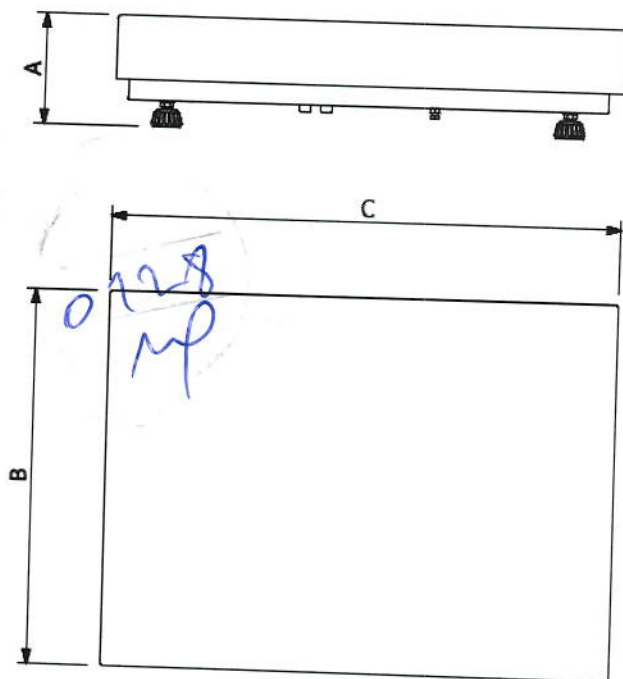

A estrutura poderá ser solicitada em:

- Aço carbono com indicador em ABS;
- Total em aço inoxidável 304;
- Misto (em aço inox com indicador em ABS);
- Com outros tipos de aço, conforme as necessidades do cliente;

Dimensões (cm)	Tabela de dimensões				Capacidade e divisão mínimas			
	A (mm)	B (mm)	C (mm)	Peso (kg)	100kg (div 20g)	150kg (div 50g)	200kg (div 50g)	300kg (div 50g)
30 x 40	130	300	400	6	x	x	x	x
40 x 50	130	400	500	9,00	X	X	X	X
44 x 50	130	440	500	10,00	X	X	X	X
44 x 60	130	440	600	12,00	X	X	X	X
50 x 60	130	500	600	13,00	X	X	X	X
60 x 70	130	600	700	15,00	X	X	X	X
70 x 80	130	700	800	18,00	X	X	X	X

Outras dimensões e capacidades, sob consulta.

**Obs:** O presente catálogo não comporta todas as possibilidades e especificações disponíveis do produto, sendo que há outras possibilidades, especificações especiais, alterações de acessórios e personalização sob consulta.

Tabela de capacidades e dimensional detalhado do produto (modelo com roletes)

0129  
mf

A estrutura poderá ser solicitada em:

- Aço carbono com indicador em ABS;
- Total em aço inoxidável 304;
- Misto (em aço inox com indicador em ABS);
- Com outros tipos de aço, conforme as necessidades do cliente;

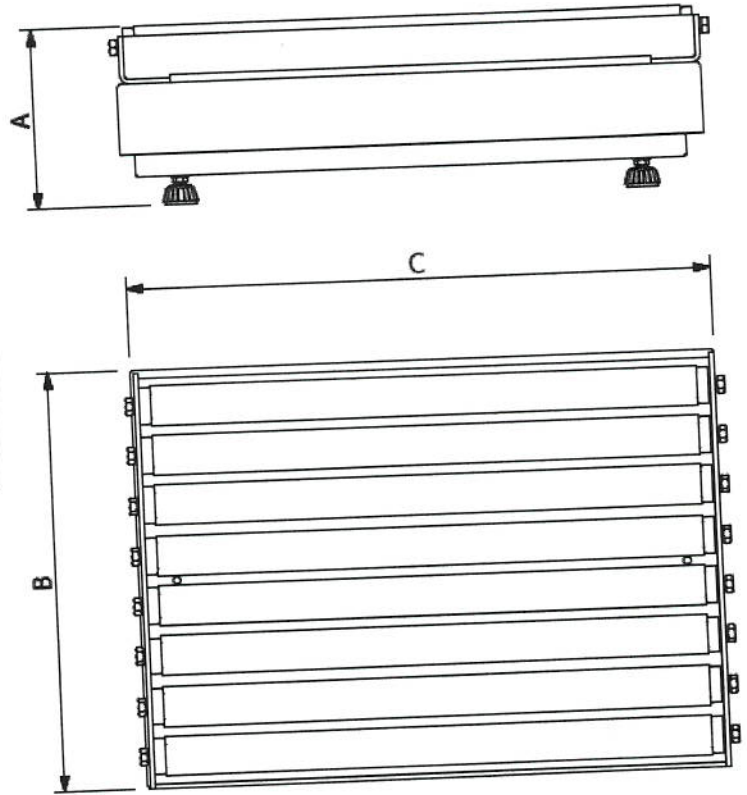

Dimensões (cm)	Tabela de dimensões				Capacidade e divisão mínimas			
	A (mm)	B (mm)	C (mm)	Peso (kg)	100kg (div 20g)	150kg (div 50g)	200kg (div 50g)	300kg (div 50g)
30 x 40	190	300	400	8	x	x	x	x
40 x 50	190	400	500	11,00	X	X	X	X
44 x 50	190	440	500	12,00	X	X	X	X
44 x 60	190	440	600	14,00	X	X	X	X
50 x 60	190	500	600	15,00	X	X	X	X
60 x 70	190	600	700	17,00	X	X	X	X
70 x 80	190	700	800	19,00	X	X	X	X

Outras dimensões e capacidades, sob consulta.

**Obs:** O presente catálogo não comporta todas as possibilidades e especificações disponíveis do produto, sendo que há outras possibilidades, especificações especiais, alterações de acessórios e personalização sob consulta.

0130  
p

Dimensional mecânico do suporte para indicador tipo coluna

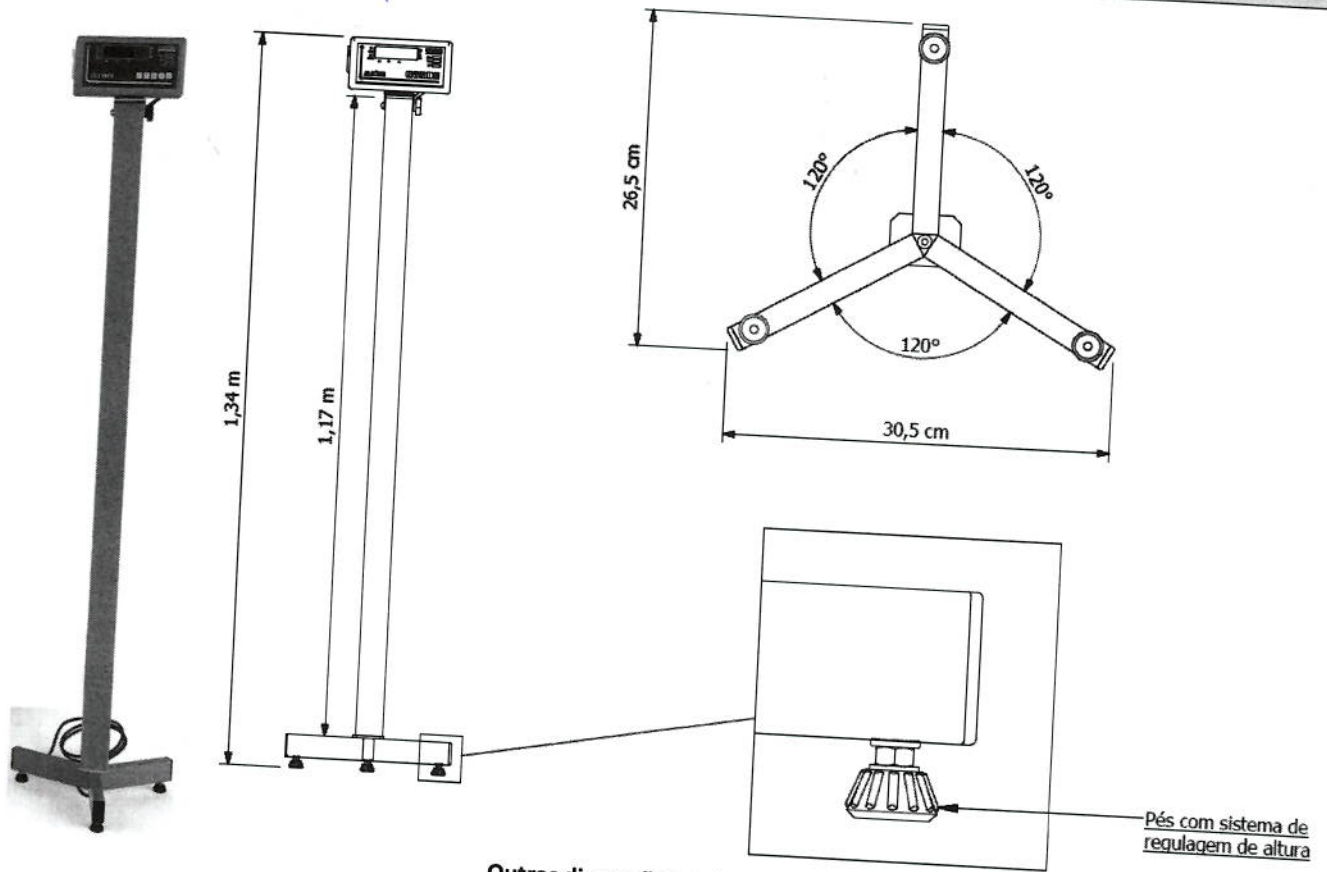

Outras dimensões, sob consulta.

**Obs:** O presente catálogo não comporta todas as possibilidades e especificações disponíveis do produto, sendo que há outras possibilidades, especificações especiais, alterações de acessórios e personalização sob consulta.

**Tabela de capacidades e dimensional detalhado do produto (modelo com roletes)**

Garantia de 12 meses, conforme termo existente na proposta comercial.

Detalhes técnicos sobre o produto podem ser obtidos diretamente no site da Líder Balanças, em: <http://www.liderbalancas.com.br>, ou através do e-mail: [lider@liderbalancas.com.br](mailto:lider@liderbalancas.com.br).

mf



0931  
mp

Imagem meramente ilustrativa.

### Série B650 higienizável, aço inoxidável.

A Líder Balanças apresenta sua linha de balanças B650 Higienizáveis, um produto robusto desenvolvido para trabalhos severos, é composto por células de carga e terminal indicador digital, com e sem coluna, com excelente qualidade e confiabilidade insuperável, além de possuir grande facilidade de uso e precisão nas operações de pesagens. São fabricadas com alta tecnologia, sendo um produto projetado obedecendo as mais rigorosas normas técnicas aliado a uma experiência de seis décadas no mercado, dedicados exclusivamente a desenvolvimento de soluções de pesagens e aplicadas à satisfação e necessidades de nossos clientes, isso faz da série B650 um produto extremamente competitivo, apresentando muitas vantagens e recursos indispensáveis no processo produtivo.

É um equipamento construído com, 4 célula de carga, com proteção contra sobrecarga podendo chegar até 150% da capacidade sem dano aos sensores, o sistema conta com correção automática de temperatura, inibindo totalmente possíveis erros na medição. É um produto fabricado em aço carbono ou aço inoxidável, equipada com pés articulados ajustáveis, opcional quadro para fixação display de LED vermelho ou LCD de fácil leitura, 6 dígitos e 14,2mm estão presentes inúmeros recursos de software totalmente configuráveis, com alimentação universal e um baixo custo.

As balanças B650 é um sistema eletrônico dedicado a operações de pesagens, de fabricação nacional, com capacidade de 500 a 5000 kg, de acordo com a necessidade do cliente, é fornecida com estrutura em aço inoxidável podendo ser lavadas e higienizadas, ideal para ser utilizada em lojas, feiras, frigoríficos, armazéns, indústrias, mercados, etc.

#### Principais benefícios

- Facilidade de instalação e operação;
- Perfil ultra baixo;
- Simplicidade, robustez e baixo custo de manutenção;
- Baixo consumo de energia;
- Assistência técnica em todo o Brasil;

Este produto foi desenvolvido sob um rigoroso critério de precisão, conforme Portaria 236/94 do INMETRO e foi projetado para acelerar o ritmo e desempenho de trabalhos no comércio e indústria, com absoluta segurança e confiabilidade, o que aliado a uma experiência no mercado de mais de quatro décadas, dedicadas exclusivamente à medição de massa e aplicadas à satisfação das necessidades de nossos clientes, faz da Líder Balanças a melhor opção existente hoje no mercado.

Especificações Gerais	
Classe de exatidão	III, conforme portaria 236/94 do INMETRO.
Número de divisões	O indicador pode contar com até 10.000 divisões.
Capacidade nominal	500kg, 1000kg, 2000kg e outras possibilidades de capacidade sob consulta (ver tabela de capacidades no final deste documento);
Display	Tipo LED ..... 6 dígitos, 7 segmentos + ponto decimal (cor vermelha). Dimensões do dígito ..... 14,2mm x 9,8mm; Com função de redução do brilho do display apenas para os modelos com display a LED. Tipo LCD ..... 6 dígitos, 7 segmentos + ponto decimal. Dimensões do dígito ..... 15,0mm x 7,0mm;
Teclado	Membrana com 5 teclas de fácil digitação, resistência mecânica > 1.000.000 de toques por tecla.
Acabamento/Estrutura	Plataforma em aço carbono ou em aço inoxidável* 304. Terminal (indicador) em ABS ou em aço inoxidável* 304. Superfície da plataforma lisa ou com chapa xadrez* 304. A plataforma é formada por tubos de metalon, sendo a montagem da estrutura soldada nos alojamentos de fixação das células de carga. Se a plataforma for em aço carbono, a mesma sofre pintura com tinta vinílica sintética industrial, garantindo-se alta resistência à oxidação. Possibilidade de coluna* para o indicador no mesmo material da balança.
Grau de Proteção	IP66 (NBR6146)
Alimentação	A universal (90 a 240Vca e 50/60Hz), 8 ~ 30Vdc* ou ainda bateria interna recarregável de lítio-íon com 3,2Vdc @ 2200mAh;
Cabo de força	Com 1,5m de comprimento, conforme NBR14136, com 2 pinos para produto com gabinete em ABS e 3 pinos para o produto com gabinetes em aço inoxidável.
Consumo	2,5W no modelo padrão e 7W no modelo com bateria quando a mesma estiver sob carga;
Autonomia da bateria*	Autonomia de 30 horas;
Cabo de medição	Cabo entre a base e o indicador com 3m ou 5m* de comprimento (outros tamanhos sob consulta);
Condições ambientais	Temperatura de operação ..... -10° ~ 50°C Humidade relativa do ar ..... 10% ~ 95% sem condensação
Indicações	Peso, zero, líquido e bateria*.
Dimensões	Com diversas possibilidades de tamanhos diferentes, possuindo plataformas desde 800 x 800mm até 1500 x 1500mm, verifique o desejado nas dimensões detalhadas do produto no final deste folheto.
Montagem	Indicador ..... Mesa ou parede. Plataforma ..... Embutida ou ao nível do solo.
Aprovação	Lacre de segurança emitido pelo INMETRO.

Características de Software e Funções	
Manutenção de Zero	Auto Zero e função que realiza pequenas correções para evitar flutuações de zero.
Filtros	Filtro digital ajustável, permitindo uma indicação estável de peso.
Contagem*	Permite a contagem de peças por amostragem ou peso, possuindo também a função de totalização de pesos/peças e armazenamento da última indicação em caso de falta de energia.
Configurável	Totalmente configurável, via teclado do produto.
Sobrepeso	Indicação de sobrecarga, quando o peso estiver acima da capacidade máxima calibrada mais nove divisões.
Subpeso	Indicação de subcarga, quando o peso estiver abaixo da capacidade máxima negativa calibrada, o display irá indicar subcarga.
Tara	Possui as funções de tara manual, automática, semi-automática, sucessiva e limpeza manual de tara.
Mensagens de erro	O indicador pode apresentar mensagens de erro, o que facilita muito o operador na solução de problemas ao realizar pesagens.
Associação*	A função de associação permite uma associação entre o nome de produto e código digitado (utilizado na impressão).
Controle de usuários*	Permite o controle de usuários, com um número e senha, para controle do indicador.
Data e hora	Armazenamento de data e hora através de uma bateria interna de longa duração.
Som do painel*	Função configurável*, que permite habilitar ou não o som emitido ao serem pressionadas as teclas do painel.

<b>Comunicação e impressão</b>	
Comunicação	Pode se comunicar ou enviar dados ao PC, display remoto e impressora;
Portas	RS232, RS422*, RS485* e Ethernet* (10/100Mbps); Velocidade, Stop bit e paridade, todas configuráveis;
Impressoras	Possui modelos de impressão ajustáveis, bem como quantidade de impressões configuráveis e sistema automático de impressão. Possibilita a utilização com as impressoras: P560 e P580 * Argox OS-214 Plus Epson TM-T20 Serial LX300/LX350  Para a impressão de código de barras, sugerimos a utilização do modelo LD2051 e impressora P580. Nota: Quando o produto possuir o indicador LD1050, o mesmo não poderá utilizar a impressora P580, devido à falta de compatibilidade entre os produtos.
Conexão extra*	Pode ainda ser conectado via serial ao Display remoto* LD400 (com dígitos de 65mm), o qual permite boa visibilidade, mesmo com interferência solar.

0133  
mp

\*Itens opcionais e fornecidos conforme as necessidades do cliente

**\*Itens opcionais**

Gabinete e Estrutura	Em aço inoxidável 304 ou outros tipos de aço inox (sob consulta), conforme as necessidades do cliente;
Coluna para indicador	Coluna para utilização com indicador, no mesmo material da balança;
Grau de proteção	IP65 (NBR6146);
Contagem de peças	Com a utilização do terminal LD2051;
Indicador	LD2051;
Portas de comunicação	RS422, RS485 e Ethernet (10/100Mbps);
Alimentação	8 ~ 30Vdc e/ou alimentação por bateria;
Função de associação	É possível, com a utilização do terminal LD2051;
Função de controle de usuários	É possível, com a utilização do terminal LD2051;
Cabo de medição	Com 5m de comprimento ou tamanho diferenciado;
Som do teclado	Esta função é opcional com a utilização do indicador LD1050, no LD2051 é padrão;
Indicações	Indicações de bateria e RF, somente para os modelos com as respectivas funções;
Dimensional e capacidades	Em caso de necessidade, podem ser fabricadas outras capacidades e/ou dimensões;

**Sistema de entrada de medição**

Indicação	O indicador pode apresentar quaisquer valores entre 0 a 999999, com ponto decimal configurável.
Células	Material ..... Aço carbono ou aço inoxidável*;
	Tratamento superficial ..... Níquel químico ou polido*;
	Sistema de trabalho ..... Compressão;
	Grau de proteção ..... IP67;
	Erro máximo ..... 0,03%
	Sobrecarga sem danos/capacidade nominal ..... 150%
	Sobrecarga de ruptura ..... 300%
	Nota: As balanças B650 possuem em seu corpo, indiferente das dimensões, quatro células de carga, as quais possuem dimensões compatíveis com a necessidade de carga pesada por cada instrumento.
Tipo	Resistiva, 1, 2 e 3mV/V +/-0,1%;

mp

Principais aplicações, carga da bateria e observações de uso	
Pesagem	Pesagem de materiais em frigoríficos, armazéns, indústrias alimentícias, indústrias químicas, supermercados, e outros locais onde seja necessário a limpeza ou lavagem da plataforma.
Contagem* de peças	Como modelo padrão, acompanha o indicador LD1050, porém, com os recursos da LD2051*, é possível contar peças através do peso de uma amostra, ou da inserção do valor de peso diretamente no display do produto, totalizando peso/peças de uma forma rápida, fácil e confiável.
Carga da bateria	Os modelos de balanças que estiverem equipados com bateria interna em seu indicador, requerem um tempo de carga para a bateria de 6:00h. Neste período, a balança pode ou não estar ligada (com display aceso ou realizando pesagens), porém, deve estar conectada a tomada da rede de energia elétrica, o que garantirá o carregamento da bateria neste período.
Observações de uso	Para que o produto funcione corretamente, verifique todos os detalhes contidos nestas informações técnicas. Não deve haver nada encostado na parte inferior da balança nem em sua superfície durante a pesagem. Mantenha-a sempre limpa, evitando lugares úmidos, calor excessivo e produtos químicos. Recomendamos também nunca utilizar abrasivos, produtos corrosivos ou qualquer tipo de solvente químico para a limpeza do conjunto, pois isto poderá danificar o seu produto. Para limpá-la use pano umedecido e sabão neutro. Em caso de dúvidas, sempre consulte a nossa equipe técnica para auxiliá-lo.
<p>0134</p> <p>O produto não pode ser utilizado em ambientes com atmosferas explosivas e/ou inflamáveis e também não deve ser instalado em outros ambientes que estejam fora de suas especificações nominais contidas neste folder ou manual do produto. O teclado foi desenhado e projetado para ser pressionado com os dedos, não devendo ser pressionado de outras formas, sendo que sua vida útil diminui drasticamente se for pressionado com objetos metálicos e/ou pontiagudos. Nunca deixe um peso sob a plataforma da balança, quando a mesma não estiver sendo utilizada. Evite o mau uso de seu produto.</p>	

Características e dimensional da coluna para indicador (item opcional)

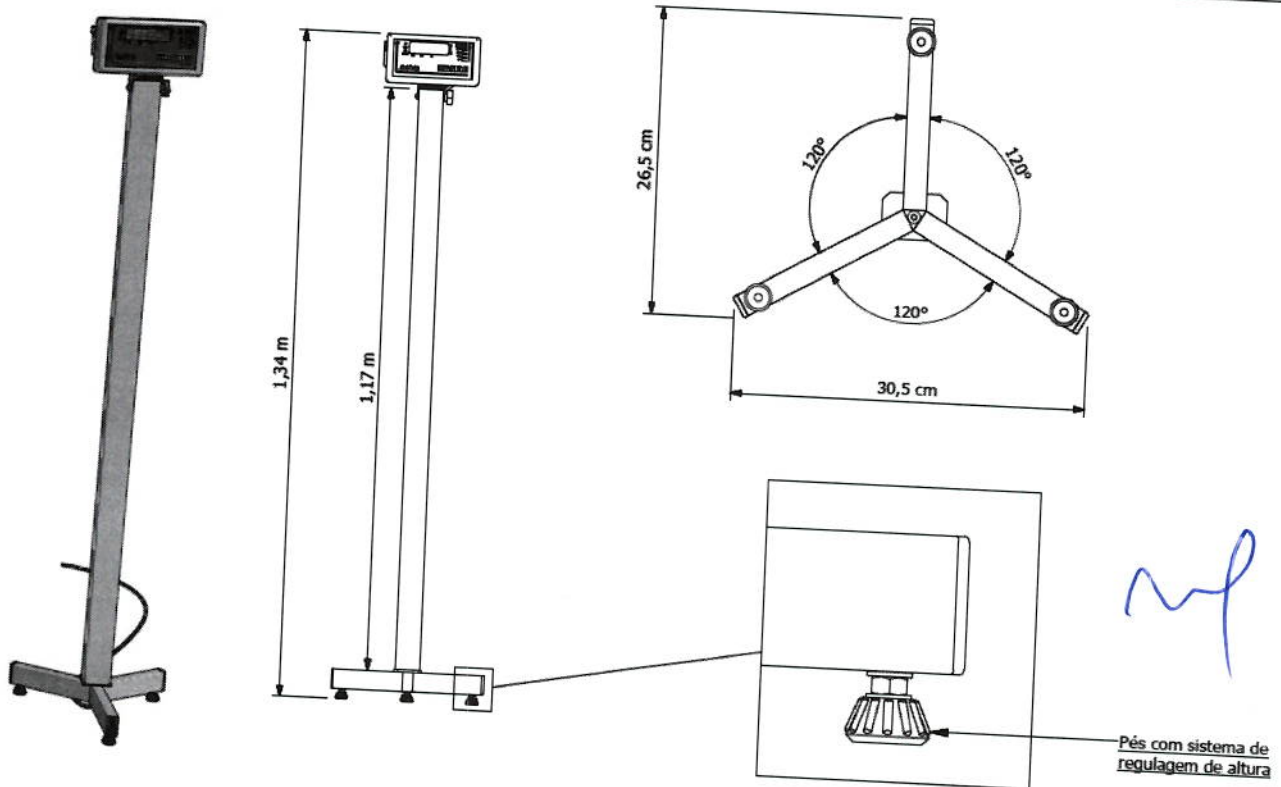

## Dimensional detalhado e capacidades do produto

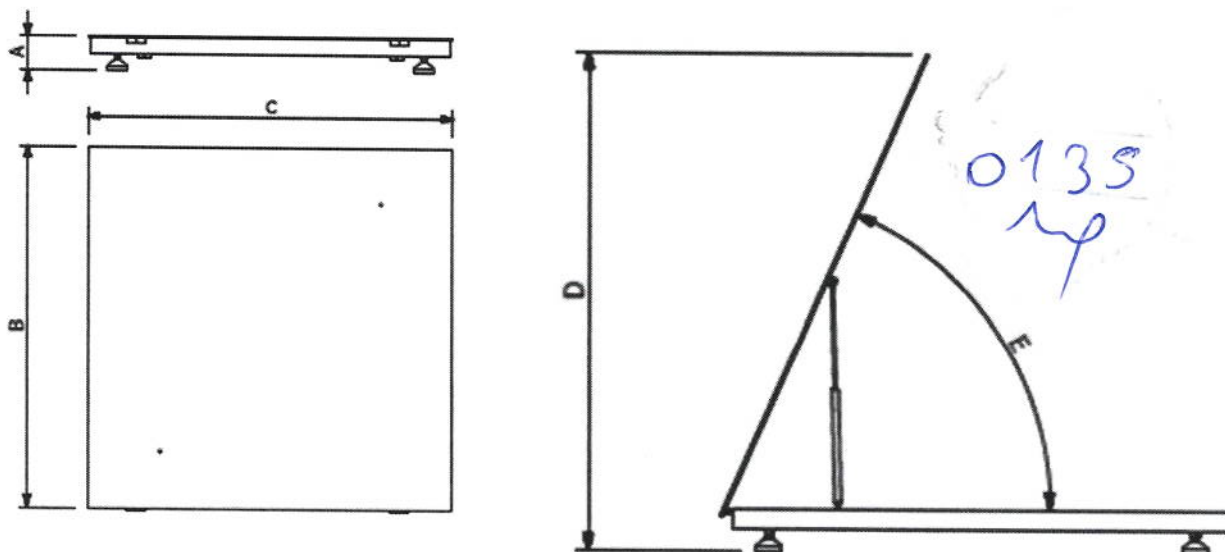

Dimensões (cm)	Dimensões da plataforma					Peso (kg)	Capacidade e divisão mínimas		
	A (mm)	B (mm)	C (mm)	D (mm)	E (graus)		500kg (div 0,1kg)	1000kg (div 0,2kg)	2000kg (div 0,5kg)
80 x 80	110	800	800	780	65°	50	X	X	X
100 x 100	110	1000	1000	980	65°	72	X	X	X
100 x 120	110	1000	1200	980	65°	80	X	X	X
120 x 120	110	1200	1200	1180	65°	92	X	X	X
120 x 150	110	1200	1500	1180	65°	120	X	X	X
150 x 150	110	1500	1500	1480	65°	155	X	X	X

Outras dimensões e capacidades sob consulta.

**Obs:** O presente catálogo não comporta todas as possibilidades e especificações disponíveis do produto, sendo que há outras possibilidades, especificações especiais, alterações de acessórios e personalização sob consulta.

A estrutura poderá ser solicitada em:

- Aço carbono com indicador em ABS;
- Total em aço inoxidável 304;
- Misto (em aço inoxidável, com o indicador em ABS);
- Com outros tipos de aço, conforme as necessidades do cliente;

### Garantia

Garantia de 12 meses, conforme termo existente na proposta comercial.

Detalhes técnicos sobre o produto podem ser obtidos diretamente no site da Líder Balanças, em: <http://www.liderbalancas.com.br>, ou através do e-mail: [lider@liderbalancas.com.br](mailto:lider@liderbalancas.com.br).





### Série B650, balança com plataforma em aço carbono.

A Líder Balanças apresenta sua linha de balanças B650, um produto robusto desenvolvido para trabalhos severos, é composto por células de carga e terminal indicador digital, com e sem coluna, com excelente qualidade e confiabilidade insuperável, além de possuir grande facilidade de uso e precisão nas operações de pesagens. São fabricadas com alta tecnologia, sendo um produto projetado obedecendo as mais rigorosas normas técnicas aliado a uma experiência de seis décadas no mercado, dedicados exclusivamente a desenvolvimento de soluções de pesagens e aplicadas à satisfação e necessidades de nossos clientes, isso faz da série B650 um produto extremamente competitivo, apresentando muitas vantagens e recursos indispensáveis no processo produtivo.

É um equipamento construído com, 4 células de carga, com proteção contra sobrecarga podendo chegar até 150% da capacidade sem danos aos sensores, o sistema conta com correção automática de temperatura, inibindo totalmente possíveis erros na medição. É um produto fabricado em aço carbono ou aço inoxidável, equipada com pés articulados ajustáveis, opcional quadro para fixação, display de LED vermelho ou LCD de fácil leitura, 6 dígitos e 14,2mm estão presentes inúmeros recursos de software totalmente configuráveis, com alimentação universal e um baixo custo.

As balanças B650 é um sistema eletrônico dedicado a operações de pesagens, de fabricação nacional, com capacidade de 500 a 5000 kg, de acordo com a necessidade do cliente, é fornecida com estrutura em aço carbono ou aço inoxidável, ideal para ser utilizadas em lojas, feiras, frigoríficos, armazéns, indústrias, mercados, etc.

#### Principais benefícios

- Facilidade de instalação e operação;
- Comodidade para transporte e locomoção por possuir modelos leves e compactos;
- Simplicidade, robustez e baixo custo de manutenção;
- Baixo consumo de energia;
- Assistência técnica em todo o Brasil;

Este produto foi desenvolvido sob um rigoroso critério de precisão, conforme Portaria 236/94 do INMETRO e foi projetado para acelerar o ritmo e desempenho de trabalhos no comércio e indústria, com absoluta segurança e confiabilidade, podendo atender a todas as demandas e necessidades, possuindo ainda diversas funções automáticas, as quais agilizam ainda mais os processos, tornando as tarefas do dia a dia mais rápidas e precisa.

### Especificações Gerais

Classe de exatidão	III, conforme portaria 236/94 do INMETRO.
Número de divisões	O indicador pode contar com até 10.000 divisões.
Capacidade nominal	500kg, 1000kg, 2000kg, 3000kg, 5000kg e outras possibilidades de capacidade sob consulta (ver tabela de capacidades no final deste documento);
Display	Tipo LED ..... 6 dígitos, 7 segmentos + ponto decimal (cor vermelha). Dimensões do dígito ..... 14,2mm x 9,8mm; Com função de redução do brilho do display apenas para os modelos com display a LED. Tipo LCD ..... 6 dígitos, 7 segmentos + ponto decimal. Dimensões do dígito ..... 15,0mm x 7,0mm;
Teclado	Membrana com 5 teclas de fácil digitação, resistência mecânica > 1.000.000 de toques por tecla.
Acabamento/Estrutura	Plataforma em aço carbono ou em aço inoxidável* 304 (outros tipos de aço sob consulta). Terminal (indicador) em ABS ou em aço inoxidável* 304 (outros tipos de aço sob consulta). O indicador pode contar também com suporte tipo coluna* opcional do produto.
Grau de Proteção	IP50 ou IP65* (NBR6146)
Alimentação	A universal (90 a 240Vca e 50/60Hz), 8 ~ 30Vdc* ou ainda bateria interna recarregável de lítio-ion com 3,2Vdc @ 2200mA/h;
Cabo de força	Com 1,5m de comprimento, conforme NBR14136, com 2 pinos para produto com gabinete em ABS e 3 pinos para o produto com gabinetes em aço inoxidável.
Consumo	2,5W no modelo padrão e 7W no modelo com bateria quando a mesma estiver sob carga;
Autonomia da bateria*	Autonomia de 30;
Cabo de medição	Cabo entre a base e o indicador com 5,0m de comprimento (outros tamanhos sob consulta);
Peso	Conforme detalhado na parte de dimensional do produto;
Condições ambientais	Temperatura de operação ..... -10° ~ 50°C Humidade relativa do ar ..... 10% ~ 95% sem condensação
Indicações	Peso, zero, líquido e bateria*.
Dimensões	Com diversas possibilidades de tamanhos diferentes, possuindo plataformas desde 800 x 800mm até 2000 x 4000mm, verifique o desejado nas dimensões detalhadas do produto no final deste folheto.
Regulagem de altura	Pés com sistema de regulagem de altura para um perfeito nivelamento do produto.
Aprovação	Lacre de segurança emitido pelo INMETRO.

### Características de Software e Funções

Manutenção de Zero	Auto Zero ao ligar Possui também a função que realiza pequenas correções para evitar flutuações de zero.
Filtros	Filtro digital ajustável, permitindo uma indicação estável de peso.
Contagem*	Permite a contagem de peças por amostragem ou peso, possuindo também a função de totalização de pesos/peças e armazenamento da última indicação em caso de falta de energia.
Configurável	Totalmente configurável, via teclado do produto.
Sobrepeso	Indicação de sobrecarga, quando o peso estiver acima da capacidade máxima calibrada mais nove divisões.
Subpeso	Indicação de subcarga, quando o peso estiver abaixo da capacidade máxima negativa calibrada, o display irá indicar subcarga.
Tara	Possui as funções de tara manual, automática, semi-automática, sucessiva e limpeza manual de tara.
Mensagens de erro	O indicador pode apresentar mensagens de erro, o que facilita muito o operador na solução de problemas ao realizar pesagens.
Associação*	A função de associação permite uma associação entre o nome de produto e código digitado (utilizado na impressão).
Controle de usuários*	Permite o controle de usuários, com um número e senha, para controle do indicador.

Data e hora	Armazenamento de data e hora através de uma bateria interna de longa duração.
Som do painel*	Função configurável*, que permite habilitar ou não o som emitido ao serem pressionadas as teclas do painel.

**Comunicação e impressão**

Comunicação	Pode se comunicar ou enviar dados ao PC, display remoto e impressora;
Portas	RS232, RS422*, RS485* e Ethernet* (10/100Mbps); Velocidade, Stop bit e paridade, todas configuráveis;
Impressoras	Possui modelos de impressão ajustáveis, bem como quantidade de impressões configuráveis e sistema automático de impressão. Possibilita a utilização com as impressoras: Líder P560 e P580*, Argox OS-214 Plus, Epson TM-T20 Serial, LX300/LX350 ou superiores Para a impressão de código de barras, sugerimos a utilização do modelo LD2051 e impressora P580. Notas: Quando o produto possuir o indicador LD1050, o mesmo não poderá utilizar a impressora P580, devido à falta de compatibilidade entre os produtos.
Conexão extra*	Pode ainda ser conectado via serial ao Display remoto* LD400 (com dígitos de 65mm), o qual permite boa visibilidade, mesmo com interferência solar.

\*Itens opcionais e fornecidos conforme as necessidades do cliente

**\*Itens opcionais**

Gabinete e Estrutura	Em aço inoxidável 304, com a possibilidade de fabricação em outros tipos de aço inoxidável (sob consulta);
Grau de proteção	IP65 (NBR6146);
Contagem de peças	Com a utilização do terminal LD2051;
Portas de comunicação	RS422, RS485 e Ethernet (10/100Mbps);
Alimentação	8 ~ 30Vdc e/ou alimentação por bateria;
Função de associação	É possível, com a utilização do terminal LD2051;
Função de controle de usuários	É possível, com a utilização do terminal LD2051;
Indicações	Indicações de bateria e RF, somente para os modelos com as respectivas funções;
Som do painel	Esta função é opcional com a utilização do indicador LD1050, no LD2051 é padrão;
Estrutura mecânica pode acompanhar	- Rampas laterais para carregamento/descarregamento; - Quadro com rodízios para transporte; - Quadro de embutir; - Estrutura com roletes na parte superior do produto; - Pedestal (suporte tipo coluna) para o indicador;
Dimensional e capacidades	Em caso de necessidade, podem ser fabricadas outras capacidades e/ou dimensões;

**Sistema de entrada de medição**

Indicação	O indicador pode apresentar quaisquer valores entre 0 a 999999, com ponto decimal configurável.
Células	Material ..... Aço carbono ou aço inoxidável*; Tratamento superficial ..... Níquel químico ou polido*; Sistema de trabalho ..... Compressão; Grau de proteção ..... IP65; Erro máximo ..... 0,03% Sobrecarga sem danos/capacidade nominal ..... 150% Sobrecarga de ruptura ..... 300% Nota: As balanças B650 possuem em seu corpo, indiferente das dimensões, quatro células de carga, as quais possuem dimensões compatíveis com a necessidade de carga pesada por cada instrumento;
Tipo	Resistiva, 1 a 2 mV/V +/-0,1%;

**Principais aplicações, carga da bateria e observações de uso**

Pesagem	Pesagem de materiais em armazéns, indústrias, supermercados, etc. Excelente para trabalhos com empilhadeiras, com grande robustez e precisão, podendo ser montada inclusive com rampas laterais para ajudar no carregamento.
Contagem* de peças	Com os recursos da LD2051, é possível contar através do peso de uma amostra, ou da inserção do valor de peso diretamente no display do produto, totalizando peso/peças de uma forma rápida, fácil e confiável.
Carga da bateria	Os modelos de balanças que estiverem equipados com bateria interna no indicador, requerem um tempo de carga para a bateria de 6:00h. Neste período, a balança pode ou não estar ligada (com display aceso ou realizando pesagens), porém, deve estar conectada a tomada da rede de energia elétrica, o que garantirá o carregamento da bateria neste período.
Observações de uso	Para que o produto funcione corretamente, verifique todos os detalhes contidos nestas informações técnicas. Não deve haver nada encostado na parte inferior da balança nem em sua superfície durante a pesagem. Mantenha-a sempre limpa, evitando lugares úmidos, calor excessivo e produtos químicos. Recomendamos também nunca utilizar abrasivos, produtos corrosivos ou qualquer tipo de solvente químico para a limpeza do conjunto, pois isto poderá danificar o seu produto. Para limpá-la use pano umedecido e sabão neutro. Em caso de dúvidas, sempre consulte a nossa equipe técnica para auxiliá-lo.

**O produto não pode ser utilizado em ambientes com atmosferas explosivas e/ou inflamáveis e também não deve ser instalado em outros ambientes que estejam fora de suas especificações nominais contidas neste folder ou manual do produto. O teclado foi desenhado e projetado para ser pressionado com os dedos, não devendo ser pressionado de outras formas, sendo que sua vida útil diminui drasticamente se for pressionado com objetos metálicos e/ou pontiagudos. Nunca deixe um peso sob a plataforma da balança, quando a mesma não estiver sendo utilizada. Evite o mau uso de seu produto.**

**Exemplo de suporte tipo coluna para o indicador da balança (opcional)**

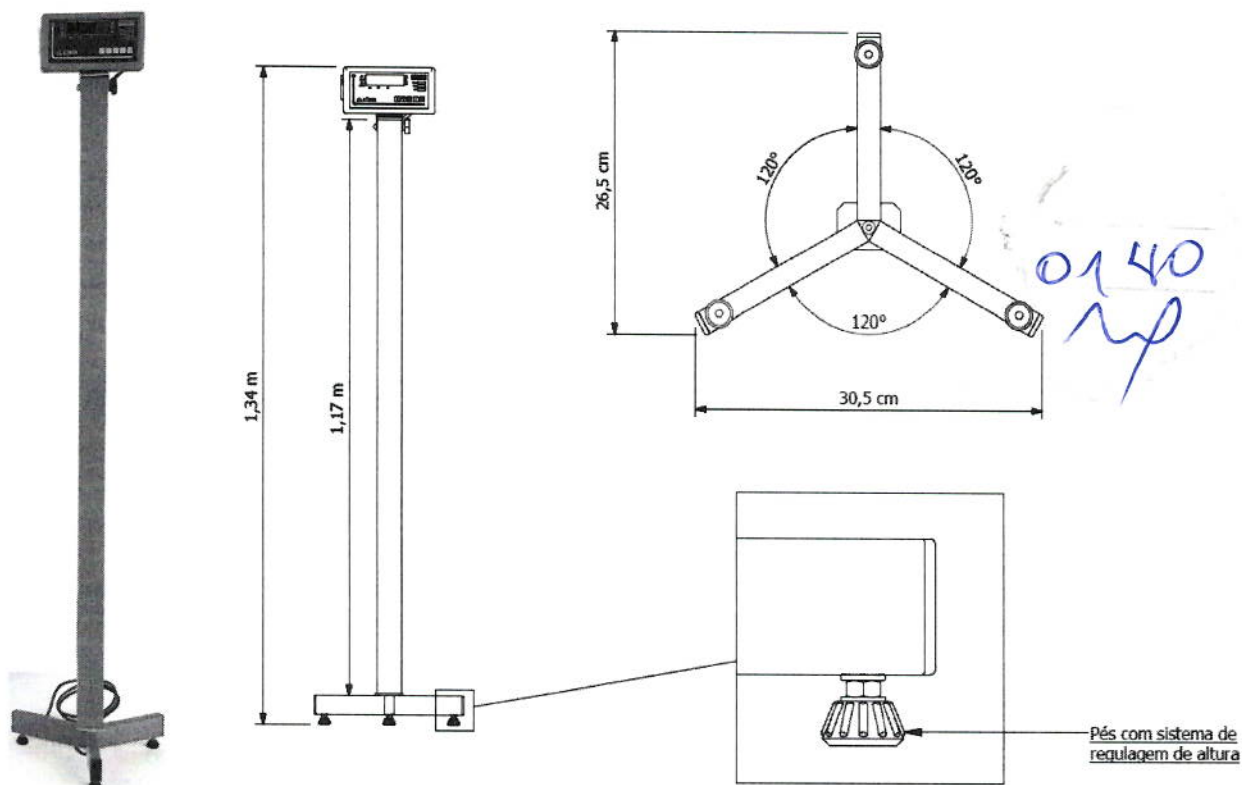

**Tabela de capacidades e dimensional mecânico**

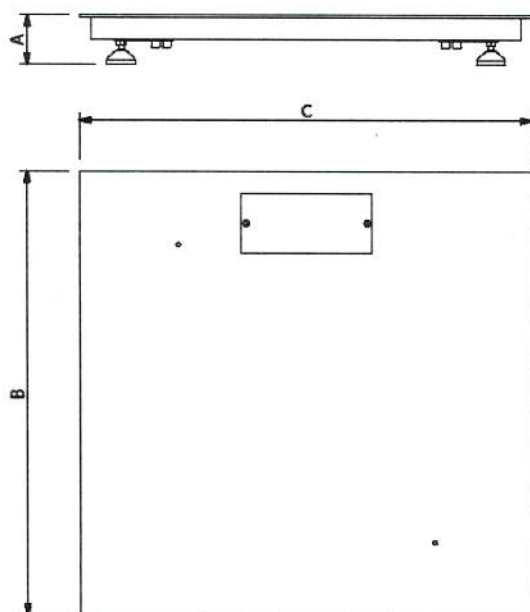

- A estrutura poderá ser solicitada em:
- Aço carbono com indicador em ABS;
  - Total em aço inoxidável 304;
  - Misto (em aço inox com indicador em ABS);
  - Com outros tipos de aço, conforme as necessidades do cliente.

Dimensões (cm)	Dimensões da plataforma				Capacidade e divisão mínimas				
	A (mm)	B (mm)	C (mm)	Peso (kg)	500kg (div 0,1kg)	1000kg (div 0,2kg)	2000kg (div 0,5kg)	3000kg (div 0,5kg)	5000kg (div 1,0kg)
80 x 80	110	800	800	60	X	X	X	X	
100 x 100	110	1000	1000	85	X	X	X	X	X
100 x 120	110	1000	1200	95	X	X	X	X	X
120 x 120	110	1200	1200	130	X	X	X	X	X
120 x 150	110	1200	1500	170	X	X	X	X	X
120 x 200	110	1200	2000	220	X	X	X	X	X
150 x 150	110	1500	1500	210	X	X	X	X	X
150 x 200	110	1500	2000	270	X	X	X	X	X
150 x 300	110	1500	3000	385	X	X	X	X	X
200 x 200	110	2000	2000	340	X	X	X	X	X
200 x 300	140	2000	3000	575	X	X	X	X	X

Outras dimensões e capacidades sob consulta.

**Obs:** O presente catálogo não comporta todas as possibilidades e especificações disponíveis do produto, sendo que há outras possibilidades, especificações especiais, alterações de acessórios e personalização sob consulta.

Imagens ilustrativas de:

Estrutura em aço carbono e indicador em ABS.



Estrutura e indicador em aço inoxidável.

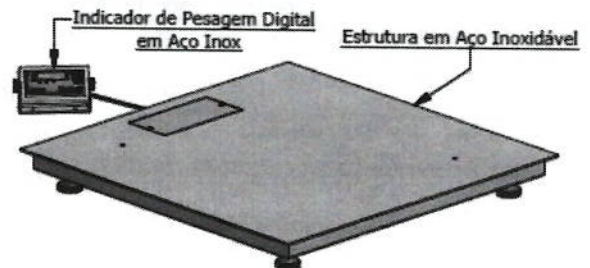

**Montagem da estrutura em quadro de embutir**

O quadro de embutir pode ser fornecido, conforme o dimensional do produto. Segue abaixo exemplo de montagem com o quadro de embutir, onde ilustramos a montagem de um quadro para o modelo de dimensões D4 (1200 x 1200).

**Obs:** O presente catálogo não comporta todas as possibilidades e especificações disponíveis do produto, sendo que há outras possibilidades, especificações especiais, alterações de acessórios e personalização sob consulta.

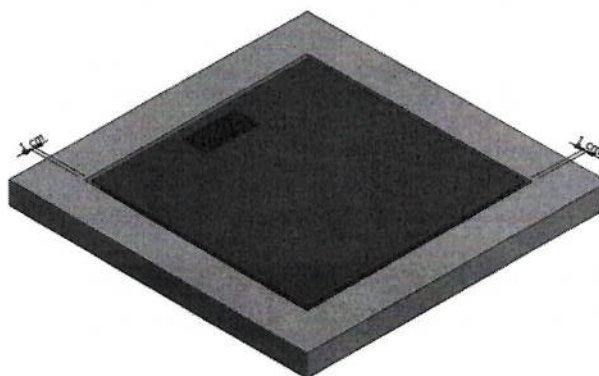
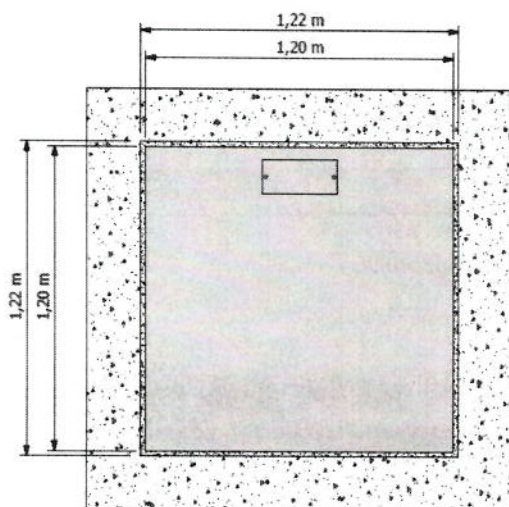
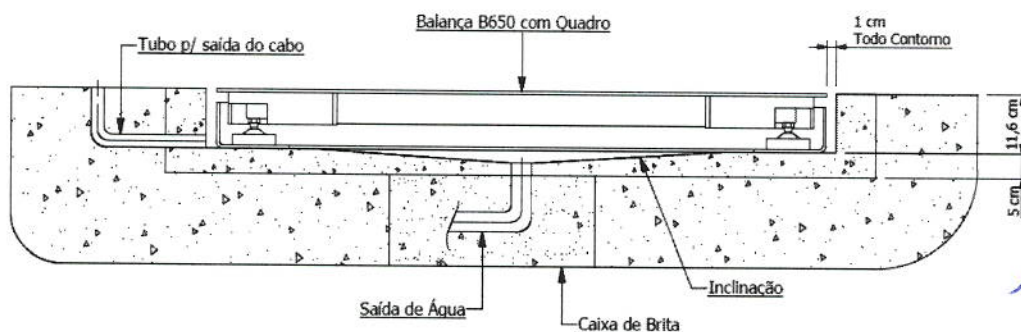
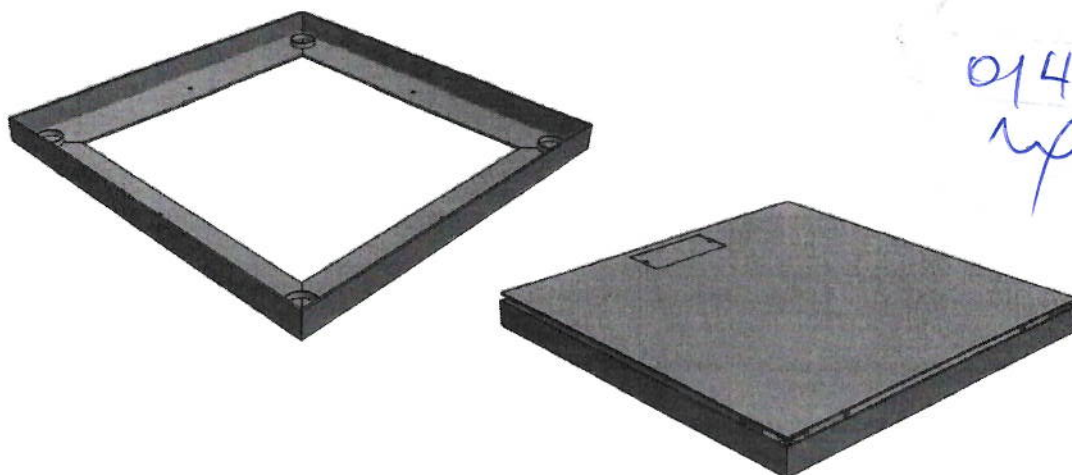

**Montagem da estrutura em quadro de rodízios com pedestal, visando facilitar a movimentação do conjunto**

O quadro de rodízios com pedestal pode ser fornecido para os dimensionais de produtos descritos na tabela abaixo (outras dimensões, sob consulta). Segue abaixo exemplo de montagem com o quadro de rodízios e respectiva tabela com dimensões.

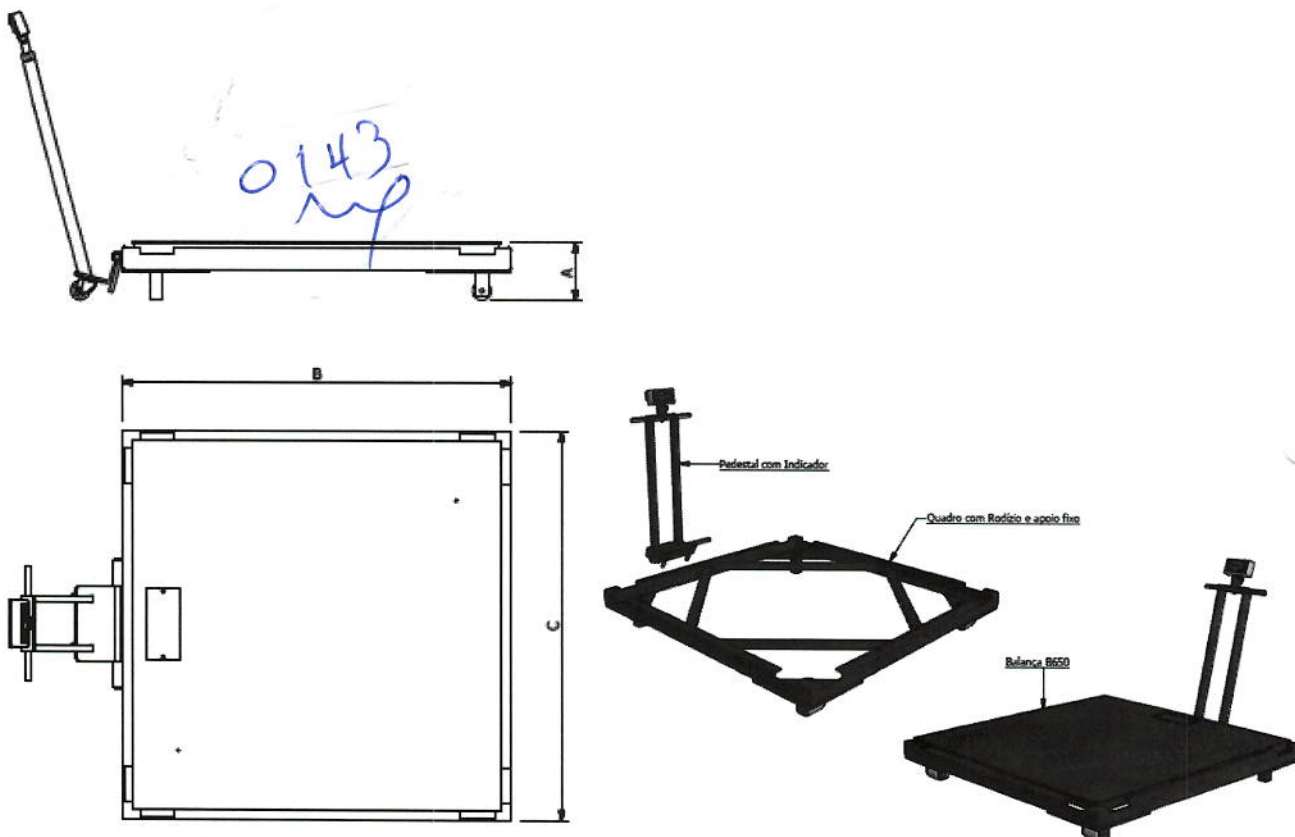

Dimensões (cm)	Dimensões da plataforma				Capacidades e divisões mínimas			
	A (mm)	B (mm)	C (mm)	Peso (kg)	500kg (div 0,1kg)	1000kg (div 0,2kg)	2000kg (div 0,5kg)	3000kg (div 0,5kg)
80 x 80	230	880	880	145	X	X	X	X
100 x 100	230	1080	1080	170	X	X	X	X
100 x 120	230	1080	1280	180	X	X	X	X
120 x 120	230	1280	1280	190	X	X	X	X
120 x 150	230	1280	1580	220	X	X	X	X
150 x 150	230	1580	1580	255	X	X	X	X
150 x 200	230	1580	2080	300	X	X	X	X
200 x 200	230	2080	2080	330	X	X	X	X

Outras dimensões e capacidades sob consulta.

**Obs:** O presente catálogo não comporta todas as possibilidades e especificações disponíveis do produto, sendo que há outras possibilidades, especificações especiais, alterações de acessórios e personalização sob consulta.



**Montagem da estrutura de rampas, junto a balança, visando facilitar o deslocamento de cargas para superfície**

As rampas para o produto podem ser fabricadas, conforme a necessidade de uso e/ou dimensional da balança. Abaixo ilustramos exemplo de uso com uma estrutura de 1200mm (1,2m) de extensão.

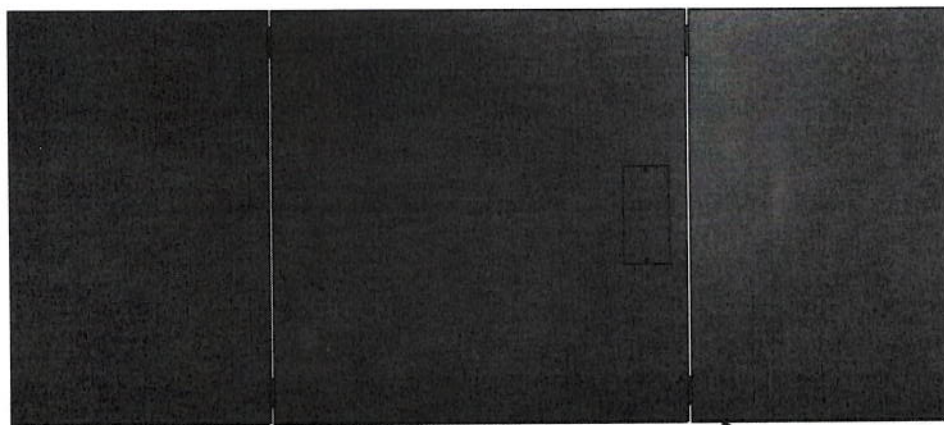
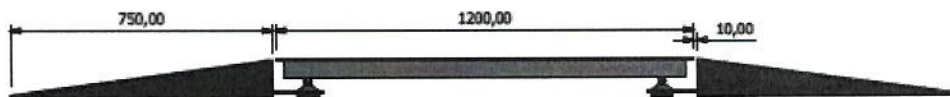
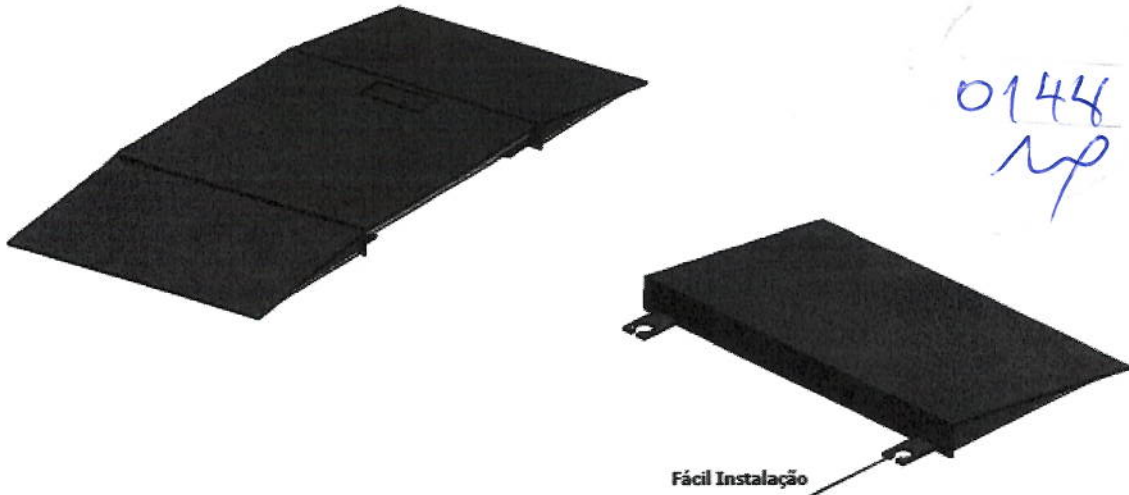

Rampa na Largura da Balança solicitada

**Obs:** O presente catálogo não comporta todas as possibilidades e especificações disponíveis do produto, sendo que há outras possibilidades, especificações especiais, alterações de acessórios e personalização sob consulta.

**Montagem da estrutura com roletes em sua superfície**

Para algumas dimensões e capacidades, temos a possibilidade de ter a estrutura de roletes na superfície da balança, conforme imagens e tabelas abaixo (Outras capacidades, tamanhos e divisões, sob consulta).

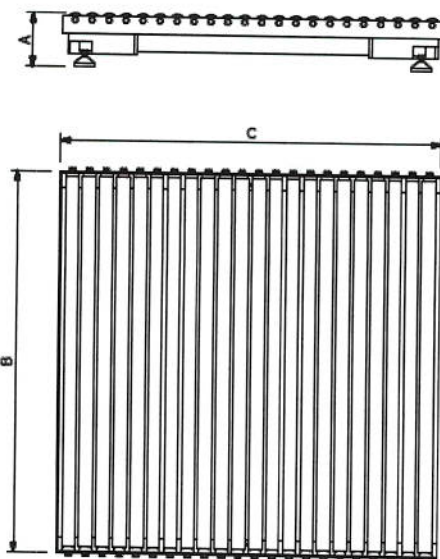

0145  
mp

Dimensões (cm)	Dimensões da plataforma			Peso (kg)	Capacidades e divisões mínimas		
	A (mm)	B (mm)	C (mm)		500kg (div 0,1kg)	1000kg (div 0,2kg)	2000kg (div 0,5kg)
80 x 80	170	800	800	150	X	X	X
100 x 100	170	1000	1000	180	X	X	X
100 x 120	170	1000	1200	190	X	X	X
120 x 120	170	1200	1200	200	X	X	X
120 x 150	170	1200	1500	220	X	X	X
150 x 150	170	1500	1500	285	X	X	X
150 x 200	170	1500	2000	320	X	X	X
200 x 200	170	2000	2000	350	X	X	X

Outras dimensões e capacidades sob consulta.

**Obs:** O presente catálogo não comporta todas as possibilidades e especificações disponíveis do produto, sendo que há outras possibilidades, especificações especiais, alterações de acessórios e personalização sob consulta.

Abaixo, exemplo de produtos montados, estruturas em aço carbono e em aço inoxidável.



mp

**Garantia**

Garantia de 12 meses, conforme termo existente na proposta comercial.

Detalhes técnicos sobre o produto podem ser obtidos diretamente no site da Líder Balanças, em: <http://www.liderbalancas.com.br>, ou através do e-mail: [lider@liderbalancas.com.br](mailto:lider@liderbalancas.com.br).

0146  
rp

rp



**Série B160, balança de bancada com indicador em ABS.**

A Líder Balanças apresenta sua linha de balanças B160, um produto robusto desenvolvido para trabalhos precisos. As balanças da série B160, são equipadas com um terminal indicador digital LD1050 (padrão) ou LD251, ambos de excelente qualidade e confiabilidade insuperável, além de possuir grande facilidade de uso e precisão nas operações de pesagens. São balanças fabricadas com alta tecnologia, sendo um produto projetado obedecendo as mais rigorosas normas técnicas, fazendo assim da série B160 um produto extremamente competitivo, apresentando muitas vantagens e recursos indispensáveis no processo produtivo.

As balanças B160 são equipamentos construídos com modelos de célula de carga central, cada uma conforme sua dimensão. Possuem 5 limitadores de proteção contra sobrecarga podendo exceder até 150% de sua capacidade sem danos ao sensor. O sistema conta com correção automática de temperatura, inibindo totalmente possíveis erros nas medições.

São balanças fabricadas com pés ajustáveis, display de LED vermelho com 6 dígitos ou LCD STN de fácil leitura, com 14mm. Nelas estão presentes inúmeros recursos de software totalmente configuráveis, com alimentação universal e um baixo consumo de energia.

A série B160 é um sistema eletrônico dedicado a operações de pesagens, de fabricação nacional, com capacidade entre 5 kg a 60 kg de acordo com a necessidade do cliente. Podem ser fabricadas com estrutura em aço carbono ou aço inoxidável, ideal para ser utilizadas em lojas, feiras, frigoríficos, armazéns, indústrias, mercados, etc.

➤ **Características**

- Perfil ultra baixo, comodidade para locomoção;
- Facilidade de instalação e operação
- Simplicidade, robustez, precisão e baixo custo de manutenção;
- Possibilidade de interligação á sistemas automatizados: etiquetadores, impressores, PC, redes dedicadas;
- Baixo consumo de energia;
- Assistência técnica autorizada e especializada em todo o Brasil.

Este produto foi desenvolvido sob um rigoroso critério de precisão, em conformidade com a Portaria 236/94 do INMETRO e foi projetado para garantir desempenho de trabalhos pesados na indústria e comércio, com absoluta segurança e confiabilidade, podendo atender a todas as demandas e necessidades, possui ainda diversas funções automáticas, as quais agilizam os processos produtivos, tornando as tarefas do dia a dia mais eficiente e precisa.

**Especificações Gerais**

Classe de exatidão	III, conforme portaria 236/94 do INMETRO.
Número de divisões	O indicador pode contar com até 10.000 divisões.
Capacidade nominal	5kg, 6 kg, 10kg, 20kg, 35kg, 60kg e outras possibilidades de capacidade sob consulta (ver tabela de capacidades no final deste documento);
Display	Tipo LED ..... 6 dígitos, 7 segmentos + ponto decimal (cor vermelha). Dimensões do dígito ..... 14,2mm x 9,8mm; Com função de redução do brilho do display apenas para os modelos com display a LED. Tipo LCD ..... 6 dígitos, 14 segmentos + ponto decimal. Dimensões do dígito ..... 15,0mm x 7,0mm;
Teclado	Membrana com 5 teclas de fácil digitação, resistência mecânica > 1.000.000 de toques por tecla.
Acabamento/Estrutura	Estrutura e plataforma em aço carbono ou em aço inoxidável* 304 (ou outros materiais sob consulta). Ver detalhes no dimensional do produto.
Indicador	Em ABS ou aço inoxidável* 304 (ou outros materiais sob consulta).
Grau de Proteção	IP50 ou IP65* (NBR6146)
Alimentação	A universal (90 a 240Vca e 50/60Hz), 8 ~ 30Vdc* ou ainda bateria interna recarregável de lítio-íon com 3,2Vdc @ 2200mA/h;
Cabo de força	Com 1,5m de comprimento, conforme NBR14136, com 2 pinos para produto com gabinete em ABS e 3 pinos para o produto com gabinetes em aço inoxidável.
Consumo	2,5W no modelo padrão e 7W no modelo com bateria quando a mesma estiver sob carga;
Autonomia da bateria*	Autonomia de 30 horas;
Peso	Conforme detalhado na parte de dimensional do produto;
Condições ambientais	Temperatura de operação ..... -10° ~ 50°C Humidade relativa do ar ..... 10% ~ 95% sem condensação
Indicações	Peso, zero, líquido e bateria*.
Dimensões	Com diversas possibilidades de tamanhos diferentes, possuindo plataformas desde 220 x 250mm até 400 x 500mm, verifique o desejado nas dimensões detalhadas do produto no final deste folheto.
Regulagem de altura	Pés com sistema de regulagem de altura para um perfeito nivelamento do produto.
Aprovação	Lacre de segurança emitido pelo INMETRO.

**Características de Software e Funções**

Manutenção de Zero	Auto Zero ao ligar Possui também a função que realiza pequenas correções para evitar flutuações de zero.
Filtros	Filtro digital ajustável, permitindo uma indicação estável de peso.
Contagem*	Permite a contagem de peças por amostragem ou peso, possuindo também a função de totalização de pesos/peças e armazenamento da última indicação em caso de falta de energia.
Configurável	Totalmente configurável, via teclado do produto.
Sobrepeso	Indicação de sobrecarga, quando o peso estiver acima da capacidade máxima calibrada mais nove divisões.
Subpeso	Indicação de subcarga, quando o peso estiver abaixo da capacidade máxima negativa calibrada, o display irá indicar subcarga.
Tara	Possui as funções de tara manual, automática, semiautomática, sucessiva e limpeza manual de tara.
Mensagens de erro	O indicador pode apresentar mensagens de erro, o que facilita muito o operador na solução de problemas ao realizar pesagens.
Associação*	A função de associação permite uma associação entre o nome de produto e código digitado (utilizado na impressão).
Controle de usuários*	Permite o controle de usuários, com um número e senha, para controle do indicador.
Data e hora	Armazenamento de data e hora através de uma bateria interna de longa duração.
Som do painel*	Função configurável*, que permite habilitar ou não o som emitido ao serem pressionadas as teclas do painel.

Comunicação e impressão	
Comunicação	Podem se comunicar ou enviar dados ao PC, display remoto e impressora;
Portas	RS232, RS422*, RS485* e Ethernet* (10/100Mbps); Velocidade, Stop bit e paridade, todas configuráveis;
Impressoras	Possui modelos de impressão ajustáveis, bem como quantidade de impressões configuráveis e sistema automático de impressão. Possibilita a utilização com as impressoras: Líder P560 e P580 * Argox OS-214 Plus Epson TM-T20 Serial LX300/LX350 Para a impressão de código de barras, sugerimos a utilização do modelo LD2051 e impressora P580. Nota: Quando o produto possuir o indicador LD1050, o mesmo não poderá utilizar a impressora P580, devido à falta de compatibilidade entre os produtos.
Conexão extra*	Podem ainda ser conectados via serial ao Display remoto* D400 (com dígitos de 65mm), o qual permite boa visibilidade, mesmo com interferência solar.

\*Itens opcionais e fornecidos conforme as necessidades do cliente

*Itens opcionais	
Gabinete e Estrutura	Em aço inoxidável 304 ou outros tipos de aço (sob consulta), conforme a necessidade do cliente; A célula de carga deste produto é em alumínio para produtos com capacidade de até 50kg, não existindo para esta versão "Total Inox". Para produtos de capacidade maior que 50kg, a célula de carga pode ser fabricada em Inox 420, constituindo um produto em "Total Inox".
Grau de proteção	IP65 (NBR6146);
Contagem de peças	Com a utilização do terminal LD2051;
Portas de comunicação	RS422, RS485 e Ethernet (10/100Mbps);
Alimentação	8 ~ 30Vdc e/ou alimentação por bateria;
Função de associação	É possível, com a utilização do terminal LD2051;
Função de controle de usuários	É possível, com a utilização do terminal LD2051;
Som do painel	Esta função é opcional com a utilização do indicador LD1050, no LD2051 é padrão;
Indicações	Indicações de bateria e RF, somente para os modelos com as respectivas funções;
Dimensional e capacidades	Em caso de necessidade, podem ser fabricadas outras capacidades e/ou dimensões;

Principais aplicações, carga da bateria e observações de uso	
Pesagem	Pesagem de materiais em lojas, feiras, armazéns, indústrias, mercados, açougues, etc.
Contagem* de peças	Com os recursos da LD2051, é possível contar através do peso de uma amostra, ou da inserção do valor de peso diretamente no display do produto, totalizando peso/peças de uma forma rápida, fácil e confiável.
Carga da bateria	Os modelos de balanças que estiverem equipados com bateria interna no indicador, requerem um tempo de carga para a bateria de 6:00h. Neste período, a balança pode ou não estar ligada (com display aceso ou realizando pesagens), porém, deve estar conectada a tomada da rede de energia elétrica, o que garantirá o carregamento da bateria neste período.
Observações de uso	Para que o produto funcione corretamente, verifique todos os detalhes contidos nestas informações técnicas. Não deve haver nada encostado na parte inferior da balança nem em sua superfície durante a pesagem. Mantenha-a sempre limpa, evitando lugares úmidos, calor excessivo e produtos químicos. Recomendamos também nunca utilizar abrasivos, produtos corrosivos ou qualquer tipo de solvente químico para a limpeza do conjunto, pois isto poderá danificar o seu produto. Para limpá-la use pano umedecido e sabão neutro. Em caso de dúvidas, sempre consulte a nossa equipe técnica para auxiliá-lo.

**O produto não pode ser utilizado em ambientes com atmosferas explosivas e/ou inflamáveis e também não deve ser instalado em outros ambientes que estejam fora de suas especificações nominais contidas neste folder ou manual do produto. O teclado foi desenhado e projetado para ser pressionado com os dedos, não devendo ser pressionado de outras formas, sendo que sua vida útil diminui drasticamente se for pressionado com objetos metálicos e/ou pontiagudos. Nunca deixe um peso sob a plataforma da balança, quando a mesma não estiver sendo utilizada. Evite o mau uso de seu produto.**

**Tabela de capacidades e dimensional mecânico detalhado**

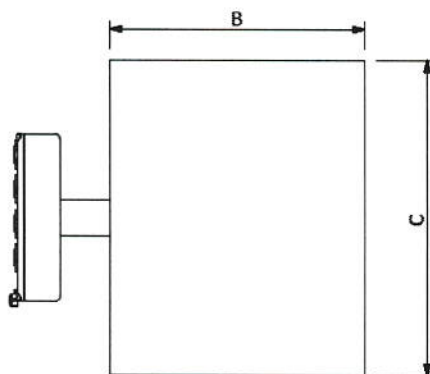
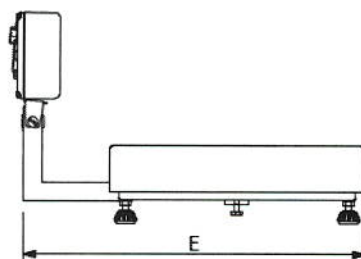
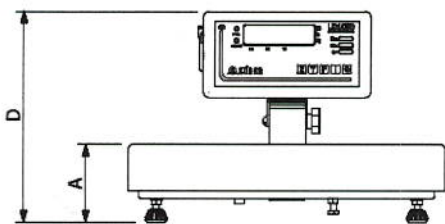

A estrutura poderá ser solicitada em:

- Aço carbono com indicador em ABS;
- Estrutura em aço inoxidável 304;
- Misto (em aço inox, com o indicador em ABS);
- Com outros tipos de aço, conforme a necessidade do cliente;

Dimensões (cm)	Tabela de dimensões						Capacidade e divisão mínimas					
	A (mm)	B (mm)	C (mm)	D (mm)	E (mm)	Peso (kg)	5kg (div 1g)	6kg (div 1g)	10kg (div 2g)	20kg (div 5g)	35kg (div 10g)	60kg (div 20g)
22 x 25	80	250	220	230	320	4,00	X	X	X	X	X	X
28 x 35	80	350	280	230	380	5,50	X	X	X	X	X	X
30 x 40	80	400	300	230	400	6,00	X	X	X	X	X	X
34 x 40	80	400	340	230	440	6,50	X	X	X	X	X	X
40 x 50	80	500	400	230	440	8,00	X	X	X	X	X	X

Outras dimensões e capacidades, sob consulta.

**Obs:** O presente catálogo não comporta todas as possibilidades e especificações disponíveis do produto, sendo que há outras possibilidades, especificações especiais, alterações de acessórios e personalização sob consulta.

**Nota:**

A célula de carga (sensor de medição) deste produto é fabricada em alumínio, para as capacidades de até 50kg, desta forma, para o produto com capacidades de até 50kg, não existe na versão "Total Inox", pois mesmo estando com toda a estrutura e o indicador em aço inoxidável 304, a célula de carga sempre será em alumínio.

No caso de produtos com a capacidade de carga superior a 50kg, a célula de carga pode ser fabricada em aço inox 420. Neste caso o restante do produto pode também ser fabricado em aço inox 304, constituindo assim um produto do tipo "Total Inox".

**Garantia**

Garantia de 12 meses, conforme termo existente na proposta comercial.

Detalhes técnicos sobre o produto podem ser obtidos diretamente no site da Líder Balanças, em: <http://www.liderbalancas.com.br>, ou através do e-mail: [lider@liderbalancas.com.br](mailto:lider@liderbalancas.com.br).



Ministério do Meio Ambiente  
Instituto Brasileiro do Meio Ambiente e dos Recursos Naturais Renováveis  
CADASTRO TÉCNICO FEDERAL  
CERTIFICADO DE REGULARIDADE - CR



<b>Registro n.º</b>	<b>Data da consulta:</b>	<b>CR emitido em:</b>	<b>CR válido até:</b>
5504039	29/03/2021	29/03/2021	29/06/2021

**Dados básicos:**

CNPJ : 46.686.119/0001-60  
Razão Social : MARCOS RIBEIRO E CIA LTDA  
Nome fantasia : LÍDER BALANÇAS  
Data de abertura : 14/08/1981

**Endereço:**

logradouro: AVENIDA JORGE MELLEME REZEK, 3411  
N.º: 3411  
Bairro: PARQUE INDUSTRIAL  
CEP: 16075-300  
Complemento:  
Município: ARACATUBA  
UF: SP

0157  
mp

**Cadastro Técnico Federal de Atividades Potencialmente Poluidoras  
e Utilizadoras de Recursos Ambientais – CTF/APP**

Código	Descrição
5-3	Fabricação de aparelhos elétricos e eletrodomésticos

Conforme dados disponíveis na presente data, CERTIFICA-SE que a pessoa jurídica está em conformidade com as obrigações cadastrais e de prestação de informações ambientais sobre as atividades desenvolvidas sob controle e fiscalização do Ibama, por meio do CTF/APP.

O Certificado de Regularidade emitido pelo CTF/APP não desobriga a pessoa inscrita de obter licenças, autorizações, permissões, concessões, alvarás e demais documentos exigíveis por instituições federais, estaduais, distritais ou municipais para o exercício de suas atividades

O Certificado de Regularidade emitido pelo CTF/APP não habilita o transporte e produtos e subprodutos florestais e faunísticos.

<b>Chave de autenticação</b>	CVY5A5G4N99MB27C
------------------------------	------------------

mp



**M.K.R. COMÉRCIO DE EQUIPAMENTOS EIRELI**

DIÁRIO Nº. 2

0152  
14

**TERMO DE ABERTURA**

Contém este livro 96 folhas, numeradas por sistema eletrônico de processamento de dados, de nº. 1 ao nº. 96 e servirá para os lançamentos das operações próprias do estabelecimento do contribuinte abaixo identificado:

Razão Social: M.K.R. COMÉRCIO DE EQUIPAMENTOS EIRELI ✓  
 Endereço: Rua Marechal Mascarenhas de Moraes 88, SALA "B" ✓  
 Cidade: Araçatuba ✓  
 Bairro: Parque Industrial ✓  
 Estado: SP ✓  
 Reg. Junta (NIRE): 35.602.258.561 ✓ 13/09/2018 ✓  
 Inscrição Municipal: 88.483 ✓  
 CNPJ: 31.499.939/0001-76 ✓

Araçatuba, 01 de Janeiro de 2019. ✓

*Wagner Stanicheski*

WAGNER STANICHESKI  
Função/Cargo: TITULAR/ADMINISTRADOR  
CPF: 214.137.258-56

*Augusto César Junqueira Ortolan*

AUGUSTO CÉSAR JUNQUEIRA ORTOLAN  
Função/Cargo: Contador  
CRC 1SP 293155/O-0  
CPF: 015.258.691-16

JUNTA COMERCIAL DO ESTADO DE SÃO PAULO  
 Secretaria de Desenvolvimento Econômico, Ciência, Tecnologia e Inovação

Declaro exato os termos de Abertura e Encerramento deste livro da empresa: M.K.R. COMERCIO DE EQUIPAMENTOS EIRELI  
 Porte: EPP  
 Natureza: LIVRO DIÁRIO GERAL  
 NIRE: 35602258561, por mim autenticado sob nº 376326  
 Período: 01/01/2019 a 31/12/2019  
 São Paulo, 18/08/2020. Nº ordem: 2 Qtd Folhas: 96

JULIO CESAR GUIMARAES DO AMARAL  
 Junta Comercial do Amaraal  
 RG 30.795.213-7  
 Garante



CARTÓRIO  
Autenticação Digital Código: 97040109200325764092-1  
Data: 01/09/2020 11:29:38  
Valor Total do Ato: R\$ 4,56  
Selo Digital Tipo Normal C: AKK64708-0CL0;



Cartório Azevedo Bastos  
Av. Presidente Epitácio Pessoa - 1145  
Bairro dos Estados, João Pessoa - PB  
(83) 3244-5404 - cartorio@azevedobastos.net.br  
https://azevedobastos.net.br

Bel. Válber Azevedo de Miranda Cavalcanti  
Titular



JUCESP



JUCESP PROTOCOLO  
0.606.495/20-4



M.K.R. COMÉRCIO DE EQUIPAMENTOS EIRELI

CNPJ: 31.499.939/0001-76

NIRE: 35602258561

ARAÇATUBA - SP

DECISÃO DO TITULAR

0153  
mp

Ao 16º (décimo sexto) dia do mês de março de 2020 às 17:00 horas, na sede da empresa **M.K.R. COMERCIO DE EQUIPAMENTOS EIRELI - EPP**, na cidade de Araçatuba, estado de São Paulo, na rua Marechal Mascarenhas de Moraes, 88, sala B, Parque Industrial, CEP 16.075-370, esteve presente:

**WAGNER STANICHESKI**, brasileiro, casado sob regime de comunhão parcial de bens, empresário, residente e domiciliado na rua Ary Villela Martins, 294, bairro Condomínio Habiana I, CEP 16.052-900, neste município de Araçatuba, Estado de São Paulo, nascido aos 23/09/1976, portador da cédula de RG 27.221.631-8 SSP/SP e do CPF 214.137.258-56.

Considerando que:

Foi levantado o Balanço Patrimonial em 31/12/2019 e **APROVADO**, por meio do qual se verificou a apuração de Lucros e Resultados disponíveis.

Araçatuba, 16 de março de 2020.

**WAGNER STANICHESKI**  
SÓCIO-ADMINISTRADOR

**AUGUSTO CÉSAR JORTOLAN**  
CONTADOR  
CRC 1SP293155/O-0



**GISELA SIMIEMA CESCHIN**  
SECRETÁRIA GERAL  
250.442/20-6

JUCESP



JUCESP

ILUSTRÍSSIMO SENHOR PRESIDENTE DA JUNTA COMERCIAL DO ESTADO DE SÃO PAULO

13

DECLARAÇÃO

0154  
M

JUCESP

**M.K.R. COMÉRCIO DE EQUIPAMENTOS EIRELI**, pessoa jurídica de direito privado, com sede na cidade de Araçatuba, Estado de São Paulo a Rua Marechal Mascarenhas de Moraes, nº 88, sala B, Bairro: Parque Industrial, CEP 16.075-370, com contrato social registrado sob nº NIRE 35602258561 em 13/09/2018, inscrito no CNPJ sob nº 31.499.939/0001-76 neste ato representada pelo sócio administrador **Wagner Stanicheski**, brasileiro, casado sob regime parcial de bens, empresário, portador da Cédula de Identidade RG nº 27.221.631-8 SSP/SP, e do CPF nº 214.137.258-56, residente e domiciliado na Rua Ary Villela Martins, nº 294, Bairro Condomínio Habiana I, CEP 16.052-900, na cidade de Araçatuba, Estado de São Paulo, tendo em vista o arquivamento da Ata de Assembleia Geral, declara para os devidos fins que não se encontra na obrigatoriedade dos termos da Lei 11.638/2007 e Deliberação JUCESP nº 02, de 25/03/2015, pois a mesma não se trata de sociedade de grande porte, seu ativo total não é superior a R\$ 240.000.000,00 (Duzentos e Quarenta Milhões de Reais), nem sua receita bruta anual supera a R\$ 300.000.000,00 ( Trezentos Milhões de Reais).

Para tanto, firma a presente para que produza os efeitos legais

Araçatuba, 16 de março de 2020.

  
\_\_\_\_\_  
**WAGNER STANICHESKI**  
**SÓCIO ADMINISTRADOR**

  
\_\_\_\_\_  
**AUGUSTO CESAR J. ORTOLAN**  
**CRC 1SP 293155/O-0**

M



CARTÓRIO Autenticação Digital Código: 97040109200325764092-3  
Data: 01/09/2020 11:29:39  
Valor Total do Ato: R\$ 4,56  
Selo Digital Tipo Normal C: AKK64710-P1MZ;



Cartório Azevedo Bastos  
Av. Presidente Epitácio Pessoa - 1145  
Bairro dos Estados, João Pessoa - PB  
(83) 3244-5404 - cartorio@azevedobastos.net.br  
<https://azevedobastos.net.br>

  
Bel. Valber Azevedo de Miranda Cavalcanti  
Titular



Documento Autenticado Digitalmente de acordo com os artigos 1º, 3º e 7º inc. V 8º, 41 e 52 da Lei Federal 8.935/1994 e Art. 6º Inc. XII da Lei Estadual 8.721/2008 autêntico a presente imagem digitalizada, reprodução fiel do documento apresentado e conferido neste ato. O referido é verdade. Dou fé. \*\*\*\*\* Confira os dados do ato em: <https://selodigital.tjpb.br> ou Consulte o Documento em: <https://azevedobastos.net.br/documento/97040109200325764092>

**BALANÇO PATRIMONIAL EM (R\$)**  
**M.K.R. COMÉRCIO DE EQUIPAMENTOS EIRELI - EPP**  
**EXERCÍCIO FINDO EM 31/12/2019**

	2.018	2.019
<b>ATIVO</b>	<b>199.943,62</b>	<b>2.034.305,10</b>
<b>ATIVO CIRCULANTE</b>	<b>199.943,62</b>	<b>2.034.305,10</b>
Disponível	98.700,59	253.223,54
Caixa/Bancos	98.700,59	253.223,54
Aplicações Financeiras	0,00	0,00
<b>REALIZÁVEL A CP</b>	<b>101.243,03</b>	<b>1.781.081,56</b>
Cientes	101.003,03	858.613,17
Estoques	0,00	0,00
Adiantamentos	240,00	922.468,39
Outros	0,00	0,00
Impostos a Recuperar	0,00	0,00
<b>OUTROS DIREITOS DE CP</b>	<b>0,00</b>	<b>0,00</b>
Despesas do Exerc. Seguinte	0,00	0,00
<b>ATIVO NÃO CIRCULANTE</b>	<b>0,00</b>	<b>0,00</b>
<b>REALIZÁVEL A LP</b>	<b>0,00</b>	<b>0,00</b>
Depósito Judicial	0,00	0,00
Adiantamentos	0,00	0,00
<b>IMOBILIZADO</b>	<b>0,00</b>	<b>0,00</b>
Imobilizado	0,00	0,00
Depreciação Acumulada	0,00	0,00
<b>PASSIVO</b>	<b>199.943,62</b>	<b>2.034.305,10</b>
<b>PASSIVO CIRCULANTE</b>	<b>50.824,30</b>	<b>526.625,73</b>
<b>Salários e Encargos</b>	<b>0,00</b>	<b>5.539,10</b>
Salários e Remunerações	0,00	5.429,32
Encargos Sociais	0,00	109,78
Provisões	0,00	0,00
<b>Obrigações Tributárias</b>	<b>4.660,12</b>	<b>57.807,68</b>
Impostos e Contribuições	4.660,12	57.807,68
<b>Obrigações a Pagar</b>	<b>46.164,18</b>	<b>463.378,95</b>
Fornecedores	43.757,03	463.378,95
Outras Obrigações	0,00	0,00
Adiantamentos	2.407,15	0,00
<b>Empréstimos e Financiamentos</b>	<b>0,00</b>	<b>0,00</b>
Empréstimos e Financiamentos	0,00	0,00
<b>PASSIVO NÃO CIRCULANTE</b>	<b>0,00</b>	<b>0,00</b>
<b>Obrigações Tributárias</b>	<b>0,00</b>	<b>0,00</b>
Impostos e Contribuições	0,00	0,00
<b>Empréstimos e Financiamentos</b>	<b>0,00</b>	<b>0,00</b>
Empréstimos e Financiamentos	0,00	0,00
<b>Outras Contas</b>	<b>0,00</b>	<b>0,00</b>
Adiantamentos LP	0,00	0,00

<b>PATRIMÔNIO LÍQUIDO</b>	<b>149.119,32</b>	<b>1.507.679,37</b>
CAPITAL SOCIAL	95.400,00	95.400,00
RESERVA DE LUCROS	53.719,32	1.412.279,37
		0,00

*Wagner Stanichski*

Wagner Stanichski  
Titular/Administrador  
CPF: 214.137.258-56

*Augusto César J. Ortolan*

Augusto César J. Ortolan  
Contador  
CPF: 015.258.691-16  
CRCSP: 293.155

*M*

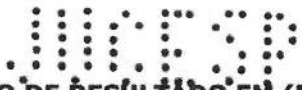

  
**DEMONSTRATIVO DE RESULTADO EM (R\$)**  
**M.K.R COMÉRCIO DE EQUIPAMENTOS EIRELI -EPP**  
**EXERCICIO FINDO EM 31/12/2019**  
**2018 2019**

Faturamento Bruto	133.153,03	3.871.604,90
IPI	0,00	0,00
<b>Faturamento Produto</b>	<b>133.153,03</b>	<b>3.871.604,90</b>
Faturamento Serviços	0,00	0,00
<b>Receita Operacional Bruta</b>	<b>133.153,03</b>	<b>3.871.604,90</b>
Impostos	-5.326,13	-386.017,91
Devoluções	0,00	0,00
<b>Deduções</b>	<b>-5.326,13</b>	<b>-386.017,91</b>
<b>Receita Operacional Líquida</b>	<b>127.826,90</b>	<b>3.485.586,99</b>
CMV - CSV	-67.046,00	-1.782.342,00
Despesas Operacionais	0,00	0,00
<b>Custo Total</b>	<b>-67.046,00</b>	<b>-1.782.342,00</b>
<b>Lucro Bruto</b>	<b>60.780,90</b>	<b>1.703.244,99</b>
<b>% ROL</b>	<b>47,5%</b>	<b>48,9%</b>
<b>Despesas Variáveis</b>	<b>-1.973,44</b>	<b>-193.827,31</b>
Comissão de Vendas	-345,00	-133.514,19
Frete	-1.628,44	-60.313,12
Propaganda e Marketing	0,00	0,00
PDD	0,00	0,00
<b>Margem de Contribuição</b>	<b>58.807,46</b>	<b>1.509.417,68</b>
<b>% ROL</b>	<b>46,0%</b>	<b>43,3%</b>
<b>Despesas Fixas</b>	<b>-4.407,64</b>	<b>-29.162,53</b>
Despesas Administrativas	-4.407,64	-28.922,58
Outras Rec. e Desp. Operacionais	0,00	-239,95
<b>Resultado Operacional</b>	<b>54.399,82</b>	<b>1.480.255,15</b>
<b>% ROL</b>	<b>42,6%</b>	<b>42,5%</b>
Receitas Financeiras	0,00	0,00
Despesas Financeiras	-661,73	-1.980,61
<b>Resultado Financeiro</b>	<b>-661,73</b>	<b>-1.980,61</b>
Imposto de Renda	0,00	0,00
Contribuição Social	0,00	0,00
<b>Resultado Gerencial Líquido</b>	<b>53.738,09</b>	<b>1.478.274,54</b>
<b>% ROL</b>	<b>42,0%</b>	<b>42,4%</b>
EBITDA	53.738,09	1.478.274,54
	<b>42,0%</b>	<b>42,4%</b>

0156  
M

M



Wagner Stanichski  
Titular/Administrador  
CPF: 214.137.258-56

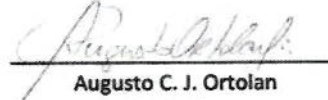

Augusto C. J. Ortolan  
Contador  
CPF: 015.258.691-16  
CRC-SP: 15P 293.155/O-0

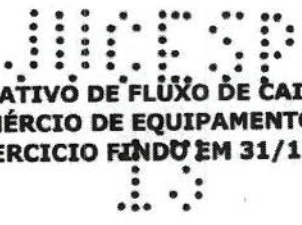

  
**DEMONSTRATIVO DE FLUXO DE CAIXA EM (R\$)**  
**M.K.R. COMÉRCIO DE EQUIPAMENTOS EIRELI -EPP**  
**EXERCÍCIO FINDO EM 31/12/2019**

**DEMONSTRAÇÃO DO FLUXO DE CAIXA****FLUXO DE CAIXA PROVENIENTE DAS OPERAÇÕES:**

	<u>Movimentos</u>	<u>Totais</u>
RESULTADO DO EXERCÍCIO	1.478.274,54	
Itens que não aferam o caixa		
Ajuste de Exercícios Anteriores	-169.995,92	
Depreciação	0,00	1.308.278,62

**(AUMENTO) REDUÇÃO DO ATIVO**

Cientes	757.610,14	
Estoques	0,00	
Adiantamentos C.P.	922.228,39	
Outros	0,00	
Impostos a Recuperar	0,00	
Despesas do Exerc. Seguinte	0,00	
Depósito Judicial	0,00	
Adiantamentos L.P.	0,00	1.679.838,53

**AUMENTO (REDUÇÃO) DO PASSIVO**

Salários e Encargos	-5.539,10	
Obrigações Tributárias	-53.147,56	
Fornecedores	-419.621,92	
Outras Obrigações	0,00	
Adiantamentos	2.407,15	-475.901,43

**TOTAL DAS ATIVIDADES OPERACIONAIS****2.512.215,72****ATIVIDADES DE INVESTIMENTOS**

Aquisição de Ativo Imobilizado	0,00	
Venda de Ativo Imobilizado	0,00	0,00

**ATIVIDADES DE FINANCIAMENTOS**

Empréstimos e Financiamentos	0,00	
Lucros Distribuídos	-119.714,49	-119.714,49

**AUMENTO (REDUÇÃO) LÍQUIDA DE CAIXA E EQUIVALENTES DE CAIXA****2.392.501,23****VARIAÇÃO EM CAIXA E EQUIVALENTES DE CAIXA**

CAIXA E EQUIVALENTES DE CAIXA NO FINAL DO EXERCÍCIO	253.223,54
CAIXA E EQUIVALENTES DE CAIXA NO INÍCIO DO EXERCÍCIO	98.700,59

**AUMENTO (REDUÇÃO) LÍQUIDO DE CAIXA E EQUIVALENTES DE CAIXA****154.522,95**

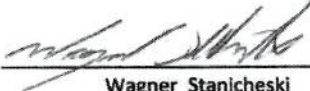

Wagner Stanichski  
Titular/Administrador  
CPF: 214.137.258-56

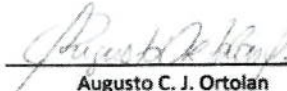

Augusto C. J. Ortolan  
Contador  
CPF: 015.258.691-16  
CRC-SP: 15P 293.155/O-0





  
**M.K.R. COMÉRCIO DE EQUIPAMENTOS EIRELI -EPP**  
**DEMONSTRATIVO DE LUCROS OU PREJUÍZOS ACUMULADOS**  
**EXERCÍCIO FINDO EM 31/12/2019**

SALDO DO LUCRO ACUMULADO EM 31/12/2018	53.719,32
(+ ou -) AJUSTE DE EXERCÍCIOS ANTERIORES	
AUMENTO DO CAPITAL SOCIAL	0,00
LUCRO DO EXERCÍCIO	1.478.274,54
SALDO DO LUCRO	0,00
(-) Destinação do Lucro	0,00
RESERVA LEGAL	0,00
RESERVA ESTATUTÁRIA	0,00
RESERVA CONTINGÊNCIA	0,00
DIVIDENDOS	-119.714,49
SALDO DO LUCRO ACUMULADO EM 31/12/2019	1.412.279,37

ARAÇATUBA, 31 de DEZEMBRO DE 2019.

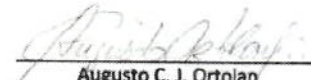
  
 Augusto C. J. Ortolan  
 Contador  
 CPF: 015.258.691-16  
 CRC-SP: 1SP 293.155/O-0

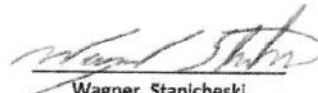
  
 Wagner Stanichski  
 Titular/Administrador  
 CPF: 214.137.258-56





**CARTÓRIO**  
 Autenticação Digital Código: 97040109200325764092-7  
 Data: 01/09/2020 11:29:39  
 Valor Total do Ato: R\$ 4,56  
 Selo Digital Tipo Normal C: AKK64714-EHXQ;



CNJ: 06.870-0

**Cartório Azevedo Bastos**  
 Av. Presidente Epitácio Pessoa - 1145  
 Bairro dos Estados, João Pessoa - PB  
 (83) 3244-5404 - cartorio@azevedobastos.net.br  
<http://azevedobastos.net.br>

  
 Bel. Válber Azevedo da Miranda Cavalcanti  
 Titular

TJPB





Emissão: 16/03/2020

Folha no: 94

M.K.R COMÉRCIO DE EQUIPAMENTOS EIRELI -EPP

NOTAS EXPLICATIVAS

1. Sem qualquer reserva, a empresa declara que estas Demonstrações Contábeis foram elaboradas rigorosamente de acordo com a ITG 1004.
2. A empresa, estabelecida na cidade de Araçatuba/SP, dedica-se ao comércio varejista de produtos diversos.
3. As principais práticas e políticas contábeis adotadas são: regime de competência e depreciação acumulada pela vida útil estimada, sobre o valor residual.
4. O capital social, totalmente integralizado, é de R\$ 95.400,00 (Noventa e Cinco Mil e Quatrocentos Reais), dividido em 95.400 quotas no valor de R\$ 1,00 cada uma, tendo como único sócio Wagner Stanicheski, conforme contrato registrado na JUCESP em 23/11/2018
5. A empresa iniciou as suas atividades no dia 13 de setembro de 2018 e o seu contrato social está devidamente registrado na JUCESP nº 3560225856-1
6. No ano de 2018, a empresa opurou e recolheu os impostos através do regime tributário diferenciado, simplificado e favorecido previsto na Lei Complementar nº 123/2006

ARACATUBA, 31 de DEZEMBRO DE 2019.

Wagner Stanicheski  
Titular/Administrador  
CPF: 214.137.258-56

Augusto C. J. Ortolan  
Contador  
CPF: 015.258.691-16  
CRC-SP: 1SP 293.155/O-0

Documento Autenticado Digitalmente de acordo com os artigos 1º, 3º e 7º inc. V 8º, 41 e 52 da Lei Federal 8.935/1994 e Art. 6º inc. XII da Lei Estadual 8.721/2008 autêntico a presente imagem digitalizada, reprodução fiel do documento apresentado e conferido neste ato. O referido é verdade. Dou fé. .... Confirma os dados do ato em: <http://digital.ijpb.jus.br> ou Consulte o Documento em: <https://azevedobastos.not.br/docur> 97040109200325764092



CARTÓRIO Autenticação Digital Código: 97040109200325764092-8  
Data: 01/09/2020 11:29:39  
Valor Total do Ato: R\$ 4,56  
Selo Digital Tipo Normal C: AKK64715-QVUA;



Cartório Azevedo Bastos  
Av. Presidente Epitácio Pessoa - 1145  
Bairro dos Estado, João Pessoa - PB  
(83) 3244-5404 - [cartorio@azevedobastos.not.br](mailto:cartorio@azevedobastos.not.br)  
<https://azevedobastos.not.br>

Bel. Válber Azevedo de Miranda Cavalcanti  
Titular

TJPB





**M.K.R. COMÉRCIO DE EQUIPAMENTOS EIRELI**

DIÁRIO Nº. 2

0160  
4

**TERMO DE ENCERRAMENTO**

Contém este livro 96 folhas, numeradas por sistema eletrônico de processamento de dados, de nº. 1 ao nº. 96 e serviu para escrituração do período de 01/01/2019 a 31/12/2019 das operações próprias do estabelecimento do contribuinte abaixo identificado:

Razão Social: M.K.R. COMÉRCIO DE EQUIPAMENTOS EIRELI ✓  
 Endereço: Rua Marechal Mascarenhas de Moraes 88, SALA "B"  
 Cidade: Araçatuba ✓  
 Bairro: Parque Industrial  
 Estado: SP  
 Reg. Junta (NIRE): 35.602.258.561 ✓ 13/09/2018 ✓  
 Inscrição Municipal: 88.483  
 CNPJ: 31.499.939/0001-76 ✓

Araçatuba, 31 de dezembro de 2019. ✓

WAGNER STANICHESKI  
Função/Cargo: TITULAR/ADMINISTRADOR  
CPF: 214.137.258-56

AUGUSTO CÉSAR JUNQUEIRA ORTOLAN  
Função/Cargo: Contador  
CRC 1SP 293155/O-0  
CPF: 015.258.691-16

  
Julio Cesar Guimarães do Amaral  
RG 30.795.213-7  
Gerente

**M.K.R.**  
**M.K.R. Comercio de Equipamentos EIRELI- EPP**  
 Insc. Est. 177.427.143.110 - C.N.P.J 31.499.939/0001-76

0161  
 INDICE DE SITUAÇÃO ECONÔMICO E FINANCEIRO / DEZEMBRO/2019

LG = LIQUIDEZ GERAL	<u>ATIVO CIRCULANTE + REALIZAVEL A LONGO PRAZO</u>	2.034.305,10
	<u>PASSIVO CIRCULANTE + PASSIVO NÃO CIRCULANTE</u>	526.625,73

INDICE DO PERIODO. = 3,86

SG = SOLVÊNCIA GERAL	<u>ATIVO TOTAL</u>	2.034.305,10
	<u>PASSIVO CIRCULANTE + PASSIVO NÃO CIRCULANTE</u>	526.625,73

INDICE DO PERIODO. = 3,86

LC = LIQUIDEZ CORRENTE	<u>ATIVO CIRCULANTE</u>	2.034.305,10
	<u>PASSIVO CIRCULANTE</u>	526.625,73

INDICE DO PERIODO. = 3,86

LS = LIQUIDEZ SECA	<u>ATIVO CIRCULANTE - ESTOQUE</u>	2.034.305,10
	<u>PASSIVO CIRCULANTE</u>	526.625,73

INDICE DO PERIODO. = 3,86

IEG = INDICE DE ENDIV. GERAL	<u>PASSIVO CIRCULANTE + PASSIVO NÃO CIRCULANTE</u>	526.625,73
	<u>ATIVO TOTAL</u>	2.034.305,10

INDICE DO PERIODO. = 0,26

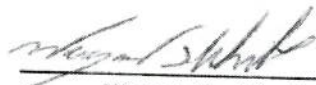

Wagner Stanichski  
 Titular/Adminstrador  
 CPF: 214.137.258-56

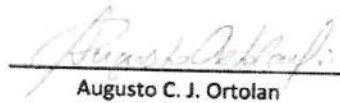

Augusto C. J. Ortolan  
 Contador  
 CPF: 015.258.691-16  
 CRC-SP: 15P 293.155/O-0



**M.K.R. Comercio de Equipamentos EIRELI-EPP**  
 Rua Marechal Mascarenhas de Moraes nº 88, Sala B  
 CEP 16.075-370 - Araçatuba-SP. Telefone +55 (18) 3621-2782 Insc. Mun. 88483  
 e-mail: licitacao@kcrequipamentos.com.br e licitacao2@kcrequipamentos.com.br



CARTÓRIO  
 Autenticação Digital Código: 97040109200325764092-9  
 Data: 01/09/2020 11:29:39  
 Valor Total do Ato: R\$ 4,56  
 Selo Digital Tipo Normal C: AKK64716-6QAE;



**Cartório Azevedo Bastos**  
 Av. Presidente Epitácio Pessoa - 1145  
 Bairro dos Estados, João Pessoa - PB  
 (83) 3244-5404 • cartorio@azevedobastos.not.br  
 https://azevedobastos.not.br

Bel. Válber Azevedo de Miranda Cavalcanti  
 Titular



REPÚBLICA FEDERATIVA DO BRASIL  
ESTADO DA PARAÍBA  
CARTÓRIO AZEVEDO BASTOS  
FUNDADO EM 1888  
PRIMEIRO REGISTRO CIVIL DE NASCIMENTO E ÓBITOS E PRIVATIVO DE CASAMENTOS, INTERDIÇÕES E TUTELAS DA COMARCA DE  
JOÃO PESSOA

Av. Epitácio Pessoa, 1145 Bairro dos Estados 58030-00, João Pessoa PB  
Tel.: (83) 3244-5404 / Fax: (83) 3244-5484  
<http://www.azevedobastos.not.br>  
E-mail: [cartorio@azevedobastos.not.br](mailto:cartorio@azevedobastos.not.br)



0162  
rp

**DECLARAÇÃO DE SERVIÇO DE AUTENTICAÇÃO DIGITAL**

O Bel. Válber Azevêdo de Miranda Cavalcanti, Oficial do Primeiro Registro Civil de Nascimentos e Óbitos e Privativo de Casamentos, Interdições e Tutelas com atribuição de autenticar e reconhecer firmas da Comarca de João Pessoa Capital do Estado da Paraíba, em virtude de Lei, etc...

DECLARA para os devidos fins de direito que, o documento em anexo identificado individualmente em cada Código de Autenticação Digital<sup>1</sup> ou na referida sequência, foi autenticado de acordo com as Legislações e normas vigentes<sup>2</sup>.

DECLARO ainda que, para garantir transparência e segurança jurídica de todos os atos oriundos da atividade Notarial e Registral no Estado da Paraíba, foi instituído pela Lei Nº 10.132, de 06 de novembro de 2013, a aplicação obrigatória de um Selo Digital de Fiscalização Extrajudicial em todos os atos de notas e registro, composto de um código único (por exemplo: Selo Digital: ABC12345-X1X2) e dessa forma, cada autenticação processada pela nossa Serventia pode ser verificada e confirmada tantas vezes quanto for necessário através do site do Tribunal de Justiça do Estado da Paraíba, endereço <https://corregedoria.tjpb.jus.br/selo-digital/>

A autenticação digital do documento faz prova de que, na data e hora em que ela foi realizada, a empresa M.K.R. COMERCIO DE EQUIPAMENTOS EIRELI tinha posse de um documento com as mesmas características que foram reproduzidas na cópia autenticada, sendo da empresa M.K.R. COMERCIO DE EQUIPAMENTOS EIRELI a responsabilidade, única e exclusiva, pela idoneidade do documento apresentado a este Cartório.

Esta DECLARAÇÃO foi emitida em **01/09/2020 11:32:55 (hora local)** através do sistema de autenticação digital do Cartório Azevêdo Bastos, de acordo com o Art. 1º, 10º e seus §§ 1º e 2º da MP 2200/2001, como também, o documento eletrônico autenticado contendo o Certificado Digital do titular do Cartório Azevêdo Bastos, poderá ser solicitado diretamente a empresa **M.K.R. COMERCIO DE EQUIPAMENTOS EIRELI** ou ao Cartório pelo endereço de e-mail [autentica@azevedobastos.not.br](mailto:autentica@azevedobastos.not.br)

Para informações mais detalhadas deste ato, acesse o site <https://autdigital.azevedobastos.not.br> e informe o *Código de Autenticação Digital*.

Esta Declaração é válida por **tempo indeterminado** e está disponível para consulta em nosso site.

<sup>1</sup>**Código de Autenticação Digital:** 97040109200325764092-1 97040109200325764092-10

<sup>2</sup>**Legislações Vigentes:** Lei Federal nº 8.935/94, Lei Federal nº 10.406/2002, Medida Provisória nº 2200/2001, Lei Federal nº 13.105/2015, Lei Estadual nº 8.721/2008, Lei Estadual nº 10.132/2013 e Provimento CGJ N° 003/2014.

O referido é verdade, dou fé.

**CHAVE DIGITAL**

00005b1d734fd94f057f2d69fe6bc05b7e4c003c9c6056218e320c1bdba5d28fae53b11690c29d1aedc6e17a602d4d26f23010c6d6293d5bdf7b1a196b  
ebcddd30082754836bf11b2c31a0fd3cb4b091



rp

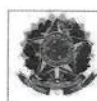

Presidência da República  
Casa Civil  
Medida Provisória Nº 2.200-2,  
de 24 de agosto de 2001.





Ministério do Meio Ambiente  
Instituto Brasileiro do Meio Ambiente e dos Recursos Naturais Renováveis  
CADASTRO TÉCNICO FEDERAL  
CERTIFICADO DE REGULARIDADE - CR



<b>Registro n.º</b>	<b>Data da consulta:</b>	<b>CR emitido em:</b>	<b>CR válido até:</b>
5504039	29/03/2021	29/03/2021	29/06/2021

**Dados básicos:**

CNPJ : 46.686.119/0001-60  
Razão Social : MARCOS RIBEIRO E CIA LTDA  
Nome fantasia : LÍDER BALANÇAS  
Data de abertura : 14/08/1981

**Endereço:**

logradouro: AVENIDA JORGE MELLEME REZEK, 3411  
N.º: 3411  
Bairro: PARQUE INDUSTRIAL  
CEP: 16075-300  
Complemento:  
Município: ARACATUBA  
UF: SP

0163  
4

**Cadastro Técnico Federal de Atividades Potencialmente Poluidoras  
e Utilizadoras de Recursos Ambientais - CTF/APP**

<b>Código</b>	<b>Descrição</b>
5-3	Fabricação de aparelhos elétricos e eletrodomésticos

Conforme dados disponíveis na presente data, CERTIFICA-SE que a pessoa jurídica está em conformidade com as obrigações cadastrais e de prestação de informações ambientais sobre as atividades desenvolvidas sob controle e fiscalização do Ibama, por meio do CTF/APP.

O Certificado de Regularidade emitido pelo CTF/APP não desobriga a pessoa inscrita de obter licenças, autorizações, permissões, concessões, alvarás e demais documentos exigíveis por instituições federais, estaduais, distritais ou municipais para o exercício de suas atividades

O Certificado de Regularidade emitido pelo CTF/APP não habilita o transporte e produtos e subprodutos florestais e faunísticos.

<b>Chave de autenticação</b>	CVY5A5G4N99MB27C
------------------------------	------------------



# PROCURADORIA GERAL DO ESTADO

## Procuradoria da Dívida Ativa

### Certidão Negativa de Débitos Tributários da Dívida Ativa do Estado de São Paulo

0164  
np

CNPJ Base: 31.499.939

Ressalvado o direito de a Fazenda do Estado de São Paulo cobrar ou inscrever quaisquer dívidas de responsabilidade da pessoa jurídica/física acima identificada que vierem a ser apuradas, é certificado que:

**não constam débitos inscritos em Dívida Ativa de responsabilidade do Interessado(a).**

Tratando-se de CRDA emitida para pessoa jurídica, a pesquisa na base de dados é feita por meio do CNPJ Base, de modo que a certidão negativa abrange todos os estabelecimentos do contribuinte, cuja raiz do CNPJ seja aquela acima informada.

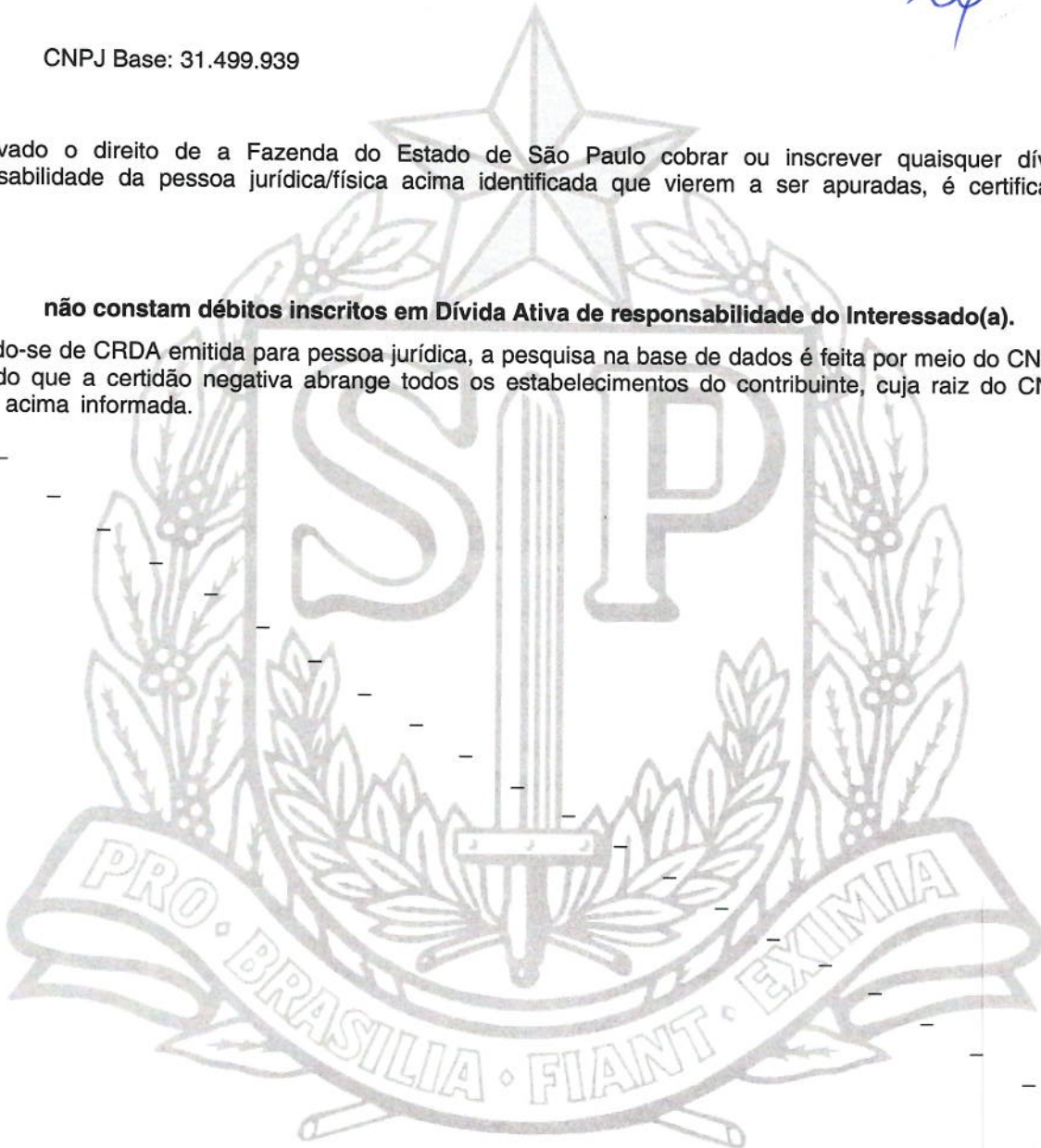

Certidão nº 29136614

Data e hora da emissão 05/04/2021 09:54:49

Validade 30 (TRINTA) dias, contados da emissão.

Certidão emitida nos termos da Resolução Conjunta SF-PGE nº 2, de 9 de maio de 2013.

Qualquer rasura ou emenda invalidará este documento.

A aceitação desta certidão está condicionada à verificação de sua autenticidade no sítio

<http://www.dividaativa.pge.sp.gov.br>

Folha 1 de 1

(hora de Brasília)

np



## Secretaria da Fazenda e Planejamento do Estado de São Paulo

### Débitos Tributários Não Inscritos na Dívida Ativa do Estado de São Paulo

CNPJ / IE: 31.499.939/0001-76

Ressalvado o direito da Secretaria da Fazenda e Planejamento do Estado de São Paulo de apurar débitos de responsabilidade da pessoa jurídica acima identificada, é certificado que **não constam débitos** declarados ou apurados pendentes de inscrição na Dívida Ativa de responsabilidade do estabelecimento matriz/filial acima identificado.



Certidão nº 21040022826-06  
Data e hora da emissão 05/04/2021 09:55:40  
Validade 6 (seis) meses, contados da data de sua expedição.

Qualquer rasura ou emenda invalidará este documento.

A aceitação desta certidão está condicionada à verificação de sua autenticidade no sítio [www.pfe.fazenda.sp.gov.br](http://www.pfe.fazenda.sp.gov.br)



05/04/2021

0007228585

**PODER JUDICIÁRIO**  
**TRIBUNAL DE JUSTIÇA DO ESTADO DE SÃO PAULO**  
**CERTIDÃO ESTADUAL DE DISTRIBUIÇÕES CÍVEIS**

0166  
rp

**CERTIDÃO Nº: 7949970****FOLHA: 1/1**

A autenticidade desta certidão poderá ser confirmada pela internet no site do Tribunal de Justiça.

A Diretoria de Serviço Técnico de Informações Cíveis do(a) Comarca de São Paulo - Capital, no uso de suas atribuições legais,

**CERTIFICA E DÁ FÉ** que, pesquisando os registros de distribuições de **PEDIDOS DE FALÊNCIA, CONCORDATAS, RECUPERAÇÕES JUDICIAIS E EXTRAJUDICIAIS**, anteriores a 04/04/2021, verificou **NADA CONSTAR** como réu/requerido/interessado em nome de: \*\*\*\*\*

**M.K.R. COMERCIO DE EQUIPAMENTOS EIRELI**, CNPJ: 31.499.939/0001-76, conforme indicação constante do pedido de certidão. \*\*\*\*\*

Esta certidão não aponta ordinariamente os processos em que a pessoa cujo nome foi pesquisado figura como autor (a). São apontados os feitos com situação em tramitação já cadastrados no sistema informatizado referentes a todas as Comarcas/Foros Regionais e Distritais do Estado de São Paulo.

A data de informatização de cada Comarca/Foro pode ser verificada no Comunicado SPI nº 22/2019.

Esta certidão considera os feitos distribuídos na 1ª Instância, mesmo que estejam em Grau de Recurso.

Não existe conexão com qualquer outra base de dados de instituição pública ou com a Receita Federal que verifique a identidade do NOME/RAZÃO SOCIAL com o CPF/CNPJ. A conferência dos dados pessoais fornecidos pelo pesquisado é de responsabilidade exclusiva do destinatário da certidão.

A certidão em nome de pessoa jurídica considera os processos referentes à matriz e às filiais e poderá apontar feitos de homônimos não qualificados com tipos empresariais diferentes do nome indicado na certidão (EIRELI, S/C, S/S, EPP, ME, MEI, LTDA).

Esta certidão só tem validade mediante assinatura digital.

Esta certidão é sem custas.

São Paulo, 5 de abril de 2021.

**PEDIDO Nº:** 0007228585





**MINISTÉRIO DA FAZENDA**  
**Secretaria da Receita Federal do Brasil**  
**Procuradoria-Geral da Fazenda Nacional**

0167  
up

**CERTIDÃO NEGATIVA DE DÉBITOS RELATIVOS AOS TRIBUTOS FEDERAIS E À DÍVIDA ATIVA DA UNIÃO**

**Nome: M.K.R. COMERCIO DE EQUIPAMENTOS EIRELI**  
**CNPJ: 31.499.939/0001-76**

Ressalvado o direito de a Fazenda Nacional cobrar e inscrever quaisquer dívidas de responsabilidade do sujeito passivo acima identificado que vierem a ser apuradas, é certificado que não constam pendências em seu nome, relativas a créditos tributários administrados pela Secretaria da Receita Federal do Brasil (RFB) e a inscrições em Dívida Ativa da União (DAU) junto à Procuradoria-Geral da Fazenda Nacional (PGFN).

Esta certidão é válida para o estabelecimento matriz e suas filiais e, no caso de ente federativo, para todos os órgãos e fundos públicos da administração direta a ele vinculados. Refere-se à situação do sujeito passivo no âmbito da RFB e da PGFN e abrange inclusive as contribuições sociais previstas nas alíneas 'a' a 'd' do parágrafo único do art. 11 da Lei nº 8.212, de 24 de julho de 1991.

A aceitação desta certidão está condicionada à verificação de sua autenticidade na Internet, nos endereços <<http://rfb.gov.br>> ou <<http://www.pgfn.gov.br>>.

Certidão emitida gratuitamente com base na Portaria Conjunta RFB/PGFN nº 1.751, de 2/10/2014.

Emitida às 09:54:06 do dia 05/04/2021 <hora e data de Brasília>.

Válida até 02/10/2021.

Código de controle da certidão: **E77C.C984.6710.3DE7**

Qualquer rasura ou emenda invalidará este documento.



[Voltar](#)[Imprimir](#)

### Certificado de Regularidade do FGTS - CRF

0168  
RF

**Inscrição:** 31.499.939/0001-76

**Razão Social:** MKR COMERCIO DE EQUIPAMENTOS EIRELI

**Endereço:** R MARECHAL MASCARENHAS DE MORAES 88 SALA B / PARQUE INDUSTRIAL / ARACATUBA / SP / 16075-370

A Caixa Econômica Federal, no uso da atribuição que lhe confere o Art. 7, da Lei 8.036, de 11 de maio de 1990, certifica que, nesta data, a empresa acima identificada encontra-se em situação regular perante o Fundo de Garantia do Tempo de Serviço - FGTS.

O presente Certificado não servirá de prova contra cobrança de quaisquer débitos referentes a contribuições e/ou encargos devidos, decorrentes das obrigações com o FGTS.

**Validade:** 18/03/2021 a 16/04/2021

**Certificação Número:** 2021031804221206392013

Informação obtida em 05/04/2021 10:21:13

A utilização deste Certificado para os fins previstos em Lei esta condicionada a verificação de autenticidade no site da Caixa:  
**[www.caixa.gov.br](http://www.caixa.gov.br)**



## PREFEITURA MUNICIPAL DE ARAÇATUBA

Secretaria Municipal de Finanças  
Departamento de Rendas Municipal

### Certidão Negativa de Tributos Municipais

0169  
mp

Certidão número : 6263-6253-4616  
Contribuinte : M.K.R. COMERCIO DE EQUIPAMENTOS EIRELI  
CNPJ / CPF : 31.499.939/0001-76  
Inscrição : 1640118  
Endereço : RUA: MARECHAL MASCARENHAS DE MORAIS, 88 Compl.: SALA B.  
Bairro : JARDIM PARQUE INDUSTRIAL, CEP: 16075-370.  
Emitida em : 05/04/2021 às 09:56:09  
Válida até : 05/05/2021

Ressalvando o direito que cabe a Fazenda Pública Municipal de exigir na forma da Legislação vigente, os Tributos ou quaisquer outros emolumentos que por ventura venham a ser apurados;

**Certifica que em relação ao contribuinte acima descrito nada deve até a emissão desta, em relação aos Tributos Municipais, inclusive Imobiliários e Mobiliários, administrados pela Secretaria da Fazenda Municipal.**

As informações desta estão contidas em nosso Cadastro.

Certidão expedida **via Internet**

A autenticidade desta certidão deverá ser confirmada na página da Secretaria Municipal de Finanças (<http://201.49.72.130:8083/issonline/servlet/haautenticadocumento>).

mp

PODER JUDICIÁRIO  
JUSTIÇA DO TRABALHO

0170

**CERTIDÃO NEGATIVA DE DÉBITOS TRABALHISTAS**

Nome: M.K.R. COMERCIO DE EQUIPAMENTOS EIRELI (MATRIZ E FILIAIS)  
CNPJ: 31.499.939/0001-76  
Certidão nº: 11588612/2021  
Expedição: 05/04/2021, às 09:28:21  
Validade: 01/10/2021 - 180 (cento e oitenta) dias, contados da data de sua expedição.

Certifica-se que **M.K.R. COMERCIO DE EQUIPAMENTOS EIRELI (MATRIZ E FILIAIS)**, inscrito(a) no CNPJ sob o nº **31.499.939/0001-76**, **NÃO CONSTA** do Banco Nacional de Devedores Trabalhistas.

Certidão emitida com base no art. 642-A da Consolidação das Leis do Trabalho, acrescentado pela Lei nº 12.440, de 7 de julho de 2011, e na Resolução Administrativa nº 1470/2011 do Tribunal Superior do Trabalho, de 24 de agosto de 2011.

Os dados constantes desta Certidão são de responsabilidade dos Tribunais do Trabalho e estão atualizados até 2 (dois) dias anteriores à data da sua expedição.

No caso de pessoa jurídica, a Certidão atesta a empresa em relação a todos os seus estabelecimentos, agências ou filiais.

A aceitação desta certidão condiciona-se à verificação de sua autenticidade no portal do Tribunal Superior do Trabalho na Internet (<http://www.tst.jus.br>).

Certidão emitida gratuitamente.

**INFORMAÇÃO IMPORTANTE**

Do Banco Nacional de Devedores Trabalhistas constam os dados necessários à identificação das pessoas naturais e jurídicas inadimplentes perante a Justiça do Trabalho quanto às obrigações estabelecidas em sentença condenatória transitada em julgado ou em acordos judiciais trabalhistas, inclusive no concernente aos recolhimentos previdenciários, a honorários, a custas, a emolumentos ou a recolhimentos determinados em lei; ou decorrentes de execução de acordos firmados perante o Ministério Público do Trabalho ou Comissão de Conciliação Prévia.



**REPÚBLICA FEDERATIVA DO BRASIL**  
**CADASTRO NACIONAL DA PESSOA JURÍDICA**

0171  
10

NÚMERO DE INSCRIÇÃO <b>31.499.939/0001-76</b> MATRIZ	<b>COMPROVANTE DE INSCRIÇÃO E DE SITUAÇÃO CADASTRAL</b>	DATA DE ABERTURA <b>13/09/2018</b>
--	---	---------------------------------------

NOME EMPRESARIAL <b>M.K.R. COMERCIO DE EQUIPAMENTOS EIRELI</b>
---

TÍTULO DO ESTABELECIMENTO (NOME DE FANTASIA) <b>M.K.R.</b>	PORTE <b>EPP</b>
---	---------------------

CÓDIGO E DESCRIÇÃO DA ATIVIDADE ECONÔMICA PRINCIPAL <b>47.89-0-99 - Comércio varejista de outros produtos não especificados anteriormente</b>
--

CÓDIGO E DESCRIÇÃO DAS ATIVIDADES ECONÔMICAS SECUNDÁRIAS <b>33.21-0-00 - Instalação de máquinas e equipamentos industriais</b> <b>33.14-7-10 - Manutenção e reparação de máquinas e equipamentos para uso geral não especificados anteriormente</b> <b>47.44-0-01 - Comércio varejista de ferragens e ferramentas</b> <b>46.63-0-00 - Comércio atacadista de Máquinas e equipamentos para uso industrial; partes e peças</b> <b>46.65-6-00 - Comércio atacadista de máquinas e equipamentos para uso comercial; partes e peças</b> <b>46.64-8-00 - Comércio atacadista de máquinas, aparelhos e equipamentos para uso odonto-médico-hospitalar; partes e peças</b> <b>46.45-1-01 - Comércio atacadista de instrumentos e materiais para uso médico, cirúrgico, hospitalar e de laboratórios</b>
--

CÓDIGO E DESCRIÇÃO DA NATUREZA JURÍDICA <b>230-5 - Empresa Individual de Responsabilidade Limitada (de Natureza Empresári</b>
--

LOGRADOURO <b>R MARECHAL MASCARENHAS DE MORAES</b>	NÚMERO <b>88</b>	COMPLEMENTO <b>SALA B</b>
---	---------------------	------------------------------

CEP <b>16.075-370</b>	BAIRRO/DISTRITO <b>PARQUE INDUSTRIAL</b>	MUNICÍPIO <b>ARACATUBA</b>	UF <b>SP</b>
--------------------------	---	-------------------------------	-----------------

ENDEREÇO ELETRÔNICO <b>KCR@KCREQUIPAMENTOS.COM.BR</b>	TELEFONE <b>(18) 2102-5500/ (18) 2102-5502</b>
--	---

ENTE FEDERATIVO RESPONSÁVEL (EFR) *****
--

SITUAÇÃO CADASTRAL <b>ATIVA</b>	DATA DA SITUAÇÃO CADASTRAL <b>13/09/2018</b>
------------------------------------	---

MOTIVO DE SITUAÇÃO CADASTRAL
------------------------------

SITUAÇÃO ESPECIAL *****	DATA DA SITUAÇÃO ESPECIAL *****
----------------------------	------------------------------------

Aprovado pela Instrução Normativa RFB nº 1.863, de 27 de dezembro de 2018.

Emitido no dia **05/04/2021** às **09:51:12** (data e hora de Brasília).

Página: 1/1



## TRIBUNAL DE CONTAS DA UNIÃO

### Consulta Consolidada de Pessoa Jurídica

0172  
mp

Este relatório tem por objetivo apresentar os resultados consolidados de consultas eletrônicas realizadas diretamente nos bancos de dados dos respectivos cadastros. A responsabilidade pela veracidade do resultado da consulta é do Órgão gestor de cada cadastro consultado. A informação relativa à razão social da Pessoa Jurídica é extraída do Cadastro Nacional da Pessoa Jurídica, mantido pela Receita Federal do Brasil.

Consulta realizada em: 05/04/2021 10:30:52

#### Informações da Pessoa Jurídica:

Razão Social: **M.K.R. COMERCIO DE EQUIPAMENTOS EIRELI**  
CNPJ: **31.499.939/0001-76**

#### Resultados da Consulta Eletrônica:

Órgão Gestor: **TCU**  
Cadastro: **Licitantes Inidôneos**  
Resultado da consulta: **Nada Consta**

Para acessar a certidão original no portal do órgão gestor, clique [AQUI](#).

Órgão Gestor: **CNJ**  
Cadastro: **CNIA - Cadastro Nacional de Condenações Cíveis por Ato de Improbidade Administrativa e Inelegibilidade**  
Resultado da consulta: **Nada Consta**

Para acessar a certidão original no portal do órgão gestor, clique [AQUI](#).

Órgão Gestor: **Portal da Transparência**  
Cadastro: **Cadastro Nacional de Empresas Inidôneas e Suspensas**  
Resultado da consulta: **Nada Consta**

Para acessar a certidão original no portal do órgão gestor, clique [AQUI](#).

Órgão Gestor: **Portal da Transparência**  
Cadastro: **CNEP - Cadastro Nacional de Empresas Punidas**  
Resultado da consulta: **Nada Consta**

Para acessar a certidão original no portal do órgão gestor, clique [AQUI](#).

mp

Obs: A consulta consolidada de pessoa jurídica visa atender aos princípios de simplificação e

racionalização de serviços públicos digitais. Fundamento legal: Lei nº 12.965, de 23 de abril de 2014, Lei nº 13.460, de 26 de junho de 2017, Lei nº 13.726, de 8 de outubro de 2018, Decreto nº 8.638 de 15, de janeiro de 2016.



CONVÊNIO ARAÇATUBA

JUCESP



JUCESP PROTOCOLO  
2.161.899/18-1



13

27110

0174

*[Handwritten signature]*

**INSTRUMENTO PARTICULAR DE ALTERAÇÃO E CONSOLIDAÇÃO DE  
CONTRATO SOCIAL DE**

**M.K.R. COMÉRCIO DE EQUIPAMENTOS EIRELI**

NIRE: 3560225856-1

CNPJ/MF: 31.499.939/0001-76

**VALÉRIA STANICHESKI**, brasileira, maior, solteira, empresária, residente e domiciliada na rua América do Sul, 782, Vila Carvalho, CEP 16.025-300, neste município e comarca de Araçatuba, Estado de São Paulo, nascida aos 23/10/1985, natural de Araçatuba/SP, portadora do documento de identidade RG nº 40.262.271-6 SSP/SP e do CPF nº 351.626.258-33,

**ÚNICA sócia componente da sociedade empresária individual de responsabilidade limitada, que gira no município de Araçatuba, Estado de São Paulo, sob a denominação de M.K.R. COMÉRCIO DE EQUIPAMENTOS EIRELI, com sede e foro na Rua Marechal Mascarenhas de Moraes, nº 88, sala B, Parque Industrial, CEP 16.075-370, neste município e comarca de Araçatuba, Estado de São Paulo, com Contrato Social arquivado na Junta Comercial do Estado de São Paulo sob o NIRE nº 3560225856-1, em sessão de 13/09/2018, inscrita no CNPJ sob nº 31.499.939/0001-76, resolve, na melhor forma de Direito, alterar o instrumento social mediante as cláusulas e condições seguintes:**



*[Handwritten signature]*

*[Handwritten mark]*

*[Handwritten signature]*

JUCESP

13

2018

0175  
MP

**CLÁUSULA 1ª** - A sócia **VALÉRIA STANICHESKI**, já qualificada no preâmbulo deste instrumento, decide se retirar da sociedade e pela venda que faz da totalidade de suas cotas do capital social conforme segue:

**Parágrafo 1º** - Para o Sr. **WAGNER STANICHESKI**, brasileiro, casado sob o regime da comunhão parcial de bens, maior, natural da cidade de Araçatuba/SP, nascido em 23/09/1976, empresário, portador da Cédula de Identidade RG nº 27.221.631-8, emitido em 02/08/1995, e do CPF 214.137.258-56, residente e domiciliado na Rua Ary Villela Martins, 294, Bairro Condomínio Habiana I, CEP 16.052-900, na cidade de Araçatuba, Estado de São Paulo, que adquire 95.400 quotas, no valor nominal unitário de R\$ 1,00 (Um) real cada uma, totalizando a importância de R\$ 95.400,00 (noventa e cinco mil e quatrocentos reais).

**Parágrafo 2º** - O pagamento será realizado em uma parcela de R\$ 95.400,00 (noventa e cinco mil e quatrocentos reais), no ato da assinatura deste, mediante recibo, dando plena, geral e rasa quitação da quantia paga, declarando que recebeu da Sociedade, todos seus direitos e haveres, não tendo nada a reclamar, seja a qualquer título.

**CLÁUSULA 2ª**- Em decorrência das alterações descritas na cláusula anterior, a cláusula 3ª do contrato social passa a ter seguinte redação:

**CLÁUSULA TERCEIRA - Do Capital Social.**



MP

#

Autentico



JUCESP

13

231110

0176  
up

O capital social é de R\$ 95.400,00 (noventa e cinco mil e quatrocentos reais), totalmente integralizado em moeda corrente do País, detido, em sua totalidade, pelo Titular **WAGNER STANICHESKI**.

**PARÁGRAFO ÚNICO** - A responsabilidade da titular **WAGNER STANICHESKI** é limitada á importância total do capital integralizado.

**CLÁUSULA 3ª** - O titular **CONSOLIDA** o contrato social da Empresa, que passa a vigorar com a redação abaixo, permanecendo em pleno vigor as demais disposições contratuais não alteradas por este instrumento.

### CONSOLIDAÇÃO CONTRATUAL

#### M.K.R. COMÉRCIO DE EQUIPAMENTOS EIRELI

NIRE: 3560225856-1

CNPJ/MF: 31.499.939/0001-76

**WAGNER STANICHESKI**, brasileiro, casado sob o regime da comunhão parcial de bens, maior, natural da cidade de Araçatuba/SP, nascido em



*[Handwritten signatures and initials]*

JUL 13 2018

13

2018

0177  
mp

23/09/1976, empresário, portador da Cédula de Identidade RG nº 27.221.631-8, emitido em 02/08/1995, e do CPF 214.137.258-56, residente e domiciliado na Rua Ary Villela Martins, 294, Bairro Condomínio Habiana I, CEP 16.052-900, na cidade de Araçatuba, Estado de São Paulo,

ÚNICO sócio componente da sociedade empresária individual de responsabilidade limitada, que gira no município de Araçatuba, Estado de São Paulo, sob a denominação de **M.K.R. COMÉRCIO DE EQUIPAMENTOS EIRELI**, com sede e foro na Rua Marechal Mascarenhas de Moraes, nº 88, sala B, Parque Industrial, CEP 16.075-370, neste município e comarca de Araçatuba, Estado de São Paulo, com Contrato Social arquivado na Junta Comercial do Estado de São Paulo sob o NIRE nº 3560225856-1, em sessão de 13/09/2018, inscrita no CNPJ sob nº 31.499.939/0001-76, o qual se regerá, doravante, pelo presente ATO CONSTITUTIVO:

#### CLÁUSULA PRIMEIRA – NOME EMPRESARIAL

A empresa girará sob nome empresarial de **M.K.R. COMÉRCIO DE EQUIPAMENTOS EIRELI**.

#### CLÁUSULA SEGUNDA – ENDEREÇO DA SEDE

A sede da empresa será na Rua Marechal Mascarenhas de Moraes, nº 88, sala B, Parque Industrial, CEP 16.075-370, neste município e comarca de Araçatuba, Estado de São Paulo.



mp

mp

mp

JUCESP

13

25110

0178  
rp

### CLÁUSULA TERCEIRA – DO CAPITAL SOCIAL

O capital social é de R\$ 95.400,00 (noventa e cinco mil e quatrocentos reais), totalmente integralizado em moeda corrente do País e representado por uma quota de igual valor nominal.

### CLÁUSULA QUARTA- DO OBJETO SOCIAL

A empresa tem por objeto social a exploração do ramo de **comércio de equipamentos de medição e pesagem, Comércio varejistas de artigos funerários (47.89.0.99); Instalação de máquinas, controladores, dosadores, misturadoras, pesadores em geral (33.21.0.00), Manutenção e reparação de máquinas, controladores, dosadores, misturadoras, pesadores em geral (33.14.7.10), Comércio varejista de ferragens e produtos metalúrgicos em geral (47.44.0.01), comércio atacadista de máquinas e equipamentos para uso industrial; partes e peças (46.63-0-00), comércio atacadista de máquinas e equipamentos para uso comercial (46.65-6-00); comércio atacadista de mobiliário odontológico e médico-hospitalar e suas partes e peças (4664-8/00), comércio atacadista de instrumentos e materiais para uso médico, cirúrgico, hospitalar, odontológico e de laboratórios (4645-1/01) e prestação de serviços na manutenção e instalações, podendo ser modificado ou estendido, a critério da sócio.**

### CLÁUSULA QUINTA – PRAZO DE DURAÇÃO



JUL 13

13

2018

0179  
mp

A empresa iniciou suas atividades em 13/09/2018, possuindo prazo indeterminado de duração.

### CLÁUSULA SEXTA – DATA DE ENCERRAMENTO DO EXERCÍCIO

O exercício social coincidirá com o ano calendário civil, encerrando-se a 31 de dezembro de cada ano.

### CLAUSULA SÉTIMA - ADMINISTRAÇÃO

A Administração da empresa caberá ao **WAGNER STANICHESKI** já qualificado no preâmbulo deste instrumento, com os poderes para direção, gerência e administração da sociedade, podendo assinar contratos, passar recibos, dar quitação, emitir cheques bancários, aceitar, emitir ou endossar títulos comerciais ou financeiros, tais como letras de câmbio, notas promissórias, documentos relativos à outorga ou alienação de bens imóveis da sociedade e, praticar todos os atos que importem em direitos e obrigações da mesma, inclusive os atos que possam representá-la perante as repartições públicas e autarquias federais, estaduais e municipais, em juízo ou fora dele.

**Parágrafo primeiro** – A sociedade poderá nomear procuradores com poderes especiais, sendo defeso a delegação de poderes do uso da denominação social para fins estranhos ao objeto social.

### CLAUSULA OITAVA – DECLARAÇÃO DO TITULAR



AA

Wagner Stanicheski  
Cavalcanti

JUL 2018

13

2018

0180  
up

Declaro que não participo de nenhuma outra empresa da modalidade EIRELI.

### CLAUSULA NONA – DECLARAÇÃO DE DESIMPEDIMENTO PARA O EXERCÍCIO DA ADMINISTRAÇÃO

O Administrador declara, sob as penas da Lei, de que não está impedida de exercer a administração de empresa individual de responsabilidade limitada, por lei especial, ou em virtude de condenação criminal, ou por se encontrarem sob os efeitos dela, a pena que vede, ainda que temporariamente, o acesso a cargos públicos; ou por crime falimentar, de prevaricação, peita ou suborno, concussão, peculato ou contra a economia popular, contra o sistema financeiro nacional, contra normas de defesa da concorrência, contra as relações de consumo, fé pública ou a propriedade.

### CLÁUSULA DÉCIMA- ABERTURA, ALTERAÇÃO E EXTINÇÃO DE FILIAIS

A empresa poderá a qualquer tempo criar, alterar ou extinguir filiais e outros estabelecimentos no País ou fora dele, mediante deliberação do titular.

### CLÁUSULA DÉCIMA PRIMEIRA – DO FORO

Fica eleito o foro de Araçatuba/SP para o exercício e o cumprimento dos direitos e obrigações resultantes deste instrumento constitutivo.



AS

up

JUCESP

17

23118

0181  
MP

E por estar de pleno acordo assino o presente instrumento de alteração da empresa EIRELI., em 3 (três) vias de igual valor, teor e forma, na presença de duas testemunhas.

Araçatuba-SP, 07 de novembro de 2018.

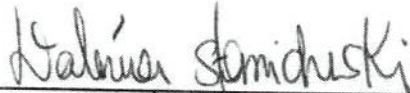
  
VALÉRIA STANICHESKI

  
WAGNER STANICHESKI

Testemunhas:

  
Marcio Ernica

CPF 338.068.998-00

RG 35.165.004-0 SSP/SP

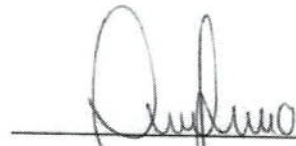
  
Danilo Junio da Silva Akama

CPF 386.519.708-62

RG 46.262.026-8 SSP/SP



REPÚBLICA FEDERATIVA DO BRASIL  
ESTADO DA PARAÍBA  
CARTÓRIO AZEVEDO BASTOS  
FUNDADO EM 1888  
PRIMEIRO REGISTRO CIVIL DE NASCIMENTO E ÓBITOS E PRIVATIVO DE CASAMENTOS, INTERDIÇÕES E TUTELAS DA COMARCA DE  
JOÃO PESSOA

Av. Epitácio Pessoa, 1145 Bairro dos Estados 58030-00, João Pessoa PB  
Tel.: (83) 3244-5404 / Fax: (83) 3244-5484  
<http://www.azevedobastos.not.br>  
E-mail: [cartorio@azevedobastos.not.br](mailto:cartorio@azevedobastos.not.br)



0182  
40

**DECLARAÇÃO DE SERVIÇO DE AUTENTICAÇÃO DIGITAL**

O Bel. Válber Azevêdo de Miranda Cavalcanti, Oficial do Primeiro Registro Civil de Nascimentos e Óbitos e Privativo de Casamentos, Interdições e Tutelas com atribuição de autenticar e reconhecer firmas da Comarca de João Pessoa Capital do Estado da Paraíba, em virtude de Lei, etc...

DECLARA para os devidos fins de direito que, o documento em anexo identificado individualmente em cada Código de Autenticação Digital<sup>1</sup> ou na referida sequência, foi autenticado de acordo com as Legislações e normas vigentes<sup>2</sup>.

DECLARO ainda que, para garantir transparência e segurança jurídica de todos os atos oriundos da atividade Notarial e Registral no Estado da Paraíba, foi instituído pela Lei Nº 10.132, de 06 de novembro de 2013, a aplicação obrigatória de um Selo Digital de Fiscalização Extrajudicial em todos os atos de notas e registro, composto de um código único (por exemplo: Selo Digital: ABC12345-X1X2) e dessa forma, cada autenticação processada pela nossa Serventia pode ser verificada e confirmada tantas vezes quanto for necessário através do site do Tribunal de Justiça do Estado da Paraíba, endereço <https://corregedoria.tjpb.jus.br/selo-digital/>

A autenticação digital do documento faz prova de que, na data e hora em que ela foi realizada, a empresa M.K.R. COMERCIO DE EQUIPAMENTOS EIRELI tinha posse de um documento com as mesmas características que foram reproduzidas na cópia autenticada, sendo da empresa M.K.R. COMERCIO DE EQUIPAMENTOS EIRELI a responsabilidade, única e exclusiva, pela idoneidade do documento apresentado a este Cartório.

Esta DECLARAÇÃO foi emitida em **25/08/2020 10:31:25 (hora local)** através do sistema de autenticação digital do Cartório Azevêdo Bastos, de acordo com o Art. 1º, 10º e seus §§ 1º e 2º da MP 2200/2001, como também, o documento eletrônico autenticado contendo o Certificado Digital do titular do Cartório Azevêdo Bastos, poderá ser solicitado diretamente a empresa **M.K.R. COMERCIO DE EQUIPAMENTOS EIRELI** ou ao Cartório pelo endereço de e-mail [autentica@azevedobastos.not.br](mailto:autentica@azevedobastos.not.br)

Para informações mais detalhadas deste ato, acesse o site <https://autdigital.azevedobastos.not.br> e informe o *Código de Autenticação Digital*.

Esta Declaração é válida por **tempo indeterminado** e está disponível para consulta em nosso site.

<sup>1</sup>**Código de Autenticação Digital:** 97042711180827040714-1 97042711180827040714-8

<sup>2</sup>**Legislações Vigentes:** Lei Federal nº 8.935/94, Lei Federal nº 10.406/2002, Medida Provisória nº 2200/2001, Lei Federal nº 13.105/2015, Lei Estadual nº 8.721/2008, Lei Estadual nº 10.132/2013 e Provimento CGJ N° 003/2014.

O referido é verdade, dou fé.

**CHAVE DIGITAL**

00005b1d734fd94f057f2d69fe6bc05baaec6ec31bbf906e784f42355d9ceb4358a534bab58d3f8e2b17c0d52c11b6a669fa7342b766eb44114de9e6a9bc7e3830082754836bf11b2c31a0fd3cb4b091



*mp*



Presidência da República  
Casa Civil  
Medida Provisória Nº 2.200-2,  
de 24 de agosto de 2001.



0183  
mp

Este documento é o comprovante de inscrição no CADASTRO DE PESSOAS FÍSICAS - CPF, vedada a exigência por terceiros, salvo nos casos previstos na Legislação vigente.

Assinatura  
*Karen Cristiane Ribeiro*  
KAREN CRISTIANE RIBEIRO

S  
E  
R  
V  
I  
D  
O

VÁLIDO EM TODO O TERRITÓRIO NACIONAL  
Emitido em : 08/02/87

MINISTÉRIO DA FAZENDA  
Secretaria da Receita Federal

CPF - CADASTRO DE PESSOAS FÍSICAS

Nome  
KAREN CRISTIANE RIBEIRO

Nº de inscrição  
277277558-50

Data do Nascimento  
21/03/79



mp

**CARTÓRIO AZEVEDO BASTOS** 1º OFÍCIO DE REGISTRO CIVIL DAS PESSOAS NATURAIS E TABELIONATO DE NOTAS - Código CNJ 06.876-0  
Av. Presidente Antônio Carlos, 146 - Bairro São Estevão - João Pessoa/PB - CEP 58020-000 - www.azevedobastos.net.br - Tel.: (33) 3344-5434 - Fax: (33) 3344-5434

**Autenticação Digital**

De acordo com os artigos 1º, 3º e 7º inc. V 8º, 41 e 52 da Lei Federal 8.035/1994 e Art. 9º Inc. XII da Lei Estadual 8.721/2008 autentico a presente imagem digitalizada, reprodução fiel do documento apresentado e conferido neste ato. O referido é verdade. Dou fé.

**Cód. Autenticação: 97042510180827080837-1; Data: 25/10/2018 08:34:11**

Selo Digital de Fiscalização Tipo Normal C. AHQ14715-6X2.  
Valor Total do Ato: R\$ 4,23

Bel. Válder de Miranda Cavalcanti  
Titular

Confira os dados do ato em: <https://selodigital.tjpb.jus.br>



REPÚBLICA FEDERATIVA DO BRASIL  
ESTADO DA PARAÍBA  
CARTÓRIO AZEVEDO BASTOS  
FUNDADO EM 1888  
PRIMEIRO REGISTRO CIVIL DE NASCIMENTO E ÓBITOS E PRIVATIVO DE CASAMENTOS, INTERDIÇÕES E TUTELAS DA COMARCA DE  
JOÃO PESSOA

Av. Epitácio Pessoa, 1145 Bairro dos Estados 58030-00, João Pessoa PB  
Tel.: (83) 3244-5404 / Fax: (83) 3244-5484  
<http://www.azevedobastos.not.br>  
E-mail: [cartorio@azevedobastos.not.br](mailto:cartorio@azevedobastos.not.br)



DECLARAÇÃO DE SERVIÇO DE AUTENTICAÇÃO DIGITAL

O Bel. Válber Azevêdo de Miranda Cavalcanti, Oficial do Primeiro Registro Civil de Nascimentos e Óbitos e Privativo de Casamentos, Interdições e Tutelas com atribuição de autenticar e reconhecer firmas da Comarca de João Pessoa Capital do Estado da Paraíba, em virtude de Lei, etc...

DECLARA para os devidos fins de direito que, o documento em anexo identificado individualmente em cada Código de Autenticação Digital<sup>1</sup> ou na referida sequência, foi autenticado de acordo com as Legislações e normas vigentes<sup>2</sup>.

DECLARO ainda que, para garantir transparência e segurança jurídica de todos os atos oriundos da atividade Notarial e Registral no Estado da Paraíba, foi instituído pela Lei Nº 10.132, de 06 de novembro de 2013, a aplicação obrigatória de um Selo Digital de Fiscalização Extrajudicial em todos os atos de notas e registro, composto de um código único (por exemplo: Selo Digital: ABC12345-X1X2) e dessa forma, cada autenticação processada pela nossa Serventia pode ser verificada e confirmada tantas vezes quanto for necessário através do site do Tribunal de Justiça do Estado da Paraíba, endereço <https://corregedoria.tjpb.jus.br/selo-digital/>

A autenticação digital do documento faz prova de que, na data e hora em que ela foi realizada, a empresa M.K.R. COMERCIO DE EQUIPAMENTOS EIRELI tinha posse de um documento com as mesmas características que foram reproduzidas na cópia autenticada, sendo da empresa M.K.R. COMERCIO DE EQUIPAMENTOS EIRELI a responsabilidade, única e exclusiva, pela idoneidade do documento apresentado a este Cartório.

Esta DECLARAÇÃO foi emitida em **31/07/2020 10:24:04 (hora local)** através do sistema de autenticação digital do Cartório Azevedo Bastos, de acordo com o Art. 1º, 10º e seus §§ 1º e 2º da MP 2200/2001, como também, o documento eletrônico autenticado contendo o Certificado Digital do titular do Cartório Azevedo Bastos, poderá ser solicitado diretamente a empresa **M.K.R. COMERCIO DE EQUIPAMENTOS EIRELI** ou ao Cartório pelo endereço de e-mail [autentica@azevedobastos.not.br](mailto:autentica@azevedobastos.not.br)

Para informações mais detalhadas deste ato, acesse o site <https://autdigital.azevedobastos.not.br> e informe o Código de Consulta desta Declaração.

A consulta desta Declaração estará disponível em nosso site.

<sup>1</sup>Código de Autenticação Digital: 97042510180827080837-1

<sup>2</sup>Legislações Vigentes: Lei Federal nº 8.935/94, Lei Federal nº 10.406/2002, Medida Provisória nº 2200/2001, Lei Federal nº 13.105/2015, Lei Estadual nº 8.721/2008, Lei Estadual nº 10.132/2013 e Provimento CGJ N° 003/2014.

O referido é verdade, dou fé.

CHAVE DIGITAL

00005b1d734fd94f057f2d69fe6bc05b6176d807e0e678be7c4dfc9278e768f4fa2bd39e9d0758197fed2304645a0d143ca19aa1b6784041bae423f437f8c26830082754836bf11b2c31a0fd3cb4b091



Presidência da República  
Casa Civil  
Medida Provisória Nº 2.200-2,  
de 24 de agosto de 2001.



0185

**MINISTÉRIO DA FAZENDA**  
**Secretaria da Receita Federal**

**CPF - CADASTRO DE PESSOAS FÍSICAS**

Nome  
**WAGNER STANICHESKI**

Nº de Inscrição  
**214137258-56**

Data do Nascimento  
**23/09/76**

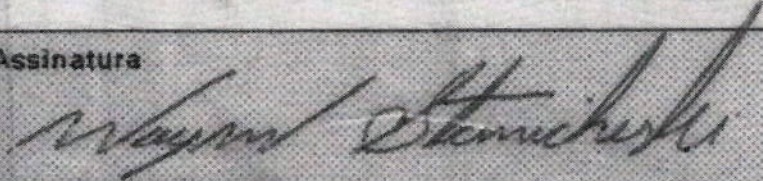

Este documento é o comprovante de Inscrição no CADASTRO DE PESSOAS FÍSICAS - CPF, vedada a exigência por terceiros, salvo nos casos previstos na Legislação vigente.

Assinatura  
  
**WAGNER STANICHESKI**

**S E R V I Ç O**

**VÁLIDO EM TODO O TERRITÓRIO NACIONAL**

Emitido em : 18/09/96

*mp*

**CARTÓRIO AZEVEDO BASTOS** 1º OFÍCIO DE REGISTRO CIVIL DAS PESSOAS NATURAIS E TABELIONATO DE NOTAS - Código CNJ 06.876-0

**Autenticação Digital**

De acordo com os artigos 1º, 3º e 7º Inc. V 8º, 41 e 62 da Lei Federal 8.933/1994 e Art. 9º Inc. XII da Lei Estadual 8.721/2008 autentico a presente imagem digitalizada, reprodução fiel do documento apresentado e conferido neste etc. O referido é verdade. Dou, fe

**Cód. Autenticação: 97042711180933000887-1; Data: 27/11/2018 09:42:06**

Selo Digital de Fiscalização Tipo Normal C: AHV07524-5YL6;  
 Valor Total do Ato: R\$ 4,23

Bel. Váber de Miranda Cavalcanti  
 Titular

Confira os dados do ato em: <https://selodigital.tpb.jus.br>

REPÚBLICA FEDERATIVA DO BRASIL  
ESTADO DA PARAÍBA  
CARTÓRIO AZEVEDO BASTOS  
FUNDADO EM 1888

PRIMEIRO REGISTRO CIVIL DE NASCIMENTO E ÓBITOS E PRIVATIVO DE CASAMENTOS, INTERDIÇÕES E TUTELAS DA COMARCA DE  
JOÃO PESSOA

Av. Epitácio Pessoa, 1145 Bairro dos Estados 58030-00, João Pessoa PB  
Tel.: (83) 3244-5404 / Fax: (83) 3244-5484  
<http://www.azevedobastos.not.br>  
E-mail: [cartorio@azevedobastos.not.br](mailto:cartorio@azevedobastos.not.br)



DECLARAÇÃO DE SERVIÇO DE AUTENTICAÇÃO DIGITAL

O Bel. Válber Azevêdo de Miranda Cavalcanti, Oficial do Primeiro Registro Civil de Nascimentos e Óbitos e Privativo de Casamentos, Interdições e Tutelas com atribuição de autenticar e reconhecer firmas da Comarca de João Pessoa Capital do Estado da Paraíba, em virtude de Lei, etc...

DECLARA para os devidos fins de direito que, o documento em anexo identificado individualmente em cada Código de Autenticação Digital<sup>1</sup> ou na referida sequência, foi autenticado de acordo com as Legislações e normas vigentes<sup>2</sup>.

DECLARO ainda que, para garantir transparência e segurança jurídica de todos os atos oriundos da atividade Notarial e Registral no Estado da Paraíba, foi instituído pela Lei Nº 10.132, de 06 de novembro de 2013, a aplicação obrigatória de um Selo Digital de Fiscalização Extrajudicial em todos os atos de notas e registro, composto de um código único (por exemplo: Selo Digital: ABC12345-X1X2) e dessa forma, cada autenticação processada pela nossa Serventia pode ser verificada e confirmada tantas vezes quanto for necessário através do site do Tribunal de Justiça do Estado da Paraíba, endereço <https://corregedoria.tjpb.jus.br/selo-digital/>

A autenticação digital do documento faz prova de que, na data e hora em que ela foi realizada, a empresa M.K.R. COMERCIO DE EQUIPAMENTOS EIRELI tinha posse de um documento com as mesmas características que foram reproduzidas na cópia autenticada, sendo da empresa M.K.R. COMERCIO DE EQUIPAMENTOS EIRELI a responsabilidade, única e exclusiva, pela idoneidade do documento apresentado a este Cartório.

Esta DECLARAÇÃO foi emitida em **25/08/2020 10:32:37 (hora local)** através do sistema de autenticação digital do Cartório Azevêdo Bastos, de acordo com o Art. 1º, 10º e seus §§ 1º e 2º da MP 2200/2001, como também, o documento eletrônico autenticado contendo o Certificado Digital do titular do Cartório Azevêdo Bastos, poderá ser solicitado diretamente a empresa **M.K.R. COMERCIO DE EQUIPAMENTOS EIRELI** ou ao Cartório pelo endereço de e-mail [autentica@azevedobastos.not.br](mailto:autentica@azevedobastos.not.br)

Para informações mais detalhadas deste ato, acesse o site <https://autdigital.azevedobastos.not.br> e informe o *Código de Autenticação Digital*.

Esta Declaração é válida por **tempo indeterminado** e está disponível para consulta em nosso site.

<sup>1</sup>**Código de Autenticação Digital:** 97042711180933000887-1

<sup>2</sup>**Legislações Vigentes:** Lei Federal nº 8.935/94, Lei Federal nº 10.406/2002, Medida Provisória nº 2200/2001, Lei Federal nº 13.105/2015, Lei Estadual nº 8.721/2008, Lei Estadual nº 10.132/2013 e Provimento CGJ N° 003/2014.

O referido é verdade, dou fé.

CHAVE DIGITAL

00005b1d734fd94f057f2d69fe6bc05baaec6ec31bbf906e784f42355d9ceb433eb78308e5b71a944e0da11f2b28e71420055460aebd3ca68967796e55  
9177d630082754836bf11b2c31a0fd3cb4b091



Presidência da República  
Casa Civil  
Medida Provisória Nº 2.200-2,  
de 24 de agosto de 2001.



**CONSELHO REGIONAL DE CONTABILIDADE DO ESTADO DE SÃO PAULO****CERTIDÃO DE REGULARIDADE PROFISSIONAL**

O **CONSELHO REGIONAL DE CONTABILIDADE DO ESTADO DE SÃO PAULO** CERTIFICA que o profissional identificado no presente documento encontra-se em situação **REGULAR** neste Regional, apto ao exercício da atividade contábil nesta data, de acordo com as suas prerrogativas profissionais, conforme estabelecido no art. 25 e 26 do Decreto-Lei n.º 9.295/46. 0187  
Ampl

Informamos que a presente certidão não quita nem invalida quaisquer débitos ou infrações que, posteriormente, venham a ser apurados contra o titular deste registro, bem como não atesta a regularidade dos trabalhos técnicos elaborados pelo profissional da Contabilidade.

	<b>CONSELHO REGIONAL DE CONTABILIDADE DO ESTADO DE SÃO PAULO</b>		
	Certidão nº: 2021/024845		
	Nome: AUGUSTO CESAR JUNQUEIRA ORTOLAN		
	Registro: SP-293155/O-0	Categoria: CONTADOR	CPF/CNPJ: 015.258.691-16
	Validade: 07/06/2021		
Finalidade: Licitações e Concorrência			

Confirme a veracidade deste documento no site [www.crcsp.org.br](http://www.crcsp.org.br), acessando a opção Consulta de Veracidade -> Certidões, mediante o número de controle a seguir:

Controle: 3210.3551.8920.4183



# JUCESP - Junta Comercial do Estado de São Paulo

Ministério da Indústria, Comércio Exterior e Serviços  
Departamento de Registro Empresarial e Integração - DR  
Secretaria de Desenvolvimento Econômico, Ciência, e Tecnologia

JUCESP PROTOCOLO  
0.906.708/18-7



## DECLARAÇÃO DE ENQUADRAMENTO...EPP

NOME EMPRESARIAL <b>M.K.R. COMERCIO DE EQUIPAMENTOS EIRELI</b>	NIFE <i>0188</i>
---	---------------------

DECLARAÇÃO  
**O Empresário M.K.R. COMERCIO DE EQUIPAMENTOS EIRELI, estabelecido na Rua Marechal Mascarenhas de Moraes, 88, SALA B, Parque Industrial, Araçatuba, SP, CEP:16075-370, requer a Vossa Senhoria o arquivamento do presente instrumento e declara, sob as penas da Lei, que se enquadra na condição de EMPRESA DE PEQUENO PORTE, nos termos da Lei Complementar nº 123, de 14/12/2006.**

LOCALIDADE <b>Araçatuba - SP</b>	DATA <b>13/09/2018</b>
-------------------------------------	---------------------------

NOME E ASSINATURA DO EMPRESÁRIO/SÓCIOS/DIRETORES/ADMINISTRADORES OU REPRESENTANTE LEGAL

NOME <b>VALERIA STANICHESKI (Administrador)</b>	ASSINATURA <i>Valéria Stanicheski</i>
--	--

Para uso exclusivo da Junta Comercial:

DEFERIDO	ETIQUETA DE REGISTRO



*mf*

**CARTÓRIO AZEVEDO BASTOS** - 1º OFÍCIO DE REGISTRO CIVIL DAS PESSOAS NATURAIS  
Rua Presidente Eduardo Prado, 115 - Jardim Botânico - Jd. Botânico - Araçatuba - SP - CEP: 16075-370 - Fone: (16) 3341-1000

**Autenticação Digital**  
De acordo com os artigos 1º, 3º e 7º, inc. V, art. 41 e 52 da Lei Federal 8.933/1994 e Art. 6º, inc. XII da Lei Estadual 8.721/2008 autentico a presente imagem digitalizada, reprodução fiel do documento apresentado e conferido neste ato. O referido é verdade. Dou fé.

Cód. Autenticação: 9704011181102380944-1; Data: 01/11/2018 11:10:27

Selo Digital de Fiscalização Tipo Normal C: AHR36285-70HT; Valor Total do Ato: R\$ 4,23

Bel. Vitor da Mota Cavalcanti  
Titular

Confira os dados do ato em: <https://selodigital.tjpb.jus.br>

REPÚBLICA FEDERATIVA DO BRASIL  
ESTADO DA PARAÍBA  
CARTÓRIO AZEVEDO BASTOS  
FUNDADO EM 1888  
PRIMEIRO REGISTRO CIVIL DE NASCIMENTO E ÓBITOS E PRIVATIVO DE CASAMENTOS, INTERDIÇÕES E TUTELAS DA COMARCA DE  
JOÃO PESSOA

Av. Epitácio Pessoa, 1145 Bairro dos Estados 58030-00, João Pessoa PB  
Tel.: (83) 3244-5404 / Fax: (83) 3244-5484  
<http://www.azevedobastos.not.br>  
E-mail: [cartorio@azevedobastos.not.br](mailto:cartorio@azevedobastos.not.br)



0189  
mp

### DECLARAÇÃO DE SERVIÇO DE AUTENTICAÇÃO DIGITAL

O Bel. Válber Azevêdo de Miranda Cavalcanti, Oficial do Primeiro Registro Civil de Nascimentos e Óbitos e Privativo de Casamentos, Interdições e Tutelas com atribuição de autenticar e reconhecer firmas da Comarca de João Pessoa Capital do Estado da Paraíba, em virtude de Lei, etc...

DECLARA para os devidos fins de direito que, o documento em anexo identificado individualmente em cada *Código de Autenticação Digital*<sup>1</sup> ou na referida sequência, foi autenticados de acordo com as Legislações e normas vigentes<sup>2</sup>.

DECLARO ainda que, para garantir transparência e segurança jurídica de todos os atos oriundos dos respectivos serviços de Notas e Registros do Estado da Paraíba, a Corregedoria Geral de Justiça editou o Provimento CGJPB N° 003/2014, determinando a inserção de um código em todos os atos notoriais e registrais, assim, cada Selo Digital de Fiscalização Extrajudicial contém um código único (por exemplo: **Selo Digital: ABC12345-X1X2**) e dessa forma, cada autenticação processada pela nossa Serventia pode ser confirmada e verificada tantas vezes quanto for necessário através do site do Tribunal de Justiça do Estado da Paraíba, endereço <http://corregedoria.tjpb.jus.br/selo-digital/>

A autenticação digital do documento faz prova de que, na data e hora em que ela foi realizada, a empresa **M.K.R. COMERCIO DE EQUIPAMENTOS EIRELI** tinha posse de um documento com as mesmas características que foram reproduzidas na cópia autenticada, sendo da empresa **M.K.R. COMERCIO DE EQUIPAMENTOS EIRELI** a responsabilidade, única e exclusiva, pela idoneidade do documento apresentado a este Cartório.

Esta DECLARAÇÃO foi emitida em **18/02/2020 14:46:38 (hora local)** através do sistema de autenticação digital do Cartório Azevedo Bastos, de acordo com o Art. 1º, 10º e seus §§ 1º e 2º da MP 2200/2001, como também, o documento eletrônico autenticado contendo o Certificado Digital do titular do Cartório Azevedo Bastos, poderá ser solicitado diretamente a empresa **M.K.R. COMERCIO DE EQUIPAMENTOS EIRELI** ou ao Cartório pelo endereço de e-mail [autentica@azevedobastos.not.br](mailto:autentica@azevedobastos.not.br)

Para informações mais detalhadas deste ato, acesse o site <https://autdigital.azevedobastos.not.br> e informe o *Código de Consulta desta Declaração*.

**Código de Consulta desta Declaração:** 1107438

A consulta desta Declaração estará disponível em nosso site até **18/02/2021 14:45:06 (hora local)**.

<sup>1</sup>**Código de Autenticação Digital:** 97040111181102380944-1

<sup>2</sup>**Legislações Vigentes:** Lei Federal nº 8.935/94, Lei Federal nº 10.406/2002, Medida Provisória nº 2200/2001, Lei Federal nº 13.105/2015, Lei Estadual nº 8.721/2008, Lei Estadual nº 10.132/2013 e Provimento CGJ N° 003/2014.

O referido é verdade, dou fé.

### CHAVE DIGITAL

00005b1d734fd94f057f2d69fe6bc05bf49b6087bf51a7119578b3675eebb1f7e056d563d0e6bca78dbf6e6d97f90ef630082754836bf11b2c31a0fd3cb4b09138aa274e572ab220661b835813b4a0bc

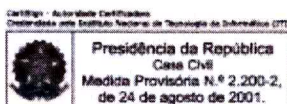

mp



## Consulta Cadastral

## Cadastro de Contribuintes de ICMS - Cadesp

Início Consultas Atos de Ofício Configuração Sincronismo Isenções Energia Procuções Eletrônicas Encerramento

Imprimir

Voltar

<b>IE:</b> 177.427.143.110 <b>CNPJ:</b> 31.499.939/0001-76 <b>Nome Empresarial:</b> M.K.R. COMERCIO DE EQUIPAMENTOS EIRELI	<b>Situação:</b> Ativo <b>Data da Inscrição no Estado:</b> 13/09/2018 <b>Regime Estadual:</b> RPA <b>Regime RFB:</b> RPA
--	---

## Empresa - Geral

<b>Nome Empresarial:</b> M.K.R. COMERCIO DE EQUIPAMENTOS EIRELI <b>Natureza Jurídica:</b> Empresa Individual De Responsabilidade Limitada (de Natureza Empresária) <b>Data início da Atividade:</b> 13/09/2018 <b>CNPJ da Matriz:</b> 31.499.939/0001-76  <b>Porte:</b> Empresa de Pequeno Porte <b>Capital Social:</b> R\$ 95.400,00 <b>Regime Estadual:</b> NORMAL - REGIME PERIÓDICO DE APURAÇÃO  <b>Regime Especial de IE Única:</b> Não	<b>Data início do regime:</b> 01/01/2020  <b>Regime Especial de IE Única por Município:</b> Não
---	---

## Estabelecimento - Geral

<b>Nome Fantasia:</b> M.K.R. <b>CNPJ:</b> 31.499.939/0001-76 <b>IE:</b> 177.427.143.110 <b>NIRE:</b> 35.6.0225856-1  <b>Situação Cadastral:</b> Ativo <b>Ocorrência Fiscal:</b> Ativa  <b>Tipo de Unidade:</b> Unidade produtiva	<b>Data da Inscrição no Estado:</b> 13/09/2018 <b>Data Início da IE:</b> 13/09/2018  <b>Data Início da Situação:</b> 13/09/2018  <b>Formas de Atuação:</b> Estabelecimento Fixo
--	--

## Tributário

<b>Substituto Tributário:</b> Não <b>CPR:</b> 1200 <b>CPR-ST:</b>	<b>Desde:</b> 13/09/2018 <b>Data Início da CPR:</b> 01/01/2020
<b>CNAE Principal:</b> 47.89-0/99 - Comércio varejista de outros produtos não especificados anteriormente <b>CNAE Secundários:</b> 33.14-7/10 - Manutenção e reparação de máquinas e equipamentos para uso geral não especificados anteriormente 33.21-0/00 - Instalação de máquinas e equipamentos industriais 46.45-1/01 - Comércio atacadista de instrumentos e materiais para uso médico, cirúrgico, hospitalar e de laboratórios 46.63-0/00 - Comércio atacadista de máquinas e equipamentos para uso industrial; partes e peças 46.64-8/00 - Comércio atacadista de máquinas, aparelhos e equipamentos para uso odontológico-hospitalar; partes e peças 46.65-6/00 - Comércio atacadista de máquinas e equipamentos para uso comercial; partes e peças 47.44-0/01 - Comércio varejista de ferragens e ferramentas	<b>Data Início do CNAE Prin.:</b> 13/09/2018 <b>Data Início do CNAE Sec.:</b> 13/09/2018 <b>Data Início do CNAE Sec.:</b> 13/09/2018 <b>Data Início do CNAE Sec.:</b> 13/09/2018 <b>Data Início do CNAE Sec.:</b> 13/09/2018 <b>Data Início do CNAE Sec.:</b> 13/09/2018 <b>Data Início do CNAE Sec.:</b> 13/09/2018
<b>DRT:</b> DRT-09 - ARAÇATUBA	<b>Posto Fiscal:</b> PF-10 - ARAÇATUBA



PREFEITURA MUNICIPAL DE ARAÇATUBA

0191  
M

COMPROVANTE DE INSCRIÇÃO E DE SITUAÇÃO CADASTRAL DO MOBILIÁRIO MUNICIPAL

MOBILIÁRIO	CPF/CNPJ	INSCRIÇÃO ESTADUAL	FORMA DE LANÇAMENTO DO ISSQN	DATA DE CADASTRO
88483	31.499.939/0001-76	177.427.143.110	NÃO OPTANTE DO SIMPLES NACIONAL	26/09/2018

NOME/RAZÃO SOCIAL

M.K.R. COMERCIO DE EQUIPAMENTOS EIRELI

LOGRADOURO

RUA - MARECHAL MASCARENHAS DE MORAIS

NÚMERO

88

COMPLEMENTO

SALA B

CEP

16075370

BAIRRO

JARDIM PARQUE INDUSTRIAL

MUNICÍPIO

ARAÇATUBA

UF

SP

CNAE CÓDIGO

4789099

DESCRIÇÃO DA ATIVIDADE ECONÔMICA PRINCIPAL

COMÉRCIO VAREJISTA DE OUTROS PRODUTOS NÃO ESPECIFICADOS ANTERIORMENTE

CNAE CÓDIGO

3314710

DESCRIÇÃO DA(S) ATIVIDADE(S) ECONÔMICA(S) SECUNDÁRIA(S)

Manutenção e reparação de máquinas e equipamentos para uso geral não especificados anteriormente

3321000

INSTALAÇÃO DE MÁQUINAS E EQUIPAMENTOS INDUSTRIAIS

4645101

Comercio atacadista de instrumentos e materiais para uso medico, cirurgico, hospitalares e laborat.

4663000

COMÉRCIO ATACADISTA DE MÁQUINAS E EQUIPAMENTOS PARA USO INDUSTRIAL; PARTES E PEÇAS

4664800

Comércio atacadista de máquinas, aparelhos e equipamentos para uso odonto-médico-hospitalar; partes e peças

4665600

Comércio atacadista de máquinas e equipamentos para uso comercial; partes e peças

4744001

COMÉRCIO VAREJISTA DE FERRAGENS E FERRAMENTAS

SÓCIO: 35162625833

VALERIA STANICHESKI

RESPONSÁVEL

SITUAÇÃO CADASTRAL

ATIVO

DATA DE ABERTURA

26/09/2018

DATA DO ENCERRAMENTO

/ /

CLASSIFICAÇÃO

ISS VARIÁVEL

DATA VIGÊNCIA

09/08/2020

DATA DA ÚLTIMA ALTERAÇÃO

/ /

Autenticação Eletrônica:

Emitida às: 09:52:35 do dia 05/04/2021

Código de Verificação: 4421-5635-9320





GOVERNO DO ESTADO DE SÃO PAULO  
SECRETARIA DE DESENVOLVIMENTO ECONÔMICO  
JUNTA COMERCIAL DO ESTADO DE SÃO PAULO



CERTIDÃO SIMPLIFICADA

0192  
M

CERTIFICAMOS QUE AS INFORMAÇÕES ABAIXO CONSTAM DOS DOCUMENTOS ARQUIVADOS NESTA JUNTA COMERCIAL E SÃO VIGENTES NA DATA DE SUA EXPEDIÇÃO.

SE HOUVER ARQUIVAMENTOS POSTERIORES, ESTA CERTIDÃO PERDERÁ SUA VALIDADE.

A AUTENTICIDADE DESTA CERTIDÃO E A EXISTÊNCIA DE ARQUIVAMENTOS POSTERIORES, SE HOUVER, PODERÃO SER CONSULTADAS NO SITE WWW.JUCESPONLINE.SP.GOV.BR, MEDIANTE O CÓDIGO DE AUTENTICIDADE INFORMADO AO FINAL DO DOCUMENTO.

EMPRESA							
NIRE 35602258561	REGISTRO	DATA DA CONSTITUIÇÃO 13/09/2018	INÍCIO DAS ATIVIDADES 04/09/2018	PRAZO DE DURAÇÃO PRAZO INDETERMINADO			
NOME COMERCIAL M.K.R. COMERCIO DE EQUIPAMENTOS EIRELI						TIPO JURÍDICO EIRELI (E.P.P.)	
C.N.P.J. 31.499.939/0001-76	ENDEREÇO RUA MARECHAL MASCARENHAS DE MORAES			NÚMERO 88	COMPLEMENTO SALA B		
BAIRRO PARQUE INDUSTRIAL	MUNICÍPIO ARACATUBA	UF SP	CEP 16075-370	MOEDA R\$	VALOR CAPITAL 95.400,00		

OBJETO SOCIAL
COMÉRCIO VAREJISTA DE OUTROS PRODUTOS NÃO ESPECIFICADOS ANTERIORMENTE MANUTENÇÃO E REPARAÇÃO DE MÁQUINAS E EQUIPAMENTOS PARA USO GERAL NÃO ESPECIFICADOS ANTERIORMENTE COMÉRCIO ATACADISTA DE INSTRUMENTOS E MATERIAIS PARA USO MÉDICO, CIRÚRGICO, HOSPITALAR E DE LABORATÓRIOS COMÉRCIO ATACADISTA DE MÁQUINAS E EQUIPAMENTOS PARA USO INDUSTRIAL; PARTES E PEÇAS COMÉRCIO ATACADISTA DE MÁQUINAS E EQUIPAMENTOS PARA USO COMERCIAL; PARTES E PEÇAS EXISTEM OUTRAS ATIVIDADES

TITULAR E ADMINISTRADOR					
NOME WAGNER STANICHESKI					
ENDEREÇO ARY VILLELA MARTINS			NÚMERO 294	COMPLEMENTO	
BAIRRO CONDOMINIO HABIANA	MUNICÍPIO ARACATUBA	UF SP	CEP 16052-900	RG 272216318	
CPF 214.137.258-56	CARGO TITULAR E ADMINISTRADOR			QUANTIDADE COTAS 95.400,00	

ÚLTIMO DOCUMENTO ARQUIVADO		
DATA 19/02/2021	NÚMERO 043.478/21-9	
ARQUIVAMENTO DE BALANÇO REFERENTE O PERÍODO DE 01/01/2019 À 31/12/2019 .  DECISÃO DO TITULAR DATADA DE 16/03/2020: DEMONSTRAÇÃO FINANCEIRA, AO 16 (DECIMO SEXTO) DIA DO M S DE MARÇO DE 2020 S 17:00 HORAS, NA SEDE DA EMPRESA M.K.R. COMERCIO DE EQUIPAMENTOS EIRELI EPP, NA CIDADE DE ARACATUBA, ESTADO DE SAO PAULO, NA RUA MARECHAL MASCARENHAS DE MORAES, 88, SALA B, PARQUE INDUSTRIAL, CEP 16.075-370, ESTEVE PRESENTE: WAGNER STANICHESKI, BRASILEIRO, CASADO SOB REGIME DE COMUNHAO PARCIAL DE BENS, EMPRESARIO, RESIDENTE E DOMICILIADO NA RUA ARY VILLELA MARTINS, 294, BAIRRO CONDOMINIO HABIANA I, CEP 16.052-900, NESTE MUNICIPIO DE ARACATUBA, ESTADO DE SAO PAULO, NASCIDO AOS 23/09/1976, PORTADOR DA CEDULA DE RG 27.221.631-8 SSP/SP E DO CPF 214.137.258-56. CONSIDERANDO QUE: FOI LEVANTADO O BALANCO PATRIMONIAL EM 31/12/2019 E APROVADO, POR MEIO DO QUAL SE VERIFICOU A APURACAO DE LUCROS E RESULTADOS		

DISPONIVEIS.

FIM DAS INFORMAÇÕES PARA NIRE: 35602258561  
DATA DA ÚLTIMA ATUALIZAÇÃO DA BASE DE DADOS: 05/04/2021

JUCESP

GOVERNO DO ESTADO  
SÃO PAULO

documento  
assinado  
digitalmente

Certidão Simplificada. Documento certificado por GISELA SIMIEMA CESCHIN, Secretária Geral da Jucesp. A Junta Comercial do Estado de São Paulo, garante a autenticidade deste documento quando visualizado diretamente no portal [www.jucesponline.sp.gov.br](http://www.jucesponline.sp.gov.br) sob o número de autenticidade 149759827, segunda-feira, 5 de abril de 2021 às 10:18:54.

0193  
mp



mp

# M.K.R EQUIPAMENTOS

M.K.R. COMERCIO DE EQUIPAMENTOS EIRELI  
Rua Marechal Mascarenhas de Moraes 88,  
Bairro: Industrial Sala B, CEP: 16075-370  
Fone: (18) 3621-2782 Araçatuba/SP  
E-mail: faturamento@kcrequipamentos.com.br

**DANFE**  
DOCUMENTO  
AUXILIAR DA NOTA  
FISCAL ELETRÔNICA

0-ENTRADA  
1-SAÍDA **1**  
Nº: 000.000.003  
SÉRIE: 001  
FOLHA: 1/1



CHAVE DE ACESSO

3518 1131 4999 3900 0176 5500 1000 0000 0319 9278 6370

Consulta de autenticidade no portal nacional da NF-e  
www.nfe.fazenda.gov.br/portal  
ou no site da Sefaz Autorizadora

NATUREZA DA OPERAÇÃO VENDA DE MERCADORIA A NÃO CONTRIBUINTE FORA DO ESTADO		PROTOCOLO DE AUTORIZAÇÃO DE USO 135180770899869 09/11/2018 10:43:42
INSCRIÇÃO ESTADUAL 177427143110	INSCRIÇÃO ESTADUAL DO SUBST. TRIBUT.	CNPJ 31.499.939/0001-76

### DESTINATÁRIO / REMETENTE

NOME / RAZÃO SOCIAL FUNDO MUNICIPAL DE SAUDE DE PIRITIBA		CNPJ / CPF 11.412.164/0001-42	DT. DA EMISSÃO 09/11/2018
ENDEREÇO LGO GENESIO PEREIRA LIMA, nº SN,		BAIRRO / DISTRITO CENTRO	CEP 44830-000
MUNICÍPIO PIRITIBA	UF BA	FONE / FAX (74) 99991-9664	DT. DA SAÍDA 09/11/2018
HORA DA SAÍDA 17:00:00		INSCR. ESTADUAL ISENTO	
FATURA / DUPLICATA 001 09/12/2018 1.980,00			

### CÁLCULO DO IMPOSTO

BASE DE CÁLCULO DO ICMS 0,00	VALOR DO ICMS 0,00	BASE DE CÁLC. DO ICMS S.T. 0,00	VALOR DO ICMS S.T. 0,00	VALOR TOTAL DOS PRODUTOS 1.980,00	
VALOR DO FRETE 0,00	VALOR DO SEGURO 0,00	DESCONTO 0,00	OUTRAS DESP. ACESSÓRIAS 0,00	VALOR TOTAL DO IPI 0,00	VALOR TOTAL DA NOTA 1.980,00

### TRANSPORTADOR / VOLUMES TRANSPORTADOS

NOME / RAZÃO SOCIAL JAMEF TRANSPORTES LIMITADA		FRETE/CONTA 0-Emitente	CÓDIGO ANTT	PLACA/VEIC	UF	CNPJ / CPF 20.147.617/0034-00
ENDEREÇO AV TARRAF 2100		MUNICÍPIO SAO JOSE DO RIO PRETO	UF SP	INSCRIÇÃO ESTADUAL 647556056112		
QUANTIDADE 2	ESPÉCIE CX	MARCA	NUMERAÇÃO 0	PESO BRUTO 24,000	PESO LÍQUIDO 24,000	

### DADOS DOS PRODUTOS / SERVIÇOS

CÓD.	DESCR.PRODUTO/SERVIÇO	NCM/SH	CSOSN	CFOP	UN	QD	VR.UNIT.	VR.TOTAL	BS.ICMS	VR.ICMS	IPI	%ICMS	%IPI	TRIB.
009.7	BALANCA ELETRONICA, MARCA LIDER, MOD. P-200C CAP. 200 KG DIV. 100 G ACO CARBONO 0,30 X 0,40 M LD 1050 NUMERO DE SERIE: 60092 E 60093.	84231000	0102	6108	UN	2,00	990,00	1.980,00	0,00	0,00	0,00	0,00	0,00	728,64

### DADOS ADICIONAIS

TOTAL APROXIMADO DE TRIBUTOS FEDERAIS, ESTADUAIS: R\$728,64 Documento emitido por empresa ME/EPP Optante do Simples Nacional - Não gera direito a crédito de ICMS e IPI. DECLARAÇÃO DE OPTANTE DO SIMPLES NACIONAL ANEXA. *CONFIRA A MERCADORIA NO ATO DO RECEBIMENTO/ACETTE. NÃO ACEITAMOS RECLAMAÇÕES POSTERIORES.* PROCESSO REFERENTE AO PREGAIO: 33/2018, AGENDAR ENTREGA NO FONE: 74-3628-2123 OU 99991-1516, DADOS BANCARIOS: BANCO DO BRASIL AG: 7646-5 E C/C 104-X MKR EQUIPAMENTOS.	RESERVADO AO FISCO
--	--------------------

Powered by Forsoft - www.forsoft.com.br

RECEBEMOS DE M.K.R. COMERCIO DE EQUIPAMENTOS EIRELI OS PRODUTOS E/OU SERVIÇOS CONSTANTES DA NOTA FISCAL ELETRÔNICA INDICADA AO LADO. EMISSÃO: 09/11/2018 VALOR TOTAL: 1.980,00 DESTINATÁRIO: FUNDO MUNICIPAL DE SAUDE DE PIRITIBA - LGO GENESIO PEREIRA LIMA, SN, CENTRO, PIRITIBA, BA		<b>NF-e</b> Nº: 000.000.003 SÉRIE: 001
Data de Recebimento	Identificação e Assinatura do Recebedor	

**MINISTÉRIO DO DESENVOLVIMENTO, INDÚSTRIA E  
COMÉRCIO EXTERIOR - MDIC**

**INSTITUTO NACIONAL DE METROLOGIA, NORMALIZAÇÃO E  
QUALIDADE INDUSTRIAL- INMETRO**

Portaria INMETRO/DIMEL/Nº 232, de 08 de setembro de 2008.

0198  
up

O Diretor de Metrologia Legal do Instituto Nacional de Metrologia, Normalização e Qualidade Industrial - Inmetro, no exercício da delegação de competência outorgada pelo Senhor Presidente do Inmetro, através da Portaria nº 257, de 12 de novembro de 1991, conferindo-lhe as atribuições dispostas no subitem 4.1, alínea "g", da regulamentação metrológica aprovada pela Resolução nº 11, de 12 de outubro de 1988, do Conmetro,

De acordo com o Regulamento Técnico Metrológico para instrumentos de pesagem não automáticos, aprovado pela Portaria Inmetro nº 236/1994;

Considerando os elementos constantes do processo Inmetro nº 52600.027049/2008, apresentados por Marcos Ribeiro & Cia. Ltda.; e,

Considerando o resultado da análise realizada por este Instituto; resolve:

Art. 1º - Autorizar a inclusão do modelo B720, de instrumento de pesagem não automático, de equilíbrio automático, eletrônico, digital, classe III, marca Líder, na Portaria Inmetro/Dimel nº 006/2007, conforme o quadro abaixo:

Modelo	Classe de Exatidão	Carga Máxima kg	Valor de Divisão de Verificação kg	Carga Mínima kg	Dimensões da Plataforma m x m
B720	III	5000.....25000	0,5.....10	10.....200	2 a 4 x 2 a 8

Art. 2º - Autorizar a inclusão do dispositivo indicador modelo LD 2052, marca Líder, aprovado pela Portaria Inmetro/Dimel nº087/2004, nos modelos aprovados pela Portaria Inmetro/Dimel nº006/2007.

Art. 3º - Autorizar a alteração, em caráter opcional, da localização do plano de selagem da caixa de junção dos modelos aprovados pela Portaria Inmetro/Dimel nº006/2007.

Art. 4º - Incluir os desenhos anexos à presente portaria:

- Vista em perspectiva e vista lateral do modelo B720, com dispositivo indicador modelo LD 1050 e localização da caixa de junção com plano de selagem;
- Vista em perspectiva e vista lateral do modelo B720, com dispositivo indicador modelo LD 1051 e localização da caixa de junção com plano de selagem;
- Vista em perspectiva e vista lateral do modelo B720, com dispositivo indicadormodelo LD 2050 e localização da caixa de junção com plano de selagem;

up

- Vista em perspectiva e vista lateral do modelo B720, com dispositivo indicador modelo LD 2051 e localização da caixa de junção com plano de selagem;
- Vista em perspectiva e vista lateral do modelo B720, com dispositivo indicador modelo LD 2052 e localização da caixa de junção com plano de selagem;
- Vista superior do modelo B720, com localização da caixa de junção e plano de selagem;
- Vista da placa de identificação do instrumento de pesagem modelo B720.

Art. 5º - As presentes autorizações estão condicionadas à manutenção das demais exigências constantes da referida portaria de aprovação de modelo.

Art. 6º - Esta portaria entrará em vigor na data de sua publicação.

LUIZ CARLOS GOMES DOS SANTOS  
Diretor de Metrologia Legal do Inmetro

0196  
mf



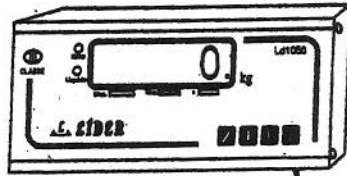

LD 1050

0.192  
mp

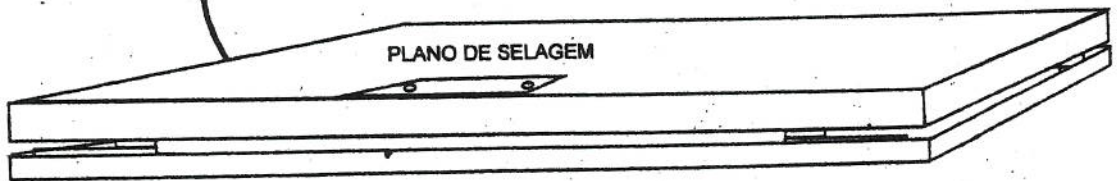

PLANO DE SELAGEM

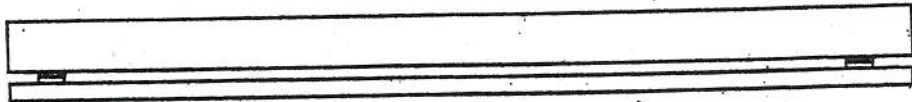

mp

DESENHO ANEXO À PORTARIA INMETRO/DIMEL Nº 232, DE 08 DE agosto DE 2008.



FABRICANTE:

MARCOS RIBEIRO & CIA LTDA.

Vista em perspectiva e vista lateral do modelo B720, com dispositivo indicador modelo LD 1050 e localização da caixa de junção com plano de selagem.

COTAS EM:

ESCALA:

ANEXO:  
01

0198  
MP

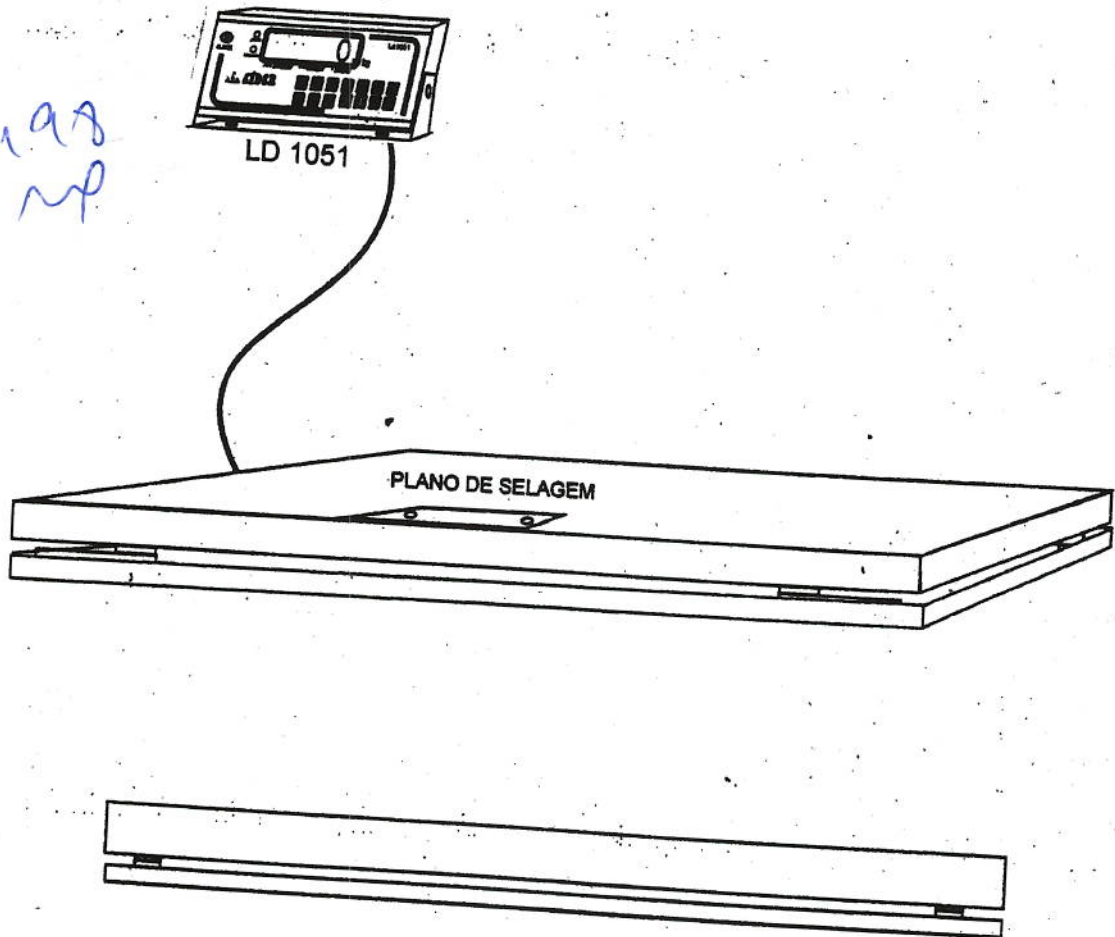

*[Handwritten signature]*

DESENHO ANEXO À PORTARIA INMETRO/DIMEL Nº 232, DE 08 DE agosto DE 2008.



FABRICANTE:  
MARCOS RIBEIRO & CIA LTDA.

COTAS EM:

Vista em perspectiva e vista lateral do modelo B720, com dispositivo indicador modelo LD 1051 e localização da caixa de junção com plano de selagem.

ESCALA:

ANEXO:  
02

0199  
mp

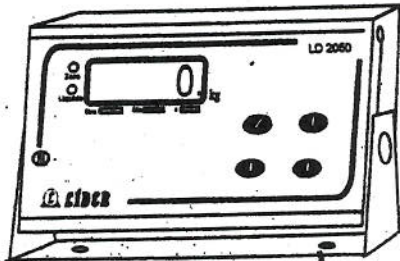

LD 2050

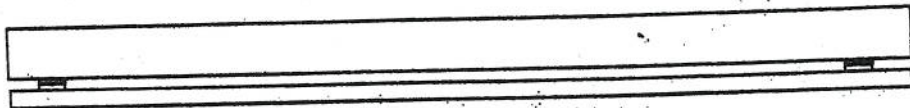
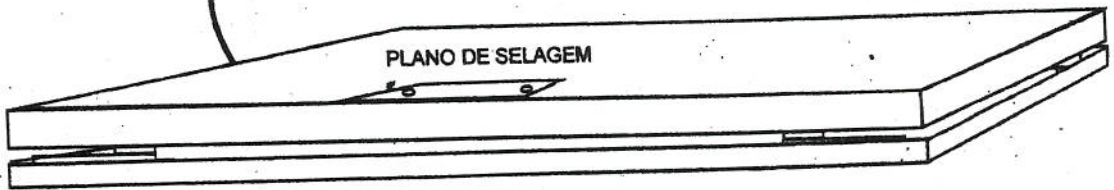

mp

DESENHO ANEXO À PORTARIA INMETRO/DIMEL Nº 232, DE 08 DE agosto DE 2008.



FABRICANTE: MARCOS RIBEIRO & CIA LTDA.

Vista em perspectiva e vista lateral do modelo B720, com dispositivo indicador modelo LD 2050 e localização da caixa de junção com plano de selagem.

COTAS EM:

ESCALA:

ANEXO:  
03



0200  
mf

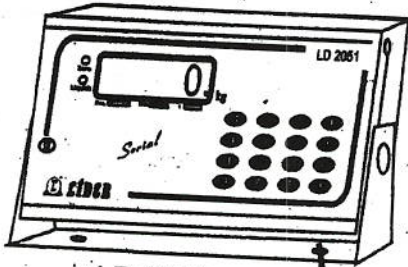

LD 2051

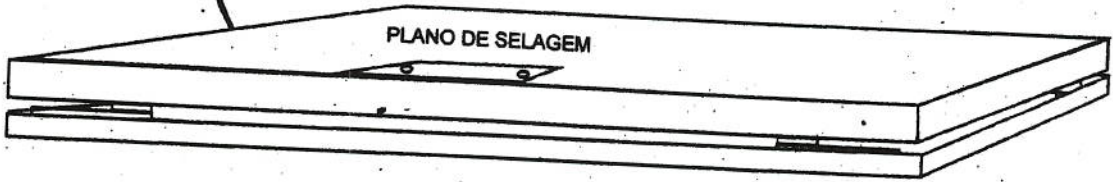

PLANO DE SELAGEM

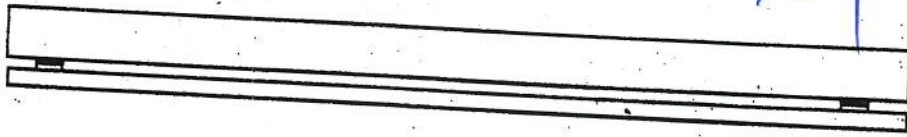

DESENHO ANEXO À PORTARIA INMETRO/DIMEL Nº 232, DE 08 DE agosto DE 2008.



FABRICANTE:

MARCOS RIBEIRO & CIA LTDA.

COTAS EM:

Vista em perspectiva e vista lateral do modelo B720, com dispositivo indicador modelo LD 2051 e localização da caixa de junção com plano de selagem.

ESCALA:

ANEXO:

04

0201  
mp

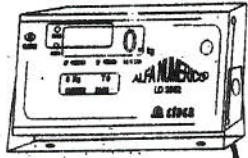

LD2052

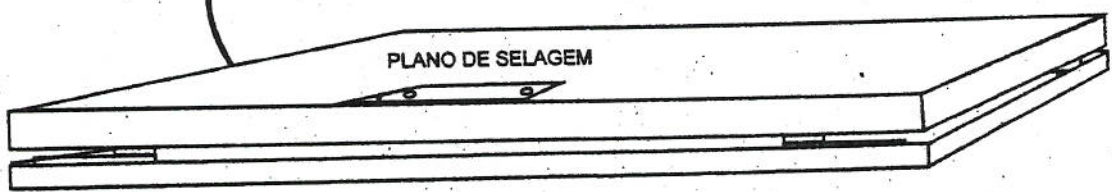

PLANO DE SELAGEM

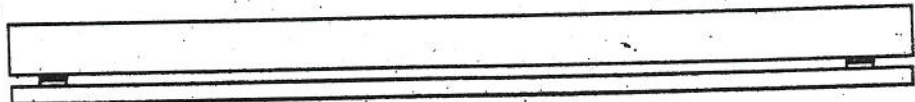

mp

DESENHO ANEXO À PORTARIA INMETRO/DIMEL Nº 232, DE 08 DE agosto DE 2008.

	FABRICANTE:	MARCOS RIBEIRO & CIA LTDA.	COTAS EM:
	Vista em perspectiva e vista lateral do modelo B720, com dispositivo indicador modelo LD 2052 e localização da caixa de junção com plano de selagem.		ESCALA:
			ANEXO: 05

0202  
mp

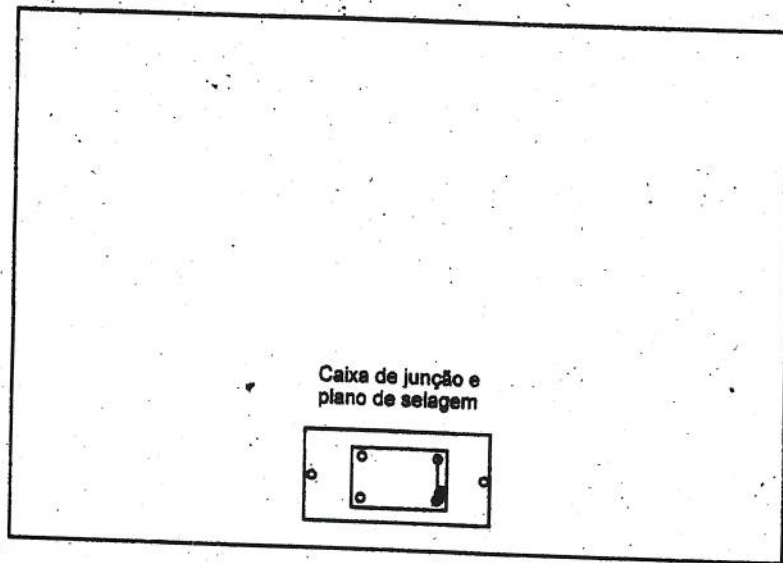

mp

DESENHO ANEXO À PORTARIA INMETRO/DIMEL Nº 232, DE 08 DE agosto DE 2008.



FABRICANTE:

MARCOS RIBEIRO & CIA LTDA.

COTAS EM:

Vista superior do modelo B720, com localização da caixa de junção e plano de selagem.

ESCALA:

ANEXO:  
06

0203  
rf

	<b>LIDER</b>	Balanças Eletrônicas
Av. Jorge Mellem Rezek 3411 Fone (18) 36236325 Araçatuba SP.		
MARCA	<input type="text" value="Lider"/>	MODELO <input type="text"/>
N.SÉRIE	<input type="text"/>	DATA FAB. <input type="text"/>
Max.....	<input type="text"/>	Min. <input type="text"/> e <input type="text"/>
Portaria INMETRO <input type="text"/>		CLASSE III
CNPJ. 46.686.119/0001-60 INC. 177.139.644.117		

rf

DESENHO ANEXO À PORTARIA INMETRO/DIMEL Nº 232, DE 08 DE agosto DE 2008.

	FABRICANTE: <b>MARCOS RIBEIRO &amp; CIA LTDA.</b>	COTAS EM:
	Vista da placa de identificação do instrumento de pesagem modelo B720	ESCALA:
		ANEXO: 07

# MINISTÉRIO DO DESENVOLVIMENTO, INDÚSTRIA E COMÉRCIO EXTERIOR - MDIC

## INSTITUTO NACIONAL DE METROLOGIA, NORMALIZAÇÃO E QUALIDADE INDUSTRIAL - INMETRO

Portaria INMETRO/DIMEL/Nº 006, de 11 de janeiro de 2007.

0204  
mp

O Diretor de Metrologia Legal do Instituto Nacional de Metrologia, Normalização e Qualidade Industrial - Inmetro, no exercício da delegação de competência outorgada pelo Senhor Presidente do Inmetro, através da Portaria nº 257, de 12 de novembro de 1991, conferindo-lhe as atribuições dispostas no subitem 4.1, alínea "g", da regulamentação metrológica aprovada pela Resolução nº 11, de 12 outubro de 1988, do Conmetro, resolve:

Aprovar os modelos B-140, B-150, B160, B-180, B-520, B-530 e B650, de instrumentos de pesagem não automáticos, de equilíbrio automático, eletrônico, digital, classe de exatidão **III**, marca LIDER, bem como as instruções que devem ser observadas quando da realização das verificações metrológicas.

### 1 CARACTERÍSTICOS DOS MODELOS:

1.1 Fabricante: Marcos Ribeiro & Cia Ltda.

Endereço: Rua Jorge Mellen Rezek, 3411, Bairro Industrial  
CEP: 16075-405 Araçatuba, SP

1.2 Descrição: Instrumento de pesagem de funcionamento não automático, de equilíbrio automático, eletrônico, digital, constituído basicamente por dispositivo receptor de carga (plataforma), dispositivo de equilíbrio de carga composto por 1(uma) célula de carga e 4 (quatro) células de carga e caixa de junção das células (modelo B-640), e dispositivos indicadores (LD 1050, LD 1051, LD 2050 e LD 2051) contendo 01 (um) mostrador.

1.3 Marca: LIDER

1.4 Modelo, classe de exatidão, carga máxima, valor de divisão de verificação, número de divisões de verificação, carga mínima e dimensões do dispositivo receptor de carga, constantes do quadro anexo à presente portaria.

1.5 Dispositivos indicadores:

1.5.1 Eletrônico, digital, modelos LD 1050 e LD 1051, marca LIDER, cujas características e indicações principais estão conforme a Portaria Inmetro/Dimel nº 85 de 17 de junho de 2004, de aprovação dos referidos modelos.

1.5.2 Eletrônico, digital, modelos LD 2050 e LD 2051, marca LIDER, cujas características e indicações principais estão conforme a Portaria Inmetro/Dimel nº 87 de 17 de junho de 2004, de aprovação dos referidos modelos.

1.6 Legendas:

1.6.1 Conforme o especificado nas respectivas portarias de aprovação de modelo dos dispositivos indicadores, referidas no subitem 1.5, naquilo que for aplicável.

1.7 Dispositivos complementares:

1.7.1 Conforme o especificado nas respectivas portarias de aprovação de modelo dos dispositivos indicadores, referidas no subitem 1.5, naquilo que for aplicável.

### 2 FORMA, DIMENSÕES E QUALIDADE DOS MATERIAIS:

2.1 Conforme memorial descritivo e desenhos constantes do Processo nº 52600 4963/2006.

### 3 RESTRIÇÕES:

3.1 Os instrumentos configurados com carga máxima inferior ou igual a 100 kg terão uso interdito para venda direta ao público.

3.2 Conforme o especificado nas respectivas portarias de aprovação de modelo dos dispositivos indicadores referidos no subitem 1.5, naquilo que for aplicável.

### 4 INSCRIÇÕES OBRIGATÓRIAS:

4.1 Os modelos, a que se refere a presente portaria, devem trazer, em local de fácil visibilidade, as seguintes inscrições:

a) marca ou nome do fabricante;

mp

- b) endereço do fabricante;
- c) designação do modelo;
- d) número de série e ano de fabricação;
- e) número da portaria de aprovação de modelo;
- f) classe de exatidão, na forma: **III** ;
- g) carga máxima, na forma: Max...;
- h) carga mínima, na forma: Min....;
- i) valor de divisão de verificação, na forma: e=....;
- j) limites particulares de temperatura, na forma: +10 °C / +40 °C ;
- k) interditado para venda direta ao público.

0205  
mp

4.2 As inscrições relativas às alíneas "g", "h" e "i", do subitem 4.1, devem constar no instrumento, próximas à indicação do resultado da pesagem, conforme o estabelecido no subitem 7.1.4 do RTM aprovado pela Portaria Inmetro nº 236/94, sendo que a inscrição relativa à alínea "k" deve constar perto do mostrador, em conformidade com o estabelecido no subitem 4.16 do referido RTM.

#### 5 CONTROLE METROLÓGICO:

5.1 Verificações e erros máximos admissíveis: Conforme Portaria Inmetro nº 236/94 e normas de procedimentos pertinentes.

5.2 Marca de verificação: Identificadora do órgão metrológico e do ano de execução da verificação, deve ser aposta no instrumento em local apropriado e visível, sem que seja necessário deslocar o instrumento quando em uso, em conformidade com o estabelecido no subitem 7.2 do RTM aprovado pela Portaria Inmetro nº 236/94.

5.3 Marca de selagem: Nas verificações, serão selados os pontos indicados no desenho anexo à presente portaria.

#### 6 DESENHOS ANEXOS À PRESENTE PORTARIA:

6.1 Vistas frontal e lateral do modelo B-140.

6.2 Perspectiva do modelo B-150.

6.3 Vistas frontal e lateral do modelo B-160.

6.4 Vistas frontal e lateral do modelo B-180.

6.5 Perspectiva do modelo B-520.

6.6 Vistas frontal e lateral do modelo B-530.

6.7 Perspectiva e vista frontal com detalhe do plano de selagem do modelo B-650 (sem coluna).

6.8 Perspectiva e vista frontal com detalhe do plano de selagem do modelo B-650 (com coluna).

6.9 Vista da placa de identificação dos modelos B-140, B-150, B160, B-180, B-520, B-530 e B650.

#### 7 ENTRADA EM VIGOR:

7.1 Esta portaria entra em vigor na data de sua assinatura e terá validade de 10 (dez) anos.

JORGE LUIZ SEEWALD  
Diretor de Metrologia Legal do Inmetro

mp

(Quadro anexo à Portaria Inmetro /Dimel/nº 006, de 11 de janeiro de 2007)

0206  
up

Modelo	Classe de Exatidão	Carga Máxima (Max)  (kg)	Valor de Divisão de Verificação (e)  (g)	Carga Mínima (Min)	Número de divisões de Verificação (n)	Dimensões do Dispositivo Receptor de Carga  (m x m)
B-140	III	1 ... 3	0,1 ... 1	20 e	$100 \leq n \leq 10.000$	0,1 a 0,26 x 0,1 a 0,26
B-150		5 ... 200	0,5 ... 50		$100 \leq n \leq 10.000$	0,20 a 0,70 x 0,20 a 0,70
B-160		5 ... 60	0,5 ... 10		$100 \leq n \leq 10.000$	0,20 a 0,50 x 0,20 a 0,60
B-180		5 ... 60	0,5 ... 10		$100 \leq n \leq 10.000$	0,20 a 0,50 x 0,20 a 0,60
B-520		5 ... 300	0,5 ... 100		$100 \leq n \leq 10.000$	0,20 a 1,00 x 0,20 a 1,00
B-530		5 ... 300	0,5 ... 100		$100 \leq n \leq 10.000$	0,20 a 1,00 x 0,20 x 1,00
B-650		500 ... 5000	50 ... 1000		$500 \leq n \leq 10.000$	0,80 a 2,00 x 0,80 a 3,00

up

INDICADORES QUE SERÃO INTERLIGADOS  
A BALANÇA MODELO B140

0207  
rp

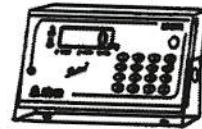
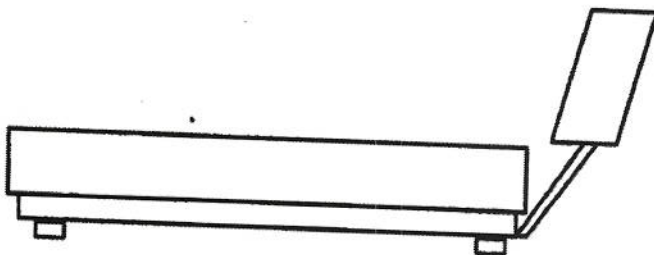
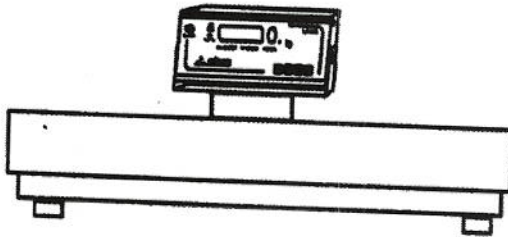

LD 2051

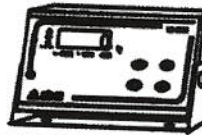

LD 2050

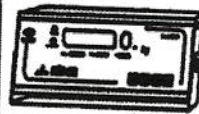

LD 1050

rp

DESENHO ANEXO À PORTARIA INMETRO/DIMEL Nº 006 DE 11 DE janeiro DE 2007



FABRICANTE:

MARCOS RIBEIRO & CIA LTDA.

COTAS EM:

VISTAS FRONTAL E LATERAL DO MODELO B-140

ESCALA:

ANEXO:

1



INDICADORES QUE SERÃO INTERLIGADOS  
A BALANÇA MODELO B150

0208  
lp

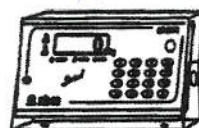

LD 2051

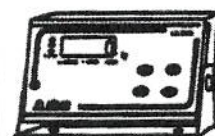

LD 2050

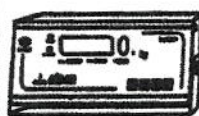

LD 1050

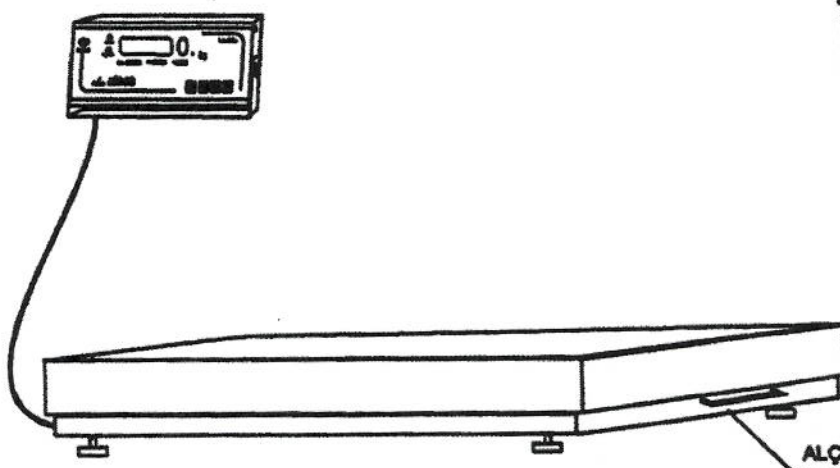

ALÇA PARA TRANSPORTE

*lp*

DESENHO ANEXO À PORTARIA INMETRO/DIMEL Nº 006 DE 11 DE janeiro DE 2007



FABRICANTE:

MARCOS RIBEIRO & CIA LTDA.

PERSPECTIVA MODELO B-150

COTAS EM:

ESCALA:

ANEXO:

2

INDICADORES QUE SERÃO INTERLIGADOS  
A BALANÇA MODELO B160

0209  
mp

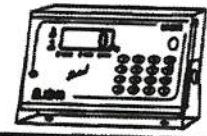
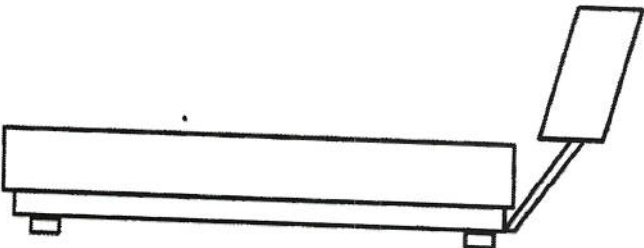
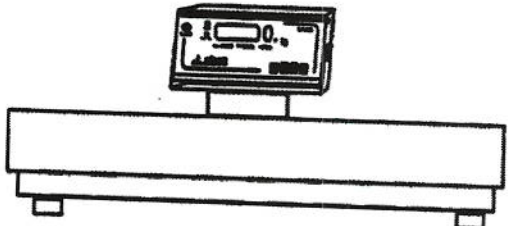

LD 2051

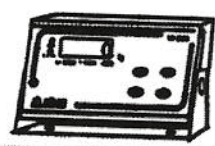

LD 2050

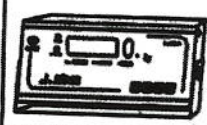

LD 1050

mp

DESENHO ANEXO À PORTARIA INMETRO/DIMEL Nº 006 DE 11 DE janeiro DE 2007



FABRICANTE:  
MARCOS RIBEIRO & CIA LTDA.

VISTAS FRONTAL E LATERAL DO MODELO B-160

COTAS EM:

ESCALA:

ANEXO:  
3

INDICADORES QUE SERÃO INTERLIGADOS  
A BALANÇA MODELO B180

0210  
up

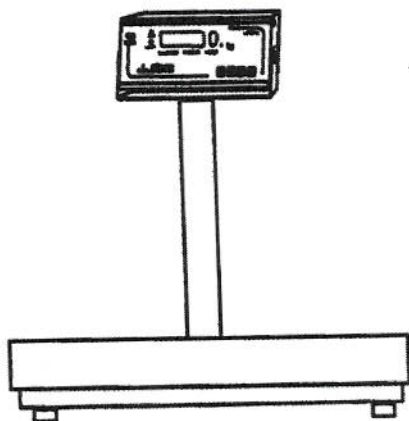

LD 2051

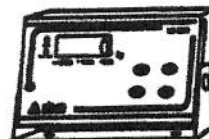

LD 2050



LD 1050

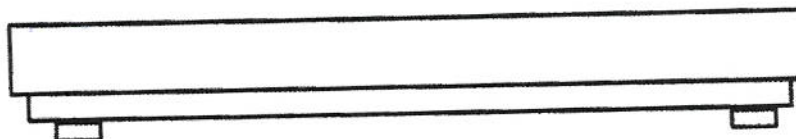

up

DESENHO ANEXO À PORTARIA INMETRO/DIMEL Nº 006 DE 11 DE janeiro DE 2007



FABRICANTE: MARCOS RIBEIRO & CIA LTDA.

COTAS EM:

VISTAS FRONTAL E LATERAL DO MODELO B-180

ESCALA:

ANEXO:  
4

INDICADORES QUE SERÃO INTERLIGADOS  
A BALANÇA MODELO B520

0211  
mf

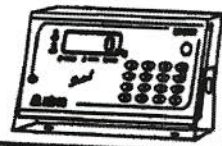
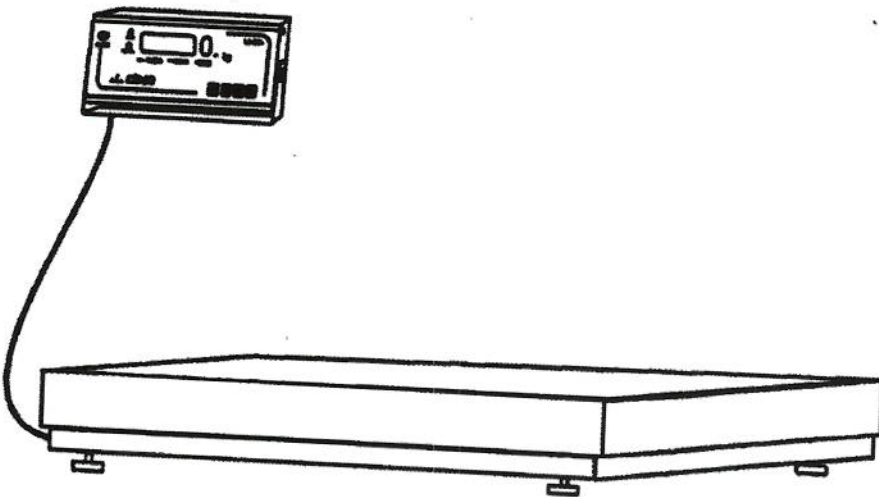

LD 2051

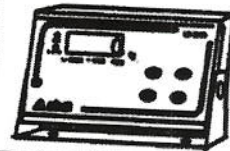

LD 2050



LD 1050

mf

DESENHO ANEXO À PORTARIA INMETRO/DIMEL Nº 006 DE 11 DE janeiro DE 2006



FABRICANTE:

MARCOS RIBEIRO & CIA LTDA.

COTAS EM:

VISTAS FRONTAL E LATERAL DO MODELO B-180

ESCALA:

ANEXO:

4

INDICADORES QUE SERÃO INTERLIGADOS  
A BALANÇA MODELO B520

0212  
mf

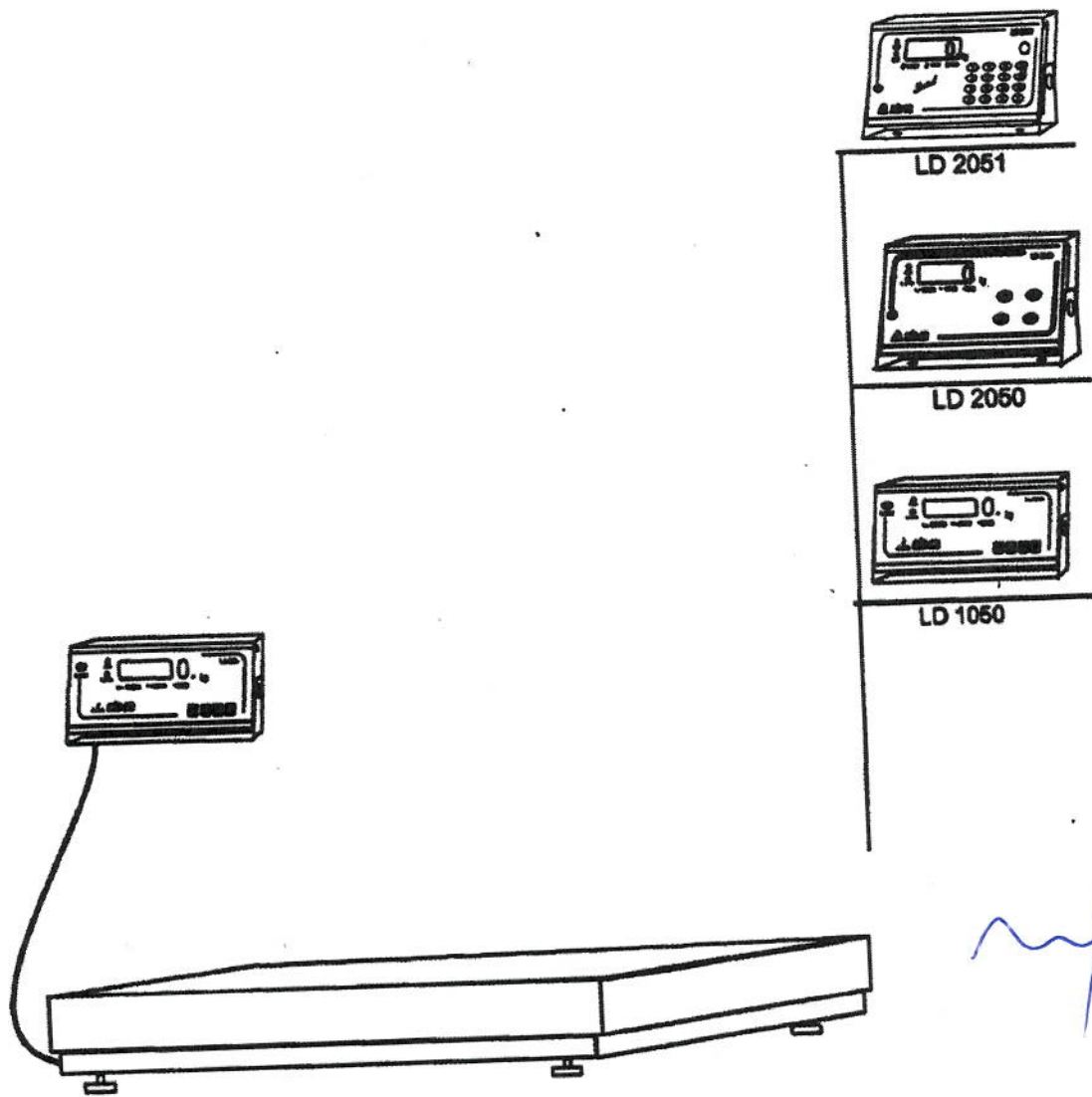

mf

DESENHO ANEXO À PORTARIA INMETRO/DIMEL Nº 006 DE 11 DE janeiro DE 2007

	FABRICANTE: MARCOS RIBEIRO & CIA LTDA.	COTAS EM:
	PERSPECTIVA DOS MODELOS B-520	ESCALA:
		ANEXO: 5

INDICADORES QUE SERÃO INTERLIGADOS  
A BALANÇA MODELO B530

0213  
mf

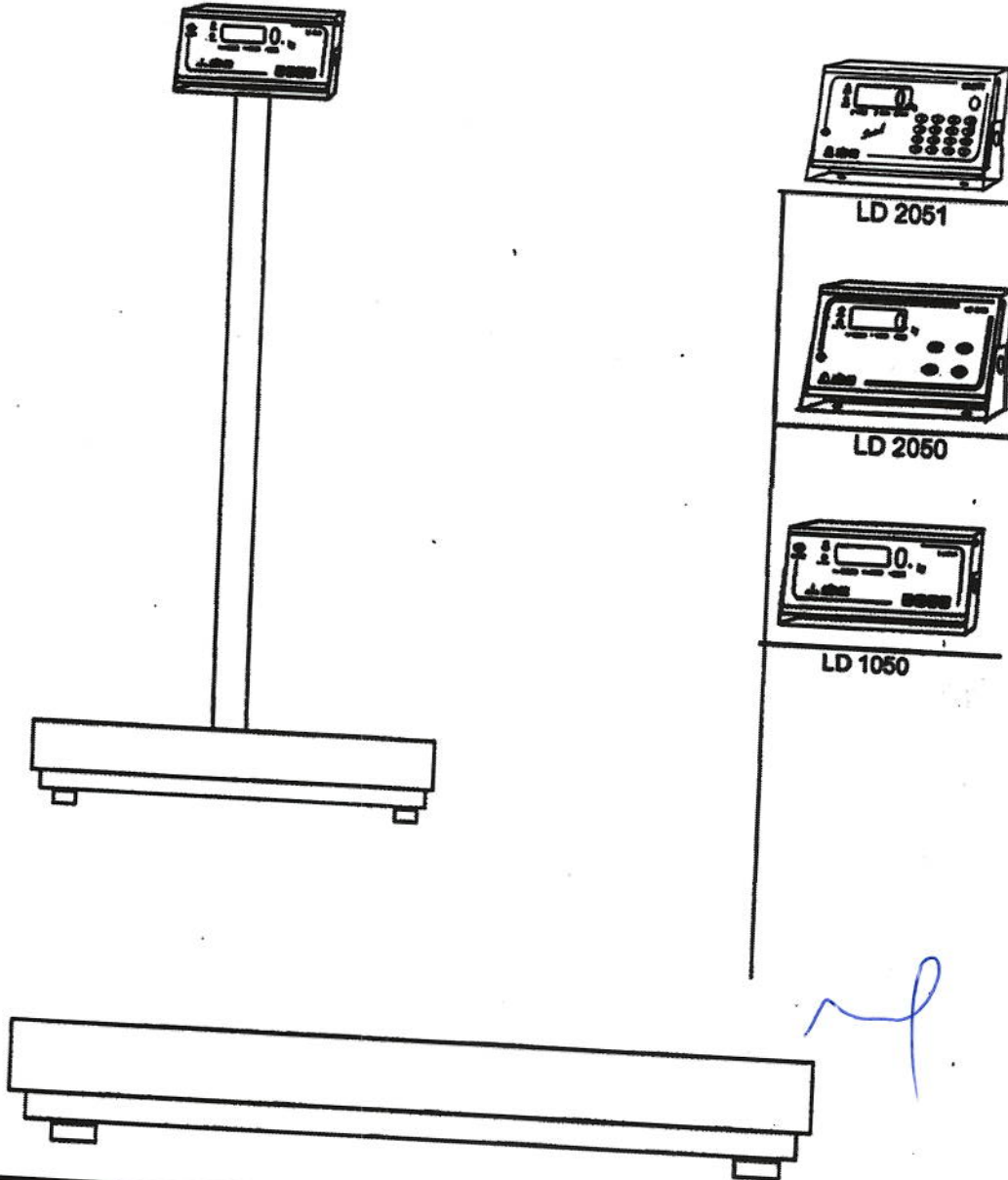

DESENHO ANEXO À PORTARIA INMETRO/DIMEL Nº 006 DE 11 DE janeiro DE 2007



FABRICANTE:

MARCOS RIBEIRO & CIA LTDA.

COTAS EM:

VISTAS FRONTAL E LATERAL DO MODELO B-530

ESCALA:

ANEXO:  
6

INDICADORES QUE SERÃO INTERLIGADOS  
A BALANÇA MODELO B650

0214  
mp

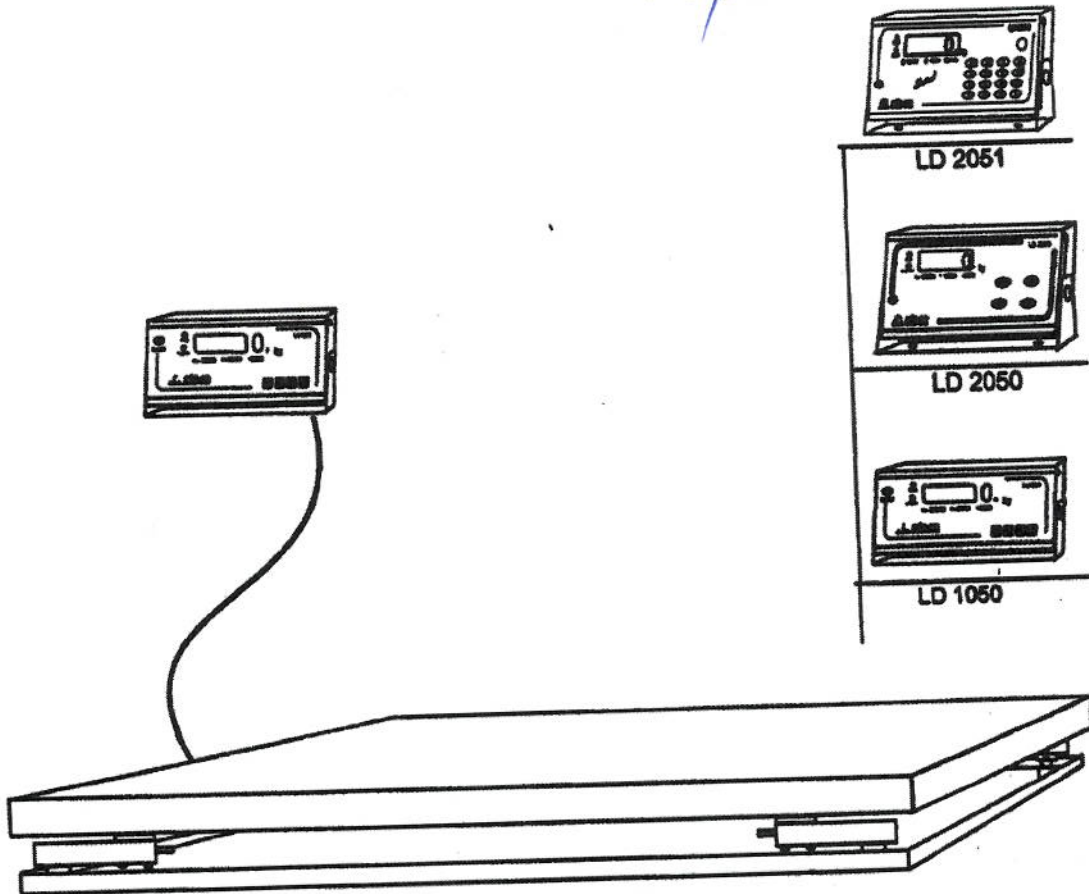

PLANO DE SELAGEM

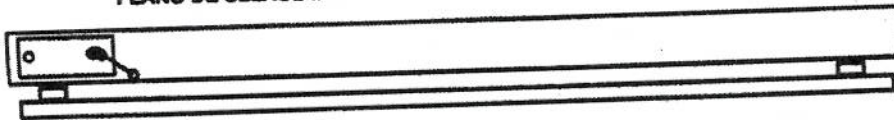

mp

DESENHO ANEXO À PORTARIA INMETRO/DIMEL Nº 006 DE 11 DE janeiro DE 2007

	FABRICANTE:	MARCOS RIBEIRO & CIA LTDA.	COTAS EM:
	PERSPECTIVA E VISTA FRONTAL COM DETALHE DO PLANO DE SELAGEM DO MODELO B-650 (SEM COLUNA)		ESCALA:
			ANEXO: 7

INDICADORES QUE SERÃO INTERLIGADOS  
A BALANÇA MODELO B650

0215  
mp

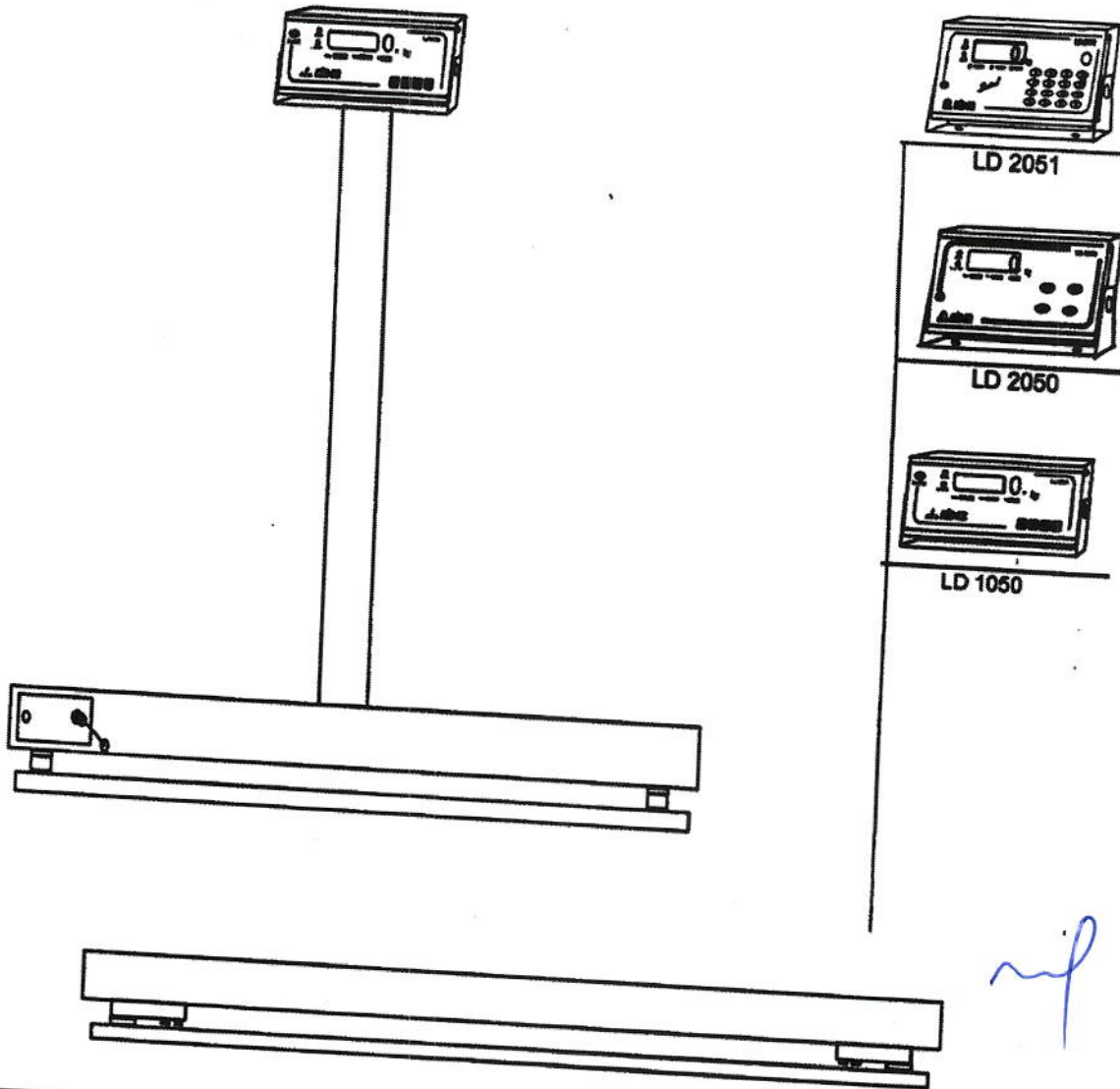

mp

DESENHO ANEXO À PORTARIA INMETRO/DIMEL Nº 006 DE 11 DE janeiro DE 2007



FABRICANTE:

MARCOS RIBEIRO & CIA LTDA.

COTAS EM:

PERSPECTIVA E VISTA FRONTAL COM DETALHE DO  
PLANO DE SELAGEM DO MODELO B-650 (COM COLUNA)

ESCALA:

ANEXO:

8



0216  
4



**CIDER**

Balanças Eletrônicas

Av. Jorge Mellem Rezek 3411 Fone (18) 36236325 Araçatuba SP.

MARCA  MODELO

N.SERIE  FAB.  ID

Max.....:  Min.  @

Plat.....:  Portaria INMETRO/DIMEL

P CNPJ. 46.686.119/0001-80 INC. 177.139.644 117 CLASSE III

4

DESENHO ANEXO À PORTARIA INMETRO/DIMEL Nº 006 DE 11 DE janeiro DE 2007

	FABRICANTE: MARCOS RIBEIRO & CIA LTDA.	COTAS EM:
	VISTA DA PLACA DE IDENTIFICAÇÃO DOS MODELOS B-140, B-150, B160, B-180, B-520, B-530 E B650	ESCALA: ANEXO: 9

# M.K.R. Comercio de Equipamentos Eireli - EPP

C.N.P.J 31.499.939/0001-76

0217  
up

## INSTRUMENTO PARTICULAR DE PROCURAÇÃO

### Outorgante:

M.K.R. COMERCIO DE EQUIPAMENTOS EIRELI EPP., estabelecida à AV: Marechal Mascarenhas de Moraes nº. 88, sala B, nesta cidade de Araçatuba, estado de São Paulo, inscrita no CNPJ. nº 31.499.939/0001-76 e Inscrição Estadual nº 177.427.143.110, por intermédio do seu representante legal o Sr. **Wagner Stanicheski**, portador da Carteira de Identidade 27.221.631-8 e do CPF nº 214.137.258-56.

### Outorgados:

**Karen Cristiane Ribeiro Stanicheski**, brasileira, casada, advogada, portadora da Carteira de Identidade 27.601.293-8 e do CPF nº 277.277.558-50, residente e domiciliada a Rua Ari Vilela Martins, 294, Condomínio Habiana I, Araçatuba/SP.

### Poderes:

REPRESENTAR A EMPRESA OUTORGANTE JUNTO A: PESSOA JURIDICA DE DIREITO PÚBLICO OU PRIVADO, EMPRESAS PRIVADAS, ÓRGÃOS PÚBLICOS, SERVIÇO SOCIAL AUTONOMO, AUTARQUIAS, EMPRESA PRIVADA DE ECONOMIAS MISTAS, FUNDAÇÕES E ASSOCIAÇÕES QUEREM SEJAM, PRIVADAS, MUNICIPAIS, ESTADUAIS, FEDERAIS OU DISTRITO FEDERAL, EM TODO O TERRITORIO NACIONAL, EM LICITAÇÃO PÚBLICA OU PRIVADA, TAIS COMO: CONCORRENCIAS PUBLICAS, TOMADAS DE PREÇOS, CONVITES, CONCURSOS, LEILÕES, PREGÕES E SHOPPING, PODENDO PARA TAL, ASSINAR PROPOSTAS EM GERAL, CONTRATOS, DOCUMENTOS E DECLARAÇÕES, INCLUSIVE DE FATO SUPERVENIENTE, CONCORDAR, DISCORDAR, ACORDAR, PRESTAR ESCLARECIMENTOS, RECEBER NOTIFICAÇÕES, INTERPOR RECURSOS, MANIFESTAR NAS SEÇÕES DOS CERTAMES EM GERAL, INCLUSIVE DE PREGÕES, FORMULAR NOVAS PROPOSTAS DE PREÇOS, ATRAVES DE OFERTAS E LANCES DE PREÇOS, NEGOCIAR PREÇOS DIRETAMENTE COM O PREGOEIRO E PRATICAR OS DEMAIS ATOS PERTINENTES AOS CERTAMES LICITATORIOS, DESISTIR E CADASTRAR, PODENDO **FIRMAR PROCURAÇÃO E SUBSTABELECE** OS PODERES DESTA PROCURAÇÃO

**VALIDADE:** OS PODERES AQUI CONFERIDOS TERÃO VALIDADE ATÉ 31 de Dezembro de 2021.

Araçatuba, (SP), 25 de Agosto de 2020.



M.K.R. Comercio de Equipamentos Eireli - EPP.  
**WAGNER STANICHESKI**  
CARGO: SÓCIO/REPRESENTANTE LEGAL  
RG: 27.221.631-8 CPF nº 214.137.258-56

1º TABELÃO DE NOTAS E DE PROTESTO DE LETRAS E TÍTULOS - ARAÇATUBA  
Av. Luiz Pereira Barros, 137 - Centro - Araçatuba - SP - CEP 16010-325 - Fone: (18) 3622-4267  
Tabelião: Bel. Francisco da Silva Duarte

REDIMIDO por SEMELHANÇA C/ VALOR DECLARADO 1 firma(s)  
WAGNER STANICHESKI  
Araçatuba, 26 de agosto de 2020.  
Em test. da verdade. P: 9 Op. LOHAGE  
Moises Marcelino de Lima - Escrevente Autorizado  
C:823464 Selo(s): 22684-0A  
Custas: R\$ 10,00.

1º VALIDO REGISTRADO COM Selo 0

70  
CARTÃO 3

M.K.R. Comercio de Equipamentos Eireli - EPP - End: Marechal Mascarenhas de Moraes nº 88, sala B  
CEP 16 075-370 Araçatuba - SP. Telefone - (18) 3621-2782 - Insc. Est. 177.427.143.110 - C.N.P.J 31.499.939/0001-76

Documento Autenticado Digitalmente de acordo com os artigos 1º, 3º e 7º inc. V, 8º, 41 e 52 da Lei Federal 8.935/1994 e Art. 6º Inc. XII da Lei Estadual 8.721/2008 autenticado a presente imagem digitalizada, reprodução fiel do documento apresentado e conferido neste ato. O referido é verdade. Dou fé. \*\*\*\*\* Confira os dados do ato em: https://selodigital.tjpb.jus.br ou Consulte o Documento em: https://azevedobastos.not.br/documento/97042209209176514172



**CARTÓRIO**  
Autenticação Digital Código: 97042209209176514172-1  
Data: 22/09/2020 11:33:01  
Valor Total do Ato: R\$ 4,56  
Selo Digital Tipo Normal C: AKM12468-X5H2;



**Cartório Azevêdo Bastos**  
Av. Presidente Epitácio Pessoa - 1145  
Bairro dos Estados, João Pessoa - PB  
(83) 3244-5404 - cartorio@azevedobastos.not.br  
https://azevedobastos.not.br

Bel. Válter Azevêdo de Miranda Cavalcanti  
Titular



TJPB

REPÚBLICA FEDERATIVA DO BRASIL  
ESTADO DA PARAÍBA  
CARTÓRIO AZEVEDO BASTOS  
FUNDADO EM 1888  
PRIMEIRO REGISTRO CIVIL DE NASCIMENTO E ÓBITOS E PRIVATIVO DE CASAMENTOS, INTERDIÇÕES E TUTELAS DA COMARCA DE JOÃO PESSOA

Av. Epitácio Pessoa, 1145 Bairro dos Estados 58030-00, João Pessoa PB  
Tel.: (83) 3244-5404 / Fax: (83) 3244-5484  
<http://www.azevedobastos.not.br>  
E-mail: [cartorio@azevedobastos.not.br](mailto:cartorio@azevedobastos.not.br)



0218  
mp

DECLARAÇÃO DE SERVIÇO DE AUTENTICAÇÃO DIGITAL

O Bel. Válber Azevêdo de Miranda Cavalcanti, Oficial do Primeiro Registro Civil de Nascimentos e Óbitos e Privativo de Casamentos, Interdições e Tutelas com atribuição de autenticar e reconhecer firmas da Comarca de João Pessoa Capital do Estado da Paraíba, em virtude de Lei, etc...

DECLARA para os devidos fins de direito que, o documento em anexo identificado individualmente em cada Código de Autenticação Digital<sup>1</sup> ou na referida sequência, foi autenticado de acordo com as Legislações e normas vigentes<sup>2</sup>.

DECLARO ainda que, para garantir transparência e segurança jurídica de todos os atos oriundos da atividade Notarial e Registral no Estado da Paraíba, foi instituído pela Lei Nº 10.132, de 06 de novembro de 2013, a aplicação obrigatória de um Selo Digital de Fiscalização Extrajudicial em todos os atos de notas e registro, composto de um código único (por exemplo: Selo Digital: ABC12345-X1X2) e dessa forma, cada autenticação processada pela nossa Serventia pode ser verificada e confirmada tantas vezes quanto for necessário através do site do Tribunal de Justiça do Estado da Paraíba, endereço <https://corregedoria.tjpb.jus.br/selo-digital/>

A autenticação digital do documento faz prova de que, na data e hora em que ela foi realizada, a empresa M.K.R. COMERCIO DE EQUIPAMENTOS EIRELI tinha posse de um documento com as mesmas características que foram reproduzidas na cópia autenticada, sendo da empresa M.K.R. COMERCIO DE EQUIPAMENTOS EIRELI a responsabilidade, única e exclusiva, pela idoneidade do documento apresentado a este Cartório.

Esta DECLARAÇÃO foi emitida em **22/09/2020 11:41:33 (hora local)** através do sistema de autenticação digital do Cartório Azevedo Bastos, de acordo com o Art. 1º, 10º e seus §§ 1º e 2º da MP 2200/2001, como também, o documento eletrônico autenticado contendo o Certificado Digital do titular do Cartório Azevedo Bastos, poderá ser solicitado diretamente a empresa M.K.R. COMERCIO DE EQUIPAMENTOS EIRELI ou ao Cartório pelo endereço de e-mail [autentica@azevedobastos.not.br](mailto:autentica@azevedobastos.not.br)

Para informações mais detalhadas deste ato, acesse o site <https://autdigital.azevedobastos.not.br> e informe o Código de Autenticação Digital.

Esta Declaração é válida por **tempo indeterminado** e está disponível para consulta em nosso site.

<sup>1</sup>**Código de Autenticação Digital:** 97042209209176514172-1

<sup>2</sup>**Legislações Vigentes:** Lei Federal nº 8.935/94, Lei Federal nº 10.406/2002, Medida Provisória nº 2200/2001, Lei Federal nº 13.105/2015, Lei Estadual nº 8.721/2008, Lei Estadual nº 10.132/2013 e Provimento CGJ N° 003/2014.

O referido é verdade, dou fé.

CHAVE DIGITAL

00005b1d734fd94f057f2d69fe6bc05bf63199e4a570c279790244714da5b172db988d2290c2065948ed22c85ec2ea67f83ec7a73326313e1b6df80a883a8a15  
30082754836bf11b2c31a0fd3cb4b091



Presidência da República  
Casa Civil  
Medida Provisória Nº 2.200-2,  
de 24 de agosto de 2001.



mp

0219  
up

REPUBLICA FEDERATIVA DO BRASIL

ESTADO DE SÃO PAULO 500-9  
SECRETARIA DA SEGURANÇA PÚBLICA  
INSTITUTO DE IDENTIFICAÇÃO RICARDO GUMBLETON DAUNT 1º DP



*Wagner Stanichieski*  
ASSINATURA DO TITULAR

CARTEIRA DE IDENTIDADE

SECRETARIA DE SEGURANÇA PÚBLICA

VALIDA EM TODO O TERRITÓRIO NACIONAL

REGISTRO GERAL 27.221.631-8 DATA DE EXPEDIÇÃO 02/AGO/95

NOME WAGNER STANICHESKI

FILIAÇÃO CARLOS STANICHESKI  
E MARIA PARDINI STANICHESKI

NATURALIDADE ARACATUBA - SP DATA DE NASCIMENTO 23/SET/1976

DOC. ORIGEM ARACATUBA-SP  
ARACATUBA

CPF CN: LV.A120/FLS. 114 / N. 002684

ASSINATURA DO DIRETOR  
LEI N° 7.116 DE 29/08/83

SECRETARIA DE SEGURANÇA PÚBLICA

up

**CARTÓRIO AZEVEDO BASTOS** 1º OFÍCIO DE REGISTRO CIVIL DAS PESSOAS NATURAIS E TABELIONATO DE NOTAS - Código CNJ 06.979-0  
Av. Presidente Epitácio Pessoa, 1141 - Santa Luzia - Curitiba - Paraná - CEP 81220-100 - www.cartorioazvedobastos.pr.br - Tel: (41) 3244-2100 - Fax: (41) 3244-2100

**Autenticação Digital**

De acordo com os artigos 1º, 3º e 7º inc. V 8º, 41 e 52 da Lei Federal 8.933/1994 e Art. 6º Inc. XII da Lei Estadual 8.721/2008 autentico a presente imagem digitalizada, reprodução fiel do documento apresentado e conferido neste ato. O referido é verdade. Dou fé.

**Cód. Autenticação: 97042611181705130091-1; Data: 26/11/2018 17:10:07**

Selo Digital de Fiscalização Tipo Normal C: AHV06912-NLGD;  
Valor Total do Ato: R\$ 4,23

Bel. Valber de Miranda Cavalcanti  
Titular

Confira os dados do ato em: <https://selodigital.tjpb.jus.br>

REPÚBLICA FEDERATIVA DO BRASIL  
ESTADO DA PARAÍBA  
CARTÓRIO AZEVEDO BASTOS  
FUNDADO EM 1888  
PRIMEIRO REGISTRO CIVIL DE NASCIMENTO E ÓBITOS E PRIVATIVO DE CASAMENTOS, INTERDIÇÕES E TUTELAS DA COMARCA DE  
JOÃO PESSOA

Av. Epitácio Pessoa, 1145 Bairro dos Estados 58030-00, João Pessoa PB  
Tel.: (83) 3244-5404 / Fax: (83) 3244-5484  
<http://www.azevedobastos.not.br>  
E-mail: [cartorio@azevedobastos.not.br](mailto:cartorio@azevedobastos.not.br)



0220  
mp

**DECLARAÇÃO DE SERVIÇO DE AUTENTICAÇÃO DIGITAL**

O Bel. Válber Azevêdo de Miranda Cavalcanti, Oficial do Primeiro Registro Civil de Nascimentos e Óbitos e Privativo de Casamentos, Interdições e Tutelas com atribuição de autenticar e reconhecer firmas da Comarca de João Pessoa Capital do Estado da Paraíba, em virtude de Lei, etc...

DECLARA para os devidos fins de direito que, o documento em anexo identificado individualmente em cada Código de Autenticação Digital<sup>1</sup> ou na referida sequência, foi autenticado de acordo com as Legislações e normas vigentes<sup>2</sup>.

DECLARO ainda que, para garantir transparência e segurança jurídica de todos os atos oriundos da atividade Notarial e Registral no Estado da Paraíba, foi instituído pela Lei Nº 10.132, de 06 de novembro de 2013, a aplicação obrigatória de um Selo Digital de Fiscalização Extrajudicial em todos os atos de notas e registro, composto de um código único (por exemplo: Selo Digital: ABC12345-X1X2) e dessa forma, cada autenticação processada pela nossa Serventia pode ser verificada e confirmada tantas vezes quanto for necessário através do site do Tribunal de Justiça do Estado da Paraíba, endereço <https://corregedoria.tjpb.jus.br/selo-digital/>

A autenticação digital do documento faz prova de que, na data e hora em que ela foi realizada, a empresa M.K.R. COMERCIO DE EQUIPAMENTOS EIRELI tinha posse de um documento com as mesmas características que foram reproduzidas na cópia autenticada, sendo da empresa M.K.R. COMERCIO DE EQUIPAMENTOS EIRELI a responsabilidade, única e exclusiva, pela idoneidade do documento apresentado a este Cartório.

Esta DECLARAÇÃO foi emitida em **25/08/2020 10:37:38 (hora local)** através do sistema de autenticação digital do Cartório Azevedo Bastos, de acordo com o Art. 1º, 10º e seus §§ 1º e 2º da MP 2200/2001, como também, o documento eletrônico autenticado contendo o Certificado Digital do titular do Cartório Azevedo Bastos, poderá ser solicitado diretamente a empresa **M.K.R. COMERCIO DE EQUIPAMENTOS EIRELI** ou ao Cartório pelo endereço de e-mail [autentica@azevedobastos.not.br](mailto:autentica@azevedobastos.not.br)

Para informações mais detalhadas deste ato, acesse o site <https://autdigital.azevedobastos.not.br> e informe o *Código de Autenticação Digital*.

Esta Declaração é válida por **tempo indeterminado** e está disponível para consulta em nosso site.

<sup>1</sup>**Código de Autenticação Digital:** 97042611181705130091-1

<sup>2</sup>**Legislações Vigentes:** Lei Federal nº 8.935/94, Lei Federal nº 10.406/2002, Medida Provisória nº 2200/2001, Lei Federal nº 13.105/2015, Lei Estadual nº 8.721/2008, Lei Estadual nº 10.132/2013 e Provimento CGJ Nº 003/2014.

O referido é verdade, dou fé.

**CHAVE DIGITAL**

00005b1d734fd94f057f2d69fe6bc05baaec6ec31bbf906e784f42355d9ceb431dbd2695001b3848688e67d12a62dbba77af94210be26dc0161d59172e83023230082754836bf11b2c31a0fd3cb4b091



mp

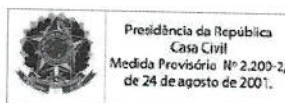

0227  
20

REPUBLICA FEDERATIVA DO BRASIL

ESTADO DE SÃO PAULO 8850-0

SECRETARIA DA SEGURANÇA PÚBLICA  
INSTITUTO DE IDENTIFICAÇÃO RICARDO GAMBELTON DAVAL

28/94052

ASSINATURA DO TITULAR

CARTEIRA DE IDENTIDADE

MAC PLASTIFICAR



VÁLIDA EM TODO O TERRITÓRIO NACIONAL

REGISTRO GERAL 27.601.293-8 2 via DATA DE EMISSÃO 14/04/2015

NOME: **KAREN CRISTIANE RIBEIRO STANICHESKI**

FILIAÇÃO: **MARCOS RIBEIRO VERA ROMANAZZI RIBEIRO**

NATURALIDADE: **ARAÇATUBA - SP** DATA DE NASCIMENTO: **21/03/1979**

DOC. ORIGINAL: **ARAÇATUBA-SP ARAÇATUBA CC:LV.B152/RLSº037/Nº31109**

CPF: **277277558/50**

ASSINATURA DO DELEGADO

Delegado de Polícia - Delegado de Polícia - Delegado de Polícia - Delegado de Polícia

LEI Nº 7.116 DE 29/06/93

Handwritten signature

**CARTÓRIO AZEVEDO BASTOS** 1º OFÍCIO DE REGISTRO CIVIL DAS PESSOAS NATURAIS E TABELIONATO DE NOTAS - Código CNJ 06.876-4

Av. Presidente Epitácio Pessoa, 1145 - Bairro Dos Estados - João Pessoa/PB - CEP 53021-010 - www.azevedobastos.net.br - Tel.: (33) 3344-5484 - Fax: (33) 3344-5484

**Autenticação Digital**

De acordo com os artigos 1º, 3º e 7º inc. V 8º, 41 e 82 da Lei Federal 8.932/1994 e Art. 6º inc. XII da Lei Estadual 8.721/2008 autentico a presente imagem digitalizada, reprodução fiel do documento apresentado e conferido neste ato. O referido é verdade. Dou fé.

**Cód. Autenticação: 97042510180827080869-1; Data: 25/10/2018 08:34:36**

Selo Digital de Fiscalização Tipo Normal C: AHQ14726-3TUV - Valor Total do Ato: R\$ 4,23

Bel. Válder do Miranda Cavalcanti Titular

Confira os dados do ato em: <https://selodigital.tjpb.jus.br>

REPÚBLICA FEDERATIVA DO BRASIL  
ESTADO DA PARAÍBA  
CARTÓRIO AZEVEDO BASTOS  
FUNDADO EM 1888  
PRIMEIRO REGISTRO CIVIL DE NASCIMENTO E ÓBITOS E PRIVATIVO DE CASAMENTOS, INTERDIÇÕES E TUTELAS DA COMARCA DE  
JOÃO PESSOA

Av. Eptácio Pessoa, 1145 Bairro dos Estados 58030-00, João Pessoa PB  
Tel.: (83) 3244-5404 / Fax: (83) 3244-5484  
<http://www.azevedobastos.not.br>  
E-mail: [cartorio@azevedobastos.not.br](mailto:cartorio@azevedobastos.not.br)



0222  
mp

**DECLARAÇÃO DE SERVIÇO DE AUTENTICAÇÃO DIGITAL**

O Bel. Válber Azevêdo de Miranda Cavalcanti, Oficial do Primeiro Registro Civil de Nascimentos e Óbitos e Privativo de Casamentos, Interdições e Tutelas com atribuição de autenticar e reconhecer firmas da Comarca de João Pessoa Capital do Estado da Paraíba, em virtude de Lei, etc...

DECLARA para os devidos fins de direito que, o documento em anexo identificado individualmente em cada Código de Autenticação Digital<sup>1</sup> ou na referida sequência, foi autenticado de acordo com as Legislações e normas vigentes<sup>2</sup>.

DECLARO ainda que, para garantir transparência e segurança jurídica de todos os atos oriundos da atividade Notarial e Registral no Estado da Paraíba, foi instituído pela Lei Nº 10.132, de 06 de novembro de 2013, a aplicação obrigatória de um Selo Digital de Fiscalização Extrajudicial em todos os atos de notas e registro, composto de um código único (por exemplo: ABC12345-X1X2) e dessa forma, cada autenticação processada pela nossa Serventia pode ser verificada e confirmada tantas vezes quanto for necessário através do site do Tribunal de Justiça do Estado da Paraíba, endereço <https://corregedoria.tjpb.jus.br/selo-digital/>

A autenticação digital do documento faz prova de que, na data e hora em que ela foi realizada, a empresa M.K.R. COMERCIO DE EQUIPAMENTOS EIRELI tinha posse de um documento com as mesmas características que foram reproduzidas na cópia autenticada, sendo da empresa M.K.R. COMERCIO DE EQUIPAMENTOS EIRELI a responsabilidade, única e exclusiva, pela idoneidade do documento apresentado a este Cartório.

Esta DECLARAÇÃO foi emitida em **25/08/2020 10:35:05 (hora local)** através do sistema de autenticação digital do Cartório Azevedo Bastos, de acordo com o Art. 1º, 10º e seus §§ 1º e 2º da MP 2200/2001, como também, o documento eletrônico autenticado contendo o Certificado Digital do titular do Cartório Azevedo Bastos, poderá ser solicitado diretamente a empresa **M.K.R. COMERCIO DE EQUIPAMENTOS EIRELI** ou ao Cartório pelo endereço de e-mail [autentica@azevedobastos.not.br](mailto:autentica@azevedobastos.not.br)

Para informações mais detalhadas deste ato, acesse o site <https://autdigital.azevedobastos.not.br> e informe o *Código de Autenticação Digital*.

Esta Declaração é válida por **tempo indeterminado** e está disponível para consulta em nosso site.

<sup>1</sup>Código de Autenticação Digital: 97042510180827080869-1

<sup>2</sup>Legislações Vigentes: Lei Federal nº 8.935/94, Lei Federal nº 10.406/2002, Medida Provisória nº 2200/2001, Lei Federal nº 13.105/2015, Lei Estadual nº 8.721/2008, Lei Estadual nº 10.132/2013 e Provimento CGJ Nº 003/2014.

O referido é verdade, dou fé.

**CHAVE DIGITAL**

00005b1d734fd94f057f2d69fe6bc05baaec6ec31bbf906e784f42355d9ceb438fd818938aed40078a6565a1bf2fd3209b8c79a37bd2e4c475fb2fb1b23f4af930082754836bf11b2c31a0fd3cb4b091

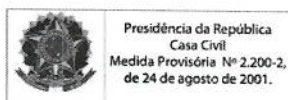

Handwritten signature

---

0223  
up

6

6





## MENEGUSSO MÁQUINAS

*Dimorvan Davi Menegusso - ME*

*Comércio de motosserras, roçadeiras, cortadores de grama, lavadoras,  
geradores de energia e tratores de grama para jardins.  
Assistência Técnica*

CNPJ: 07.065.479/0001-93      IE: 9032254672  
Banco do Brasil - AG: 0615-7 C/C: 19.723-8  
*menegussomaquinas.palmas@hotmail.com*

Rua Orvalina Oliveira de Mello, 1237 - Divino - Fone: (46) 3262-5901 - 85555-000 - Palmas - PR

0224  
*mp*

### DECLARAÇÃO PARA MICROEMPRESA (ME), EMPRESA DE PEQUENO PORTE (EPP) E MICRO EMPREENDEDOR INDIVIDUAL (MEI).

Dimorvan Davi Menegusso - EPP, inscrita no CNPJ sob n.º 07.065.479/0001-93 estabelecida na Rua Orvalina Oliveira de Mello - 1237, neste ato representada pelo seu Sócio/Proprietário Dimorvan Davi Menegusso, portador da carteira de identidade n.º 6.184.664-6 - SESP/PR e do CPF n.º 911.276.109-53, no uso de suas atribuições legais, vem:

DECLARAR, que se ENQUADRA como Empresa de Pequeno Porte (EPP), não havendo nenhum dos impedimentos previstos nos incisos do § 4º do art. 3º da Lei Complementar nº 123/2006 e art. 11 do Decreto nº 8.538/2015. DECLARA, ainda, estar ciente das SANÇÕES que lhe poderão ser impostas, conforme disposto no respectivo Edital e no art. 299 do Código Penal, na hipótese de falsidade da presente declaração.

01 de Abril, 2021.  
PALMAS/PR

  
DIMORVAN DAVI MENEGUSSO - EPP  
CNPJ: 07.065.479/0001-93

\_\_\_\_\_  
DIMORVAN DAVI MENEGUSSO  
CPF: 911.276.109-53

DIMORVAN DAVI MENEGUSSO - EPP  
CNPJ: 07.065.479/0001-93

0225  
up



**STIHL®**

## **MENEGUSSO MÁQUINAS**

**Dimorvan Davi Menegusso - EPP**

*Comércio de motosserras, roçadeiras, cortadores de grama, lavadoras, geradores de energia e tratores de grama para jardins.*

**Assistência Técnica**

CNPJ: 07.065.479/0001-93

IE: 9032254672

Banco do Brasil - AG: 0615-7 C/C: 19.723-8

[menegussomaquinas.palmas@hotmail.com](mailto:menegussomaquinas.palmas@hotmail.com)

Rua Orvalina Oliveira de Mello, 1237 - Divino - Fone: (46) 3262-5901 - 85555-000 - Palmas - PR

### ATESTADO DE CAPACIDADE TÉCNICA

A empresa DIMORVAN DAVI MENEGUSSO, (MENEGUSSO MÁQUINAS) inscrita no CNPJ sob o número 07.065.479/0001-93, situada no Endereço Orvalina Oliveira Mello número 1237, Divino, no Município de Palmas, PR, atesta para os devidos fins que a empresa :GESSICA ZARZEKA OLIVO-GRM MÁQUINAS E LOCACOES ME, inscrita no CNPJ sob nº 97.541.831/0001-02, situada na Av Padre Joao Smedt 1345, no Bairro Centro, no Município de Abelardo Luz SC, forneceu produtos abaixo citados:

- Roçadeiras
- Motosserras
- Motopodas
- Geradores de Energia
- furadeiras

Em plenas condições de uso, no prazo de entrega combinado.

Atestamos que tais fornecimentos foram executados satisfatoriamente, não existindo em nossos registros, até a presente data, fatos que desabonem sua conduta e responsabilidade com as obrigações assumidas.

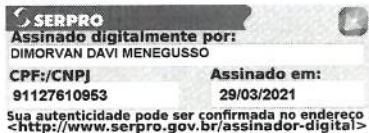

MENEGUSSO MÁQUINAS  
CNPJ 07.065.4799/0001-93

Palmas, 29 de Março de 2020

**ALTERAÇÃO DE EMPRESÁRIO INDIVIDUAL**  
**GESSICA ZARZEKA OLIVO GRM MAQUINAS E LOCACOES**



ASSINADO DIGITALMENTE POR: 07063590979-GESSICA ZARZEKA OLIVO

GESSICA ZARZEKA OLIVO, nacionalidade BRASILEIRA, nascida em 03/12/1991, SOLTEIRA, EMPRESÁRIA, CPF nº 070.635.909-79, CARTEIRA DE IDENTIDADE nº 103328225, órgão expedidor SSP - PR, residente e domiciliado(a) no(a) RUA CORONEL RUTILIO DE SA RIBAS, 224, CENTRO, PALMAS, PR, CEP 85555000, BRASIL titular da empresa GESSICA ZARZEKA OLIVO GRM MAQUINAS E LOCACOES, registrada Junta Comercial do Estado de Santa Catarina, sob NIRE nº 42104300251, com sede Rua Ageniple Silva, 636 , N S Aparecida Abelardo Luz, SC, CEP 89830000, devidamente inscrita no Cadastro Nacional de Pessoa Jurídica/MF sob o nº 97.541.831/0001-02, delibera e ajusta a presente alteração, mediante as condições estabelecidas nas cláusulas seguintes:

**ALTERAÇÃO DA SEDE**

Cláusula Primeira – Alterar o endereço da sede, que passa a localizar-se na RUA PADRE JOAO SMEDT, 1345, CENTRO, ABELARDO LUZ, SC, CEP 89.830-000.

**DO OBJETO**

Cláusula Segunda – O Empresário Individual terá por objeto o exercício das seguintes atividades econômicas COMÉRCIO VAREJISTA DE MOTOSSERRAS, PEÇAS E ACESSÓRIOS; COMÉRCIO VAREJISTA DE FERRAGENS E FERRAMENTAS; MANUTENÇÃO E REPARAÇÃO, LOCAÇÃO DE MÁQUINAS E FERRAMENTAS. COMERCIO A VAREJO DE PEÇAS E ACESSÓRIOS PARA MOTOCICLETAS E MOTONETAS; MANUTENÇÃO E REPARAÇÃO DE MOTOCICLETAS E MOTONETAS; MANUTENÇÃO E REPARAÇÃO DE MÁQUINAS E EQUIPAMENTOS PARA AGRICULTURA E PECUARIA;

**ATIVIDADES ECONÔMICAS**

- 4789-0/99 - comércio varejista de outros produtos não especificados anteriormente.
- 3314-7/11 - manutenção e reparação de máquinas e equipamentos para agricultura e pecuária.
- 3314-7/13 - manutenção e reparação de máquinas-ferramenta.
- 4541-2/06 - comércio a varejo de peças e acessórios novos para motocicletas e motonetas.
- 4543-9/00 - manutenção e reparação de motocicletas e motonetas.
- 4744-0/01 - comércio varejista de ferragens e ferramentas.

Cláusula Terceira – Permanecem inalteradas as demais cláusulas.

81100000517915



Junta Comercial do Estado de Santa Catarina

26/03/2021

Certifico o Registro em 26/03/2021

Arquivamento 20219354561 Protocolo 219354561 de 26/03/2021 NIRE 42104300251

Nome da empresa GESSICA ZARZEKA OLIVO GRM MAQUINAS E LOCACOES

Este documento pode ser verificado em <http://regin.jucesc.sc.gov.br/autenticacaoDocumentos/autenticacao.aspx>

Chancela 750620274814620

Esta cópia foi autenticada digitalmente e assinada em 26/03/2021 por Blasco Borges Barcellos - Secretario-geral



**ALTERAÇÃO DE EMPRESÁRIO INDIVIDUAL**  
**GESSICA ZARZEKA OLIVO GRM MAQUINAS E LOCACOES**

E, por estar assim ajustado, o empresário assina o presente instrumento.

ABELARDO LUZ, 26 de março de 2021.

GESSICA ZARZEKA OLIVO

0227  
mp



81100000517915



Junta Comercial do Estado de Santa Catarina

Certifico o Registro em 26/03/2021

Arquivamento 20219354561 Protocolo 219354561 de 26/03/2021 NIRE 42104300251

Nome da empresa GESSICA ZARZEKA OLIVO GRM MAQUINAS E LOCACOES

Este documento pode ser verificado em <http://regin.jucesc.sc.gov.br/autenticacaoDocumentos/autenticacao.aspx>

Chancela 750620274814620

Esta cópia foi autenticada digitalmente e assinada em 26/03/2021 por Blasco Borges Barcellos - Secretario-geral

26/03/2021



**TERMO DE AUTENTICACAO**

NOME DA EMPRESA	GESSICA ZARZEKA OLIVO GRM MAQUINAS E LOCACOES
PROTOCOLO	219354561 - 26/03/2021
ATO	002 - ALTERACAO
EVENTO	021 - ALTERACAO DE DADOS (EXCETO NOME EMPRESARIAL)

**MATRIZ**

NIRE 42104300251  
CNPJ 97.541.831/0001-02  
CERTIFICO O REGISTRO EM 26/03/2021  
SOB N: 20219354561

0228  
mp

**REPRESENTANTES QUE ASSINARAM DIGITALMENTE**

CPF: 07063590979 - GESSICA ZARZEKA OLIVO

mp



6270  
m

REPUBLICA FEDERAL DO BRASIL  
MINISTERIO DAS CIDADES  
DEPARTAMENTO NACIONAL DE TRANSITO  
CATEGORIA: **VEICULO**  
VALIDA EM TODO O TERRITORIO NACIONAL  
1210032607

NOBRE: **GESSICA ZARZEMA OLIVO**  
DOC. IDENTIFIC. / Org. Emissor / UF: **10332822-5 PR**  
CPF: **070.635.909-79**  
DATA NASCIMENTO: **03/12/1991**  
FILIAÇÃO: **NELSO JUNIOR OLIVO**  
**LUCIANA ZARZEMA**  
ACQ. CAT. HAB. **AB**  
RETISSAO: **11/08/2020**  
VALOR DE REGISTRO: **31/01/2011**  
05131207266

DETRAN - PR (PARANÁ)  
ASSOCIACAO DE TORCEDORES  
6005746316  
PR909878913

LOCAL: **PALMAS, PR**  
ASSOCIACAO DO TORCEDOR  
DATA EMISSAO: **06/10/2015**  
OBSERVAÇÕES

PROIBIDO PLASTIFICAR  
1210032607

m



**MINISTÉRIO DA FAZENDA**  
**Secretaria da Receita Federal do Brasil**  
**Procuradoria-Geral da Fazenda Nacional**

0230  
yf

**CERTIDÃO NEGATIVA DE DÉBITOS RELATIVOS AOS TRIBUTOS FEDERAIS E À DÍVIDA  
ATIVA DA UNIÃO**

**Nome: GESSICA ZARZEKA OLIVO - GRM MAQUINAS E LOCACOES**  
**CNPJ: 97.541.831/0001-02**

Ressalvado o direito de a Fazenda Nacional cobrar e inscrever quaisquer dívidas de responsabilidade do sujeito passivo acima identificado que vierem a ser apuradas, é certificado que não constam pendências em seu nome, relativas a créditos tributários administrados pela Secretaria da Receita Federal do Brasil (RFB) e a inscrições em Dívida Ativa da União (DAU) junto à Procuradoria-Geral da Fazenda Nacional (PGFN).

Esta certidão é válida para o estabelecimento matriz e suas filiais e, no caso de ente federativo, para todos os órgãos e fundos públicos da administração direta a ele vinculados. Refere-se à situação do sujeito passivo no âmbito da RFB e da PGFN e abrange inclusive as contribuições sociais previstas nas alíneas 'a' a 'd' do parágrafo único do art. 11 da Lei nº 8.212, de 24 de julho de 1991.

A aceitação desta certidão está condicionada à verificação de sua autenticidade na Internet, nos endereços <<http://rfb.gov.br>> ou <<http://www.pgfn.gov.br>>.

Certidão emitida gratuitamente com base na Portaria Conjunta RFB/PGFN nº 1.751, de 2/10/2014.

Emitida às 14:45:23 do dia 04/01/2021 <hora e data de Brasília>.

Válida até 03/07/2021.

Código de controle da certidão: **2BA2.4172.7D13.0B34**

Qualquer rasura ou emenda invalidará este documento.

yf



**ESTADO DE SANTA CATARINA  
SECRETARIA DE ESTADO DA FAZENDA**

**CERTIDÃO NEGATIVA DE DÉBITOS ESTADUAIS**

0231  
mp

Nome (razão social): **GESSICA ZARZEKA OLIVO GRM MAQUINAS E LOCACOES**  
CNPJ/CPF: **97.541.831/0001-02**

**Ressalvando o direito da Fazenda Estadual de inscrever e cobrar as dívidas que vierem a ser apuradas, é certificado que não constam, na presente data, pendências em nome do contribuinte acima identificado, relativas aos tributos, dívida ativa e demais débitos administrados pela Secretaria de Estado da Fazenda.**

Dispositivo Legal: **Lei nº 3938/66, Art. 154**  
Número da certidão: **210140028832571**  
Data de emissão: **05/03/2021 11:49:08**  
Validade (Lei nº 3938/66, Art. 158, modificado pelo artigo 18 da Lei n 15.510/11.): **04/05/2021**

A autenticidade desta certidão deverá ser confirmada na página da Secretaria de Estado da Fazenda na Internet, no endereço: <http://www.sef.sc.gov.br>





MINISTÉRIO DA FAZENDA  
Secretaria da Receita Federal do Brasil  
Procuradoria-Geral da Fazenda Nacional

0232  
mp

**CERTIDÃO NEGATIVA DE DÉBITOS RELATIVOS AOS TRIBUTOS FEDERAIS E À DÍVIDA  
ATIVA DA UNIÃO**

**Nome: GESSICA ZARZEKA OLIVO - GRM MAQUINAS E LOCACOES**  
**CNPJ: 97.541.831/0001-02**

Ressalvado o direito de a Fazenda Nacional cobrar e inscrever quaisquer dívidas de responsabilidade do sujeito passivo acima identificado que vierem a ser apuradas, é certificado que não constam pendências em seu nome, relativas a créditos tributários administrados pela Secretaria da Receita Federal do Brasil (RFB) e a inscrições em Dívida Ativa da União (DAU) junto à Procuradoria-Geral da Fazenda Nacional (PGFN).

Esta certidão é válida para o estabelecimento matriz e suas filiais e, no caso de ente federativo, para todos os órgãos e fundos públicos da administração direta a ele vinculados. Refere-se à situação do sujeito passivo no âmbito da RFB e da PGFN e abrange inclusive as contribuições sociais previstas nas alíneas 'a' a 'd' do parágrafo único do art. 11 da Lei nº 8.212, de 24 de julho de 1991.

A aceitação desta certidão está condicionada à verificação de sua autenticidade na Internet, nos endereços <<http://rfb.gov.br>> ou <<http://www.pgfn.gov.br>>.

Certidão emitida gratuitamente com base na Portaria Conjunta RFB/PGFN nº 1.751, de 2/10/2014.

Emitida às 14:45:23 do dia 04/01/2021 <hora e data de Brasília>.

Válida até 03/07/2021.

Código de controle da certidão: **2BA2.4172.7D13.0B34**

Qualquer rasura ou emenda invalidará este documento.

mp

# MUNICÍPIO DE ABELARDO LUZ



## CERTIDÃO NEGATIVA DE DÉBITOS

0233  
up

NÚMERO CERTIDÃO:	DATA DA EMISSÃO:	DATA DA VALIDADE:	FINALIDADE:
187/2021	26/01/2021	26/04/2021	Licitações

NOME/RAZÃO SOCIAL:	CPF/CNPJ:
GESSICA ZARZEKA OLIVO GRM MAQUINAS E LOCACOES ME	97.541.831/0001-02

INSCRIÇÃO MUNICIPAL:	ATIVIDADE FISCAL:
7785	Comércio varejista de outros produtos nã

ENDEREÇO/LOCALIZAÇÃO:
Logradouro: RUA AGENIPLE SILVA, 636 Complemento: Bairro: N S APARECIDA CEP: 89830-000

AVISO:
Não constam débitos vencidos até a presente data.

DESCRIÇÃO:
Certificamos a pedido, que o contribuinte acima identificado não possui pendências relativas aos tributos municipais em seu nome até a presente data. Ressalvado, porém, o direito da Fazenda Municipal cobrar quaisquer débitos que oportunamente vierem a ser apurados sob sua responsabilidade.

CÓDIGO DE CONTROLE DA CERTIDÃO

**C210187N8602D22**

A autenticidade desta poderá ser confirmada na página da Município de Abelardo Luz  
<http://www.abelardoluz.sc.gov.br/>

Município de Abelardo Luz

Av. Padre João Smedt 1605

Voltar

Imprimir



## Certificado de Regularidade do FGTS - CRF

0234  
y**Inscrição:** 97.541.831/0001-02**Razão Social:** GESSICA ZARZEKA OLIVO GRM MAQUINAS E LOCACOES ME**Endereço:** R AGENIPLE SILVA 636 / N S APARECIDA / ABELARDO LUZ / SC / 89830-000

A Caixa Econômica Federal, no uso da atribuição que lhe confere o Art. 7, da Lei 8.036, de 11 de maio de 1990, certifica que, nesta data, a empresa acima identificada encontra-se em situação regular perante o Fundo de Garantia do Tempo de Serviço - FGTS.

O presente Certificado não servirá de prova contra cobrança de quaisquer débitos referentes a contribuições e/ou encargos devidos, decorrentes das obrigações com o FGTS.

**Validade:** 27/03/2021 a 25/04/2021**Certificação Número:** 2021032702141617267081

Informação obtida em 03/04/2021 09:22:45

A utilização deste Certificado para os fins previstos em Lei esta condicionada a verificação de autenticidade no site da Caixa:  
**[www.caixa.gov.br](http://www.caixa.gov.br)**

y



PODER JUDICIÁRIO  
JUSTIÇA DO TRABALHO

0235

**CERTIDÃO NEGATIVA DE DÉBITOS TRABALHISTAS**

Nome: GESSICA ZARZEKA OLIVO - GRM MAQUINAS E LOCACOES (MATRIZ E FILIAIS)

CNPJ: 97.541.831/0001-02

Certidão n°: 1016810/2021

Expedição: 15/01/2021, às 14:10:25

Validade: 13/07/2021 - 180 (cento e oitenta) dias, contados da data de sua expedição.

Certifica-se que **GESSICA ZARZEKA OLIVO - GRM MAQUINAS E LOCACOES (MATRIZ E FILIAIS)**, inscrito(a) no CNPJ sob o n° **97.541.831/0001-02**, **NÃO CONSTA** do Banco Nacional de Devedores Trabalhistas.

Certidão emitida com base no art. 642-A da Consolidação das Leis do Trabalho, acrescentado pela Lei n° 12.440, de 7 de julho de 2011, e na Resolução Administrativa n° 1470/2011 do Tribunal Superior do Trabalho, de 24 de agosto de 2011.

Os dados constantes desta Certidão são de responsabilidade dos Tribunais do Trabalho e estão atualizados até 2 (dois) dias anteriores à data da sua expedição.

No caso de pessoa jurídica, a Certidão atesta a empresa em relação a todos os seus estabelecimentos, agências ou filiais.

A aceitação desta certidão condiciona-se à verificação de sua autenticidade no portal do Tribunal Superior do Trabalho na Internet (<http://www.tst.jus.br>).

Certidão emitida gratuitamente.

**INFORMAÇÃO IMPORTANTE**

Do Banco Nacional de Devedores Trabalhistas constam os dados necessários à identificação das pessoas naturais e jurídicas inadimplentes perante a Justiça do Trabalho quanto às obrigações estabelecidas em sentença condenatória transitada em julgado ou em acordos judiciais trabalhistas, inclusive no concernente aos recolhimentos previdenciários, a honorários, a custas, a emolumentos ou a recolhimentos determinados em lei; ou decorrentes de execução de acordos firmados perante o Ministério Público do Trabalho ou Comissão de Conciliação Prévia.



**PODER JUDICIÁRIO**  
**TRIBUNAL DE JUSTIÇA DO ESTADO DE SANTA CATARINA**  
Comarca de Abelardo Luz

**CERTIDÃO**  
**FALÊNCIA, CONCORDATA E RECUPERAÇÃO JUDICIAL**

**CERTIDÃO Nº: 8217217**

0236  
4

**FOLHA: 1/1**

À vista dos registros cíveis constantes nos sistemas de informática do Poder Judiciário do Estado de Santa Catarina da Comarca de Abelardo Luz, com distribuição anterior à data de 07/03/2021, verificou-se NADA CONSTAR em nome de:

**GESSICA ZARZEKA OLIVO - GRM MAQUINAS E LOCAÇ, portador do CNPJ: 97.541.831/0001-02. \*\*\*\*\***

**OBSERVAÇÕES:**

- a) para a emissão desta certidão, foram considerados os normativos do Conselho Nacional de Justiça;
- b) os dados informados são de responsabilidade do solicitante e devem ser conferidos pelo interessado e/ou destinatário;
- c) a autenticidade deste documento poderá ser confirmada no endereço eletrônico <http://www.tjsc.jus.br/portal>, opção Certidões/Conferência de Certidão;
- d) para a Comarca da Capital, a pesquisa abrange os feitos em andamento do Foro Central, Eduardo Luz, Norte da Ilha, Fórum Bancário e Distrital do Continente;
- e) certidão é expedida em consonância com a Lei nº 11.101/2005, com a inclusão das classes extrajudiciais: 128 - Recuperação Extrajudicial e 20331 - Homologação de Recuperação Extrajudicial.

**ATENÇÃO:** A presente certidão é válida desde que apresentada juntamente com a respectiva certidão de registros cadastrados no sistema eproc, disponível através do endereço <https://certeproc1g.tjsc.jus.br>

Certifico finalmente que esta certidão é isenta de custas.

Esta certidão foi emitida pela internet e sua validade é de 60 dias.

Abelardo Luz, segunda-feira, 8 de março de 2021.

**PEDIDO Nº:**

**0000918002**





CERTIDÃO SIMPLIFICADA

Certificamos que as informações abaixo constam dos documentos arquivados nesta Junta Comercial e são vigentes na data da sua expedição.

Nome Empresarial GESSICA ZARZEKA OLIVO GRM MAQUINAS E LOCACOES Natureza Jurídica: EMPRESÁRIO			
Número de Identificação do Registro de Empresas - NIRE (Sede) 42 1 0430025-1	CNPJ 97.541.831/0001-02	Data de Arquivamento do Ato Constitutivo 22/08/2013	Data de Início de Atividade 01/07/2011
Endereço Completo (Logradouro, Nº e Complemento, Bairro, Cidade, UF, CEP) RUA PADRE JOAO SMEDT, 1345, CENTRO, ABELARDO LUZ, SC, 89.830-000			
Objeto Social COMÉRCIO VAREJISTA DE MOTOSSERRAS, PEÇAS E ACESSÓRIOS; COMÉRCIO VAREJISTA DE FERRAGENS E FERRAMENTAS; MANUTENÇÃO E REPARAÇÃO, LOCAÇÃO DE MÁQUINAS E FERRAMENTAS. COMERCIO A VAREJO DE PEÇAS E ACESSÓRIOS PARA MOTOCICLETAS E MOTONETAS; MANUTENÇÃO E REPARAÇÃO DE MOTOCICLETAS E MOTONETAS; MANUTENÇÃO E REPARAÇÃO DE MAQUINAS E EQUIPAMENTOS PARA AGRICULTURA E PECUARIA;			
Capital: R\$ 50.000,00 (CINQUENTA MIL REAIS)		Microempresa ou Empresa de Pequeno Porte (Lei nº 123/2006) Microempresa	
Último Arquivamento Data: 26/03/2021 Ato: ALTERAÇÃO Evento(s): ALTERAÇÃO DE DADOS (EXCETO NOME EMPRESARIAL)		Número: 20219354561	
Nome do Empresário GESSICA ZARZEKA OLIVO Identidade: 103328225, SSP/PR Estado Civil: SOLTEIRO		CPF: 070.635.909-79 Regime de Bens: Não Informado	

Florianópolis - SC, terça-feira, 6 de abril de 2021

Eu,  
Conferi e assino.

RIASCO BORGES BARCELLOS  
Certisign - Autoridade Certificadora  
Certificado pelo Instituto Nacional de Tecnologia de Informática



Presidência da República  
Casa Civil  
Medida Provisória Nº 2.200-2,  
de 24 de agosto de 2001.

Documento Assinado Digitalmente 06/04/2021  
Junta Comercial de Santa Catarina  
CNPJ: 83.565.648.0001-32

Você deve instalar o certificado da JUCESC  
[www.jucesc.sc.gov.br/certificado](http://www.jucesc.sc.gov.br/certificado)

 **GRM Máquinas e Locações**  
**Géssica Zarzeka Olivo - GRM Máquinas e Locações ME**  
CNPJ: 97.541.831/0001-02    IE: 90568451-59  
Av. Padre João Smedt, 1345  
Bairro: Centro  
Abelardo Luz - SC    CEP: 89830-000

DECLARAÇÃO IDONEIDADE

0238  
ny

A empresa Géssica Zarzeka Olivo – GRM Máquinas e Locações ME, cadastrada no CNPJ/MF sob nº 97.541.831/0001-02, estabelecida a Av. Padre João Smedt, 1345 - Centro de Abelardo Luz/SC, através do signatário da presente, a senhora Géssica Zarzeka Olivo inscrita sob RG: 10.322.822-5 e CPF: 070.635.909-79 Brasileira, solteira, empresária, residente na Rua Cel Rutilio de Sá Ribas, 224 – Centro de Palmas/PR com endereço comercial Av. Padre João Smedt, 1345 – Centro – Abelardo Luz/SC representante legalmente constituído.

**Declara**, que a proposta está plenamente em conformidade com os requisitos de habilitação.

Por ser expressão de verdade, firmamos o presente.

17 de Março de 2021.  
Abelardo Luz/ SC.

97.541.831/0001-02

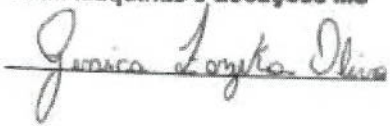
Géssica Zarzeka Olivo -  
GRM Máquinas e Locações Me  

\_\_\_\_\_  
GESSICA ZARZEKA OLIVO  
RG: 10.322.822-5 CPF: 070.635.909-79





**GRM Máquinas e Locações**

**Géssica Zarzeka Olivo - GRM Máquinas e Locações ME**

CNPJ: 97.541.831/0001-02 IE: 90568451-59

Av. Padre João Smedt, 1345

Bairro: Centro

Abelardo Luz - SC CEP: 89830-000

## DECLARAÇÃO IDONEIDADE

0239  
ny

A empresa Géssica Zarzeka Olivo - GRM Máquinas e Locações ME, cadastrada no CNPJ/MF sob nº 97.541.831/0001-02, estabelecida a Av. Padre João Smedt, 1345 - Centro de Abelardo Luz/SC, através do signatário da presente, a senhora Géssica Zarzeka Olivo inscrita sob CPF: 070.635.909-79 Brasileira, solteira, empresária, residente na Rua Cel Rutilio de Sá Ribas, 224 - Centro de Palmas/PR com endereço comercial Av. Padre João Smedt, 1345 - Centro - Abelardo Luz/SC representante legalmente constituído.

**DECLARA**, para fins de direito, na qualidade de proponente do procedimento licitatório, sob a modalidade acima, instaurado por esse órgão público, que não fomos declarados inidôneos para licitar ou contratar com o Poder Público, em qualquer de suas esferas.

Por ser verdade, firmo(amos) a presente.

01 de Abril de 2021.

Abelardo Luz/ SC.

97.541.831/0001-02

Géssica Zarzeka Olivo -  
GRM Máquinas e Locações Me

GÉSSICA ZARZEKA OLIVO  
RG: 10.332.822-5 CPF: 070.635.909-79





**GRM Máquinas e Locações**

**Géssica Zarzeka Olivo - GRM Máquinas e Locações ME**

CNPJ: 97.541.831/0001-02

IE: 90568451-59

Av. Padre João Smedt, 1345

Bairro: Centro

Abelardo Luz - SC

CEP: 89830-000

## DECLARAÇÃO DE FATOS IMPEDITIVOS

0240  
mp

A empresa Géssica Zarzeka Olivo - GRM Máquinas e Locações, cadastrada no CNPJ/MF sob nº 97.541.831/0001-02, estabelecida a Av. Padre João Smedt, 1345 - Centro - Abelardo Luz/ SC, através do signatário da presente, a Sra. Géssica Zarzeka Olivo, Brasileira, solteira, empresária e residente na Rua Cel. Rutilio de Sá Ribas, 224 - Centro - Palmas/PR representante legalmente constituído.

**Declara**, sob as penas da Lei, que até a presente data inexistem fatos impeditivos para sua habilitação no presente processo e que está ciente da obrigatoriedade de declarar ocorrências posteriores.

Por ser verdade, firmo(amos) a presente.

97.541.831/0001-02

Géssica Zarzeka Olivo -  
GRM Máquinas e Locações Me

*Géssica Zarzeka Olivo*

GÉSSICA ZARZEKA OLIVO

RG: 10.332.822-5 CPF: 070.635.909-79

mp



**GRM Máquinas e Locações**

**Géssica Zarzeka Olivo - GRM Máquinas e Locações ME**

CNPJ: 97.541.831/0001-02 IE: 90568451-59

Av. Padre João Smedt, 1345

Bairro: Centro

Abelardo Luz - SC

CEP: 89830-000

## DECLARAÇÃO VÍNCULO FUNCIONAL

0241  
mp

A empresa Géssica Zarzeka Olivo - GRM Máquinas e Locações, cadastrada no CNPJ/MF sob nº 97.541.831/0001-02, estabelecida a Av. Padre João Smedt, 1345 - Centro - Abelardo Luz/ SC, através do signatário da presente, a Sra. Géssica Zarzeka Olivo, Brasileira, solteira, empresária e residente na Rua Cel. Rutilio de Sá Ribas, 224 - Centro - Palmas/PR representante legalmente constituído.

Declara, sob as penas da Lei que, em atendimento as normas vigentes, no âmbito da execução do objeto em tela deste certame, não possuem em seu quadro societário servidor público que integre o quadro de servidores, sendo de inteira responsabilidade desta proponente o fornecimento da presente declaração, bem como a fiscalização dessa vedação, em garantia do cumprimento das vedações constantes do art. 9º da Lei Federal 8666/93.

Por ser verdade, firmo(amos) a presente.

01 de Abril de 2021.

Abelardo Luz/ SC.

97.541.831/0001-02

Géssica Zarzeka Olivo -  
GRM Máquinas e Locações Me

*Géssica Zarzeka Olivo*

*mp*

GÉSSICA ZARZEKA OLIVO  
RG: 10.332.822-5 CPF: 070.635.909-79



**GRM Máquinas e Locações**

**Géssica Zarzeka Olivo - GRM Máquinas e Locações ME**

CNPJ: 97.541.831/0001-02 IE: 90568451-59

Av. Padre João Smedt, 1345

Bairro: Centro

Abelardo Luz - SC CEP: 89830-000

DECLARAÇÃO DE NÃO TRABALHO INFANTIL

0242

Géssica Zarzeka Olivo - GRM Máquinas e Locações ME, inscrita no CNPJ sob n.º 97.541.831/0001-02 estabelecida na Rua Padre João Smedt, 1345, neste ato representada por sua sócia/proprietária Géssica Zarzeka Olivo, portador da carteira de identidade n.º 10.332.822-5 e do CPF n.º 070.635.909-79, no uso de suas atribuições legais, vem:

**DECLARAR**, para fins do disposto no inciso V do art. 27 da Lei n.º 8.666, de 21 de junho de 1993, acrescido pela Lei n.º 9.854, de 27 de outubro de 1999, que não emprega menores de dezoito anos em trabalho noturno, perigoso ou insalubre, nem menores de dezesseis anos em qualquer trabalho, salvo na condição de aprendiz, a partir de quatorze anos, em cumprimento ao disposto no inciso XXXIII do artigo 7º da Constituição Federal.

Por ser expressão de verdade, firmamos o presente.

01 de Abril de 2021.

Abelardo Luz/ SC.

97.541.831/0001-02

Géssica Zarzeka Olivo -  
GRM Máquinas e Locações Me

GÉSSICA ZARZEKA OLIVO  
RG: 10.332.822-5 CPF: 070.635.909-79



**GRM Máquinas e Locações**

**Géssica Zarzeka Olivo - GRM Máquinas e Locações ME**

CNPJ: 97.541.831/0001-02 IE: 90568451-59

Av. Padre João Smedt, 1345

Bairro: Centro

Abelardo Luz - SC

CEP: 89830-000

## DECLARAÇÃO DE RESPONSABILIDADE

0243  
mf

A empresa Géssica Zarzeka Olivo - GRM Máquinas e Locações ME, cadastrada no CNPJ/MF sob nº 97.541.831/0001-02, estabelecida a Av. Padre João Smedt, 1345 - Centro de Abelardo Luz/SC, através do signatário da presente, a senhora Gessica Zarzeka Olivo inscrita sob CPF: 070.635.909-79 Brasileira, solteira, empresária, residente na Rua Cel Rutilio de Sá Ribas, 224 - Centro de Palmas/PR com endereço comercial Av. Padre João Smedt, 1345 - Centro - Abelardo Luz/SC representante legalmente constituído.

Declaramos para os fins de direito, na qualidade de proponente do procedimento de licitação, que:

- a) Assumimos inteira responsabilidade pela autenticidade de todos os documentos apresentados, sujeitando-nos a eventuais averiguações que se façam necessárias;
- b) Comprometemo-nos a manter, durante a execução do Contrato, em compatibilidade com as obrigações assumidas, todas as condições de habilitação e qualificação exigidas na licitação;
- c) Comprometemo-nos a repassar na proporção correspondente, eventuais reduções de preços decorrentes de mudanças de alíquotas de impostos incidentes sobre o fornecimento dos materiais, objeto da licitação, em função de alterações de legislação pertinente, publicadas durante a vigência do Contrato;
- d) Temos conhecimento e submetemo-nos ao disposto na Lei nº 8.078/90 - Código de Defesa do Consumidor, bem como ao Edital e Anexos do referido Pregão.

Por ser verdade, firmo(amos) a presente.

01 de Abril de 2021.

Abelardo Luz/ SC.

97.541.831/0001-02

Géssica Zarzeka Olivo -  
GRM Máquins e Locações Me

*Géssica Zarzeka Olivo*

GÉSSICA ZARZEKA OLIVO  
RG: 10.332.822-5 CPF: 070.635.909-79

PREFEITURA MUNICIPAL DE JAGUARIAÍVA - PR  
JAGUARIAÍVA-PR

VENCEDORES DO PROCESSO - FINAL

PREGÃO ELETRÔNICO Nº 33/2021  
Processo Administrativo Nº 49/2021  
Tipo: AQUISIÇÃO  
PREGOEIRO: DENEVAL BUENO NETO  
Data de Publicação: 26/03/2021 13:49:52

0244  
mp

TOTAL DO PROCESSO: 8.798,00

**GESSICA ZARZEKA OLIVO** 97.541.831/0001-02 1.998,00

**LOTE 2** Quant.: 1 Num: 031 999,00 **Total: 1.998,00**

Item: 2 Unidade: und Marca: STIHL Modelo: STIHL

Descrição: LAVADORA DE ALTA PRESSÃO -especificação conforme edital

Quantidade: 2 **Valor Unit.: 999,00** Total Item: 1.998,00

**M.K.R. COMERCIO DE EQUIPAMENTOS EIRELI** 31.499.939/0001-76 6.800,00

**LOTE 3** Quant.: 1 Num: 052 3.680,00 **Total: 3.680,00**

Item: 3 Unidade: und Marca: LIDER Modelo: B650

Descrição: BALANÇA DE PAREDE -especificação conforme edital

Quantidade: 1 **Valor Unit.: 3.680,00** Total Item: 3.680,00

**LOTE 4** Quant.: 1 Num: 079 1.050,00 **Total: 2.100,00**

Item: 4 Unidade: und Marca: LIDER Modelo: B160

Descrição: BALANÇA 50 KG -especificação conforme edital

Quantidade: 2 **Valor Unit.: 1.050,00** Total Item: 2.100,00

**LOTE 5** Quant.: 1 Num: 044 1.020,00 **Total: 1.020,00**

Item: 5 Unidade: und Marca: LIDER Modelo: B520

Descrição: BALANÇA DIGITAL PLATAFORMA 200KG -especificação conforme edital

Quantidade: 1 **Valor Unit.: 1.020,00** Total Item: 1.020,00

PREGOEIRO: DENEVAL BUENO NETO



0245  
up

Consulta de Impedidos de Licitar

CNPJ: 97541831000102

NENHUM ITEM ENCONTRADO!



Consulta de Impedidos de Licitar

CNPJ: 31499939000176

NENHUM ITEM ENCONTRADO!

0246  
mp

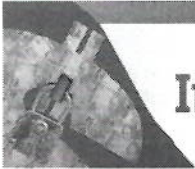

# Improbidade Administrativa e Inelegibilidade

## Certidão Negativa

0247  
ny

**Certifico que nesta data (22/04/2021 às 15:37) NÃO CONSTA no Cadastro Nacional de Condenações Cíveis por Ato de Improbidade Administrativa e Inelegibilidade registros de condenação com trânsito em julgado ou sanção ativa quanto ao CNPJ nº 97.541.831/0001-02.**

A condenação por atos de improbidade administrativa não implica automático e necessário reconhecimento da inelegibilidade do condenado.

Para consultas sobre inelegibilidade acesse portal do TSE em <http://divulgacandcontas.tse.jus.br/>

Esta certidão é expedida gratuitamente. Sua autenticidade pode ser por meio do número de controle 6081.C26F.D199.B655 no seguinte endereço: [https://www.cnj.jus.br/improbidade\\_adm/autenticar\\_certidao.php](https://www.cnj.jus.br/improbidade_adm/autenticar_certidao.php)



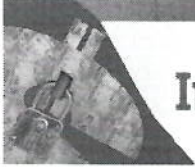

# Improbidade Administrativa e Inelegibilidade

## Certidão Negativa

0248  
M

**Certifico que nesta data (22/04/2021 às 15:38) NÃO CONSTA no Cadastro Nacional de Condenações Cíveis por Ato de Improbidade Administrativa e Inelegibilidade registros de condenação com trânsito em julgado ou sanção ativa quanto ao CNPJ nº 31.499.939/0001-76.**

A condenação por atos de improbidade administrativa não implica automático e necessário reconhecimento da inelegibilidade do condenado.

Para consultas sobre inelegibilidade acesse portal do TSE em <http://divulgacandcontas.tse.jus.br/>

Esta certidão é expedida gratuitamente. Sua autenticidade pode ser por meio do número de controle 6081.C29A.AA22.5698 no seguinte endereço: [https://www.cnj.jus.br/improbidade\\_adm/autenticar\\_certidao.php](https://www.cnj.jus.br/improbidade_adm/autenticar_certidao.php)



## TRIBUNAL DE CONTAS DA UNIÃO

0249  
ny

### Consulta Consolidada de Pessoa Jurídica

Este relatório tem por objetivo apresentar os resultados consolidados de consultas eletrônicas realizadas diretamente nos bancos de dados dos respectivos cadastros. A responsabilidade pela veracidade do resultado da consulta é do Órgão gestor de cada cadastro consultado. A informação relativa à razão social da Pessoa Jurídica é extraída do Cadastro Nacional da Pessoa Jurídica, mantido pela Receita Federal do Brasil.

**Consulta realizada em:** 22/04/2021 15:41:35

#### Informações da Pessoa Jurídica:

Razão Social: **GESSICA ZARZEKA OLIVO - GRM MAQUINAS E LOCACOES**  
CNPJ: **97.541.831/0001-02**

#### Resultados da Consulta Eletrônica:

Órgão Gestor: **TCU**  
Cadastro: **Licitantes Inidôneos**  
Resultado da consulta: **Nada Consta**

Para acessar a certidão original no portal do órgão gestor, clique [AQUI](#).

Órgão Gestor: **CNJ**  
Cadastro: **CNIA - Cadastro Nacional de Condenações Cíveis por Ato de Improbidade Administrativa e Inelegibilidade**  
Resultado da consulta: **Nada Consta**

Para acessar a certidão original no portal do órgão gestor, clique [AQUI](#).

Órgão Gestor: **Portal da Transparência**  
Cadastro: **Cadastro Nacional de Empresas Inidôneas e Suspensas**  
Resultado da consulta: **Nada Consta**

Para acessar a certidão original no portal do órgão gestor, clique [AQUI](#).

Órgão Gestor: **Portal da Transparência**  
Cadastro: **CNEP - Cadastro Nacional de Empresas Punidas**  
Resultado da consulta: **Nada Consta**

Para acessar a certidão original no portal do órgão gestor, clique [AQUI](#).

Obs: A consulta consolidada de pessoa jurídica visa atender aos princípios de simplificação e

racionalização de serviços públicos digitais. Fundamento legal: Lei nº 12.965, de 23 de abril de 2014, Lei nº 13.460, de 26 de junho de 2017, Lei nº 13.726, de 8 de outubro de 2018, Decreto nº 8.638 de 15, de janeiro de 2016.

OLSO  
up



TRIBUNAL DE CONTAS DA UNIÃO

0251  
W

## Consulta Consolidada de Pessoa Jurídica

Este relatório tem por objetivo apresentar os resultados consolidados de consultas eletrônicas realizadas diretamente nos bancos de dados dos respectivos cadastros. A responsabilidade pela veracidade do resultado da consulta é do Órgão gestor de cada cadastro consultado. A informação relativa à razão social da Pessoa Jurídica é extraída do Cadastro Nacional da Pessoa Jurídica, mantido pela Receita Federal do Brasil.

Consulta realizada em: 22/04/2021 15:42:02

### Informações da Pessoa Jurídica:

Razão Social: **M.K.R. COMERCIO DE EQUIPAMENTOS EIRELI**  
CNPJ: **31.499.939/0001-76**

### Resultados da Consulta Eletrônica:

Órgão Gestor: **TCU**  
Cadastro: **Licitantes Inidôneos**  
Resultado da consulta: **Nada Consta**

Para acessar a certidão original no portal do órgão gestor, clique [AQUI](#).

Órgão Gestor: **CNJ**  
Cadastro: **CNIA - Cadastro Nacional de Condenações Cíveis por Ato de Improbidade Administrativa e Inelegibilidade**  
Resultado da consulta: **Nada Consta**

Para acessar a certidão original no portal do órgão gestor, clique [AQUI](#).

Órgão Gestor: **Portal da Transparência**  
Cadastro: **Cadastro Nacional de Empresas Inidôneas e Suspensas**  
Resultado da consulta: **Nada Consta**

Para acessar a certidão original no portal do órgão gestor, clique [AQUI](#).

Órgão Gestor: **Portal da Transparência**  
Cadastro: **CNEP - Cadastro Nacional de Empresas Punidas**  
Resultado da consulta: **Nada Consta**

Para acessar a certidão original no portal do órgão gestor, clique [AQUI](#).

Obs: A consulta consolidada de pessoa jurídica visa atender aos princípios de simplificação e

racionalização de serviços públicos digitais. Fundamento legal: Lei nº 12.965, de 23 de abril de 2014, Lei nº 13.460, de 26 de junho de 2017, Lei nº 13.726, de 8 de outubro de 2018, Decreto nº 8.638 de 15, de janeiro de 2016.

0252  
np



**ESTADO DO PARANÁ**  
PREFEITURA MUNICIPAL DE JAGUARIAÍVA

**CNPJ:** 76.910.900/0001-38      **Telefone:** (43) 3535-9400  
**Endereço:** PRAÇA ISABEL BRANCO, 142 - CIDADE ALTA  
**CEP:** 84200-000 - Jaguariaíva

**PREGÃO ELETRÔNICO**  
**Nr.: 33/2021**

**Processo Adm.:** 49/2021  
**Data do Processo:** 24/03/2021

## TERMO DE HOMOLOGAÇÃO E ADJUDICAÇÃO DE PROCESSO LICITATÓRIO

O(a) responsável desta entidade, no uso das atribuições que lhe são conferidas pela legislação em vigor, especialmente pela Lei 8.666/93 e alterações posteriores, a vista do parecer conclusivo exarado pela Comissão de Licitações, resolve:

01 - Homologar e Adjudicar a presente Licitação nestes termos:

- a) **Nr. Processo:** 49/2021  
b) **Nr. Licitação:** 33/2021 - PE  
c) **Modalidade:** Pregão eletrônico  
d) **Data de Homologação:** 26/04/2021  
e) **Objeto da Licitação:** Aquisição de materiais permanentes tais como balanças, carrinho plataforma, lavadora de alta pressão para atender as necessidades da Secretaria de Turismo e meio ambiente.

0253  
mf

### f) Fornecedores e Resumo de Itens Vencedores:

	Un.	Quantidade	VI. Unitário	Total dos Itens
<b>GESSICA ZARZEKA OLIVO - GRM MAQUINAS E LOCACOES</b>				
2 - LAVADORA DE ALTA PRESSÃO 1.650 A 1.800 LIBRAS MONOFÁSICA: POTENCIA DA LAVADORA DE ALTA PRESSÃO 1.650 A 1.800 W/ 2,0 CV; PRESSÃO MÁXIMA DE SAÍDA DE ÁGUA DA LAVADORA DE ALTA PRESSÃO 1.650 A 1.800 LBF/POL <sup>2</sup> - 100 BAR - 10 MPA; PRESSÃO NOMINAL DE SAÍDA DE ÁGUA DA LAVADORA DE ALTA PRESSÃO 70 BAR - 70 MPA; VAZÃO DA LAVADORA DE ALTA PRESSÃO: 330 LITROS/HORA - 5,5 LITROS/MIN; SISTEMA DE DESLIGAMENTO DA LAVADORA DE ALTA PRESSÃO: AUTOMÁTICO; TIPO DE MOTOR DA LAVADORA DE ALTA PRESSÃO: UNIVERSAL; COMPRIMENTO DA MANGUEIRA DE ALTA PRESSÃO DA LAVADORA: 5,00M; COMPRIMENTO DO CORDÃO ELÉTRICO: 5,00M; DISPOSITIVO PARA APLICAÇÃO DE DETERGENTE DA LAVADORA DE ALTA PRESSÃO: RESERVATÓRIO EXTERNO; TEMPERATURA DE SAÍDA DA ÁGUA DA LAVADORA DE ALTA PRESSÃO: NÃO SE APLICA; SEGUE NORMA: ABNT NBR LEC 60335-1 E LEC 60335-2-79; MATERIAL DOS PISTÕES DA LAVADORA DE ALTA PRESSÃO: AÇO INOX; FREQUÊNCIA (HZ): 60HZ; PRAZO GARANTIA 01 ANO. - Marca: STIHL	UNI	2,000	999,0000	R\$ 1.998,00
<b>Total fornecedor:</b>				R\$1.998,00
<b>M.K.R. COMERCIO DE EQUIPAMENTOS EIRELI</b>				
3 - Capacidade: 1.000kg • Resolução: 500g • Plataforma: 0,80 x 1,20m • Redução mecânica na plataforma de pesagem • Maior resistência para cargas pesadas • Baixíssimo custo de manutenção • Coluna opcional • Indicador de Peso Digital com bateria Balanças Eletromecânicas com coluna são fornecidas com rodas embutidas. Características das Balanças Eletromecânicas. As balanças	UNI	1,000	3.680,0000	R\$ 3.680,00

Jaguariaíva, 29 de Abril de 2021

Alcione Lemos  
Prefeita

**ESTADO DO PARANÁ**

PREFEITURA MUNICIPAL DE JAGUARIAÍVA

**CNPJ:** 76.910.900/0001-38      **Telefone:** (43) 3535-9400  
**Endereço:** PRAÇA ISABEL BRANCO, 142 - CIDADE ALTA  
**CEP:** 84200-000 - Jaguariaíva

**PREGÃO ELETRÔNICO**

Nr.: 33/2021

**Processo Adm.:** 49/2021**Data do Processo:** 24/03/2021**f) Fornecedores e Resumo de Itens Vencedores:**

Eltromecânicas com indicador de peso Digital são utilizadas para pesagens em geral nas indústrias brasileiras tais como: Indústria têxtil, indústria química, indústria farmacêuticas, indústrias metalúrgicas, indústrias automobilísticas, autopeças entre outras, e principalmente indicadas para ambientes agressivos e de uso intenso.

- balanças portáteis com carga a baterias - Marca: LIDER

4 - Capacidade: 50kg

• Resolução: 20g

• Plataforma: 50 x 40cm

• Estrutura em aço carbono

• Plataforma com célula de carga central

• Cabo do indicador de 3 metros

• Coluna opcional

• Indicador com bateria opcional

• Pés reguláveis - Marca: LIDER

5 - Balança Digital Plataforma Reforçada 200 Kg C/bateria Bivolt

Características:

\* Pés nivelador;

\* Toda em ferro reforçado galvanizado ( chassi, plataforma, coluna do indicador);

\* Painel de alumínio com visor digital em português (idêntico a foto do anúncio);

\* Indicador de bateria no painel;

\* Acompanha carregador BIVOLT para a bateria interna.

\* Bateria interna com duração de 15 a 30 dias dependendo do uso;

\* Utiliza célula de carga insensível, proporcionando alta precisão e velocidade na leitura do peso;

\* Acompanha carregador para a bateria interna.

\* Bateria Interna de Longa duração.

Dimensões da plataforma:

- 30cm. largura

- 40cm. comprimento

- 9cm. altura - Marca: LIDER

Un.	Quantidade	VI. Unitário	Total dos Itens
-----	------------	--------------	-----------------

UNI	2,000	1.050,0000	R\$ 2.100,00
-----	-------	------------	--------------

UNI	1,000	1.020,0000	R\$ 1.020,00
-----	-------	------------	--------------

<b>Total fornecedor:</b>	R\$6.800,00
--------------------------	-------------

<b>Total geral:</b>	R\$ 8.798,00
---------------------	--------------

02 - Autorizar a emissão da(s) nota(s) de empenho correspondente(s):

Descrição da Despesa	Dotação	Valor Estimado
Manutenção dos Serviços Administrativos da SAMA	09.001.04.122.0003.2029.4.4.90.52.00	R\$ 20.331,33

Jaguariaíva, 29 de Abril de 2021

.....  
**Alcione Lemos**  
 Prefeita

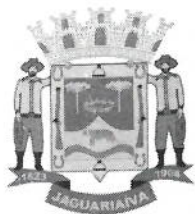

# Prefeitura Municipal de Jaguariáiva

Centro Administrativo Prefeito Otélio Renato Baroni  
Praça Isabel Branco, 142 - Cidade Alta - Cx.Postal. II - Fone: (43) 3535 - 9400 - Fax: (43) 3535 - 9422  
Jaguariáiva - PR - CEP: 84200-000 - CNPJ: 76.910.900/0001-38 - compras@jaguariaiva.pr.gov.br

## DEPARTAMENTO DE COMPRAS E LICITAÇÕES

Jaguariáiva, 26 de Abril de 2021.  
Ref. Protocolo Nº 1674-2021

### SOLICITAÇÃO DE CONTRATO

Venho através deste, solicitar elaboração de **CONTRATO DE FORNECIMENTO** conforme seguem informações do procedimento:  
**PREGÃO ELETRÔNICO Nº 33/2021.**

**OBJETO:** Aquisição de materiais permanentes tais como balanças, carrinho plataforma, lavadora de alta pressão para atender as necessidades da Secretaria de Turismo e meio Ambiente .

VENCEDOR	
EMPRESA	VALOR CONTRATUAL
GESSICA ZARKEKA OLIVO	R\$ 1.998,00
M.K.R COMERCIO DE EQUIPAMENTOS EIRELI	R\$ 6.800,00
VALOT TOTAL	R\$ 8.798,00

Data de Homologação: 26/04/2021

Respeitosamente,

MAURICIO FERNANDES

DIRETOR DE COMPRAS E LICITAÇÃO

RECEBIDO EM

29/04/21

NO GABINETE ÀS 16:06 H

G: 3519/21

DEPARTAMENTO DE COMPRAS E LICITAÇÕES

COMPRAS - (43) 3535 - 9400  
ramais 9452/9453/9454/9455/9457/9458







# Prefeitura Municipal de Jaguariaíva

PRAÇA ISABEL BRANCO, Nº 142 – CIDADE ALTA – Cx. Postal 11 – Fone (43)3535-1233-(43)3535-1833  
Jaguariaíva – PR – CEP 84.200-000 – CNPJ 76.910.900/0001-38 – email: [juridico@jaguariaiva.pr.gov.br](mailto:juridico@jaguariaiva.pr.gov.br)

## PROCURADORIA GERAL

**CONTRATO DE FORNECIMENTO**  
**PROCESSO DE LICITAÇÃO Nº 49/2021**  
**PREGÃO ELETRÔNICO Nº 33/2021.**  
**CONTRATO ADMINISTRATIVO nº 1.111/2021.**

**CONTRATANTE: MUNICÍPIO DE JAGUARIAÍVA**, Estado do Paraná, pessoa jurídica de direito publico interno com sede à Praça Isabel Branco, 142, Cidade Alta, Jaguariaíva – PR, inscrita no C.N.P.J./MF nº 76.910.900/0001-38, neste ato representada pela Sra. **ALCIONE LEMOS**, brasileira, solteira, professora, portadora da CIRG nº. 2.055.075-9 SSP/PR e inscrita no CPF/MF nº. 487.819.839-72, residente e domiciliada à Rua Expedicionário, nº 406, Vila São Luís, Jaguariaíva/PR, nesta Cidade, Prefeita do Município de Jaguariaíva em pleno exercício de seu mandato e funções.

**CONTRATADO: M.K.R COMÉRCIO DE EQUIPAMENTOS EIRELI EPP**, pessoa jurídica de direito privado devidamente inscrita no CNPJ n. 31.499.939/0001-76, com sede à Rua Marechal Mascarenhas de Moraes, n. 88, Bairro Parque Industrial, Cidade de Araçatuba-SP, CEP: 16.075-370, neste ato representado por **WAGNER STANICHESKI**, brasileiro, Rep. Legal (a), portador (a) do RG n. 27.221.631-8-SSP/SP e inscrito no CPF nº. 214.137.258-56, residente e domiciliado na cidade de Araçatuba-SP.

### CLÁUSULA PRIMEIRA - DO OBJETO E FUNDAMENTO LEGAL

O presente contrato tem como objeto: contratação de empresa para aquisição de materiais permanentes tais como balanças, carrinho plataforma, lavadora de alta pressão para atender as necessidades da Secretaria de Turismo e Meio Ambiente. O contratado obriga-se a entregar os itens no qual sagrou-se vencedor, quais sejam: 3, 4 e 5, constantes do Pregão Eletrônico nº 33/2021, a serem entregues pela CONTRATADA.

### CLÁUSULA SEGUNDA - DA DOCUMENTAÇÃO CONTRATUAL

Ficam integrados a este contrato, independente de transcrição, todos os documentos cujos teores são de conhecimento da CONTRATADA, vinculados ao Processo do Pregão Eletrônico nº 33/2021, com suas especificações, cotações, propostas e documentos pertinentes às espécies, parecer jurídico, publicações, etc.

### CLÁUSULA TERCEIRA - DOTAÇÃO ORÇAMENTÁRIA

O pagamento da importância estimada neste instrumento de contrato correrá à conta dos recursos provenientes das dotações orçamentárias: (137) 4.4.90.52.00.00.

### CLÁUSULA QUARTA - PREÇO E CONDIÇÕES DE PAGAMENTO

A estimativa para o fornecimento do objeto deste contrato é de **R\$ 6.800,00 (seis mil e oitocentos reais)** que será liquidado somente em conformidade da nota atestada e autorizada pela Secretaria competente.

§ 1º - No preço ofertado na proposta da CONTRATADA já estão inclusos todos os custos, quais sejam: despesa com transporte, tributos e/ou impostos, encargos sociais, trabalhistas, previdenciários, fiscais e comerciais incidentes, taxa de administração, materiais de consumo, seguro e outros necessários ao cumprimento integral do objeto contratado.

§ 2º - Os valores devidos pelo Município de Jaguariaíva serão pagos, em até 30 (trinta) dias úteis após o recebimento definitivo (formal e objetivo dos produtos) mediante apresentação da respectiva fatura acompanhado dos demais documentos fiscais pela CONTRATADA.

§ 3º Havendo erro na apresentação da Nota Fiscal/Fatura ou dos documentos pertinentes à contratação, ou, ainda, circunstância que impeça a liquidação da despesa, o pagamento ficará pendente até que a CONTRATADA providencie as medidas saneadoras. Nesta hipótese, o prazo para pagamento iniciar-se-á após a comprovação da regularização da situação, não acarretando qualquer ônus para a CONTRATANTE.



# Prefeitura Municipal de Jaguariáiva

PRAÇA ISABEL BRANCO, Nº 142 – CIDADE ALTA – Cx. Postal 11 – Fone (43)3535-1233-(43)3535-1833  
Jaguariáiva – PR – CEP 84.200-000 – CNPJ 76.910.900/0001-38 – email: [juridico@jaguariaiva.pr.gov.br](mailto:juridico@jaguariaiva.pr.gov.br)

## PROCURADORIA GERAL

§ 4º - O pagamento será efetuado em moeda brasileira corrente na entrega, após a apresentação da fatura do(s) objeto(s) fornecido(s) devidamente protocolada, desde que atendidas às condições para a liberação.

a) o faturamento deverá ser apresentado e protocolado, em 2 (duas) vias, na sede da contratante.

b) o faturamento deverá ser apresentado, conforme segue, de modo a padronizar condições e forma de apresentação:

b.1) nota fiscal com o nome do objeto fornecido de acordo com o número do procedimento, número deste Contrato, e outros que julgar conveniente, sem apresentar rasura e/ou entrelinhas e esteja certificado pela CONTRATANTE.

b.2) A fatura com o nome do(s) item(s) de acordo com o número do procedimento do PREGÃO ELETRÔNICO, número deste Contrato, e outros que julgar conveniente;

b.3) Termo de recebimento atestado pela Comissão Municipal competente.

b.4) O pagamento somente será efetuado após o "atesto", pelo servidor competente, da Nota Fiscal/Fatura apresentada pela CONTRATADA, condicionado à verificação da conformidade da Nota Fiscal/Fatura apresentada pela CONTRATADA e do regular cumprimento das obrigações assumidas.

b.5) Comprovar regularidade fiscal, bem como as certidões negativas de débitos, devidamente atualizadas nos termos do artigo 29 da Lei Federal nº. 8.666/93.

### CLÁUSULA QUINTA - DO FORNECIMENTO

O fornecimento será efetuado com requisições e ordens, conforme a necessidade, obedecidas as especificações contidas em cada Ordem de Fornecimento emitida pela CONTRATANTE, através do departamento competente, com entrega imediata a partir da ordem ou solicitação.

### CLÁUSULA SEXTA - DA CESSÃO DO CONTRATO E SUBCONTRATAÇÃO

A Contratada não poderá ceder o presente Contrato, no todo ou em parte, a nenhuma pessoa física ou jurídica, sem autorização por escrito, do Contratante.

### CLÁUSULA SÉTIMA - DA GARANTIA

Fica a Contratada obrigada a fornecer garantias, às suas expensas, as alterações, substituições a qualquer produto que apresente anomalia, bem como produtos vencidos, falhas e imperfeições constatadas em suas características.

### CLÁUSULA OITAVA - DA RESCISÃO

O contratante se reserva o direito de rescindir, o Contrato independentemente de interpelação judicial ou extrajudicial nos seguintes casos: a) quando a Contratada falir ou for dissolvida; b) quando a Contratada transferir no todo ou em parte, o contrato sem a prévia anuência da Contratante; c) quando houver atraso na entrega do objeto imediato, após solicitação verbal ou escrita, por parte da Contratada sem justificativa aceita, d) quando houver inadimplência de cláusula ou condições contratuais por parte do Contratado.

§ 1º - A Rescisão do Contrato, quando motivada por qualquer dos itens acima relacionados, implicará a apuração de perdas e danos, sem embargos da aplicação das demais providências legais cabíveis.

§ 2º - A inexecução, total ou parcial, do Contrato enseja a sua rescisão, com as consequências contratuais e as previstas na Lei Federal nº. 8666/93.

§ 3º - A Contratante poderá rescindir administrativamente o Contrato nas hipóteses previstas no art. 78 da Lei Federal nº. 8.666/93.

§ 4º - Nas hipóteses de rescisão com base nos incisos I a XI do art. 78 da Lei 8.666/93, não cabe à Contratada direito a qualquer indenização.

### CLÁUSULA NONA - DAS ALTERAÇÕES

Serão incorporados a este Contrato, mediante Termo Aditivo, qualquer modificação que venha a ser necessária durante a vigência decorrente das obrigações



# Prefeitura Municipal de Jaguariaíva

PRAÇA ISABEL BRANCO, Nº 142 – CIDADE ALTA – Cx. Postal 11 – Fone (43)3535-1233-(43)3535-1833  
Jaguariaíva – PR – CEP 84.200-000 – CNPJ 76.910.900/0001-38 – email: [juridico@jaguariaiva.pr.gov.br](mailto:juridico@jaguariaiva.pr.gov.br)

## PROCURADORIA GERAL

assumidas pelo Contratado, alterações nas especificações quantitativas e qualitativas perante o Contratante.

A Contratada fica obrigada a aceitar, nas mesmas condições contratuais, os acréscimos ou supressões que se fizerem na prestação do objeto, nos termos do artigo 65, § 1º da Lei Federal nº. 8.666/93.

### CLÁUSULA DÉCIMA - DO PRAZO

A vigência deste contrato é de 12 meses, contados da data de assinatura do contrato, o prazo para entrega ficará sobre responsabilidade da(s) Secretaria(s). Caso a empresa não cumpra o prazo estipulado, a mesma será automaticamente declarada inidônea.

### CLÁUSULA DÉCIMA PRIMEIRA - OBRIGAÇÕES DA CONTRATADA A CONTRATADA OBRIGA-SE A:

a) Ressarcir a Contratante do equivalente a todos os danos decorrente de paralisação ou interrupção do fornecimento dos objetos contratados, exceto quando isso ocorrer por exigência da CONTRATANTE ou ainda por caso fortuito ou força maior, circunstâncias devidamente comunicadas à contratante no prazo de 48 (quarenta e oito horas), após a sua ocorrência;

b) Efetuar os ensaios, testes e demais provas exigidas por normas técnicas oficiais para a boa execução do objeto do contrato por sua conta, na forma do art. 75 da Lei 8666/93.

c) Efetuar o pagamento dos encargos trabalhistas, previdenciários, fiscais e comerciais resultantes da execução do contrato, conforme o artigo 71 da Lei Federal nº. 8.666/93.

d) Manter durante a vigência do presente contrato todas as obrigações estabelecidas neste instrumento, bem como as determinações da Lei Federal nº. 8.666/93.

### CLÁUSULA DÉCIMA SEGUNDA - OBRIGAÇÕES DA CONTRATANTE

Além das obrigações já previstas no presente contrato, a Prefeitura obriga-se a publicar o resumo do Contrato e os Aditamentos que houver, no Semanário Oficial do Município, conforme art. 61, parágrafo único da Lei 8666/93.

### CLÁUSULA DÉCIMA TERCEIRA - DAS PENALIDADES

13.1. O licitante vencedor estará sujeito às penalidades previstas nos Artigos 86 e 87 da Lei 8.666/93 de 21/06/93, seus parágrafos e incisos.

13.2. Multa de 20% (vinte por cento) sobre o valor global da proposta, pela inexecução total do contrato, e em caso de rescisão contratual por inadimplência da contratada.

13.3. Multa de 1% (um) por cento, sobre o valor de cada item da proposta atualizada, por dia que exceder o prazo contratual para fornecimento do objeto.

13.4. Multa de 10% (dez por cento) do valor remanescente do contrato, na hipótese de inexecução parcial ou qualquer outra irregularidade.

13.5. As multas mencionadas nos itens 13.2, 13.3 e 13.4 poderão ser descontados dos pagamentos a que a contratada tiver direito, ou mediante pagamento em moeda corrente, ou ainda judicialmente quando for o caso.

13.6. As penalidades serão aplicadas sem prejuízo das demais sanções, administrativas ou penais, previstas na Lei 8.666/93.

13.7. Nos termos do art. 7º da Lei nº. 10.520, de 17/07/2002, a licitante, sem prejuízo das demais cominações legais e contratuais, poderá ficar, pelo prazo de até 60 (sessenta) meses, impedida de licitar e contratar com a Administração Pública nos casos de:

- a) apresentação de documentação falsa;
- b) retardamento na execução do objeto;
- c) não manutenção da proposta escrita ou lance verbal, após a adjudicação;
- d) comportamento inidôneo;
- e) fraude na execução do contrato;
- f) falha na execução do contrato.



# Prefeitura Municipal de Jaguariáiva

PRAÇA ISABEL BRANCO, Nº 142 – CIDADE ALTA – Cx. Postal 11 – Fone (43)3535-1233-(43)3535-1833  
Jaguariáiva – PR – CEP 84.200-000 – CNPJ 76.910.900/0001-38 – email: [juridico@jaguariaiva.pr.gov.br](mailto:juridico@jaguariaiva.pr.gov.br)

## PROCURADORIA GERAL

Será facultado a licitante o prazo de 05 (cinco) dias úteis para a apresentação de defesa prévia, na ocorrência de quaisquer das situações previstas neste item.

### CLÁUSULA DÉCIMA QUARTA - COBRANÇA JUDICIAL

As importâncias devidas pela Contratada serão cobradas através de processo de execução, constituindo este Contrato, título executivo extrajudicial, ressalvada a cobrança direta, mediante retenção ou compensação de créditos, sempre que possível.

### CLÁUSULA DÉCIMA QUINTA - DO CONHECIMENTO DAS PARTES

Ao firmar este instrumento, declara a Contratada ter plena ciência de seu conteúdo, bem como dos demais documentos vinculados ao presente contrato.

### CLÁUSULA DÉCIMA SEXTA – DA FISCALIZAÇÃO CONTRATUAL

Caberá à Sra. Sandra Maria Negrini Brisola, solicitante dos serviços e/ou aquisições dos objetos, conforme expedido nos protocolos anexos ao Pregão Eletrônico 33/2021, responder integralmente pela fiscalização, manutenção, manuseio e solidez do Instrumento Contratual firmado entre as partes.

### CLÁUSULA DÉCIMA SÉTIMA – DO FORO

As partes contratantes ficam obrigadas a responder pelo cumprimento deste termo perante o foro da Comarca de Jaguariáiva/PR, não obstante qualquer mudança de domicílio do Contratado que, em razão disso, é obrigado a manter um representante com plenos poderes para receber notificação, citação inicial e outras medidas em direito permitidas.

Justas e contratadas firmam as partes este instrumento, em 03 (três) vias de igual teor e forma, com as testemunhas presentes no ato, a fim de que produza seus efeitos legais.

Jaguariáiva/PR, 26 de abril de 2021.

  
MUNICÍPIO DE JAGUARIAÍVA – PR  
CONTRATANTE

  
SANDRA MARIA NEGRINI BRISOLA  
Secretaria Municipal de Turismo e Meio  
Ambiente

M K R COMERCIO  
DE EQUIPAMENTOS  
EIRELI:3149993900  
0176

Assinado de forma digital  
por M K R COMERCIO DE  
EQUIPAMENTOS  
EIRELI:31499939000176  
Dados: 2021.04.27  
09:40:59 -03'00'

M.K.R COMÉRCIO DE EQUIPAMENTOS  
EIRELI EPP  
CONTRATADO

TESTEMUNHAS: \_\_\_\_\_



# Prefeitura Municipal de Jaguariaíva

PRAÇA ISABEL BRANCO, Nº 142 – CIDADE ALTA – Cx. Postal 11 – Fone (43)3535-1233-(43)3535-1833  
Jaguariaíva – PR – CEP 84.200-000 – CNPJ 76.910.900/0001-38 – email: [juridico@jaguariaiva.pr.gov.br](mailto:juridico@jaguariaiva.pr.gov.br)

## PROCURADORIA GERAL

**CONTRATO DE FORNECIMENTO**  
**PROCESSO DE LICITAÇÃO Nº 49/2021**  
**PREGÃO ELETRÔNICO Nº 33/2021.**  
**CONTRATO ADMINISTRATIVO nº 1.112/2021.**

**CONTRATANTE: MUNICÍPIO DE JAGUARIAÍVA**, Estado do Paraná, pessoa jurídica de direito publico interno com sede à Praça Isabel Branco, 142, Cidade Alta, Jaguariaíva – PR, inscrita no C.N.P.J./MF nº 76.910.900/0001-38, neste ato representada pela Sra. **ALCIONE LEMOS**, brasileira, solteira, professora, portadora da CIRG nº. 2.055.075-9 SSP/PR e inscrita no CPF/MF nº. 487.819.839-72, residente e domiciliada à Rua Expedicionário, nº 406, Vila São Luís, Jaguariaíva/PR, nesta Cidade, Prefeita do Município de Jaguariaíva em pleno exercício de seu mandato e funções.

**CONTRATADO: GÉSSICA ZARZEKA OLIVIO GRM MÁQUINAS E LOCAÇÕES - ME**, pessoa jurídica de direito privado devidamente inscrita no CNPJ n. 97.541.831/0001-02, com sede à Avenida Padre João Smedt, n. 1.345, Bairro Centro, Cidade de Abelardo Luiz-SC, CEP: 89.830-000, neste ato representado por **GÉSSICA ZARZEKA OLÍVIO**, brasileira, Rep. Legal (a), portador (a) do RG n. 10.332.822-5 e inscrita no CPF nº. 070.635.909-79, residente e domiciliado na cidade de Palmas-Pr.

### CLÁUSULA PRIMEIRA - DO OBJETO E FUNDAMENTO LEGAL

O presente contrato tem como objeto: contratação de empresa para aquisição de materiais permanentes tais como balanças, carrinho plataforma, lavadora de alta pressão para atender as necessidades da Secretaria de Turismo e Meio Ambiente. O contratado obriga-se a entregar o item no qual sagrou-se vencedor, qual seja: 2, constantes do Pregão Eletrônico nº 33/2021, a serem entregues pela CONTRATADA.

### CLÁUSULA SEGUNDA - DA DOCUMENTAÇÃO CONTRATUAL

Ficam integrados a este contrato, independente de transcrição, todos os documentos cujos teores são de conhecimento da CONTRATADA, vinculados ao Processo do Pregão Eletrônico nº 33/2021, com suas especificações, cotações, propostas e documentos pertinentes às espécies, parecer jurídico, publicações, etc.

### CLÁUSULA TERCEIRA - DOTAÇÃO ORÇAMENTÁRIA

O pagamento da importância estimada neste instrumento de contrato correrá à conta dos recursos provenientes das dotações orçamentárias: (137) 4.4.90.52.00.00.

### CLÁUSULA QUARTA - PREÇO E CONDIÇÕES DE PAGAMENTO

A estimativa para o fornecimento do objeto deste contrato é de **R\$ 1.998,00 (hum mil e novecentos e noventa e oito reais)** que será liquidado somente em conformidade da nota atestada e autorizada pela Secretaria competente.

§ 1º - No preço ofertado na proposta da CONTRATADA já estão inclusos todos os custos, quais sejam: despesa com transporte, tributos e/ou impostos, encargos sociais, trabalhistas, previdenciários, fiscais e comerciais incidentes, taxa de administração, materiais de consumo, seguro e outros necessários ao cumprimento integral do objeto contratado.

§ 2º - Os valores devidos pelo Município de Jaguariaíva serão pagos, em até 30 (trinta) dias úteis após o recebimento definitivo (formal e objetivo dos produtos) mediante apresentação da respectiva fatura acompanhado dos demais documentos fiscais pela CONTRATADA.

§ 3º Havendo erro na apresentação da Nota Fiscal/Fatura ou dos documentos pertinentes à contratação, ou, ainda, circunstância que impeça a liquidação da despesa, o pagamento ficará pendente até que a CONTRATADA providencie as medidas saneadoras. Nesta hipótese, o prazo para pagamento iniciar-se-á após a comprovação da regularização da situação, não acarretando qualquer ônus para a CONTRATANTE.



# Prefeitura Municipal de Jaguariaíva

PRAÇA ISABEL BRANCO, Nº 142 – CIDADE ALTA – Cx. Postal 11 – Fone (43)3535-1233-(43)3535-1833  
Jaguariaíva – PR – CEP 84.200-000 – CNPJ 76.910.900/0001-38 – email: [juridico@jaguariaiva.pr.gov.br](mailto:juridico@jaguariaiva.pr.gov.br)

## PROCURADORIA GERAL

§ 4º - O pagamento será efetuado em moeda brasileira corrente na entrega, após a apresentação da fatura do(s) objeto(s) fornecido(s) devidamente protocolada, desde que atendidas às condições para a liberação.

a) o faturamento deverá ser apresentado e protocolado, em 2 (duas) vias, na sede da contratante.

b) o faturamento deverá ser apresentado, conforme segue, de modo a padronizar condições e forma de apresentação:

b.1) nota fiscal com o nome do objeto fornecido de acordo com o número do procedimento, número deste Contrato, e outros que julgar conveniente, sem apresentar rasura e/ou entrelinhas e esteja certificado pela CONTRATANTE.

b.2) A fatura com o nome do(s) item(s) de acordo com o número do procedimento do PREGÃO ELETRÔNICO, número deste Contrato, e outros que julgar conveniente;

b.3) Termo de recebimento atestado pela Comissão Municipal competente.

b.4) O pagamento somente será efetuado após o "atesto", pelo servidor competente, da Nota Fiscal/Fatura apresentada pela CONTRATADA, condicionado à verificação da conformidade da Nota Fiscal/Fatura apresentada pela CONTRATADA e do regular cumprimento das obrigações assumidas.

b.5) Comprovar regularidade fiscal, bem como as certidões negativas de débitos, devidamente atualizadas nos termos do artigo 29 da Lei Federal nº. 8.666/93.

### CLÁUSULA QUINTA - DO FORNECIMENTO

O fornecimento será efetuado com requisições e ordens, conforme a necessidade, obedecidas as especificações contidas em cada Ordem de Fornecimento emitida pela CONTRATANTE, através do departamento competente, com entrega imediata a partir da ordem ou solicitação.

### CLÁUSULA SEXTA - DA CESSÃO DO CONTRATO E SUBCONTRATAÇÃO

A Contratada não poderá ceder o presente Contrato, no todo ou em parte, a nenhuma pessoa física ou jurídica, sem autorização por escrito, do Contratante.

### CLÁUSULA SÉTIMA - DA GARANTIA

Fica a Contratada obrigada a fornecer garantias, às suas expensas, as alterações, substituições a qualquer produto que apresente anomalia, bem como produtos vencidos, falhas e imperfeições constatadas em suas características.

### CLÁUSULA OITAVA - DA RESCISÃO

O contratante se reserva o direito de rescindir, o Contrato independentemente de interpelação judicial ou extrajudicial nos seguintes casos: a) quando a Contratada falir ou for dissolvida; b) quando a Contratada transferir no todo ou em parte, o contrato sem a prévia anuência da Contratante; c) quando houver atraso na entrega do objeto imediato, após solicitação verbal ou escrita, por parte da Contratada sem justificativa aceita, d) quando houver inadimplência de cláusula ou condições contratuais por parte do Contratado.

§ 1º - A Rescisão do Contrato, quando motivada por qualquer dos itens acima relacionados, implicará a apuração de perdas e danos, sem embargos da aplicação das demais providências legais cabíveis.

§ 2º - A inexecução, total ou parcial, do Contrato enseja a sua rescisão, com as consequências contratuais e as previstas na Lei Federal nº. 8.666/93.

§ 3º - A Contratante poderá rescindir administrativamente o Contrato nas hipóteses previstas no art. 78 da Lei Federal nº. 8.666/93.

§ 4º - Nas hipóteses de rescisão com base nos incisos I a XI do art. 78 da Lei 8.666/93, não cabe à Contratada direito a qualquer indenização.

### CLÁUSULA NONA - DAS ALTERAÇÕES

Serão incorporados a este Contrato, mediante Termo Aditivo, qualquer modificação que venha a ser necessária durante a vigência decorrente das obrigações



# Prefeitura Municipal de Jaguariaíva

PRAÇA ISABEL BRANCO, Nº 142 – CIDADE ALTA – Cx. Postal 11 – Fone (43)3535-1233-(43)3535-1833  
Jaguariaíva – PR – CEP 84.200-000 – CNPJ 76.910.900/0001-38 – email: [juridico@jaguariaiva.pr.gov.br](mailto:juridico@jaguariaiva.pr.gov.br)

## PROCURADORIA GERAL

assumidas pelo Contratado, alterações nas especificações quantitativas e qualitativas perante o Contratante.

A Contratada fica obrigada a aceitar, nas mesmas condições contratuais, os acréscimos ou supressões que se fizerem na prestação do objeto, nos termos do artigo 65, § 1º da Lei Federal nº. 8.666/93.

### CLÁUSULA DÉCIMA - DO PRAZO

A vigência deste contrato é de 12 meses, contados da data de assinatura do contrato, o prazo para entrega ficará sobre responsabilidade da(s) Secretaria(s). Caso a empresa não cumpra o prazo estipulado, a mesma será automaticamente declarada inidônea.

### CLÁUSULA DÉCIMA PRIMEIRA - OBRIGAÇÕES DA CONTRATADA A CONTRATADA OBRIGA-SE A:

a) Ressarcir a Contratante do equivalente a todos os danos decorrente de paralisação ou interrupção do fornecimento dos objetos contratados, exceto quando isso ocorrer por exigência da CONTRATANTE ou ainda por caso fortuito ou força maior, circunstâncias devidamente comunicadas à contratante no prazo de 48 (quarenta e oito horas), após a sua ocorrência;

b) Efetuar os ensaios, testes e demais provas exigidas por normas técnicas oficiais para a boa execução do objeto do contrato por sua conta, na forma do art. 75 da Lei 8666/93.

c) Efetuar o pagamento dos encargos trabalhistas, previdenciários, fiscais e comerciais resultantes da execução do contrato, conforme o artigo 71 da Lei Federal nº. 8.666/93.

d) Manter durante a vigência do presente contrato todas as obrigações estabelecidas neste instrumento, bem como as determinações da Lei Federal nº. 8.666/93.

### CLÁUSULA DÉCIMA SEGUNDA - OBRIGAÇÕES DA CONTRATANTE

Além das obrigações já previstas no presente contrato, a Prefeitura obriga-se a publicar o resumo do Contrato e os Aditamentos que houver, no Semanário Oficial do Município, conforme art. 61, parágrafo único da Lei 8666/93.

### CLÁUSULA DÉCIMA TERCEIRA - DAS PENALIDADES

13.1. O licitante vencedor estará sujeito às penalidades previstas nos Artigos 86 e 87 da Lei 8.666/93 de 21/06/93, seus parágrafos e incisos.

13.2. Multa de 20% (vinte por cento) sobre o valor global da proposta, pela inexecução total do contrato, e em caso de rescisão contratual por inadimplência da contratada.

13.3. Multa de 1% (um) por cento, sobre o valor de cada item da proposta atualizada, por dia que exceder o prazo contratual para fornecimento do objeto.

13.4. Multa de 10% (dez por cento) do valor remanescente do contrato, na hipótese de inexecução parcial ou qualquer outra irregularidade.

13.5. As multas mencionadas nos itens 13.2, 13.3 e 13.4 poderão ser descontados dos pagamentos a que a contratada tiver direito, ou mediante pagamento em moeda corrente, ou ainda judicialmente quando for o caso.

13.6. As penalidades serão aplicadas sem prejuízo das demais sanções, administrativas ou penais, previstas na Lei 8.666/93.

13.7. Nos termos do art. 7º da Lei nº. 10.520, de 17/07/2002, a licitante, sem prejuízo das demais cominações legais e contratuais, poderá ficar, pelo prazo de até 60 (sessenta) meses, impedida de licitar e contratar com a Administração Pública nos casos de:

- a) apresentação de documentação falsa;
- b) retardamento na execução do objeto;
- c) não manutenção da proposta escrita ou lance verbal, após a adjudicação;
- d) comportamento inidôneo;
- e) fraude na execução do contrato;
- f) falha na execução do contrato.



# Prefeitura Municipal de Jaguariaíva

PRAÇA ISABEL BRANCO, Nº 142 – CIDADE ALTA – Cx. Postal 11 – Fone (43)3535-1233-(43)3535-1833  
Jaguariaíva – PR – CEP 84.200-000 – CNPJ 76.910.900/0001-38 – email: [juridico@jaguariaiva.pr.gov.br](mailto:juridico@jaguariaiva.pr.gov.br)

## PROCURADORIA GERAL

Será facultado a licitante o prazo de 05 (cinco) dias úteis para a apresentação de defesa prévia, na ocorrência de quaisquer das situações previstas neste item.

### CLÁUSULA DÉCIMA QUARTA - COBRANÇA JUDICIAL

As importâncias devidas pela Contratada serão cobradas através de processo de execução, constituindo este Contrato, título executivo extrajudicial, ressalvada a cobrança direta, mediante retenção ou compensação de créditos, sempre que possível.

### CLÁUSULA DÉCIMA QUINTA - DO CONHECIMENTO DAS PARTES

Ao firmar este instrumento, declara a Contratada ter plena ciência de seu conteúdo, bem como dos demais documentos vinculados ao presente contrato.

### CLÁUSULA DÉCIMA SEXTA – DA FISCALIZAÇÃO CONTRATUAL

Caberá à Sra. Sandra Maria Negrini Brisola, solicitante dos serviços e/ou aquisições dos objetos, conforme expedido nos protocolos anexos ao Pregão Eletrônico 33/2021, responder integralmente pela fiscalização, manutenção, manuseio e solidez do Instrumento Contratual firmado entre as partes.

### CLÁUSULA DÉCIMA SÉTIMA – DO FORO

As partes contratantes ficam obrigadas a responder pelo cumprimento deste termo perante o foro da Comarca de Jaguariaíva/PR, não obstante qualquer mudança de domicílio do Contratado que, em razão disso, é obrigado a manter um representante com plenos poderes para receber notificação, citação inicial e outras medidas em direito permitidas.

Justas e contratadas firmam as partes este instrumento, em 03 (três) vias de igual teor e forma, com as testemunhas presentes no ato, a fim de que produza seus efeitos legais.

Jaguariaíva/PR, 26 de abril de 2021.

  
MUNICÍPIO DE JAGUARIAÍVA – PR  
CONTRATANTE

  
SANDRA MARIA NEGRINI BRISOLA  
Secretaria Municipal de Turismo e Meio  
Ambiente

  
Assinado digitalmente por:  
GESSICA ZARZEKA OLIVO GRM MAQUINAS E LOCACOE  
CPF:/CNPJ Assinado em:  
97541831000102 27/04/2021  
Sua autenticidade pode ser confirmada no endereço :  
<<http://www.serpro.gov.br/assinador-digital>>

GÉSSICA ZARZEKA OLIVIO GRM  
MÁQUINAS E LOCAÇÕES - ME  
CONTRATADO

TESTEMUNHAS: \_\_\_\_\_





# Prefeitura Municipal de Jaguariáiva

Centro Administrativo Prefeito Otélio Renato Baroni

Praça Isabel Branco, 142 - Cidade Alta - Cx.Postal. II - Fone: (43) 3535 - 9400 - Fax: (43) 3535 - 9422  
Jaguariáiva - PR - CEP: 84200-000 - CNPJ: 76.910.900/0001-38 - compras@jaguariaiva.pr.gov.br

## DEPARTAMENTO DE COMPRAS E LICITAÇÕES

Jaguariáiva, 29 de abril de 2021.

Ref: Protocolo Nº1674 /2021.

**DE:** DEPTO. DE COMPRAS E LICITAÇÃO

**PARA:** GABINETE

**ASSUNTO:** COLETA DE ASSINATURA – PE 33/2021

Exma. Sra. Prefeita Municipal,

Sirvo-me do presente, em tempo em que a cumprimento, respeitosamente, para encaminhar, autos do processo licitatório **Pregão Eletrônico Nº 33/2021**, para coleta de assinatura às fls. elencadas abaixo:

**SOLICITAÇÃO DE ABERTURA DE LICITAÇÃO**.....fls. 0037

**TERMO DE HOMOLOGAÇÃO**..... fls. 0253 e 0254

**CONTRATOS ADMINISTRATIVOS**.....A partir das fls. 0256 à 0263

**Objeto: Aquisição de materiais permanentes tais como balanças, carrinho plataforma, lavadora de alta pressão para atender as necessidades da Secretaria de Turismo e Meio Ambiente.**

**Contrato Administrativo nº 1.111/2021**

**Contratada: M.K.R. COMÉRCIO DE EQUIPAMENTOS EIRELI EPP.**

**Valor: R\$ 6.800,00 - Prazo: 12 meses**

**Contrato Administrativo nº 1.112/2021**

**Contratada: GÉSSICA ZARZEKA OLIVIO GRM MÁQUINAS E LOCAÇÕES – ME.**

**Valor: R\$ 1.998,00 - Prazo: 12 meses**

**Conductor do Processo: Vinícius Weigert**

Oportunamente renovo protestos de elevada estima e distinta consideração.

Subscrevo-me,

*Maurício Fernandes*  
**Diretor de Compras e Licitação**

Exma. Senhora

**ALCIONE LEMOS**

MD. Prefeita Municipal

Nesta.



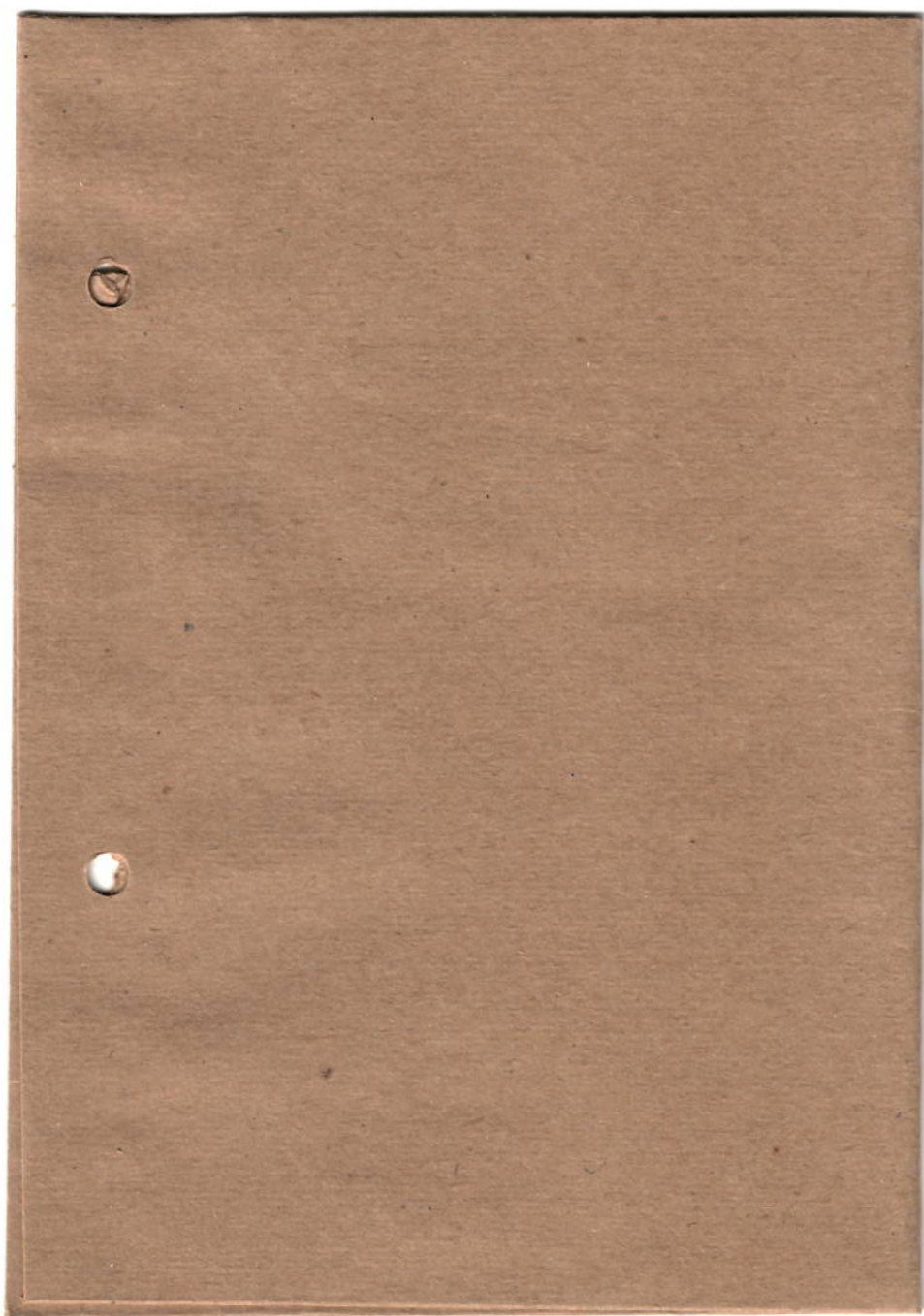

**A**  
**M.K.R COMÉRCIO DE EQUIPAMENTOS EIRELI - EPP**

A empresa **MARCOS RIBEIRO & CIA. LTDA - LÍDER BALANÇAS**, estabelecida na Av. Jorge Mellen Rezek, nº 3.411, nesta cidade de Araçatuba, estado de São Paulo, inscrita no CNPJ nº 46.686.119/0001-60 e Inscrição Estadual nº 177.139.644.117, vem por meio desta, requerer a prorrogação do prazo do vosso material solicitado no pedido N° 202736 referente a 01 unidades de **BALANÇA ELETRÔNICA, MARCA LIDER, MODELO B650, CAP 1.000 kg DIV 500g**, 02 unidades de **BALANÇA ELETRÔNICA, MARCA LIDER, MODELO B160, CAP 50 kg DIV 20g**, 01 unidades de **BALANÇA ELETRÔNICA, MARCA LIDER, MODELO B520, CAP 200 kg DIV 50g**, tendo em vista que não trabalhamos com esse produto em estoque, P200C mediante encomenda e Considerando que, meados de dezembro de 2019, foi deflagrada o epidemia da doença corona vírus na cidade chinesa e alastrando por vários países inclusive brasil, e considerando que grande parte dos componentes /matéria prima dos produtos fabricados (balanças e etc) são importados da china/EUA e alguns também adquiridos no comercio interno, e QUE, em decorrência da epidemia (corona vírus) que se alastra em ritmo acelerado no MUNDO desde o mês de dezembro de 2019, as exportações para o brasil foram amplamente comprometida e as remessas extremamente atrasadas posto que muitos fornecedores não estão em funcionamento normal ou retomaram mas estão atolados de pedidos e com prazo de entrega extenso + prazo de importação/liberação comprometida em razão do isolamento/distanciamento social recomendado e determinado pelos governos, e com isso ficamos de mãos atadas diante da situação gravíssima, inesperada e imprevisível e que vem causando inúmeros prejuízos para a nossa empresa.

Ainda no mercado interno (BRASIL) também estamos encontrando muita dificuldade em adquirir matéria prima, ora porque a empresa fornecedora encontra fechada (isolamento determinado pelo governo do estado de SÃO PAULO e também em outros estados), ora não possuem estoque em razão dos mesmos problemas relacionados acima. Enfim, a situação é bastante caótica, crítica e desesperadora mas estamos buscando inúmeras alternativas para melhor atender nossos clientes.

Tanto que já é estampa de matérias de grandes jornais como Estadão e Folha de São Paulo conforme os links abaixo:

<https://economia.estadao.com.br/noticias/geral/coronavirus-se-torna-dor-de-cabeca-para-empresarios-brasileiros.70003187519>

<https://www1.folha.uol.com.br/mercado/2020/02/coronavirus-trava-novos-negocios-entre-brasil-e-china.shtml>

<https://g1.globo.com/ciencia-e-saude/noticia/2020/02/11/provincia-chinesa-registra-mais-94-mortes-por-causa-do-novo-coronavirus.ghtml>

<https://exame.abril.com.br/brasil/coronavirus-doria-amplia-quarentena-em-sao-paulo-por-mais-15-dias/>

<https://exame.abril.com.br/brasil/crece-a-insatisfacao-com-a-economia-do-brasil-em-meio-ao-coronavirus/>

Desta forma, informamos e solicitamos prorrogação no prazo de entrega contratual do fornecedor para o cliente, sendo assim a data prevista para a entrega o **dia 03 de Setembro de 2021**.  
Desde já agradecemos vossa compreensão.

Araçatuba, 11 de Agosto de 2020.

  
\_\_\_\_\_  
MARCOS RIBEIRO & CIA LTDA.  
MARCOS RIBEIRO

---

CARGO: SÓCIO-GERENTE