



PREFEITURA MUNICIPAL DE JAGUARIAÍVA

Praça Isabel Branco, 142 - Cidade Alta - Jaguariáiva - PR

CEP 84200-000 - Fone (43) 3535-9400

comprasjag@gmail.com

PREGÃO ELETRÔNICO Nº 77/2021

Processo Administrativo Nº 119/2021

4691

OBJETO: *Registro de Preços para eventual aquisição de equipamentos visando atender as necessidades da Secretaria Municipal de Educação, Cultura, Esporte e Lazer e Conselho Tutelar.*

RECEBIMENTO DAS PROPOSTAS: Das 09h30min do dia 18 de junho de 2021 às 09h00min do dia 1º de julho de 2021.

ABERTURA E JULGAMENTO DAS PROPOSTAS: Das 09h01min às 09h29min do dia 1º de julho de 2021.

INÍCIO DA SESSÃO DE DISPUTA DE PREÇOS: às 09h30min do dia 1º de julho de 2021.

P
R
E
G
Ã
O

E
L
E
T
R
Ô
N
I
C

PREFEITURA MUNICIPAL DE JAGUARIAIVA
PROTOCOLO GERAL

001
3

PROCESSO/ANO: 4807 - 2021

4691/2021

DADOS CADASTRAIS:

Página 1 de 1

REQUERENTE: SECR. MUN. DE EDUCACAO, CULTURA E DE ESPORTES E LAZER
ENDEREÇO: CONVERSAO DO SISTEMA Nº S/N, CIDADE ALTA , JAGUARIAIVA
TELEFONE: CELULAR:
EMAIL:
CNPJ: . . / - INSC. ESTADUAL:

DADOS DO PROCESSO:

SOLICITAÇÃO: ABERTURA
ENTRADA: PROTOCOLO GERAL
USUÁRIO: IRACI
ENTRADA: JAGUARIAIVA, 26/05/2021 15:46:10
SÚMULA: OFICIO Nº 562/2021-DAE/SMECEL- SOLICITA ABERTURA DE PROCESSO LICITATÓRIO PARA AQUISIÇÃO DE EQUIPAMENTOS , CONFORME TERMO E ORÇAMENTO EM ANEXO.

DESTINO: DEPARTAMENTO DE COMPRAS

Responsável pelo Processo



Prefeitura Municipal de Jaguariáiva

Centro Administrativo Prefeito Otélio Renato Baroni

Praça Izabel Branco e Silva, 142 - Cidade Alta - Cx.Postal. II - Fone: (43) 3535 - 9400
Jaguariáiva - PR / CEP: 84200-000 / CNPJ: 76.910.900/0001-38 / smece@jaguariaiva.pr.gov.br

SECRETARIA MUNICIPAL DE EDUCAÇÃO, CULTURA, ESPORTE E LAZER

Ofício nº 562/2021 – DAE/SMECEL

Jaguariáiva, 25 de maio de 2021

Ilma Sr

Maurício Fernandes

Diretor do Departamento de Compras

ASSUNTO: Solicitação de equipamentos

Ilmo(a) Sr(a),

Solicitamos a abertura de processo licitatório para aquisição de equipamentos, conforme termo em anexo.

Segue sugestão de orçamento.

Atenciosamente

Rosane Scatena Machado
DIRETORA ADMINISTRATIVO E ESTRUTURAL
Decreto 197/2021 de 12/01/2021
Sec. Mun. de Educação, Cultura, Esporte e Lazer

Erla Maria Ribeiro de Mello
SECRETÁRIA MUN. DE EDUCAÇÃO, CULTURA, ESPORTE E LAZER
Decreto nº023/2021 de 12/01/2021
Sec. Mun. De Educação, Cultura, Esporte e Lazer
Erla Maria Ribeiro de Mello
SECRETARIA MUNICIPAL DE EDUCAÇÃO
CULTURA, ESPORTE E LAZER
Decreto 023/2021 de 12/01/2021

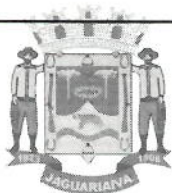

Prefeitura Municipal de Jaguariaíva

Centro Administrativo Prefeito Otélio Renato Baroni

Praça Izabel Branco e Silva, 142 - Cidade Alta - Cx.Postal. II - Fone: (43) 3535 - 9400
Jaguariaíva - PR / CEP: 84200-000 / CNPJ: 76.910.900/0001-38 / smece@jaguariaíva.pr.gov.br

SECRETARIA MUNICIPAL DE EDUCAÇÃO, CULTURA, ESPORTE E LAZER

TERMO DE REFERÊNCIA

I. DO OBJETO

O objeto do referente termo consiste na eventual na aquisição de equipamentos para atender as necessidades das instituições escolares e departamentos, conforme solicitado pela da Secretaria Municipal de Educação, Cultura, Esporte e Lazer, para o ano de 2021..

II. DA JUSTIFICATIVA

Justifica-se a solicitação conforme a necessidade de substituição de equipamentos obsoletos ou sem consertos e na oferta de novos instrumentos que auxiliam o bom andamento das atividades desenvolvidas.

III. DO PREÇO MÁXIMO

O preço máximo total para a presente licitação é de R\$ ().

IV. OBJETO

Item	Quant	Unid	Especificação
1	2	UND	CAFETEIRA INDUSTRIAL 4L INOX - Possui o sistema de aquecimento em banho-maria. Torneiras com visor de nível para água e café. Torneira horizontal. Resistência tubular. Termostato regulável de 20° a 120°. Primeira linha certificada pelo Inmetro. Acompanha coador de pano e escova para limpeza das torneiras. Possui base com pingadeira removível. 110V. Garantia de 12 meses
2	22	UND	BATEDEIRA PLANETÁRIA TURBO INOX - Consumo de energia (kW/h) 0,5. Potência (W)500. Capacidade (L)4. 11 Velocidades + função turbo, com tigela em inox, 03 Pares de batedores para: massas leves, massas pesadas e cremes e claras em neve . 110v
3	22	UND	MULTIPROCESSADOR 7EM1 - Processa, rala, corta em tiras e fatias, n tritura e liquidifica, espreme e bate massas de bolo. Jarra do liquidificador e jarra do multiprocessador 1L. 2 velocidades.110V. 680W. Conteúdo da embalagem: 1 Unidade motora 2 velocidades + 1 lâmina + 1 batedor de l leve + 1 disco para cortar/ralar + 1 disco emulsificador + 1 jarra de multiprocessador/espremedor + 1 jarra de liquidificador + 1 eixo adaptad

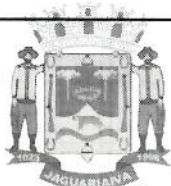
004
D

Prefeitura Municipal de Jaguariaíva

Centro Administrativo Prefeito Otélio Renato Baroni

Praça Izabel Branco e Silva, 142 - Cidade Alta - Cx.Postal. II - Fone: (43) 3535 - 9400
Jaguariaíva - PR / CEP: 84200-000 / CNPJ: 76.910.900/0001-38 / smece@jaguariaiva.pr.gov.br

SECRETARIA MUNICIPAL DE EDUCAÇÃO, CULTURA, ESPORTE E LAZER

			socador + disco emulsificador + 1 manual de instruções.
4	22	UND	LIQUIDIFICADOR 5 VELOCIDADES 750W - AZUL MALIBU - 5 velocidades. Lâminas integradas ao copo em aço inox. 750W de potência Capacidade total do copo: 2,4L - Copo SAN - Tritura gelo.
5	22	UND	EXAUSTOR INDUSTRIAL 30CM 220V- POTÊNCIA: 1/6CV; Diâmetro: 30x20cm - aço 22; Vazão: 1500m ³ /h; 1650 RPM - 50/60Hz; Acompanha chave de reversão.
6	6	UND	- LAVA-LOUÇA PROFISSIONAL ATÉ 18 PRATOS CICLOS 1MIN E 2,5MIN 220V Capacidade mecânica: 20 - 40 gavetas por hora, 18 pratos ou 25 copos ou 200 talheres. 32 Litros. Dimensões (L x P x A): 580 x 500 x 830. Consumo de Água: 3,2 Litros por Ciclo. 220V. Potência: 3550W. Ciclo Curto: 1 minuto. Ciclo Padrão: 2,5 minutos. Ciclo de limpeza especial : autolimpeza semi-automática. Pressão de entrada de água: 50 ° C. Dispensador de enxágue peristáltico. Tanque composto stralner. Acompanha todos os equipamentos para colocação de detergente, secantes e demais.
7	7	UND	SECADORA DE ROUPA PISO 10 KG - Possui sistema antirugas, categoria SAP, 3 funções Tecnologia Passe Fácil, Roupas normal / roupas delicadas, 2 capacidade 10 kg de roupa úmida / 6 kg de roupa seca, 220V.
8	15	UND	BEBEDOURO DE COLUNA PARA GALÃO Frequência: 60 hz, Potência: 112 W, Controle externo de temperatura: Termostato Frontal, Bandeja de água removível, Fornece água gelada e natural, Maior altura para copos: 13 cm, Capacidade de litros por hora: 3,5 l/h, Aceita galões de 10 ou 20 litros, Aceita copos grandes, Corrente: 1,60/0,9 A, Alças laterais e 2 torneiras embutidas. Dimensões do Produto: Altura: 99 cm. Largura: 31.3 cm. Profundidade: 31.1 - Peso: 14.8 kg
9	3	UND	PARAFUSADEIRA E FURADEIRA SEM FIO - Possui 8 posições de torque. Mandril de aperto rápido. Exclusivo Sistema Bivolt. Empunhadura central balanceada. Velocidade Variável e Reversível. Compartimento Porta-Bit. Inclui 1 Ponta Fenda/Philips , Carregador Bivolt e Bateria Intercambiável.
10	1	UND	CHALEIRA ELETRICA Antiaderente e pode ser retirada da base e levada à mesa, pois é portátil. Tem capacidade de 1,7 litros, ferve a água em poucos minutos, possui também resistência embutida, 110v.

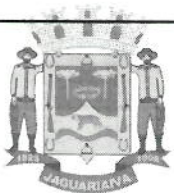

Prefeitura Municipal de Jaguariáiva

Centro Administrativo Prefeito Otélio Renato Baroni

Praça Izabel Branco e Silva, 142 - Cidade Alta - Cx.Postal. II - Fone: (43) 3535 - 9400
Jaguariáiva - PR / CEP: 84200-000 / CNPJ: 76.910.900/0001-38 / smece@jaguariaiva.pr.gov.br

SECRETARIA MUNICIPAL DE EDUCAÇÃO, CULTURA, ESPORTE E LAZER

11	1	UND	<p>PIPOQUEIRA INDUSTRIAL ELÉTRICA - Estrutura em aço inox, portas e vitrines em vidro temperado, panela basculante em aço cromado com tampa em inox, parte interna em alumínio com Capacidade para 150g de milho de pipoca, conjunto misturador estanhado, gaveta de resíduos em aço inox, resistência da panela com potência de 1000w blindada, consumo de 1,0 kw/hora, termostato para controle automático da temperatura, lâmpada para iluminação interna, fácil manuseio.</p> <p>descrição técnica do produto capacidade de milho 150 gramas voltagem 127v ou 220v consumo energia 1,0kw/hora</p> <p>dimensões do produto altura 680 mm largura 360 mm profundidade 560 mm peso líquido 20 kg</p> <p>características gabinete em aço inoxidável lâmpada para iluminação interna certificado Inmetro. Garantia de 1 ano</p>
12	3	UND	<p>ENCERADEIRA ELETRICA 110V. Eficiência High Efficiency, 300 watts, com feltro adaptável e manual de instrusão</p>
13	6	UND	<p>PROJETOR MULTIMÍDIA 3500 LUMENS WIRELESS - Resolução XGA 1024x768 pixels, 200w UHE, Lente de Projeção: Zoom óptico / Foco manual - Zoom: 1,0-1,2 - Razão de Projeção (Throw Ratio): 1,40-1,68 - Tamanho (distância de projeção): 30" - 300" (0,84 -10.42 m), compatível com Computadores, notebooks, TVs, Vídeo Games e outros equipamentos que suportam Projetor, conexões HDMI x 1 Computador : VGA RGB (D-sub 15-pinos) x 1 S-Vídeo: Mini DIN x 1 Video Composto: RCA (amarelo) x1 USB Tipo A x 1 (Memoria USB, Wi-fi) USB Tipo B x 1 (USB Display, Mouse, Controle) Audio: RCA x 2 (vermelho/branco), bivolt, com controle remoto, garantia 36 meses.</p>
14	23	UND	<p>CARRINHO DE CARGA Carro/Carrinho tubular para uso geral, fabricado em aço carbono. Capacidade para 200 Kg. Equipado com 2 rodas pneumáticas (com câmara) de 250" x 4", montadas no eixo fixo. Possui 145 cm de altura, 44 cm de largura, com aba de 30 cm de comprimento. Medidas: 30 x 44 x 145 cm (CxLxA)</p>
15	8	UND	<p>GELADEIRA/REFRIGERADOR FROST FREE 433 prateleiras deslizantes e retráteis para organizar os itens de diferentes tamanhos e formatos na porta do refrigerador. Super freezer com capacidade de 114 litros. Prateleira retrátil do freezer retrátil com 3 posições. Pannel blue touch com diversas funções digitais para controlar o refrigerador. Gavetão de frutas e legumes. Compartimento para latas e garrafas.Turbo Freezer. Ice Twister Classe A, 110v, Com Gás Inofensivo À Camada De</p>



Prefeitura Municipal de Jaguaraiava

Centro Administrativo Prefeito Otélio Renato Baroni

Praça Izabel Branco e Silva, 142 - Cidade Alta - Cx.Postal. II - Fone: (43) 3535 - 9400
Jaguaraiava - PR / CEP: 84200-000 / CNPJ: 76.910.900/0001-38 / smece@jaguaraiava.pr.gov.br

SECRETARIA MUNICIPAL DE EDUCAÇÃO, CULTURA, ESPORTE E LAZER

			Ozônio.
16	10	UND	SMART TV 43" - Smart TV LED 43" - WIFI, HDR para Brilho e Contraste, Plataforma Tizen. Processador Hyper Real, 60Hz, Full HD
17	6	Und	LAVADORA DE ALTA PRESSÃO 1600 LIBRAS - Profissional, 1600 libras, mangueira com 7,5 metros, 02 tipos de jato na mesma tubeira. Regulagem dos jatos. Aplicador de detergente integrado. Engate rápido. Gatilho com trava de segurança. Carrinho para transporte com rodízios. 110 Volts. Garantia 1 ano
18	18	UND	LAVADORA PROFISSIONAL MONOFÁSICA LJ3100 400 LIBRAS COM CARRINHO E MANGUEIRA 10 METROS Indicado para uso profissional. Possui pistões de aço inox trabalhando imersos no óleo. Tensão: 110/220V. Vazão máxima: 26l/min. Pressão máxima: 400lbf/pol ² . Motor: 4 polos - 1750rpm - 3hp. Diâmetro polia: 2 A 85mm. Correias: 2 A40. Rotação: 570RPM. Número de pistões: 3. Diâmetro do furo do bico: 3,2mm
19	25	UND	AQUECEDOR HALOGENO Com 3 níveis de aquecimento, base reforçada e grade de segurança, dispositivo contra quedas, ideal para ambiente de até 12 m ² tem peso de 1,55 kg e alça, o que facilita o transporte. Características do Produto Modelo: AH Modelo 110V: AH-01 Modelo 220V: AH-02 Cor: Preto Tipo: Elétrico Potência 110V: 400 / 800 / 1200 watts Potência 220V: 400 / 800 / 1200 watts Consumo 110V: 1,2 kWh Consumo 220V: 1,2 kWh Frequência: 50-60 Hz Material: Voltagem: 110V. Garantia: 1 ano
20	8	UND	AMASSADEIRA DE PÃO SEMI-RÁPIDA 5KG BIVOLT SE Estrutura em aço com acabamento em pintura epóxi; O modelo ALI-05 tem carenagem e tampa em polímero termoformado de alta resistência; Cuba em aço inox; Sistema basculante e pás fixas.
21	5	UND	FREEZER HORIZONTAL 1 PORTA - 220 litros, 110 v , Com Gás Inofensivo À Camada De ozônio.
22	20	UND	APARELHO DE AR CONDICIONADO SPLIT 30000 BTUS Display digital. Comando total das operações no controle remoto. Compressor rotativo. Filtro anti-ácaro, anti-fungo e anti-bactérias. Vazão de ar 1200m ³ /h. Dimensões internas aproximadas (LxAxP) 125x33x23cm. 18kg

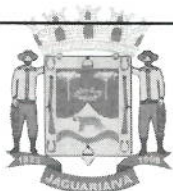

Prefeitura Municipal de Jaguariaíva

Centro Administrativo Prefeito Otélio Renato Baroni

Praça Izabel Branco e Silva, 142 - Cidade Alta - Cx.Postal. II - Fone: (43) 3535 - 9400
Jaguariaíva - PR / CEP: 84200-000 / CNPJ: 76.910.900/0001-38 / smece@jaguariaiva.pr.gov.br

SECRETARIA MUNICIPAL DE EDUCAÇÃO, CULTURA, ESPORTE E LAZER

23	5	UND	<p>FOGÃO INDUSTRIAL 4 BOCAS COM CHAPA E FORNO TAMPA DE INOX - Fogão Industrial 4 Bocas, 2 Duplas e 2 simples em Módulo 30. Corpo e mesa de aço carbono super resistente em pintura a pó eletrostático, com base fosfatizada. Gás baixa pressão. Varão cromado com tampão e bico de entrada de gás reversível. Registro Cromado de 1/4". Totalmente desmontável para facilitar o transporte e armazenamento. Grelhas e queimadores em ferro fundido. Altura padrão com pé 80cm e sem pé 25cm (mesa). Tampão no varão para posterior colocação de registro para forno. Queimadores com encaixe de fácil remoção para limpeza e manutenção. Fácil regulagem de entrada de oxigênio. Garantia de 12 meses. Medidas interna do forno: 48 x 30 x 58 cm Medidas do fogão Altura 080 Profundidade 074 Largura 1,10</p>
24	10	UND	<p>FOGÃO INDUSTRIAL 6 BOCAS COM CHAPA E FORNO - Confeccionado em aço carbono com pintura epóxi, tampa de vidro e grelhas em ferro fundido. Sua base tem dimensão de 30 cm com garras de 1 cm de espessura, contendo perfil de 7 cm nos queimadores, além da chapa acoplada com uma área útil de 70 x 30 cm. Os queimadores são em baixa pressão, sendo 3 simples e 3 duplos, onde os duplos são compostos por 02 espalhadores individuais de 19 cm e os simples contam com único espalhador de 13 cm. Alimentação: a Gás. Dimensões Internas do Forno(AxLxP): 31x48x49cm</p>
25	6	UND	<p>LAVADORA DE ROUPAS 12KG TURBO DUPLO ENXÁGUE BRANCO Aprovadas pelo INMETRO, possui 12 programas de lavagem com a exclusiva Tecla Economia, com Gabinete Zyncplus de aço galvanizado mais resistente e durável, com 3 anos de garantia. E o cesto com 1 anos de garantia, feito em polipropileno especial que enferruja nunca. Possui filtro pega-fiapo</p>
26	20	UND	<p>BEBEDOURO INDUSTRIAL 100 LITROS EM INOX COM 3 TORNEIRAS 100LP Capacidade de 100 Litros no reservatório. Atende até 150 pessoas/hora. Refrigeração de 180 L/h. 03 torneiras frontais cromadas. Aparador de água frontal em chapa de aço inox com dreno. Com revestimento externo em chapa de aço inox. Reservatório de água em P.P ou aço inox, alta resistência, fácil limpeza e material atóxico. Isolamento térmico injetado em poliuretano expandido. Serpentina interna em aço inox 304. Boia para regulagem do nível de água. Gás ecológico R 134 A. Motor hermético. Tensão 127v ou 220v. Unidade condensadora de 1/5 HP. Tomada de 3 pinos. Baixo consumo de energia. Regulagem da temperatura da água. Peso líquido aproximado do produto: 41.9 kg. A qualidade de todos os componentes do produto é atestado em laboratório e certificado INMETRO.</p>

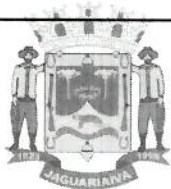

Prefeitura Municipal de Jaguariaíva

Centro Administrativo Prefeito Otélio Renato Baroni

Praça Izabel Branco e Silva, 142 - Cidade Alta - Cx. Postal. II - Fone: (43) 3535 - 9400
Jaguariaíva - PR / CEP: 84200-000 / CNPJ: 76.910.900/0001-38 / smece@jaguariaíva.pr.gov.br

SECRETARIA MUNICIPAL DE EDUCAÇÃO, CULTURA, ESPORTE E LAZER

27	3	UND	<p>BEBEDOURO INDUSTRIAL 25 LITROS DE COLUNA EM INOX COM 2 TORNEIRAS + FILTRO</p> <p>Corpo e estrutura em aço inox 430 e pés reguláveis; Aparador de água (pingadeira) em aço Inox 430; Serpentina em aço inox 304 (interna); Reservatório em polipropileno atóxico; Isolamento térmico em PS; Boia Controladora do nível de água; Tomada de 3 pinos conforme a norma da ABNT/nbr/603351 Certificado pelo INMETRO; Baixo consumo de energia; Termostato com 7 níveis para controle de temperatura; Gás ecológico R134A; Refrigeração por compressor que garante maior eficiência; Motor Tecumseh 1/12+ hp 127v (2,5A) OU 220v (1,10A) 60Hz-280W; Tensão/potência: 110v ou 220v (não é bivolt); Armazena 25 litros de água gelada; Consumo médio: 17,58 kw/h mês; ITENS INCLUSOS: Acompanha manual de instalação; Filtro externo com rosca de ½" e filtragem de 60 litros por hora;</p>
28	3	UND	<p>FERRO A VAPOR</p> <p>Base Grande Com Revestimento Ceramic Plus. Spray Frontal. Seletor Com Controle De Temperatura. Sistema Autolimpante Automático. Empunhadura Anatômica E Anti Deslizante. Lâmpada Piloto. Cabo De 2 Metros Com Giro 360°. Potência: 1200 W. Frequência: 60 Hz.</p>
29	50	UND	<p>VENTILADOR OSCILANTE DE COLUNA DIÂMETRO DE 50 CM - Potência de 135 watts, possui regulagem de altura e regulagem de ângulo. Motor turbo com alta performance. Gera menos ruído. Hélice 6 Pás. Três velocidades. Ajuste de Altura Min. 115cm Máx. 130cm</p>
30	5	UND	<p>FRIGOBAR 80 Its</p> <p>Consumo (Kw/h) 17.5 kWh/mês(110V e 220V), Potência (w) 70.0 W (110V) / 65.0 W. Cor branco, Com congelador, Voltagem 110v. Dimensões aproximadas da produto - cm (AxLxP) 63,2x48,2x51,9cm</p>
31	3	UND	<p>FORNO DE MICROONDAS 22 Its</p> <p>Consumo (kw/h) 1,06kw/h, Potência (w) 1200W, Cor Branco, Voltagem 110v . Dimensões aproximadas do produto - cm (AxLxP) 26x46x32,3cm</p>
32	3	UND	<p>TELEFONE SEM FIO COM BLACK PIANO KX-TG6713LBB COM BASE PARA + 2 RAMAIS</p> <p>Tecnologia DECT, com identificador de chamadas, display, 3 mo bateria com duração de ate 7 dias fora da base, agenda de 100 r números, bloqueio de teclado, viva voz, ramais base +5, conteúdo monofones; 3 carregadores; 3 adaptadores AC ; 6 baterias recar MH; 3 prendedores de cinto, bivolt</p>

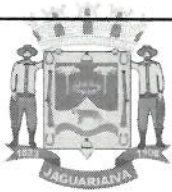

Prefeitura Municipal de Jaguariaíva

Centro Administrativo Prefeito Otélio Renato Baroni

Praça Izabel Branco e Silva, 142 - Cidade Alta - Cx.Postal. II - Fone: (43) 3535 - 9400
Jaguariaíva - PR / CEP: 84200-000 / CNPJ: 76.910.900/0001-38 / smece@jaguariaiva.pr.gov.br

SECRETARIA MUNICIPAL DE EDUCAÇÃO, CULTURA, ESPORTE E LAZER

33	23	UND	KIT GRAVAÇÃO YOUTUBER Kit Youtuber Profissional 7 Iluminador 1.60M Microfone Condensador Zoom Mini Tripe. Composto pelos seguinte itens: Iluminador Led Ring Ligth 26Cm 10 Polegadas. Suporte para Smartphone Flexível. Cabo Extensor P2. Mini Tripe Flexível . Microfone Lapela. Lente Zoom 8X. Kit Lente Olho de Peixe(Wild, Macro e FishEye). Microfone Condensador. Cabo Adaptador Y P2. Bastão de Selfie com Bluetooth. Luz de Selfie Led Rendondo
----	----	-----	--

ATENÇÃO: Geladeiras, freezer, bebedouros ou qualquer outro equipamentos com refrigeração deverá ser com gás inofensivo ao meio ambiente conforme nova legislação. Atender corretamente as especificações e descritivos.

Todos os produtos com garantia de 12 meses.

V. DA AMOSTRA

Será solicitado catálogo dos produtos

VI. DA VIGÊNCIA

12 meses a partir da assinatura do contrato.

VII. DA ENTREGA

A entrega será na Secretaria Municipal de educação, Cultura e Esporte, sito a rua Prefeito Aldo Ribas, nº 109, Cidade Alta, Responsável pelo recebimento: Rosne Machado– Diretora Administrativa Estrutural



Prefeitura Municipal de Jaguariaíva

Centro Administrativo Prefeito Otélio Renato Baroni
Praça Isabel Branco, nº 142 - Cidade Alta - Cx. Postal II - Fone: (43) 3535-9400 - Fax 3535-9422
Jaguariaíva - PR - CEP: 84200-000 - CNPJ: 76.910.900/0001-38 - smece@jaguariaiva.pr.gov.br

Secretaria Municipal de Educação, Cultura e Esporte

ESTUDO TÉCNICO PRELIMINAR

1. NECESSIDADE DA CONTRATAÇÃO

1.1. Constitui objeto deste Estudo Técnico a Contratação para a eventual aquisição de equipamentos para atender as necessidades das instituições escolares e departamentos, conforme solicitado pela da Secretaria Municipal de Educação, Cultura, Esporte e Lazer, para o ano de 2021.

2. REFERÊNCIA A OUTROS INSTRUMENTOS DE PLANEJAMENTO

2.1. A presente demanda encontra-se alinhada com o Planejamento de Gestão, notadamente com o objetivo de adquirir eletrodomésticos e demais equipamentos a todas as instituições escolares, considerando a necessidade de renovar materiais obsoletos e precários, além da aquisição de novos produtos.

3. REQUISITOS DA CONTRATAÇÃO

3.1. Dos Normativos que Disciplinam a Contratação

[3.1.1. O procedimento obedecerá, integralmente, aos seguintes normativos:

- a) Lei nº 8.666/1993;
- b) Lei nº 10.520/2002;
- c) Decreto nº 5.450/2005
- d) Decreto Nº 7.892/2013
- e) Decreto nº 10.024/2019
- f) Instrução Normativa nº 01/2010, MPDG;
- g) Instrução Normativa nº 05/2014, alterada pela Instrução Normativa nº 03/2017, MPDG;

3.2. Da Aquisição/Prestação dos Serviços

- I. 3.2.1. O objeto da contratação é a aquisição da classificação material identificado abaixo:

Item	Quant	Unid	Especificação
1	2	UND	CAFETEIRA INDUSTRIAL 4L INOX - Possui o sistema de aquecimento em banho-maria. Torneiras com visor de nível para água e café. Torneira horizontal. Resistência tubular. Termostato regulável de 20° a 120°. Primeira linha certificada pelo Inmetro. Acompanha coador de pano e escova para limpeza das torneiras. Possui base com pingadeira removível. 110V. Garantia de 12 meses

Prefeitura Municipal de Jaguariaíva

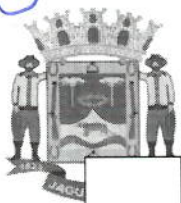

Centro Administrativo Prefeito Otélio Renato Baroni
Praça Isabel Branco, nº 142 - Cidade Alta - Cx. Postal II - Fone: (43) 3535-9400 - Fax 3535-9422

PR - CEP: 84200-000 - CNPJ: 76.910.900/0001-38 - smece@jaguariaiva.pr.gov.br

2	22	UND	BATEDEIRA PLANETARIA TURBO INOX - Consumo de Energia (KWh) 0,5. Potência (W) 500. Capacidade (L) 4. 11 Velocidades + função turbo, com tigela em inox, 03 Pares de batedores para: massas leves, massas pesadas e cremes e claras em neve . 110v
3	22	UND	MULTIPROCESSADOR 7EM1 - Processa, rala, corta em tiras e fatias e tritura e liquidifica, espreme e bate massas de bolo. Jarra do liquidificador e jarra do multiprocessador 1L. 2 velocidades. 110V. 680W. Conteúdo embalagem: 1 Unidade motora 2 velocidades + 1 lâmina + 1 batedor de leve + 1 disco para cortar/ralar + 1 disco emulsificador + 1 jarra multiprocessador/espremedor + 1 jarra de liquidificador + 1 eixo adaptador + disco emulsificador + 1 manual de instruções.
4	22	UND	LIQUIDIFICADOR 5 VELOCIDADES 750W - AZUL MALIBU - 5 velocidades. Lâminas integradas ao copo em aço inox. 750W de potência Capacidade total do copo: 2,4L - Copo SAN - Tritura gelo.
5	22	UND	EXAUSTOR INDUSTRIAL 30CM 220V- POTÊNCIA: 1/6CV; Diâmetro: 30x20cm - aço 22; Vazão: 1500m³/h; 1650 RPM - 50/60Hz; Acompanha chave de reversão.
6	6	UND	- LAVA-LOUÇA PROFISSIONAL ATÉ 18 PRATOS CICLOS 1MIN E 2,5MIN 220V Capacidade mecânica: 20 - 40 gavetas por hora, 18 pratos ou 25 copos ou 200 talheres. 32 Litros. Dimensões (L x P x A): 580 x 500 x 830. Consumo de Água: 3,2 Litros por Ciclo. 220V. Potência: 3550W. Ciclo Curto: 1 minuto. Ciclo Padrão: 2,5 minutos. Ciclo de limpeza especial : autolimpeza semi-automática. Pressão de entrada de água: 50 ° C. Dispensador de enxágue peristáltico. Tanque composto stralner. Acompanha todos os equipamentos para colocação de detergente, secantes e demais.
7	7	UND	SECADORA DE ROUPA PISO 10 KG - Possui sistema antirugas, categoria SAP, 3 funções Tecnologia Passe Fácil, Roupas normal / roupa delicada, 2 capacidade 10 kg de roupa úmida / 6 kg de roupa seca, 220V.
8	15	UND	BEBEDOURO DE COLUNA PARA GALÃO Frequência: 60 hz, Potência: 112 W, Controle externo de temperatura: Termostato Frontal, Bandeja de água removível, Fornece água gelada e natural, Maior altura para copos: 13 cm, Capacidade de litros por hora: 3,5 l/h, Aceita galões de 10 ou 20 litros, Aceita copos grandes, Corrente: 1,60/0,9 A, Alças laterais e 2 torneiras embutidas. Dimensões do Produto: Altura: 99 cm. Largura: 31.3 cm. Profundidade: 31.1 - Peso: 14.8 kg

012
5

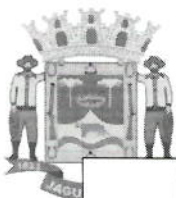

Prefeitura Municipal de Jaguariaíva

Centro Administrativo Prefeito Otélio Renato Baroni
Praça Isabel Branco, nº 142 - Cidade Alta - Cx. Postal II - Fone: (43) 3535-9400 - Fax 3535-9422
PR - CEP: 84200-000 - CNPJ: 76.910.990/0001-38 - smerc@jaguariaiva.pr.gov.br

9	3	UND	PARAFUSADEIRA E FURADEIRA SEM FIO - Possui 8 posições de torque. Mandril de aperto rápido. Exclusivo Sistema Bivolt. Empunhadura central balanceada. Velocidade Variável e Reversível. Compartimento Porta-Bit. Inclui 1 Ponta Fenda/Philips , Carregador Bivolt e Bateria Intercambiável.
10	1	UND	CHALEIRA ELETRICA Antiaderente e pode ser retirada da base e levada à mesa, pois é portátil. Tem capacidade de 1,7 litros, ferve a água em poucos minutos, possui também resistência embutida, 110v.
11	1	UND	PIPOQUEIRA INDUSTRIAL ELÉTRICA - Estrutura em aço inox, portas e vitrines em vidro temperado, panela basculante em aço cromado com tampa em inox, parte interna em alumínio com Capacidade para 150g de milho de pipoca, conjunto misturador estanhado, gaveta de resíduos em aço inox, resistência da panela com potência de 1000w blindada, consumo de 1,0 kw/hora, termostato para controle automático da temperatura, lâmpada para iluminação interna, fácil manuseio. descrição técnica do produto capacidade de milho 150 gramas voltagem 127v ou 220v consumo energia 1,0kw/hora dimensões do produto altura 680 mm largura 360 mm profundidade 560 mm peso líquido 20 kg características gabinete em aço inoxidável lâmpada para iluminação interna certificado Inmetro. Garantia de 1 ano
12	3	UND	ENCERADEIRA ELETRICA 110V. Eficiência High Efficiency, 300 watts, com feltro adaptável e manual de instrusão
13	6	UND	PROJETOR MULTIMÍDIA 3500 LUMENS WIRELESS - Resolução XGA 1024x768 pixels, 200w UHE, Lente de Projeção: Zoom óptico / Foco manual - Zoom: 1,0-1,2 - Razão de Projeção (Throw Ratio): 1,40-1,68 - Tamanho (distância de projeção): 30" - 300" (0,84 -10.42 m), compatível com Computadores, notebooks, TVs, Vídeo Games e outros equipamentos que suportam Projetor, conexões HDMI x 1 Computador : VGA RGB (D-sub 15-pinos) x 1 S-Vídeo: Mini DIN x 1 Video Composto: RCA (amarelo) x1 USB Tipo A x 1 (Memoria USB, Wi-fi) USB Tipo B x 1 (USB Display, Mouse, Controle) Audio: RCA x 2 (vermelho/branco), bivolt, com controle remoto, garantia 36 meses.
14	23	UND	CARRINHO DE CARGA Carro/Carrinho tubular para uso geral, fabricado em aço carbono. Capacidade para 200 Kg. Equipado com 2 rodas pneumáticas (com câmara) de 250" x 4", montadas no eixo fixo. Possui 145 cm de altura, 44 cm de largura, com aba de 30 cm

Prefeitura Municipal de Jaguariaíva

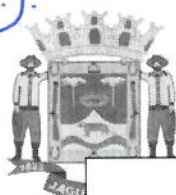

Centro Administrativo Prefeito Otélio Renato Baroni
Praça Isabel Branco, nº 142 - Cidade Alta - Cx. Postal II - Fone: (43) 3535-9400 - Fax 3535-9422
Jaguariaíva - PR - CEP: 84200-000 - CNPJ: 76.910.900/0001-38 - smete@jaguariaiva.pr.gov.br

			de comprimento. Medidas: 30 x 44 x 145 cm (CxLxA) Secretaria Municipal de Educação, Cultura e Esporte
15	8	UND	GELADEIRA/REFRIGERADOR FROST FREE 433 prateleiras deslizantes e retráteis para organizar os itens de diferentes tamanhos e formatos na porta do refrigerador. Super freezer com capacidade de 114 litros. Prateleira retrátil do freezer retrátil com 3 posições. Painel blue touch com diversas funções digitais para controlar o refrigerador. Gavetão de frutas e legumes. Compartimento para latas e garrafas. Turbo Freezer. Ice Twister Classe A, 110v, Com Gás Inofensivo À Camada De Ozônio.
16	10	UND	SMART TV 43" - Smart TV LED 43" - WIFI, HDR para Brilho e Cor Plataforma Tizen. Processador Hyper Real, 60Hz, Full HD
17	6	Und	LAVADORA DE ALTA PRESSÃO 1600 LIBRAS - Profissional , 1600 libras, mangueira com 7,5 metros, 02 tipos de jato na mesma tubeira. Regulagem dos jatos. Aplicador de detergente integrado. Engate rápido. Gatilho com trava de segurança. Carrinho para transporte com rodízios. 110 Volts. Garantia 1 ano
18	18	UND	LAVADORA PROFISSIONAL MONOFÁSICA LJ3100 400 LIBRAS COM CARRINHO E MANGUEIRA 10 METROS Indicado para uso profissional. Possui pistões de aço inox trabalhando imersos no óleo. Tensão: 110/220V. Vazão máxima: 26l/min. Pressão máxima: 400lbf/pol ² . Motor: 4 polos - 1750rpm - 3hp. Diâmetro polia: 2 A 85mm. Correias: 2 A40. Rotação: 570RPM. Número de pistões: 3. Diâmetro do furo do bico: 3,2mm
19	25	UND	AQUECEDOR HALOGENO Com 3 níveis de aquecimento, base reforçada e grade de segurança, dispositivo contra quedas, ideal para ambiente de até 12 m ² tem peso de 1,55 kg e alça, o que facilita o transporte. Características do Produto Modelo: AH Modelo 110V: AH-01 Modelo 220V: AH-02 Cor: Preto Tipo: Elétrico Potência 110V: 400 / 800 / 1200 watts Potência 220V: 400 / 800 / 1200 watts Consumo 110V: 1,2 kWh Consumo 220V: 1,2 kWh Frequência: 50-60 Hz Material: Voltagem: 110V. Garantia: 1 ano
20	8	UND	AMASSADEIRA DE PÃO SEMI-RÁPIDA 5KG BIVOLT SE Estrutura em aço com acabamento em pintura epóxi; O modelo ALI-05 tem carenagem e tampa em polímero termoformado de alta resistência; Cuba em aço inox; Sistema basculante e pás fixas.

014
3

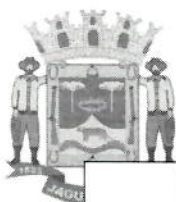

Prefeitura Municipal de Jaguariaíva

Centro Administrativo Prefeito Otélio Renato Baroni
Praça Isabel Branco, nº 142 - Cidade Alta - Cx. Postal II - Fone: (43) 3535-9400 - Fax 3535-9422
Jaguariaíva - PR - CEP: 84200-000 - CNPJ: 76.910.900/0001-38 - smece@jaguariaiva.pr.gov.br

21	5	UND	FREEZER HORIZONTAL 1 PORTA - 220 litros, 110 v, Com Gás Inofensivo À Camada De ozônio.
22	20	UND	APARELHO DE AR CONDICIONADO SPLIT 30000 BTUS Display digital. Comando total das operações no controle remoto. Compressor rotativo. Filtro anti-ácaro, anti-fungo e anti-bactérias. Vazão de ar 1200m3/h. Dimensões internas aproximadas (LxAxP) 125x33x23cm. 18kg
23	5	UND	FOGÃO INDUSTRIAL 4 BOCAS COM CHAPA E FORNO TAMPA DE INOX - Fogão Industrial 4 Bocas, 2 Duplas e 2 simples em Módulo 30. Corpo e mesa de aço carbono super resistente em pintura a pó eletrostático, com base fosfatizada. Gás baixa pressão. Varão cromado com tampão e bico de entrada de gás reversível. Registro Cromado de 1/4". Totalmente desmontável para facilitar o transporte e armazenamento. Grelhas e queimadores em ferro fundido. Altura padrão com pé 80cm e sem pé 25cm (mesa). Tampão no varão para posterior colocação de registro para forno. Queimadores com encaixe de fácil remoção para limpeza e manutenção. Fácil regulagem de entrada de oxigênio. Garantia de 12 meses. Medidas interna do forno: 48 x 30 x 58 cm Medidas do fogão Altura 080 Profundidade 074 Largura 1,10
24	10	UND	FOGÃO INDUSTRIAL 6 BOCAS COM CHAPA E FORNO - Confeccionado em aço carbono com pintura epóxi, tampa de vidro e grelhas em ferro fundido. Sua base tem dimensão de 30 cm com garras de 1 cm de espessura, contendo perfil de 7 cm nos queimadores, além da chapa acoplada com uma área útil de 70 x 30 cm. Os queimadores são em baixa pressão, sendo 3 simples e 3 duplos, onde os duplos são compostos por 02 espalhadores individuais de 19 cm e os simples contam com único espalhador de 13 cm. Alimentação: a Gás. Dimensões Internas do Forno(AxLxP): 31x48x49cm
25	6	UND	LAVADORA DE ROUPAS 12KG TURBO DUPLO ENXÁGUE BRANCO Aprovadas pelo INMETRO, possui 12 programas de lavagem com a exclusiva Tecla Economia , com Gabinete Zyncplus de aço galvanizado mais resistente e durável, com 3 anos de garantia. E o cesto com 1 anos de garantia, feito em polipropileno especial que enferruja nunca. Possui filtro pega-fiapo
26	20	UND	BEBEDOURO INDUSTRIAL 100 LITROS EM INOX COM 3 TORNEIRAS 100LP Capacidade de 100 Litros no reservatório. Atende até 150 pessoas/hora. Refrigeração de 180 L/h. 03 torneiras frontais cromadas. Aparador de água frontal em chapa de aço inox com dreno. Com revestimento externo em chapa de aço inox.

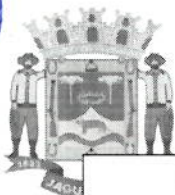
015
D

Prefeitura Municipal de Jaguariaíva

Centro Administrativo Prefeito Otélio Renato Baroni
Praça Isabel Branco, nº 142 - Cidade Alta - Cx. Postal II - Fone: (43) 3535-9400 - Fax 3535-9422

Jaguariaíva - PR - CEP: 84200-000 - CNPJ: 76.910.900/0001-38 - smece@jaguariaiva.pr.gov.br

			Reservatório de água em P.P ou aço inox, alta resistência, fácil limpeza e material atóxico. Isolamento térmico injetado em poliuretano expandido. Serpentina interna em aço inox 304. Boia para regulagem do nível de água. Gás ecológico R 134 A. Motor hermético. Tensão 127v ou 220v. Unidade condensadora de 1/5 HP. Tomada de 3 pinos. Baixo consumo de energia. Regulagem da temperatura da água. Peso líquido aproximado do produto: 41.9 kg. A qualidade de todos os componentes do produto é atestado em laboratório e certificado INMETRO.
27	3	UND	BEBEDOURO INDUSTRIAL 25 LITROS DE COLUNA EM INOX COM 2 TORNEIRAS + FILTRO Corpo e estrutura em aço inox 430 e pés reguláveis; Aparador de água (pingadeira) em aço Inox 430; Serpentina em aço inox 304 (interna); Reservatório em polipropileno atóxico; Isolamento térmico em PS; Boia Controladora do nível de água; Tomada de 3 pinos conforme a norma da ABNT/nbr/603351 Certificado pelo INMETRO; Baixo consumo de energia; Termostato com 7 níveis para controle de temperatura; Gás ecológico R134A; Refrigeração por compressor que garante maior eficiência; Motor Tecumseh 1/12+ hp 127v (2,5A) OU 220v (1,10A) 60Hz-280W; Tensão/potência: 110v ou 220v (não é bivolt); Armazena 25 litros de água gelada; Consumo médio: 17,58 kw/h mês; ITENS INCLUSOS: Acompanha manual de instalação; Filtro externo com rosca de 1/2" e filtragem de 60 litros por hora;
28	3	UND	FERRO A VAPOR Base Grande Com Revestimento Ceramic Plus. Spray Frontal. Seletor Com Controle De Temperatura. Sistema Autolimpante Automático. Empunhadura Anatômica E Anti Deslizante. Lâmpada Piloto. Cabo De 2 Metros Com Giro 360°. Potência: 1200 W. Frequência: 60 Hz.
29	50	UND	VENTILADOR OSCILANTE DE COLUNA DIÂMETRO DE 50 CM - Potência de 135 watts, possui regulagem de altura e regulagem de ângulo. Motor turbo com alta performance. Gera menos ruído. Hélice 6 Pás. Três velocidades. Ajuste de Altura Min. 115cm Máx. 130cm
30	5	UND	FRIGOBAR 80 Its Consumo (Kw/h) 17.5 kWh/mês(110V e 220V), Potência (w) 70.0 W (110V) / 65.0 W. Cor branco, Com congelador, Voltagem 110v. Dimensões aproximadas da produto - cm (AxLxP) 63,2x48,2x51,9cm
31	3	UND	FORNO DE MICROONDAS 22 Its Consumo (kw/h) 1,06kw/h, Potência (w) 1200W, Cor Branco, Voltagem 110v . Dimensões aproximadas do produto - cm (AxLxP) 26x46x32,3cm

016
2

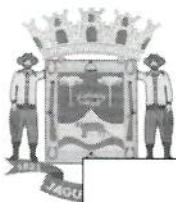

Prefeitura Municipal de Jaguaraiá

Centro Administrativo Prefeito Otélio Renato Baroni
Praça Isabel Branco, nº 142 - Cidade Alta - Cx. Postal II - Fone: (43) 3535-9400 - Fax 3535-9422
Município: PB - CEP: 84200-000 - CNPJ: 76.910.900/0001-38 - smere@jaguaraiava.pb.gov.br

32	3	UND	TELEFONE SEM FIO COM BLACK PIANO KX-TG6713LBB COM BASE PARA +2 RAMAIS , Cultura e Esporte Tecnologia DECT, com identificador de chamadas, display, 3 bateria com duração de ate 7 dias fora da base, agenda de 1 números, bloqueio de teclado, viva voz, ramais base +5, monofones; 3 carregadores; 3 adaptadores AC ; 6 baterias reca MH; 3 prendedores de cinto, bivolt
33	23	UND	KIT GRAVAÇÃO YOUTUBER Kit Youtuber Profissional 7 Iluminador 1.60M Microfone Condensador Zoom Mini Tripe. Composto pelos seguinte itens: Iluminador Led Ring Ligth 26Cm 10 Polegadas. Suporte para Smartphone Flexível. Cabo Extensor P2. Mini Tripe Flexível . Microfone Lapela. Lente Zoom 8X. Kit Lente Olho de Peixe(Wild, Macro e FishEye). Microfone Condensador. Cabo Adaptador Y P2. Bastão de Selfie com Bluetooth. Luz de Selfie Led Rendondo

ATENÇÃO: Geladeiras, freezer, bebedouros ou qualquer outro equipamentos com refrigeração deverá ser com gás inofensivo ao meio ambiente conforme nova legislação. Atender corretamente as especificações e descritivos.

Todos os produtos com garantia de 12 meses.

3.3. Dos critérios de sustentabilidade ambiental

3.3.1. A adjudicatária deverá adotar, no que couber, as disposições da Instrução Normativa SLTI/MPOG N° 01, de 19 de janeiro de 2010 e da Resolução CONAMA N° 257, de 30 de junho de 1999, para que seja assegurada a viabilidade técnica e o adequado tratamento do impacto ambiental específicos, inclusive:

3.3.1.1. Conduzir suas ações em conformidade com os requisitos legais e regulamentos aplicáveis, observando também a legislação ambiental para a prevenção de adversidades ao meio ambiente;

3.3.1.2. Respeitar as Normas Brasileiras – NBR publicadas pela Associação Brasileira de Normas Técnicas sobre resíduos sólidos;

3.4. Das Soluções de Mercado

3.4.1. Trata-se de serviços comuns, prestados por diversas empresas no mercado.

4. ESTIMATIVA DAS QUANTIDADES

Para a determinação do número adequado de insumos utilizou-se a media de solicitação de cada escola e cemei para os últimos anos (2018-2020), prevendo uma quantidade em que pese não comprometer a eficiência na execução dos trabalhos pedagógicos desenvolvidos nas instituições.

4.2. Com base nos dados obtidos, foi possível realizar o levantamento do quantitativo de solicitações dos materiais de modo a possibilitar a análise e a

Prefeitura Municipal de Jaguariaíva

Centro Administrativo Prefeito Otélio Renato Baroni

Praça Isabel Branco, nº 142 - Cidade Alta - Cx. Postal II - Fone: (43) 3535-9400 - Fax 3535-9422

Jaguariaíva - PR - CEP: 84200-000 - CNPJ: 76.910.900/0001-38 - smece@jaguariaiva.pr.gov.br



comparação de dados.

4.3. O quantitativo requisitado nos últimos 3 anos mostrou-se suficiente para suprimimento anual da demanda.

4.4. A aquisição dos insumos também se justifica pelo não comprometimento da eficiência na execução dos trabalhos por insuficiência de materiais essenciais aos trabalhos destinados ao ensino de alunos matriculados na Rede Municipal de Ensino.

5. ESCOLHA DO TIPO DE SOLUÇÃO A CONTRATAR

5.1. A solução mais adequada para atender a necessidade deste órgão é a contratação por licitação, na modalidade pregão, em sua forma eletrônica, a fim de preservar a competitividade e a proposta mais adequada à Administração Pública.

6. DEFINIÇÃO DO MÉTODO PARA ESTIMATIVAS DE PREÇOS OU DOS MEIOS DE PREVISÃO DE PREÇOS REFERENCIAIS

6.1. A Instrução Normativa nº 3, de 20 de abril de 2017, dispõe sobre os procedimentos administrativos básicos para a realização de pesquisa de preços para aquisição de bens e contratação de serviços em geral.

6.2. Conforme o normativo, a pesquisa de preços deve ser realizada mediante a utilização dos seguintes parâmetros:

I - Painel de Preços, disponível no endereço eletrônico:

<http://paineldeprecos.planejamento.gov.br>;

Pag. 12 de 17

II - contratações similares de outros entes públicos, em execução ou concluídos nos 180 (cento e oitenta) dias anteriores à datada pesquisa de preços;

III - pesquisa publicada em mídia especializada, sítios eletrônicos especializados ou de domínio amplo, desde que contenha a data e hora de acesso; ou

IV - pesquisa com os fornecedores, desde que as datas das pesquisas não se diferenciem em mais de 180 (cento e oitenta) dias.

6.3. A pesquisa foi baseada na pesquisa com fornecedores, o que se mostrou satisfatória e célere em ser atendida.

6.4. Visando atender aos parâmetros solicitados, realizamos pesquisa de preços em âmbito da circunscrição nacional.

6.5. Por fim, a metodologia aplicada para estimar o valor da contratação, foi a **média** dos valores compilados, desprezando a maior cotação, a fim de se estipular o preço mais vantajoso à satisfazer a pretensão administrativa.

6.6. Diante do exposto, o valor referencial para a contratação será estipulado pelo mecanismo compatível da busca pelo melhor preço médio aritmético.

7. JUSTIFICATIVAS PARA A METODOLOGIA DE ENTREGA DO OBJETO

7.1. Em regra, conforme o inciso II do art. 3º do Decreto Nº 7.892, de 23 de janeiro de 2013, o fornecimento deverá ser dividido em tantas parcelas quantas se comprovarem técnica e economicamente viáveis, procedendo-se à licitação com vistas ao melhor aproveitamento dos recursos disponíveis no mercado e à

018
7



Prefeitura Municipal de Jaguaraiava

Centro Administrativo Prefeito Otélio Renato Baroni
Praça Isabel Branco, nº 142 - Cidade Alta - Cx. Postal II - Fone: (43) 3535-9400 - Fax 3535-9422
Jaguaraiava - PR - CEP: 84200-000 - CNPJ: 76.910.900/0001-38 - smece@jaguaraiava.pr.gov.br

ampliação da competitividade sem perda da economia de escala, estando demonstrado viável e produtivo para a Administração Pública e parcelamento do objeto.

8. DEMONSTRATIVO DOS RESULTADOS PRETENDIDOS EM TERMOS DE ECONOMICIDADE E DE MELHOR APROVEITAMENTO DOS RECURSOS FINANCEIROS DISPONÍVEIS

8.1. Com esta contratação busca-se atingir os seguintes resultados:

- I – Abastecimento dos equipamentos das instituições municipais de ensino;
- II – Propiciar a execução apropriada dos trabalhos, de modo a agregar valor público ao expediente normativo.
- III - Instrumentalizar as cozinhas e demais espaços ofertando equipamentos novos e com garantia.

9. DECLARAÇÃO DA VIABILIDADE OU NÃO DA CONTRATAÇÃO

9.1. Os estudos preliminares evidenciaram que a contratação da solução descrita no item "ESCOLHA DO TIPO DE SOLUÇÃO A CONTRATAR " se mostra tecnicamente possível e fundamentadamente necessária. Diante do exposto, declara-se ser viável a contratação pretendida

10. DO MAPA DE RISCOS

FASE DE ANÁLISE			
<input checked="" type="checkbox"/> Planejamento de Contratação			
<input type="checkbox"/> Gestão do Contrato			
Risco 1 – Planejamento Insuficiente			
Probabilidade	<input checked="" type="checkbox"/> Baixa	<input type="checkbox"/> Média	<input type="checkbox"/> Alta
Impacto	<input type="checkbox"/> Baixo	<input checked="" type="checkbox"/> Médio	<input type="checkbox"/> Alto
ID	Ação Preventiva	Responsável	
1.	Definir fluxos para o processo de compra pública.	COMPRAS	
2.	Elaborar cronograma reverso da contratação, com a definição de datas fatais para a conclusão de suas fases principais, sobretudo quanto à assinatura do contrato.	COMPRAS	
Risco 2 – Restrição ilegal à Competitividade			
Probabilidade	<input checked="" type="checkbox"/> Baixa	<input type="checkbox"/> Média	<input type="checkbox"/> Alta
ID	Ação Preventiva	Responsável	
1.	Conhecer previamente o mercado fornecedor do material, com o fim de verificar existência ou não de fornecedor exclusivo	COMPRAS	
2.	Estabelecer requisitos de habilitação com especificações precisas e correlatas com o objeto	COMPRAS	
3.	Realizar procedimento licitatório em detrimento de contratação direta, em caso de não haver fornecedor exclusivo do objeto	COMPRAS	

Prefeitura Municipal de Jaguariaíva



Centro Administrativo Prefeito Otélio Renato Baroni
Praça Isabel Branco, nº 142 - Cidade Alta - Cx. Postal II - Fone: (43) 3535-9400 - Fax 3535-9422
Jaguariaíva - PR - CEP: 84200-000 - CNPJ: 76.910.900/0001-38 - smece@jaguariaiva.pr.gov.br

ID	Ação de Contingência	Responsável
1.	Redigir minuta de Edital (ou retificar minuta eventualmente elaborada) com regras de habilitação precisas e correlatas com o objeto	Secretaria Municipal de Educação, Cultura e Esporte COMPRAS

RISCOS DA GESTÃO CONTRATUAL

ID	Risco	Probabilidade	Danos potenciais	Ação preventiva	Responsável	Ação de contingência
1	Descumprimento de cláusulas contratuais pela CONTRATADA	Baixa (x) Média () Alta ()	Desperdício de recurso público	Acompanhamento e verificação de qualidade dos bens fornecidos.	Rosane S. Machado - SMECE	Aplicação de sanções previstas no contrato.
2	Atrasos do início da execução contratual	Baixa (x) Média () Alta ()	Atrasos para início da execução do objeto da licitação	Acompanhar o prazo para início da entrega dos bens através do cronograma com datas previamente definidas no edital/contrato.	Rosane S. Machado - SMECE	Aplicar as sanções administrativas prevista edital/contrato.
3	Solução não atende a demanda do órgão, é incompatível com a estrutura, apresenta baixa qualidade	Baixa () Média (X) Alta ()	A solução não atender as necessidades do órgão	Definir claramente os requisitos	Rosane S. Machado - SMECE	- Garantir que o produto entregue seja de acordo com as especificações técnicas; - Realizar diligência e inspeção técnicas

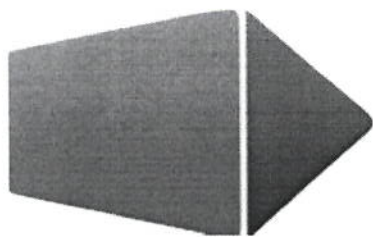

Info Solution

Automação comercial e soluções técnicas

C V B CONSTANSKI INFORMÁTICA – ME

CNPJ: 17394513/0001-27 IE: 90617587-87

AV ANTONIO CUNHA, 980 – CENTRO – CURIÚVA PR

À PREFEITURA MUNICIPAL DE JAGUARIAIVA – PR

DATA: 10/05/2021

ORÇAMENTO: EDUCAÇÃO - ROSANE

LOTE 1

QTDE	ITEM	VALOR UNIT.
1	CAFETEIRA INDUSTRIAL 4L INOX Possui o sistema de aquecimento em banho-maria. Torneiras com visor de nível para água e café. Torneira horizontal. Resistência tubular. Termostato regulável de 20° a 120°. Primeira linha certificada pelo Inmetro. Acompanha coador de pano e escova para limpeza das torneiras. Possui base com pingadeira removível. 110V. Garantia de 12 meses	899,00
1	BATEDEIRA PLANETÁRIA TURBO INOX Consumo de energia (kW/h) 0,5. Potência (W)500. Capacidade (L)4. 11 Velocidades + função turbo, com tigela em inox, 03 Pares de batedores para: massas leves, massas pesadas e cremes e claras em neve . 110v	899,00
1	MULTIPROCESSADOR 7EM1 Processa, rala, corta em tiras e fatias, mói, tritura e liquidifica, espreme e bate massas de bolo. Jarra do liquidificador 1,5L e jarra do multiprocessador 1L. 2 velocidades.110V. 680W. Conteúdo da embalagem: 1 Unidade motora 2 velocidades + 1 lâmina + 1 batedor de massa leve + 1 disco para cortar/ralar + 1 disco emulsificador + 1 jarra de multiprocessador/espremedor + 1 jarra de liquidificador + 1 eixo adaptador + 1 socador + disco emulsificador + 1 manual de instruções.	395,00
1	LIQUIDIFICADOR 5 VELOCIDADES 750W - AZUL MALIBU 5 velocidades. Lâminas integradas ao copo em aço inox. 750W de potência Capacidade total do copo: 2,4L - Copo SAN - Tritura gelo.	440,00
1	EXAUSTOR INSUSTRIAL 30CM 220V- POTÊNCIA: 1/6CV; Diâmetro: 30x20cm - aço 22; Vazão: 1500m ³ /h; 1650 RPM - 50/60Hz; Acompanha chave de reversão.	599,00
1	LAVA-LOUÇA PROFISSIONAL ATÉ 18 PRATOS CICLOS 1MIN E 2,5MIN 220V Capacidade mecânica: 20 - 40 gavetas por hora, 18 pratos ou 25 copos ou 200 talheres. 32 Litros. Dimensões (L x P x A): 580 x 500 x 830. Consumo de Água: 3,2 Litros por Ciclo. 220V. Potência: 3550W. Ciclo Curto: 1 minuto. Ciclo Padrão: 2,5 minutos. Ciclo de limpeza especial : autolimpeza semi-automática. Pressão de entrada de água: 50 ° C. Dispensador de enxágue peristáltico. Tanque composto stralner. Acompanha todos os equipamentos para colocação de detergente, secantes e demais.	14.900,00
1	SECADORA DE ROUPA PISO 10 KG Possui sistema antirugas, categoria SAP, 3 funções Tecnologia Passe Fácil, Roupa normal / roupa delicada, 2 capacidade 10 kg de roupa úmida / 6 kg de roupa seca, 220V.	1.950,00
1	BEBEDOURO DE COLUNA PARA GALÃO Frequência: 60 hz, Potência: 112 W, Controle externo de temperatura: Termostato Frontal, Bandeja de água removível, Fornece água gelada e natural, Maior altura para copos: 13 cm, Capacidade de litros por hora: 3,5 l/h, Aceita galões de 10 ou 20 litros, Aceita copos grandes, Corrente: 1,60/0,9 A, Alças laterais e 2 torneiras embutidas.	845,00

020
9

	Dimensões do Produto: Altura: 99 cm. Largura: 31.3 cm. Profundidade: 31.1 Peso: 14.8 kg	
1	PARAFUSADEIRA E FURADEIRA SEM FIO Possui 8 posições de torque. Mandril de aperto rápido. Exclusivo Sistema Bivolt Empunhadura central balanceada. Velocidade Variável e Reversível. Compartimento Porta-Bit. Inclui 1 Ponta Fenda/Philips, Carregador Bivolt e Bateria Intercambiável.	299,00
1	CHALEIRA ELETRICA Antiaderente e pode ser retirada da base e levada à mesa, pois é portátil. Tem capacidade de 1,7 litros, ferve a água em poucos minutos, possui também resistência embutida, 110v.	95,00
1	PIPOQUEIRA INDUSTRIAL ELÉTRICA Estrutura em aço inox, portas e vitrines em vidro temperado, panela basculante em aço cromado com tampa em inox, parte interna em alumínio com Capacidade para 150g de milho de pipoca, conjunto misturador estanhado, gaveta de resíduos em aço inox, resistência da panela com potência de 1000w blindada, consumo de 1,0 kw/hora, termostato para controle automático da temperatura, lâmpada para iluminação interna, fácil manuseio. descrição técnica do produto capacidade de milho 150 gramas voltagem 127v ou 220v consumo energia 1,0kw/hora dimensões do produto altura 680 mm largura 360 mm profundidade 560 mm peso líquido 20 kg características gabinete em aço inoxidável lâmpada para iluminação interna certificado Inmetro. Garantia de 1 ano	2.390,00
1	ENCERADEIRA ELETRICA 110V. Eficiência High Efficiency, 300 watts, com feltro adaptável e manual de instrução	1.390,00
1	PROJETOR MULTIMÍDIA 3500 LUMENS WIRELESS Resolução XGA 1024x768 pixels, 200w UHE, Lente de Projeção: Zoom óptico / Foco manual - Zoom: 1,0-1,2 - Razão de Projeção (Throw Ratio): 1,40-1,68 - Tamanho (distância de projeção): 30" - 300" (0,84 -10.42 m), compatível com Computadores, notebooks, TVs, Vídeo Games e outros equipamentos que suportam Projetor, conexões HDMI x 1 Computador : VGA RGB (D-sub 15-pinos) x 1 S-Vídeo: Mini DIN x 1 Video Composto: RCA (amarelo) x1 USB Tipo A x 1 (Memoria USB, Wi-fi) USB Tipo B x 1 (USB Display, Mouse, Controle) Audio: RCA x 2 (vermelho/branco), bivolt, com controle remoto, garantia 36 meses.	4.290,00
1	CARRINHO DE CARGA Carro/Carrinho tubular para uso geral, fabricado em aço carbono. Capacidade para 200 Kg. Equipado com 2 rodas pneumáticas (com câmara) de 250" x 4", montadas no eixo fixo. Possui 145 cm de altura, 44 cm de largura, com aba de 30 cm de comprimento. Medidas: 30 x 44 x 145 cm (CxLxA)	475,00
1	GELADEIRA/REFRIGERADOR FROST FREE 433 prateleiras deslizantes e retráteis para organizar os itens de diferentes tamanhos e formatos na porta do refrigerador. Super freezer com capacidade de 114 litros. Prateleira retrátil do freezer retrátil com 3 posições. Pannel blue touch com diversas funções digitais para controlar o refrigerador. Gavetão de frutas e legumes. Compartimento para latas e garrafas. Turbo Freezer. Ice Twister Classe A, 110v, Com Gás Inofensivo À Camada De Ozônio.	4.500,00
1	SMART TV 43" Smart TV LED 43" - WIFI, HDR para Brilho e Contraste, Plataforma Tizen. Processador Hyper Real, 60Hz, Full HD	1.990,00
1	LAVADORA DE ALTA PRESSÃO 1600 LIBRAS Profissional, 1600 libras, mangueira com 7,5 metros, 02 tipos de jato na mesma tubeira. Regulagem dos jatos. Aplicador de detergente integrado. Engate rápido. Gatilho com trava de segurança. Carrinho para transporte com rodízios. 110 Volts. Garantia 1 ano	990,00
1	LAVADORA PROFISSIONAL MONOFÁSICA LJ3100 400 LIBRAS COM CARRINHO E MANGUEIRA 10 METROS Indicado para uso profissional. Possui pistões de aço inox	2.990,00
1	AMASSADEIRA DE PÃO SEMI-RÁPIDA 5KG BIVOLT SE Estrutura em aço com acabamento em pintura epóxi; O modelo ALI-05 tem carenagem e tampa em polímero termoformado de alta resistência; Cuba em aço inox; Sistema basculante e pás fixas.	2.490,00
1	AQUECEDOR HALOGENO Com 3 níveis de aquecimento, base reforçada e grade de segurança, dispositivo contra quedas, ideal para ambiente de até 12 m ² tem peso de 1,55 kg e alça, o que facilita o transporte. Características do Produto Modelo: AH Modelo 110V: AH-01 Modelo 220V: AH-02 Cor: Preto Tipo: Elétrico Potência 110V: 400 / 800 / 1200 watts Potência 220V: 400 / 800 / 1200 watts Consumo 110V: 1,2 kWh Consumo 220V: 1,2 kWh Frequência: 50-60 Hz Material: Voltagem: 110V. Garantia: 1 ano	159,00
1	FREEZER HORIZONTAL 1 PORTA 220 litros, 110 v, Com Gás Inofensivo À Camada De ozônio.	2.250,00
1	APARELHO DE AR CONDICIONADO SPLIT 30000 BTUS Display digital. Comando total das operações no controle remoto. Compressor rotativo. Filtro anti-	2.490,00

022
D.

	ácaro, anti-fungo e anti-bactérias. Vazão de ar 1200m3/h. Dimensões internas aproximadas (LxAxP) 125x33x23cm. 18kg	
1	FOGÃO INDUSTRIAL 4 BOCAS COM CHAPA E FORNO TAMPA DE INOX Fogão Industrial 4 Bocas, 2 Duplas e 2 simples em Módulo 30. Corpo e mesa de aço carbono super resistente em pintura a pó eletrostático, com base fosfatizada. Gás baixa pressão. Varão cromado com tampão e bico de entrada de gás reversível. Registro Cromado de 1/4". Totalmente desmontável para facilitar o transporte e armazenamento. Grelhas e queimadores em ferro fundido. Altura padrão com pé 80cm e sem pé 25cm (mesa). Tampão no varão para posterior colocação de registro para forno. Queimadores com encaixe de fácil remoção para limpeza e manutenção. Fácil regulagem de entrada de oxigênio. Garantia de 12 meses. Medidas interna do forno: 48 x 30 x 58 cm Medidas do fogão Altura 080 Profundidade 074 Largura 1,10	1.990,00
1	FOGÃO INDUSTRIAL 6 BOCAS COM CHAPA E FORNO Confeccionado em aço carbono com pintura epóxi, tampa de vidro e grelhas em ferro fundido. Sua base tem dimensão de 30 cm com garras de 1 cm de espessura, contendo perfil de 7 cm nos queimadores, além da chapa acoplada com uma área útil de 70 x 30 cm. Os queimadores são em baixa pressão, sendo 3 simples e 3 duplos, onde os duplos são compostos por 02 espalhadores individuais de 19 cm e os simples contam com único espalhador de 13 cm. Alimentação: a Gás. Dimensões Internas do Forno(AxLxP): 31x48x49cm	2.490,00
1	LAVADORA DE ROUPAS 12KG TURBO DUPLO ENXÁGUE BRANCO Aprovadas pelo INMETRO, possui 12 programas de lavagem com a exclusiva Tecla Economia , com Gabinete Zyncplus de aço galvanizado mais resistente e durável, com 3 anos de garantia. E o cesto com 1 anos de garantia, feito em polipropileno especial que enferruja nunca. Possui filtro pega- fiapo	1.750,00
1	BEBEDOURO INDUSTRIAL 100 LITROS EM INOX COM 3 TORNEIRAS 100LP Capacidade de 100 Litros no reservatório. Atende até 150 pessoas/hora. Refrigeração de 180 L/h. 03 torneiras frontais cromadas. Aparador de água frontal em chapa de aço inox com dreno. Com revestimento externo em chapa de aço inox. Reservatório de água em P.P ou aço inox, alta resistência, fácil limpeza e material atóxico. Isolamento térmico injetado em poliuretano expandido. Serpentina interna em aço inox 304. Boia para regulagem do nível de água. Gás ecológico R 134 A. Motor hermético. Tensão 127v ou 220v. Unidade condensadora de 1/5 HP. Tomada de 3 pinos. Baixo consumo de energia. Regulagem da temperatura da água. Peso líquido aproximado do produto: 41.9 kg. A qualidade de todos os componentes do produto é atestado em laboratório e certificado INMETRO.	1.990,00
1	BEBEDOURO INDUSTRIAL 25 LITROS DE COLUNA EM INOX COM 2 TORNEIRAS + FILTRO Corpo e estrutura em aço inox 430 e pés reguláveis; Aparador de água (pingadeira) em aço Inox 430; Serpentina em aço inox 304 (interna); Reservatório em polipropileno atóxico; Isolamento térmico em PS; Boia Controladora do nível de água; Tomada de 3 pinos conforme a norma da ABNT/nbr/603351 Certificado pelo INMETRO; Baixo consumo de energia; Termostato com 7 níveis para controle de temperatura; Gás ecológico R134A; Refrigeração por compressor que garante maior eficiência; Motor Tecumseh 1/12+ hp 127v (2,5A) OU 220v (1,10A) 60Hz-280W; Tensão/potência: 110v ou 220v (não é bivolt); Armazena 25 litros de água gelada; Consumo médio: 17,58 kw/h mês; ITENS INCLUSOS: Acompanha manual de instalação; Filtro externo com rosca de 1/2" e filtragem de 60 litros por hora;	1.750,00
1	FERRO A VAPOR Base Grande Com Revestimento Ceramic Plus. Spray Frontal.Seletor Com Controle De Temperatura. Sistema Autolimpante Automático. Empunhadura Anatômica E Anti Deslizante. Lâmpada Piloto. Cabo De 2 Metros Com Giro 360°. Potência: 1200 W. Frequência: 60 Hz.	99,00
1	VENTILADOR OSCILANTE DE COLUNA DIÂMETRO DE 50 CM Potência de 135 watts, possui regulagem de altura e regulagem de ângulo. Motor turbo com alta performance. Gera menos ruído. Hélice 6 Pás.Três velocidades. Ajuste de Altura Min. 115cm Máx. 130cm	299,00
1	FRIGOBAR 80 LTS Consumo (Kw/h) 17.5 kWh/mês(110V e 220V), Potência (w) 70.0 W (110V) / 65.0 W. Cor branco, Com congelador, Voltagem 110v. Dimensões aproximadas da produto - cm (AxLxP) 63,2x48,2x51,9cm	1.250,00
1	FORNO DE MICROONDAS 22 LTS Consumo (kw/h) 1,06kw/h, Potência (w) 1200W, Cor Branco, Voltagem 110v. Dimensões aproximadas do produto - cm (AxLxP) 26x46x32,3cm	499,00
1	TELEFONE SEM FIO COM BLACK PIANO KX-TG6713LBB COM BASE PARA + 2 RAMAIS Tecnologia DECT, com identificador de chamadas, display, 3 monofones, bateria com duração de ate 7 dias fora da base, agenda de 100 nomes e números, bloqueio de teclado, viva voz, ramais base +5, conteúdo: 3 monofones; 3 carregadores; 3 adaptadores AC ; 6 baterias recarregáveis Ni-MH; 3 prendedores de cinto, bivolt	490,00
1	KIT GRAVAÇÃO YOUTUBER Kit Youtuber Profissional 7 Iluminador 1.60M Microfone Condensador Zoom Mini Tripe. Composto	390,00

023

<p>pelos seguinte itens: Iluminador Led Ring Ligth 26Cm 10 Polegadas. Suporte para Smartphone Flexível. Cabo Extensor P2. Mini Tripe Flexível . Microfone Lapela. Lente Zoom 8X. Kit Lente Olho de Peixe(Wild, Macro e FishEye). Microfone Condensador. Cabo Adaptador Y P2. Bastão de Selfie com Bluetooth. Luz de Selfie Led Redondo alhando imersos no óleo.Tensão: 110/220V. Vazão máxima: 26l/min. Pressão máxima: 400lbf/pol². Motor: 4 polos - 1750rpm - 3hp. Diâmetro polia: 2 A 85mm. Correias: 2 A40. Rotação: 570RPM. Número de pistões: 3. Diâmetro do furo do bico: 3,2mm</p>	
--	--

VALIDADE DA PROPOSTA: 90 DIAS

ENTREGA: 10 DIAS.

PREÇO A VISTA.



CARLOS VINÍCIO BUENO CONSTANSKI



C. V. B. CONSTANSKI INFORMÁTICA
CNPJ: 17 394 513/0001-27

Lavadora de Alta Pressão 1600 Libras 1200W - KARCHER-K2-BLACK

COD. 2500416 KARCHER



★★★★★ (1 avaliações, Participe!)

Tensão: 110 Volts 220 Volts

R\$ 459,90

No boleto bancário (já com 10% de desconto)
1x de 459,90 no cartão de crédito (já com 10% de desconto) ou em até 9x de R\$ 56,78

mais formas de pagamento

1 **Comprar**

Ganhe 153 G-points saiba mais

informações sobre o produto

Facebook Twitter WhatsApp



024

(5 não lidos) - equipede... X LAVADORA PROFISSIONAL... X Lavadora Industrial Profi... X Lavadora de média p... X Lavadora Profissional... X
 https://www.lojadomecanico.com.br/produto/12205/22/247/Lavadora-Industrial-Profissional-Mono-400...
 Monte sua oficina Consórcio G-points Somos Loja Diamante 32 Anos no ramo e 20 na web
LojadoMecanico

O que você procura...
 FRETE GRÁTIS Para Grande São Paulo ESTAMOS ENTREGANDO NORMALMENTE
 Central de Ajuda Entre ou Cadastre-se
 Televendas (11) 3508-9979

CATEGORIAS ▾ Lava Jato E Posto ▾ Lavadora De Alta Pressão ▾ Lavadoras Profissionais

Lavadora Industrial Profissional Mono 400 Libras 110/220V com Carrinho e Mangueira 3/8 Pol. 10 metros - CHIAPERINI-LJ3100/CC
 COD. 7989 CHIAPERINI

Gostou? outras 107 pessoas estão interessadas neste produto agora!

5 ★★★★★ (9 avaliações, Participe!)

ÓTIMA HORA PARA COMPRAR
 PREÇO COM 14% 08 : 53 : 13.989

De: R\$ 3.222,11 por
R\$ 2.499⁹⁰

No boleto bancário (já com 10% de desconto)
1x de 2.499,90 no cartão de crédito (já com 10% de desconto) ou em até **12x de R\$ 231,47**

mais formas de pagamento

1 **Comprar**

Feedback

Digite aqui para pesquisar

1306 POR 24/05/2021

025



WhatsApp

Exaustor Industrial

Ventilador Axial Exaustor Industrial - 30cm - 2

Televendas (11) 3508-9979

Central de Ajuda

Entre ou Cadastre-se

LojadoMecanico

Para Você E Sua Casa

Ventilador

Exaustores

Ventilador Axial Exaustor Industrial 30cm Premium - VENTISOL-EX30

COD. 9815 VENTISOL

5 estrelas (5 avaliações, Participe!)

Tensão: 220 Volts

R\$ 127,92

:(Que pena! Produto sem estoque

Avise-me Quando Chegar

Nós iremos lhe notificar quando o produto estiver disponível.

Nome

E-mail

Enviar

Desejo receber ofertas exclusivas da LojaDoMecanico.com.br

Que pena!
Produto Esgotado :(

Digite aqui para pesquisar

Temos outro produto você pode gostar :(

Feedback

11:28 POR 24/05/2021

026

dia dos namorados • produtos com até 30% de cashback* + frete grátis* • queeero >

americanas
busque aqui seu produto
Olá, faça seu login ou cadastre-se
oferta do dia

- compre por departamento
- mercado
- celulares
- notebook
- tv e home theater
- eletrodomésticos
- móveis e decoração
- galaxy A72

página inicial > câmeras e filmadoras > acessórios para câmeras e filmadoras > kits de acessórios

Kit Youtuber Profissional Gravação Tripé Zoom Luz de Selfie Suportes Lente Olho de Peixe



★★★★★ (1) (Cód: 1668907201)

Kit Youtuber Profissional Gravação Tripé Zoom Luz de Selfie Suportes Lente Olho de Peixe
 Lentes do Kit1- Bastão de Selfie com Bluetooth2- Cabo Extensor de P23- Lente Zoom Luneta 8 X4- Kit Lentes Olho de Peixe5- Luz de Selfie Led Rend...

[mais informações](#)

[política de troca e devolução](#)

R\$-279,99 **baixou**

R\$ 268,70 à mais

em 1x no cartão de crédito com Ame e receba R\$ 2,69 de volta mais formas de pagamento

Jaguariava - PR

receba entre **01 e 08 de junho** **grátis**

retire na loja entre **01 e 08 de junho** **grátis**

[mais formas de entrega](#)

favoritar | compartilhar



Lavadora de Roupas Electrolux 12Kg LAC12 - Branca 110

★★★★★ (471) (Cód 133234960)

Lavar roupas agora vai se tornar uma tarefa bem mais prazerosa com a Lavadora de Roupas Electrolux 12Kg LAC12. Com designer moderno e funções pensadas para facilitar o seu dia a dia, ela é a escolha perfeita para você Principais Car...

mais informações

voltagem: 110v

110V 220V

R\$ 1.549,99

em até 12x sem juros no cartão de crédito com Ame e recebe R\$ 10,00 de volta

• **R\$ 1.549,99** em até 15x sem juros no cartão Americanas com Ame e recebe R\$ 10,00 de volta

mais formas de pagamento

Jaguariava - PR

receba entre **R\$ 23,99**

27 de maio e 04 de junho

Digite aqui para pesquisar

228

dia dos namorados • produtos com até 30% de cashback* + frete grátis* • queeero >

americanas

busque aqui seu produto

entregar em: Jaguarina - PR
para empresas | baxo o app | cuponomia | receba hoje | americanas social | produtos internacionais | mais por menos | oferta do dia
compre por departamento > mercado > celulares > notebook > eletroportáteis > tv e home theater > eletrodomésticos > móveis e decoração > galaxy A72

página inicial > agro, indústria e comércio > indústria alimentícia > portáteis industriais > amassador de batata

favoritar | compartilhar



Amassadeira Semi-Rápida 5 Kg - All-05 - Braesi

★★★★★ (2) (Cód 31854474)

AMASSADEIRA SEMI-RÁPIDA 5 KG - ALL-05 - BRAESIDescrção do Produto: Estrutura em aço fino acabamento em pintura epóxi. Carenagem e tampa em polímero termoforado de alta resistência. Cuba em aço inox. Sistema basculante. Pás fixas. Id...

mais informações

política de troca e devolução

R\$ 2.064,00 < 10%
R\$ 2.664,90

em 1x no cartão de crédito com Ame e
receba R\$ 1,00 de volta

mais formas de pagamento

Jaguarina - PR

receba até
07 de junho

R\$ 24,84

comprar

Digite aqui para pesquisar

15:10 POR 24/05/2021

029 7

dia dos namorados • produtos com até 30% de cashback* + frete grátis* • queeero >

americanas

busque aqui seu produto

olá, faça seu login ou cadastre-se

- entregar em: Jaguariava - PR
- para empresas
- cuponomia
- receba hoje
- americanas social
- produtos internacionais
- mais por menos
- oferta do dia
- mercado
- celulares
- notebook
- eletroportáteis
- tv e home theater
- eletrodomésticos
- móveis e decoração
- galaxy A72

página inicial > tv e home theater > tv > smart tv

favoritar | compartilhar



indica

Smart Tv Led 43" Samsung 43T5300 Full HD + WIFI, HDR para Brilho e Contraste, Plataforma Tizen, 2 HDMI, 1 USB - Preta

★★★★★ (245) (Cód 1618074407)

mais informações do produto

Supporte Biarticulado com Inclinação para TV - 14" a 56" M2 - Preto

R\$ 2.099,99

BAIXOU

R\$ 1.999,99 a mais

em 1x no cartão de crédito com Ame e receba R\$ 10,00 de volta

mais formas de pagamento

Jaguariava - PR

receba entre

R\$ 12,99

continuar e fechar

americanas e os cookies: a gente usa cookies para personalizar anúncios e melhorar a sua experiência no site. Ao continuar navegando, você concorda com a nossa Política de Privacidade

Digite aqui para pesquisar

030

página inicial > eletroportáteis > cozinha criativa > pipoqueira

favoritar | compartilhar

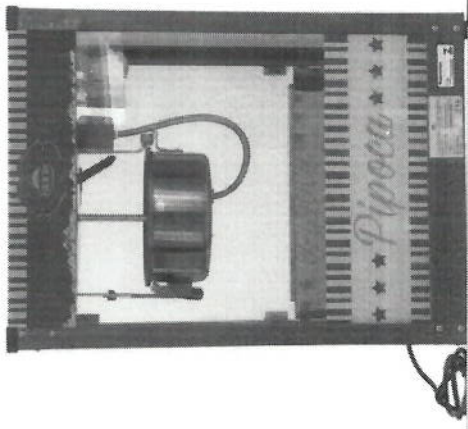

Pipoqueira Profissional Elétrica 220V Fácil Tec

★★★★★ (Cód.2710345417)

Pipoqueira Profissional Elétrica 220V Fácil Tec INMETRO. Conquiste clientes com a Pipoqueira de Balcão HP-6AC com selo INMETRO da FácilTec. Pode ser utilizada em shoppings, cinemas, aniversários, panificadoras, parques de diversões, etc...

mais informações

política de troca e devolução

R\$ 1.244,88 **12%**
R\$ 1.083,17
em 1x no cartão de crédito com Ame e receba R\$ 10,84 de volta

♦ **EA** R\$ 1.070,86 (13% de desconto) em 1x no cartão Americanas com Ame e receba R\$ 10,71 de volta
mais formas de pagamento

Jaguariatva - PR

receba até **R\$ 102,68**
15 de Junho

comprar

031 9

dia dos namorados • produtos com até 30% de cashback* + frete grátis* • queeero >

americanas

busque aqui seu produto

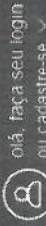

olá, faça seu login ou cadastre-se



consulte seu CEP

entregar em Jaquartaiva - PR | para empresas | baixe o app | cuponomia | receba hoje | americanas social | produtos internacionais | mais por menos | oferta do dia

compre por departamento | mercado | celulares | notebook | eletroportáteis | tv e home theater | eletrodomésticos | móveis e decoração | galaxy A72

página inicial > eletroportáteis > chaleira elétrica

favoritar | compartilhar

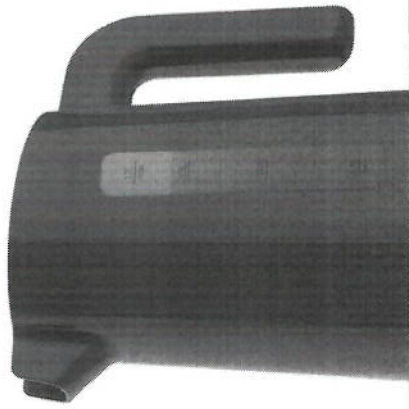

Chaleira Elétrica Cadence Thermo One Colors Vermelha 1,7L

★★★★★ (Cód.417511720)

Chaleira Elétrica Cadence Thermo One Colors Vermelha 1,7L CEL381 1200W 12TV. A Chaleira Elétrica Cadence Thermo One CEL381 possui lindo design na cor vermelha, e capacidade máxima para 1,7 litros com indicador em Led. Ideal para fer...

mais informações

política de troca e devolução

R\$ 123,60 -10%

R\$ 111,24 mais

em 1x no cartão de crédito com Ame e recebe R\$ 1,12 de volta

ou em 12x de R\$ 10,75 (13% de desconto) em 1x no cartão Americanas com Ame e recebe R\$ 1,08 de volta

mais formas de pagamento

Jaquartaiva - PR

receba entre

01 e 02 de junho

grátis

mais formas de entrega

Digite aqui para pesquisar

POR 11:43
PTB2 24/05/2021

032
D.

WhatsApp

(8 não lido) - equipe@... X

LAVA-LOUÇA PROFISSIONAL X

Lava Louças - Prática Klimatec X

Lava-louça Profissional VWK500 X

https://www.mundodesconto.com.br/pt-br/product/volk-lava-louca-profissional-vwk500-lavadora-louca-ate-18-p... X

Entrar Minha conta

Lista de desejos

Todas as categorias

Buque por marcas ou produtos

Descontos

VER NO SITE

Lava-louça Profissional VWK500 Lavadora Louça até 18 Pratos Ciclos 1min e 2.5min 220V

★★★★★

americanas.com

Por R\$ 12.990,00

Passa o mouse em cima da foto para dar zoom

Sua privacidade é importante para nós
utiliza cookies e outras tecnologias semelhantes para analisar o tráfego e personalizar o conteúdo e anúncios, além de oferecer recursos de redes sociais. Obter mais informações

ACEITAR

11:31 POR 24/05/2021

Windows

Digitte aqui para pesquisar

CADASTRE-SE

033



Multiprocessador 7em1 Oster 680w Mpr870 127v
★★★★★ (100) (Cód. 134075884)
mais informações do produto

voltagem: 110V | 220V
política de troca e devolução



favoritar | compartilhar

R\$ 339,89
em até 12x sem juros no cartão de crédito
no cartão Americanas em até 15x sem juros
mais formas de pagamento

Jaguariava - PR
receba entre 26 e 28 de maio
R\$ 24,99

comprar

034

dia dos namorados · produtos com até 30% de cashback* + frete grátis* · queeero >

americanas

busque aqui seu produto



olá, faça seu login ou cadastre-se >



entregar em: Jaguaquaiva - PR

para empresas · baixe o app · cuponomia · receba hoje · americanas social · produtos internacionais · mais por menos · oferta do dia

compre por departamento >

mercado · celulares · notebook · eletroportáteis · tv e home theater · eletrodomésticos · móveis e decoração · galaxy A72

página inicial > agro, indústria e comércio > indústria alimentícia > portáteis industriais > cafeteira

favoritar | compartilhar

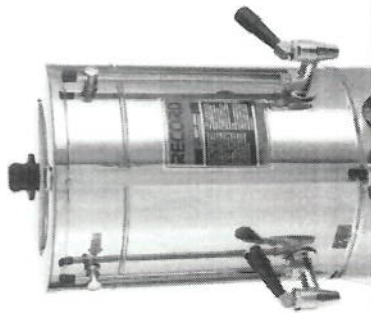

Cafeteira Elétrica Industrial 4 litros Inox

★★★★★ (Cod 37927358)

A Cafeteira RECORD é moderna, tecnologicamente avançada e faz todas as operações automaticamente. Equipada com termostato e lâmpada piloto, além de ser extremamente prática, produz mais café consumindo menos eletricidade, somado a s...

[mais informações](#)

voltagem: 220V

127V

220V

R\$ 849,00 **10%**

R\$ 737,10

em 1x no **cartão de crédito com Amé** e recebe R\$ 1.00 de volta

[mais formas de pagamento](#)

Jaguaquaiva - PR

receba até

02 de setembro

R\$ 45,00

comprar

53.014.590.000135

035

dia dos namorados • produtos com até 30% de cashback* + frete grátis* • queeero >

americanas Normale e Rec. CEP

busque aqui seu produto

olá, faça seu login ou cadastre-se

entregar em: Jaguariava - PR

para empresas baixe o app cuponeira receba hoje americanas social produtos internacionais mais por menos oferta do dia

- compre por departamento
- mercado
- celulares
- notebook
- eletroportáteis
- tv e home theater
- eletrodomésticos
- móveis e decoração
- galaxy A72

página inicial > eletrodomésticos > micro-ondas > micro-ondas de bancada

favoritar | compartilhar

Micro-ondas Philco PMO33B 32 Litros

★★★★★ (Cód 2587656753)

Micro-ondas Philco PMO33B 32 Litros Características:
Capacidade em Litros: 32 Modelo:PMO33B Diferenciais do Micro-Ondas: Trava de segurança Função descongelar por peso e tempo Função tira odor Consumo Aproximado de Energia 1 kWh a...

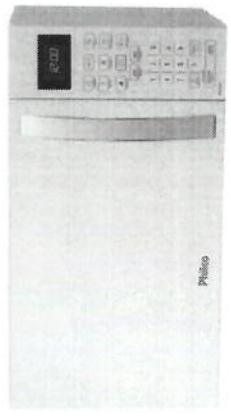

mais informações

cor: branco

cross docking: 2

R\$ 649,00 **10%**
R\$ 584,10
em 1x no cartão de crédito com Ame e receba R\$ 2,00 de volta
mais formas de pagamento

Jaguariava - PR

receba até 07 de junho R\$ 73,94

comprar

306

[\(1\) WhatsApp](#) | [\(8 não lidos\) - equipede@y...](#) | [FRIGOBAR 80 lts - Pesquisa Co...](#) | [Frigobar Uma Porta 80L Branco](#)

<https://www.magazineluiza.com.br/frigobar-uma-porta-80l-branco-re80-electrolux/p/7220581/ed/rcom/75>

magalu | Bem-vindo! | Entre ou cadastre-se

Atendimento: Compra pelo tel. 0800 773 3838 | Meus pedidos

Todos os departamentos | Ofertas do dia | Celulares | Móveis | Eletrodomésticos | TV e Vídeo | Informática | Saúde | **Neteices** | **Cartão Luiza**

> Eletrodomésticos > Frigobar

Frigobar Uma Porta 80L Branco (RE80) - Electrolux

Código 722058100 | [Ver descrição completa](#) | [Electrolux](#)

Cor:

Voltagem:

Vendido e entregue por **Electrolux**

de R\$ 1.249,00

por R\$ 989,10 à vista (10% de desconto)

ou R\$ 1.099,00 em 12x de R\$ 91,58 sem juros

Digite aqui para pesquisar

1542 POR 24/05/2021

R\$ 989,10 à vista
 ou R\$ 1.099,00 em 12x de R\$ 91,58 sem juros

037

↑ > Eletroportáteis > Ferro de Passar e Acessórios

Ferro de Passar a Vapor e a Seco Electrolux - SteamLine SIV12 Anti-gotejamento

Código 220747900 | [Ver descrição completa](#) | Electrolux



Vídeo



★★★★★ [Avaliar produto](#)

Voltagem:

Selecione



Vendido e entregue por **MAGALU**

de R\$ 309,90

por **R\$ 149,90**

em 3x de R\$ 49,97 sem juros

[Mais formas de pagamento](#)

[Incluir troca certa](#)

Adicionar à sacola

[Consultar prazo e valor do frete](#)

Digite aqui para pesquisar

038
2

WhatsApp (5 não lidos) - equipedec@ya... FREEZER HORIZONTAL 1 POR... FREEZER HORIZONTAL Consul 220L

https://www.magazineluiza.com.br/freezer-horizontal-consul-220l/p/6082742/ed/free/?&seller_id=consul&...
 Atendimento: Compre pelo tel. 0800 773 3838. Meus pedidos

magalu Bem-vindo!
 Entre ou cadastre-se

Todos os departamentos > Elettrodomesticos > Freezer

Freezer Horizontal Consul 220L
 Código 608274200 | Ver descrição completa | Consul

procure por código, nome, marca

Atendimento: Compre pelo tel. 0800 773 3838. Meus pedidos

Entrar ou cadastrar-se

Informática Salão Netshoes Cartão Luiza

Voltagem: Seleccione

Vendido e entregue por Consul

de R\$ 2.289,00

por **R\$ 2.289,00**

em 12x de R\$ 190,75 sem juros

Mais formas de pagamento

Adicionar à sacola

Digite aqui para pesquisar

15:11 POR PTB2 24/05/2021

039
 7.

WhatsApp
Smart TV Full HD LED 43" Sem...
smart tv 43 samsung - Pesqui...
https://www.magazineluiza.com.br/smart-tv-full-hd-led-43-samsung-43t5300a-wi-fi-hdr-2-hdmi-1-usb/p/
Atendimento. Compre pelo tel. 0800 773 3338. Meus pedidos

Mossas lojas
Tenha sua loja
Regulamentos
Acessibilidade
Guia de segurança

magalu
procure por código, nome, marca...
Bem-vindo!
Entre ou cadastre-se
0
0

Todos os departamentos
Oferidas do dia
Celulares
Móveis
Eletrodomésticos
Tv e Video
Informática
Saúde
Netshoes
Cartão Luiza

TV e Video > TVs

Smart TV Full HD LED 43" Samsung 43T5300A - WI-FI HDR 2 HDMI 1 USB

Código 225608100 | [Ver descrição completa](#) | [Samsung](#)



Video



★★★★★ 4,5 (142) [Avaliar produto](#)

Vendido e entregue por **MAGALU**

de R\$ 2.499,00

por **R\$ 2.199,00**

em 10x de R\$ 219,90 sem juros

[Mais formas de pagamento](#)

[Incluir garantia estendida](#)

[Adicionar à sacola.](#)

[Consultar prazo e valor do frete](#)

Digite aqui para pesquisar

POR 17:07
PTB2 24/03/2021

050

WhatsApp (1) | (4 não lidos) - equipede@yal... | PROJETO: MULTIMÍDIA 3500 | X

https://www.magazineleuza.com.br/projetor-epson-powerlite-x39-xga-1024x768-3500-lumens-3lcd-hdmi-usb/p/22418

Atendimento: Compre pelo tel. 0800 773 3838 | Mais pedidos

Bem-vindo! | Entre ou cadastre-se

Magalu

Nossas lojas: Tenha sua loja | Regulamentos | Acessibilidade | Guia de segurança

procure por código, nome, marca...

Todos os departamentos | Ofertas do dia | Celulares | Móveis | Eletrodomésticos | TV e Vídeo | Informática | Saúde | Neleches | Cartão Luiza

TV e Vídeo > Projetor

Projetor Epson Powerlite X39 XGA 1024x768 - 3500 Lumens 3LCD HDMI USB

Código 224183800 | [Ver descrição completa](#) | [Epson](#)



Vendido e entregue por **magalu**

de R\$ 4.799,00

por **R\$ 3.989,05 à vista** (5% de desconto)

Projetor Epson Powerlite X39 XGA 1024x768 - 3500 Lumens 3LCD HDMI USB

ou R\$ 4.199,00 em 10x de R\$ 419,90 sem juros

[Mais formas de pagamento](#)

Adicionar à sacola

Consultar prazo e valor do frete

00000-000 Não sei o CEP

13:49 | POR | 24/05/2021

041



[\(1\) WhatsApp](#) | [\(4 não lidos\) - equipedec@yall](#) | [ENCERADEIRA ELETRICA 110](#) | [Enceradeira Industrial DC 350 E](#) | [Volta logo! Essa oferta é por...](#)

[https://www.magazineleza.com.br/enceradeira-industrial-dc-350-ecoplus-deep-clean/ep/vaacy?Bseller_...](https://www.magazineleza.com.br/enceradeira-industrial-dc-350-ecoplus-deep-clean/)

MAGALU | [Todos os departamentos](#) | [Ofertas do dia](#) | [Celulares](#) | [Móveis](#) | [Eletrodomésticos](#) | [TV e Vídeo](#) | [Informática](#) | [Salão](#) | [Netbooks](#) | [Cartão Luiza](#)

[Nossas lojas](#) | [Tenha sua loja](#) | [Regulamentos](#) | [Acessibilidade](#) | [Guia de segurança](#)

[procure por código, nome, marca...](#)

Atendimento: Compre pelo tel 0800 773 3838 | [Meus pedidos](#) | [Bem-vindo!](#) | [Entre ou cadastre-se](#)

[↑](#) > [Eletroportáteis](#) > [Vassoura Elétrica](#)

Enceradeira Industrial DC 350 ECOPLUS - Deep Clean

Código ea36bbbc6d | [Ver descrição completa](#) | [Cleaner](#)



[Enceradeira Industrial DC 350 ECOPLUS - Deep Clean](#)

Voltagem: [Avaliar produto](#)

Selezione

Vendido e entregue por [Thames JLara](#)

de R\$ 1.450,00

por R\$ 1.388,00

em 3x de R\$ 462,67 sem juros

[Mais formas de pagamento](#)

[Adicionar à sacola](#)

<https://a-static.mlcdn.com.br/618x463/enceradeira-industrial-dc-350-ecoplus-deep-clean/thamesjlara/818/b1559fd3ad75fec7443c05a63a61d0e.jpg>

[Digite aqui para pesquisar](#)

POR 13:48 | PTBR 24/05/2021

042

> Eletroportáteis > Bebedouro, Purificador e Acessórios

Bebedouro de Coluna EGC35B Esmaltec Branco - 110V

Código hdb1ckkc75 | Ver descrição completa | Esmaltec

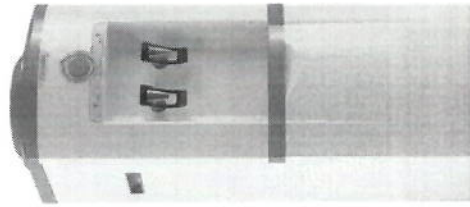

★★★★★ Avaliar produto

Vendido e entregue por Engage Eletro

por **R\$ 458,10 à vista** (10% de desconto)

ou R\$ 509,00 em 12x de R\$ 42,42 sem juros

Mais formas de pagamento

Adicionar à sacola

Consultar prazo e valor do frete

000000-000 Não sei o CEP

Digite aqui para pesquisar

043

WhatsApp (8 não lidos) - equipe@... SECADORA DE ROUPA PISO... SECADORA TURBO SECA...
https://www.magazineluiza.com.br/secadora-brastemp-ativo-piso-10-kg-bsr-10ab/9216251/ed/seit/

Atendimento: Complete pelo tel. 0800 773 3838. Meus pedidos Bem-vindo! Entre ou cadastre-se



Magalu

Todos os departamentos > Ofertas do dia > Celulares > Móveis > Eletrodomésticos > Tv e Vídeo > Informática > Saúde > Naisices > Cartão Luiza

↑ > Eletrodomésticos > Secadora de Roupas

Secadora Brastemp Ative! Piso 10 Kg - BSR10AB

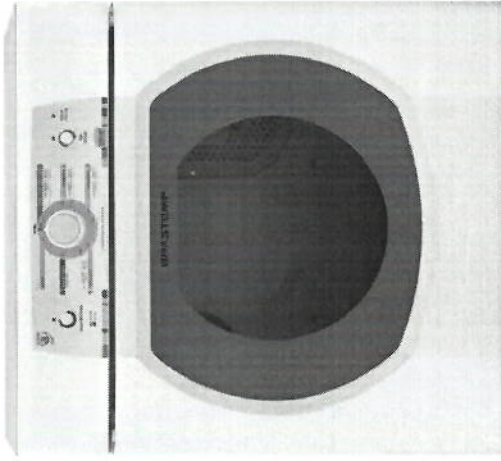
Código 921625100 | [Ver descrição completa](#) | [Brastemp](#)



Voltagem:

Vendido e entregue por **Brastemp**

de R\$ 2.129,00

por **R\$ 1.992,15 à vista** (5% de desconto)

ou R\$ 2.097,00 em 12x de R\$ 174,75 sem juros

[Mais formas de pagamento](#)

11:35 POR PTB2 24/05/2021

Digite aqui para pesquisar

044
C

[\(1\) WhatsApp](#) | [\(8 não lido\) - equipedec@yeh](#) | [Liquidificador Philips Welta](#) | [CAFETEIRA INDUSTRIAL 4L IN](#) | [Cafeteira Tradicional de 4 Litros](#) | [Meus pedidos](#)

[https://www.magazineluiza.com.br/cafeteira-tradicional-de-4-litros-1300-w-marchesoni/p/bf128jktf6/ep/ce](#)

magalu | [Nossas lojas](#) | [Tenha sua loja](#) | [Regulamentos](#) | [Acessibilidade](#) | [Guia de segurança](#) | [Atendimento](#) | [Compre pelo tel. 0800 773 3338](#) | [Meus pedidos](#)

[procure por código, nome, marca...](#) | [Bem-vindo!](#) | [Entre ou cadastre-se](#) | [0](#) | [0](#)

[Todos os departamentos](#) | [Ofertas do dia](#) | [Celulares](#) | [Móveis](#) | [Eletrodomésticos](#) | [Tv e Vídeo](#) | [Informática](#) | [Saúde](#) | [Netshoes](#) | [Cartão Luiza](#)

[>](#) [Eletroportáteis](#) [>](#) [Cafeteiras Elétricas e Acessórios](#)

Cafeteira Tradicional de 4 Litros 1300 W - Marchesoni

Código bf128jktf6 | [Ver descrição completa](#) | [Marchesoni](#)



Voltagem: Cafeteira Tradicional de 4 Litros 1300 W - Marchesoni

Selezione

Vendido por [Carmel Imports](#)
 Entregue por [MAGALU](#)

por **R\$ 819,18 à vista** (10% de desconto)
 ou R\$ 910,20 em 12x de R\$ 75,85 sem juros

[Mais formas de pagamento](#)

[Adicionar à sacola](#)

[Digite aqui para pesquisar](#)

11:16 POR 24/05/2021

045



Extra.com.br > Ar e Ventilação > Ar-Condicionado > Split

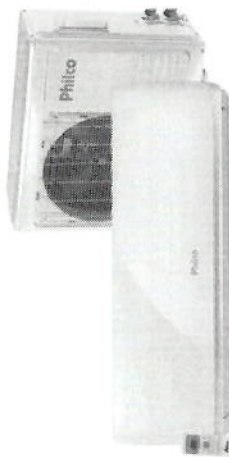

★★★★ (0 avaliações)

Vendido e entregue por **Friopeças**

Ar Condicionado Split Hi Wall Philco 30.000 BTU/h Quente e Frio Monofásico PAC3000QFM9 – 220 Volts

(Cód. Item 1510888916) Outros produtos Philco

Selecione

220V

R\$ 3.079,12

12% de desconto em 1x no **Cartão ou Boleto**, sem juros ver parcelamento

R\$ 3.499,00

ou até 12x de R\$291,58 sem juros no **Cartão de Crédito**

R\$ 3.079,12 - 12% de desconto

em 1x no **Cartão ou Boleto**.

Comprar

🔍 Digite aqui para pesquisar



046

WhatsApp (6 não lida) - equipedec@y... X Possur 8 posições de torque. h... X Parafusadeira Furadeira Black e X

https://www.extra.com.br/parafusadeira-furadeira-black-and-decker-9.6v/p/1500173790

Compre pelo telefone 4003-0363 Atendimento Lojas Físicas

extra.com.br

Encontre aqui as melhores ofertas

Peça seu cartão Smartphones TV e Vídeo Mercado Online Clube Extra Venda seus Produtos

Compre por toda loja Ferramentas > Ferramentas Elétricas > Parafusadeiras





★★★★ (2 avaliações)
Vendido e entregue por Olist

Parafusadeira Furadeira Black and Decker 9,6v
(Cód. Item 1500173790) Outros produtos Black+Decker

R\$ 345,76
ou até 9x de R\$38,42 sem juros ver parcelamento

R\$ 345,76
à vista no Cartão Extra ou 9x de R\$ 38,42 sem juros. Peça já o seu

Calcule o frete e prazo de entrega

WhatsApp
Quer receber ofertas de produtos semelhantes a esse em seu WhatsApp? Preencha seu número no campo abaixo

Digite aqui para pesquisar

Lista de Presentes

Olá, acesse sua conta ou cadastre-se

11:46 POR 24/05/2021

047

Refrigerador Electrolux F... Refrigerador Electrolux... Refrigerador Consul CR...
https://www.extra.com.br/refrigerador-electrolux-frost-free-tf51-2-portas-branco-433-litros-10212033/p/10212033
Compre pelo telefone 4003-0363 Atendimento Lojas Físicas

extra.com.br
Compre por toda loja

Encontre aqui as melhores ofertas

Peça seu cartão Smartphones Smartphonos TV e Video Mercado Online Clube Extra Venda seus Produtos

Lista de Presentes
Olá, acesse sua conta ou cadastre-se

Extra.com.br > Eletrodomésticos > Refrigeradores > 2 Portas

★★★★ (164 avaliações)
Vendido e entregue por Eletрум

Refrigerador Electrolux Frost Free TF51 2 Portas Branco – 433 Litros
(Cód. Item 10212033) Outros produtos Electrolux

Selecione
110V

R\$ 3.891,92
ou até 12x de R\$324,33 sem juros ver parcelamento

R\$ 3.891,92
à vista no Cartão Extra ou 18x de R\$ 216,22 sem juros. Peça já o seu

Calcule o frete e prazo de entrega

Comprar

Digite aqui para pesquisar

13:58 POR PTB2 24/05/2021

0248
7.

Casasbahia.com.br > Eletrodomésticos

★★★★★ (2643 avaliações)

Vendido e entregue por Casas Bahia

Lavadora de Roupas Consul 12Kg CWH12AB com Dosagem Extra Econômica – Branca

(Cód. Item 14226782) Outros produtos Consul

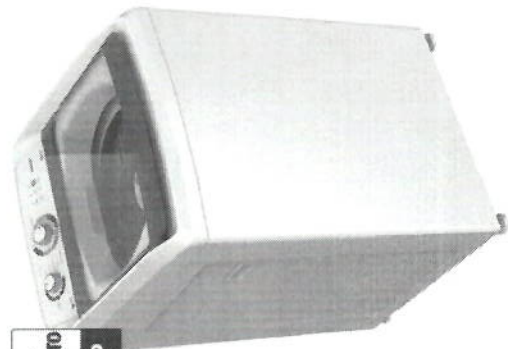

MAIS BARATO NO APP

Selecione

110v

R\$ 1.649,00

ou até 10x de R\$164,90 sem juros ver parcelamento

Comprar

Retira Grátis

R\$ 1.649,00

à vista no Cartão Casas Bahia ou 10x de R\$ 164,90 sem juros. Peça já o seu

Digite aqui para pesquisar

Handwritten notes and a green highlighter mark on the right side of the page.



Casasbahia.com.br > Agro, Indústria e Comércio > Cocção > Fogões Industriais

★★★★ (3 avaliações)
Vendido e entregue por **centermaq**

fogão industrial 6 bocas com chapa e forno gastrmixx
(Cód. Item 11966929) Outros produtos CENTERMAQ

R\$ 1.709,05
5% de desconto em 1x no Cartão ou Boleto, sem juros ver parcelamento

R\$ 1.799,00 ou até 12x de R\$149,92 sem juros no Cartão de Crédito

R\$ 1.709,05 - 5% de desconto em 1x no Cartão ou Boleto.

R\$ 1.709,05 - 5% de desconto à vista no Cartão Casas Bahia ou 12x de R\$ 149,92 sem juros. Peça já o seu

Comprar

050

[\(1\) WhatsApp](#) | [\(4 não lidos\) - equipedec@ya](#) | [galestina/refrigerador frost fr](#) | [Refrigerador Electrolux Frost Fr](#) | [Volta logo! Essa oferta é por te](#)

<https://www.casasbahia.com.br/refrigerador-electrolux-frost-free-ff51-2-portas-branco-433-litros-10212033/>

Televendas (11)4003-2773 | [Encontre uma loja](#) | [Atendimento](#)

CASASBAHIA
 COMPRE POR TODA LOJA

2ª via do boleto | **Chuva de Cupom** | **Me Chama no Zap!** | **Mundo Gamer** | **Baixe o APP** | **Retira Grátis** | **Venda seus produtos**

TELEFONIA | **ELETRDOMÉSTICOS** | **TVS E VIDEO** | **MÓVEIS** | **ELETROPORTÁTEIS** | **INFORMÁTICA** | **SERVIÇOS** | **OFERTAS DA TV**

[Lista de Presentes](#) | [Cartão Casas Bahia](#) | [Olá, acesse sua conta ou cadastre-se](#)

O que você está procurando?

Casasbahia.com.br → **Eletrodomésticos**

Refrigerador Electrolux Frost Free TF51 2 Portas Branco – 433 Litros
 (Cód. Item 102.12033) | Outros produtos **Electrolux**

★★★★★ (347 avaliações)
 Vendido e entregue por **Eletruum**

Seleccione
 110V

R\$ 3.891,92
 ou até 12x de R\$324,33 sem juros **ver parcelamento**

R\$ 3.891,92
 à vista no Cartão Casas Bahia ou 12x de R\$ 324,33 sem juros. **Peça já o seu**

Comprar

Calcule o frete e prazo de entrega

Digite aqui para pesquisar

13:58 POR 4)) PTB2 24/05/2021

051
3

Casasbahia.com.br > Eletroportáteis > Cozinha Criativa > Pipoqueiras



Máquina Pipoqueira Elétrica Braesi em Aço Inox - BMP-150
 (Cód Item 14254918) Outros produtos Braesi

Vendido e entregue por **Salvador Comercial**

Seleção: 110V

R\$ 2.406,78
 ou até 12x de R\$200,56 sem juros **ver parcelamento**

R\$ 2.406,78
 à vista no Cartão Casas Bahia ou 12x de R\$ 200,56 sem juros **Peça já o seu**

Compre

Calcule o frete e prazo de entrega

052

[\(2\) WhatsApp](#) | [\(4 não lidos\) - equipe@casasbahia.com.br](#) | [Liquidificador Philips Walita R12134-50 com 5 velocidades - 750W - azul - 1873](#) | [Liquidificador Philips Walita R12134-50 com 5 velocidades - 750W - azul - 1873](#)

[Televendas \(11\)4003-2773](#) | [Encontre uma loja](#) | [Atendimento](#) | [Lista de Presentes](#) | [Cartão Casas Bahia](#)

CASASBAHIA | [Ola, acesse sua conta](#) ou [cadastre-se](#)

COMPRE POR TODA LOJA | TELEFONIA | ELETRODOMÉSTICOS | TVS E VÍDEO | MÓVEIS | ELETROPORTÁTEIS | INFORMÁTICA | SERVIÇOS | OFERTAS DA TV

banQi | [2ª via do boleto](#) | [Chuva de Cupom](#) | [Me Chama no Zap!](#) | [Mundo Gamer](#) | [Baixe o APP](#) | [Retira Grátis](#) | [Venda seus produtos](#)

[Casasbahia.com.br](#) > [Eletroportáteis](#)

[Liquidificador Philips Walita R12134-50 com 5 velocidades 750W - Azul Malibu](#)
(Cód. Item 95013971) Outros produtos Philips Walita



★★★★★ (130 avaliações)
 Vendido e entregue por **Casas Bahia**

R\$ 197,91
10% de desconto 1x no cartão, banQi e Boletto. sem juros ver parcelamento

R\$ 219,90
ou até 4x de R\$54,98 sem juros no Cartão de Crédito

Selezione
 220V

[Comprar](#) | [Retira Grátis](#)

[O que você está procurando?](#)

[Digite aqui para pesquisar](#)

POR 09:29 | PTB2 24/05/2021

053



O que você procura hoje?

Olá!
Minha conta

Entregar em: Rua Coronel Am... Seja prime | Baixe o APP | Cartão Shoptime | Ofertas Exclusivas | Aqui tem Cupom | Casa com Estilo | Diário de Casa | TV Shoptime | Mais Vendidos

TODAS AS LOJAS

ELETRDOMESTICOS

CELULARES E SMARTPHONES

TV

ELETROPORTÁTEIS

INFORMÁTICA

UTILIDADES DOMÉSTICAS

LOUCURA DO DIA

Página Inicial > Casa e Construção > Jardim > Lavadoras de Alta Pressão > Lavadoras de alta pressão

FAVORITAR | COMPARTILHAR

Lavadora De Pressao 1450W - 1600 Libras - 110V

★★★★★ (2) (Cód. 7534155)

A Schulz traz para você a moderna Lavadora de Alta Pressão com funções que irão agilizar e completar ainda mais o seu dia. Essa linda Lavadora Schulz é a ferramenta ideal para você que necessita realizar uma excelente limpeza em sua...

Mais informações

voltagem: 110 volts

110 volts 220 volts

Política de troca e devolução

Digite aqui para pesquisar

R\$ 692,90

em até 12x sem juros no **cartão de crédito com Ame** e recebe R\$ 6,93 de volta

• **R\$ 651,32** (6% de desconto) em até 15x sem juros no **cartão Shoptime com Ame** e recebe R\$ 6,52 de volta

Mais formas de pagamento

Rua Coronel Amazonas, Marcondes, Cabral...

receba até **15 de junho**
R\$ 15,58

COMPRAR

054
7



[Página Inicial](#) > [Eletrodomésticos](#) > [Lava Louças](#) > [Lava Louças de Bancada](#)

[FAVORITAR](#) | [COMPARTILHAR](#)

Garantia Estendida em até **12X** sem juros **sem juros** shoptime

Seu produto novo e protegido!
 Mesma cobertura da garantia de fábrica
 Atendimento exclusivo
 Acionamento online

Seu produto novo e protegido!
 Mesma cobertura da garantia de fábrica
 Atendimento exclusivo
 Acionamento online

*Confira o parcelamento na página da oferta.

R\$ 19.990,00 **35%**
R\$ 12.990,00
 em até 12x sem juros no **cartão de crédito**

R\$ 12.340,50 (5% de desconto) em até 15x sem juros no **cartão Shoptime**
Mais formas de pagamento

Rua Coronel Amazonas Marcondes Cabral...
 receba até **08 de junho**
 R\$-67,00 **grátis**

Lava-louça Profissional VWK500 Lavadora Louça até 18 Pratos Ciclos 1min e 2,5min 220V
 ★ ★ ★ ★ (Cód 2570968961)

A VWK500 vai fazer a diferença no seu estabelecimento, ela oferece aos seus usuários um produto simples e eficaz, aliada ao ganho de tempo e economia. A área útil de lavagem é mais elevada para que copos altos, bem como utensílios di...

Mais informações
 voltagem: **220v**

Shoptime e os cookies: a gente usa cookies para personalizar anúncios e melhorar a sua experiência no site. Ao continuar navegando, você concorda com a nossa Política de Privacidade.

Digite aqui para **pesquisar**

continuar e fechar

055



Dia dos Namorados Com até 50% de desconto Ganhe até 20% de cashback. Aproveite!

shoptime
Olá! Minha conta

Entregar em: Rua Coronel Am...
Seja prime | Baixe o APP | Cartão Shoptime | Ofertas Exclusivas | Aqui tem Cupom | Casa com Estilo | Diário de Casa | TV Shoptime | Mais Vendidos

Garantia Estendida shoptime
em até **12X** sem juros
Seu produto novo e protegido!
- Mesma cobertura da garantia de fábrica
- Atendimento exclusivo
- Acondicionamento online

TODAS AS LOJAS | ELETRODOMÉSTICOS | CELULARES E SMARTPHONES | TV | ELETROPORTÁTEIS | INFORMÁTICA | UTILIDADES DOMÉSTICAS | LOUCURA DO DIA

FAVORITAR | COMPARTILHAR | indica

Batedeira Planetaria Pbp800vm Turbo Inox - Philco 127V
★★★★★ (6) (Cód 1972840688)

~~R\$ 749,99~~ **R\$ 674,99** prime
em 1x no cartão de crédito com Ame e recebe R\$ 13,50 de volta
Mais formas de pagamento

Shoptime e os cookies: a gente usa cookies para personalizar anúncios e melhorar a sua experiência no site. Ao continuar navegando, você concorda com a nossa Política de Privacidade

continuar e fechar

056



Dia dos Namorados Com até 50% de desconto **Ganhe até 20% de cashback. Aproveite!**

shoptime

O que você procura hoje?

Olá! Minha conta

Entregar em: Rua Coronel Am... **Seja prime** | Baixe o APP | Cartão Shoptime | Ofertas Exclusivas | Aqui tem Cupom | Casa com Estilo | Diário de Casa | TV Shoptime | Mais Vendidos

TODAS AS LOJAS **ELETRDOMÉSTICOS** **CELLULARES E SMARTPHONES** **TV** **ELETROPORTÁTEIS** **INFORMÁTICA** **UTILIDADES DOMÉSTICAS** **LOUCURA DO DIA**

Garantia Estendida

em até **12X** sem juros

Seu produto novo e protegido!
• Mesma cobertura da garantia de fábrica
• Atendimento exclusivo
• Ationamento online

Selecione na próxima página >>>

*Confira o parcelamento na página da oferta

Página Inicial > Eletrodomésticos > Micro-ondas > Micro-ondas de Bancada

Forno Micro-ondas Philco 32 Litros com 1400W Menu Fit PMO32B (Cód.2704823515)

R\$ 799,00 **R\$ 702,05**
em 1x no cartão de crédito

R\$ 702,05 (5% de desconto) em até 15x sem juros no cartão **Shoptime**
Mais formas de pagamento

COMPARTILHAR

FAVORITAR

Mais informações

Rua Coronel Amazonas, Marcondes, Cabral...

57
C
P
W

Submarino

O que você tá procurando?

Entrar

Sub no Ar **Oferta Wow!**

Geekland

Submarino

Cartão Submarino Entrega em 3h

Baixe o App

Cupons

Cashback

Livros

Sub no Ar

PRIMEIRO PEDIDO? Aproveite 10% OFF nesse produto no cupom VEMPORATEIS

**Confira as regras.*

Batedeira Planetaria Pbp800v Turbo Inox - Philco 127V

★★★★☆ (Cód.1972840688)

A Batedeira Planetária Philco PBP800AM Turbo Inox conta com incríveis 12 velocidades e 800W de potência, que proporciona um melhor desempenho para bater as misturas e massas. Sua linda tigela de inox possui super capacidade de 4,5L.

R\$ 712,49 Prime

em 1x no cartão de crédito com Ame e receba R\$ 7,13 (1% de volta)

Mais formas de pagamento

Jaquariava - PR

Receba entre **26 de maio e 01 de junho**

R\$ 24,99

Continuar e fechar

Comprar

Submarino e os cookies: a gente usa cookies para personalizar anúncios e melhorar a sua experiência no site. Ao continuar navegando, você concorda com a nossa Política de Privacidade.

Digite aqui para pesquisar

09:27 POR PTB2 24/05/2021

058
(.)

R\$ 10 OFF no seu primeiro pedido | **no cupom QUEROTO** | [Aproveite!](#)

O que você tá procurando? | Entrar

PRIMEIRO PEDIDO? Aproveite 10% OFF nesse produto | **no cupom PRACOMECARTO** | [Confira as regras](#)

Agro, Indústria e Comércio > Limpeza e Coleta de Lixo > Enceradeira Industrial

Favoritar | Compartilhar



DC 300 ECOPLUS 220V
★★★★★ (Cód.1976867950)

Enceradeira Deep Clean DC 300 ECOPLUS (300cm de diâmetro) Seu cabo elétrico possui 12mts 3X1,5, motor 1/2hp, sistema de travamento do cabo através de pedal não permitindo que o cabo caia no chão. Acompanha escova de nylon para lavar...

[Mais informações](#)

R\$ 1.340,00

em até 12x sem juros no cartão de crédito

ou R\$ 1.286,40 (4% de desconto) em até 15x sem juros no cartão Submarino

[Mais formas de pagamento](#)

Jaguariáiva - PR

Submarino e os cookies: a gente usa cookies para personalizar anúncios e melhorar a sua experiência no site. Ao continuar navegando, você concorda com a nossa Política de Privacidade.

[continuar e fechar](#)

Digite aqui para pesquisar

059

[\(1\) WhatsApp](#) | [https://www.pontofrio.com.br/Cameras-Filmadoras-Drones/Acessorios/Tripes/kit-youtuber-iluminador-luz-led](#) | [Kit Youtuber Profissional 7 - P...](#) | [Kit Youtuber Iluminador Luz Le X](#) | [Kit Youtuber Profissional 12x1](#)

Televidas (11) 4002-3050 | Atendimento | Encontre uma loja

ponto:
 Compre por toda loja

2ª Via do Carnê | Pegue seu Cupom | Cartão Pontofrio | Venda seus Produtos | Ofertas Anunciadas | Chame o Vendedor

Lista de Presentes | Olá, acesse sua conta ou cadastre-se

Éramos Pontofrio. Agora, somos Ponto. [Descobrir](#)

Pontofrio.com.br > Câmeras, Filmadoras e Drones > Acessórios de Cine e Foto > Tripés e Monopés

4.5 (10 avaliações)

Vendido por LEFFA SHOP e entregue por Ponto

Kit Youtuber Iluminador Luz Led Ring Light + Microfone Tripé Profissional
Celular Gravar Vídeo Universal
 (Cód. Item 1511264063) Outros produtos PROFISSIONAL

R\$ 329,89
 ou até 10x de R\$32,99 sem juros ver parcelamento

R\$ 329,89
 à vista no Cartão Ponto ou 10x de R\$ 32,99 sem juros. Peça já o seu

[Comprar](#)

[Calcule o frete e prazo de entrega](#)

Digite aqui para pesquisar

POR 15:51 | PIB2 24/05/2021



060

[\(1\) WhatsApp](#) | [\(5 não lidos\) - equipedec@ya...](#) | [FOGÃO INDUSTRIAL 4 BOCAS](#) | [Fogão Industrial 4 Bocas com 1 X](#)

[Televendas \(11\) 4002-3050](#) | [Atendimento](#) | [Encontre uma loja](#)

ponto:

[Compre por toda loja](#) | [2ª Via do Carnê](#) | [Pegue seu Cupom](#) | [Cartão Pontofrio](#) | [Venda seus Produtos](#) | [Ofertas Anunciadas](#) | [Chame o Vendedor](#)

[Lista de Presentes](#) | [Olá, acesse sua conta ou cadastre-se](#)

[Encontre aqui as melhores ofertas](#)

[Éramos Pontofrio. Agora, somos Ponto.](#) [Descobrir >](#)

[Pontofrio.com.br](#) > [Agro, Indústria e Comércio](#) > [Cocção](#) > [Fogões Industriais](#)









Vendido e entregue por **centermaq**

Fogão Industrial 4 Bocas com Forno Tampa inox 55L e Chapa - Cristal aço
(Cód. Item 1500284025) Outros produtos Cristal Aço

R\$ 1.499,00
 ou até 12x de R\$124,92 sem juros ver parcelamento

 **R\$ 1.499,00**
 à vista no Cartão Ponto ou 12x de R\$ 124,92 sem juros. Peça já o seu

Calcule o frete e prazo de entrega

[Digite aqui para pesquisar](#)

POR 13:19 | PTB2 24/05/2021

061



Éramos Pontofrio. Agora, somos Ponto. [Descobrir](#)

Pontofrio.com.br > Eletroportáteis

★★★★★ (15 avaliações)

Vendido e entregue por Pontofrio

avaliado por

Liquidificador Philips Walita RI2134-50 com 5 Velocidades 750W - Azul Malibu

(Cód. Item 55013972) Outros produtos Philips Walita

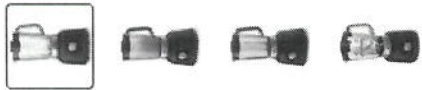

Selecione

110V

R\$ 219,90

ou até 4x de R\$54,98 sem juros ver parcelamento

R\$ 197,91 - 10% de desconto

em 1x no Cartão ou Boleto.

Comprar

Retira Grátis

Digite aqui para pesquisar

062

Éramos Pontofrio. Agora, somos Ponto. [Descobrir](#)

Pontofrio.com.br > Eletrodomésticos > Processador de Alimentos

★★★★☆ (23 avaliações)

Vendido e entregue por Pontofrio

acesso herep

Processador de Alimentos Oster MPR870 7 em 1 com 680W – Preto

(Cód. Item 14902541) Outros produtos Oster

Selecione

110V

R\$ 288,92

15% de desconto em 1x no Cartão ou Boleto, sem juros
ver parcelamento

R\$ 339,90

ou até 6x de R\$56,65 sem juros no Cartão de Crédito

[Comprar](#)

[Retira Grátis](#)



🔍 Digite aqui para pesquisar

063

Electrolux - Eletrodomésticos - Secadoras

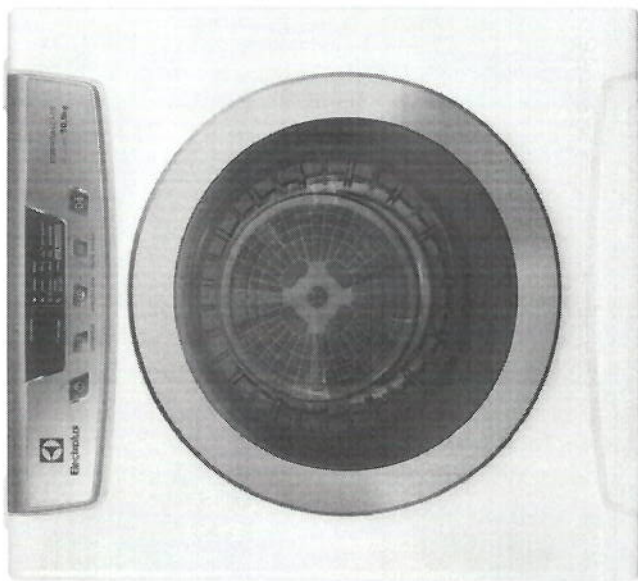

Secadora de Parede e Piso 10,5kg Compacta Turbo (SVP11)

SVP11
4,6/5 (210 avaliações) Clique e veja!

R\$ 2.539,00 **17%**

R\$ 2.099,00

em 12x de R\$ 174,91 sem juros [ver parcelas](#)

Voltagem

127V 220V

Frete grátis*
Capitais Sul e Sudeste
PROGRESSIVO

Leve também

Cesto Multiuso Electrolux
R\$ 29,90 [VER PRODUTO](#)

Seladora a Vapor
R\$ 349,90 [VER PRODUTO](#)

COMPRA!

Converse com a gente

Digite aqui para pesquisar

690

Garantia Estendida

Frete Grátis

Serviços Electrolux

Comprar por Categoria

Electrolux - Etenodomésticos - Frigobar



Frigobar Uma Porta 80L Branco (RE80) - 127V

RE80 4.6/5 (140 avaliações) Clique e veja!

R\$ 1.299,00 21%

R\$ 1.029,00

em 12x de R\$ 85,75 sem juros ver parcelas

Voltagem

127V

220V

PROGRESSIVO

Leve também

1 / 3

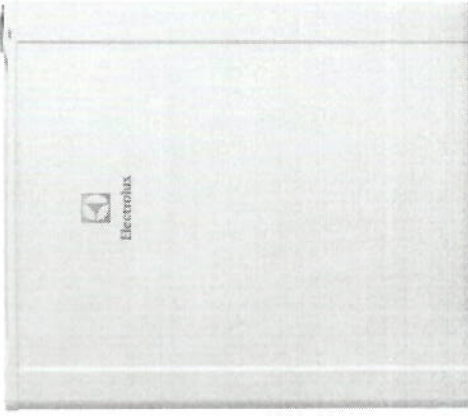

Porta Frios Para Refrige...
R\$ 29,90
VER PRODUTO

Growler Electrolux
R\$ 29,90
Converse com a gente

065

066

amazon.com.br

Enviar para Rosane
Jaguariava 84200000

Chaleira Elétrica Thermo One C X

Chaleira Elétrica em Promoção

Subtotal R\$ 0,00

Devoluções e Pedidos

Contas e Listas

Carrinho

Comemore o orgulho nerd

Tudo em Casa

Panelas Louças e Talheres Café, Chá e Espresso

Utensílios Eletroportáteis de Cozinha

Mais Vendidos Livros Rosane, sua Amazon.com.br

Ofertas do Dia Prime Mais Vendidos

Cozinha Mais Vendidos Ofertas Eletrodomésticos

Chaleira Elétrica Thermo One Colors 1.7L, Vermelho, 220v, Cadence

Marca: Etna

90 classificações

Por: R\$118,69

Em até 3x R\$ 39,57 sem juros Ver parcelas disponíveis

Transação segura Política de devolução

Marca Etna

Cor Vermelho

Material Plástico

Voltagem 220 Volts

Dimensões do item C x L x A 14.5 x 21 x 23.3 centímetros

R\$118,69

R\$27,49 de frete. Entrega: 9 - 16 de Jun

Entrega mais rápida: 1 - 10 de Jun

Enviar para Rosane - Jaguariava 84200000

Em estoque.

Quantidade: 1

Adicionar ao carrinho

Comprar agora

Transação segura

Enviado por Pro Setup

Vendido por Pro Setup

Adicionar à Lista

11:47 POR 24/05/2021

Digite aqui para pesquisar



amazon.com.br

Enviar para Rosane
Jaguariava 84200000

Subtotal R\$ 0,00

Carro de compras

Devoluções e Pedidos

Olá, Rosane

Contas e Listas

COVID-19: segurança em seus pedidos

Tudo em Cozinha

Organização

Móveis

Decoração

Iluminação

Cama, Mesa e Banho

Ar e Ventilação

Eletrodomésticos do Lar

Ambientes

Ofertas

Mais Vendidos

Venda na Amazon

Ofertas do Dia

Prime

Mais Vendidos

Livros

Rosane, sua Amazon.com.br

BLACK+DECKER Ferro de Passar a Vapor

1200W Verde Água 110V AJ4000

Marca: Black+Decker

★★★★★ 30 classificações

Por: R\$278,10

Em até 9x R\$ 30,90 sem juros Ver parcelas disponíveis

Transação segura

Enviado pela Amazon

Política de devolução

Outros preços estão disponíveis em mais opções de compra, com ofertas que podem não ser elegíveis para o Amazon Prime.

- Um ferro inteligente que proporciona economia de energia graças à função de desligamento automático com Smart Touch
- Basta segurar a alça do ferro que ele volta a funcionar normalmente
- Base antiaderente Techno Ceramic
- Filtro interno anticalcário
- Cabo anatômico com giro 360°
- Voltagem: 127 V
- 1200 Watts

Transação segura

Enviado por Amazon.com.br

Vendido por Amazon.com.br

Embalagem Mostra o que está de...

Em estoque.

Quantidade: 1

Adicionar ao carrinho

Comprar agora

Transação segura

Enviado por Amazon.com.br

Vendido por Amazon.com.br

Embalagem Mostra o que está de...

Detalhes

R\$278,10

Entrega com Frete GRÁTIS:

Sexta-feira, 4 de Jun

Entrega mais rápida: Terça-feira, 1 de Jun

Se pedir dentro de 3 h e 14 min

Enviar para Rosane - Jaguariava 84200000

Passa o mouse para ampliar a imagem

Subtotal R\$ 0,00

13:30 POR

24/05/2021 PTB2

F90



WhatsApp
Equipede@ya
TELEFONE SEM FIO COM BLA
Amazon.com.br: kx.tg6722lbb

https://www.amazon.com.br/?tk=...
Olá, Rosane
Contas e Listas
Devoluções e Pedidos
Carrinho

amazon.com.br
Enviar para Rosane
Jaguariaiva 84200000
Comemore o orgulho nerd

Todos
Venda na Amazon
Ofertas do Dia
Prime
Mais Vendidos
Livros
Rosane, sua Amazon.com.br

1 resultado para "kxtg6722lbb"
Ordenar por: Destaques

Departamento
 Celulares e Smartphones
 Telefones e Acessórios
 Telefones Analógicos e DECT
 Acessórios e Artigos Eletrônicos
 Fones de Ouvido
 Acessórios para Celular
 Manutenção e Reparos para Celular

Avaliação dos clientes
 ☆☆☆ e acima
 ☆☆☆ e acima
 ☆☆☆ e acima
 ☆☆☆ e acima

Marca
 Xiaomi
 SAMSUNG
 Apple
 Motorola
 LG
 Mi
 ASUS
 Ver mais

Exibindo resultados para kxtg6722lbb.
 Em vez disso, procurar por kx.tg6722lbb



Telefone sem Fio DECT6.0, Panasonic TG6722, Preta
 ☆☆☆ ~ 40
R\$ 649,00 ~~R\$ 699,46~~
 R\$ 23,15 de frete
 Mais opções de compra
 R\$ 615,70 (3 ofertas de novos)

Subtotal
R\$ 0,00

15:47 POR 24/05/2021

068

Browser tabs: (2) WhatsApp, (7 não lidos) - equipede@ya..., BEBEDOURO INDUSTRIAL 100, Bebedouro Knox Industrial 100

URL: https://www.varejoasmaquinas.com/bebedouro-knox-industrial-100-litros-3-torneiras-110v-kf10.html?utm_source=...

Logo: varejo das maquinas.com
preço, qualidade e compromisso

Central de atendimento Meus pedidos

Olá, Entre ou cadastre-se

Meus pedidos

Navegar por Categoria

- Supermercados
- Bar
- Lanchonetes
- Restaurantes
- Padaria
- Promoções

Home / Bebedouros Industriais / Bebedouro Knox Industrial 100 Litros 3 Torneiras 110v - KF10

Bebedouro Knox Industrial 100 Litros 3 Torneiras 110v - KF10

REF: VNIS23

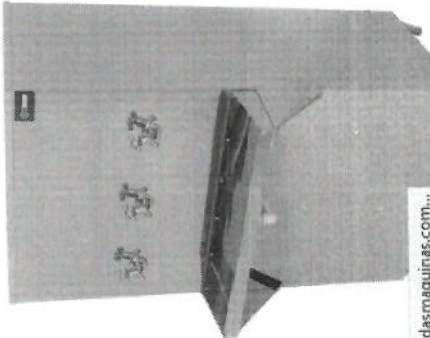

R\$ 1.825,00 em até 12x sem juros

R\$ 1.752,00 em 8x com 4% de desconto

R\$ 1.679,00 à vista no boleto (6% de desconto)

COMPRAR

Atendimento via WhatsApp

A Compra segura

Transferindo dados de www.varejoasmaquinas.com... Digite aqui para pesquisar

Language: POR Date: 24/05/2021

069



Bem-vindo a Loja Oficial da Ventisol!

VENTISOL

Pesquisar produtos

RS\$ 319,90

Assistência | Acompanhe seu Pedido | Loja | Minha conta | Portal do Revendedor

VENTILADORES ▾ CLIMATIZADORES ▾ AQUECEDORES ▾ EXAUSTORES ▾ UMIDIFICADORES ▾ PROMOÇÃO

Início > Carrinho de compras

Carrinho de compras

Produto	Preço	Quantidade	Subtotal
	R\$ 319,90	1	R\$ 319,90

Ao navegar nesse site usaremos cookie para melhorar sua experiência conforme nossa "política de privacidade".

REJEITAR ENTENDI

15:41 POR PTB2 24/05/2021

070



071
G

WhatsApp | não lido | equipede | CABRO 360 - ROSA STEP | microwondas 32l - Pesquisa | Forno Micro ondas Panasonic

https://www.supermuffato.com.br/forno-micro-ondas-panasonic-32-litros-nn-st67hsrun-style-127v-inox

ELETRIELETRÔNICO | DELIVERY | VENDAS MAIA | LOJAS FÍSICAS | MAIS



SUPER Muffato.com

Digite aqui o que procura

0800 727 9595 | Minha Conta | Meu Pedido

DEPARTAMENTOS | SUPERMERCADO | SUPER MARCAS | MUPAY | BAIXE O APP | VENDA WHATS MAIA | MÓVEIS | SELECIONE DE DESCONTOS

Supermuffato - Estrudemiêtkos - Fornos - Micro-ondas

Forno Micro ondas Panasonic 32 Litros NN-ST67HSRUN Style 127V, Inox
★★★★ 4,5/5 - 27 Opções

Vendido por: Super Muffato Eletro - Marca: Panasonic - Código: 1423036

VOLTAGEM **127V**

Por R\$ 699,00
ou **15x de R\$ 46,60** no Cartão Super Muffato
Ver outras parcelas >

Compre pelo Televendas
0800 727 9595

COMPRAR 

Digite aqui para pesquisar

2TB - 09/06/2021



WhatsApp
(3 não lidos) - equip...
TELEFONE SEM FIO CO...
Amazon.com.br: kx-tg...
Telefone sem fio panaso...

https://loja.panasonic.com.br/telefone-panasonic-kx-tg6713lbb-silver-sem-fio-com-black-piano-e-base-para-2-ra...

Este site usa cookies para garantir que você obtenha a melhor experiência em nosso site. [Saber mais](#)

Panasonic

Eletrodomésticos | TV & Áudio | Cuidados Pessoais | Telefonia

Dispersar | Permitir cookies

ENTRAR

Home | Telefonia | Telefone Sem Fio Panasonic Combo (Base+2 Ramais) Black Piano KX-TG6713LBB

Telefone Sem Fio Panasonic Combo (Base+2 Ramais) Black Piano KX-TG6713LBB

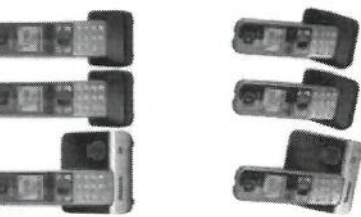

KX-TG6713LBB

R\$ 899,00

em até 12x R\$ 74,91 sem juros

Ver todas as formas de pagamento

Cor



Voltagem

Digite aqui para pesquisar

15:47
 POR
 PTB2 24/05/2021

Loja Consul Blog Facilita Consul Vendas Corporativas

Consul Bem pensado

HOME * ELETROMÉSTICOS > FREEZER > FREEZER HORIZONTAL

Freezer Horizontal Consul 220L - **CHA22EB**

4.6 de 5 (80)

De: R\$ 2.299,00

Por: R\$ 2.289,00 à vista

Ou R\$ 2.289,00 em até 12x R\$ 190,75 sem juros

Formas de parcelamento

0% OFF Frete grátis Sul, Sudeste e Centro-oeste

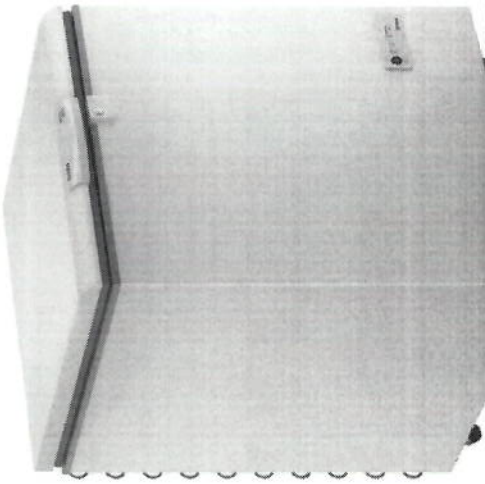

Loja Consul | Entrar | Meus pedidos | Central de Atendimento

15:11 | POR | 24/05/2021

https://loja.consul.com.br Digite aqui para pesquisar

62.058.318 | 0007 - FG.

073

Você está em: Home | Bancadas/ Movimentação de Cargas/Fixação | Carros Armazém

Carro de Serviço Geral Pneumático 200Kg Worker

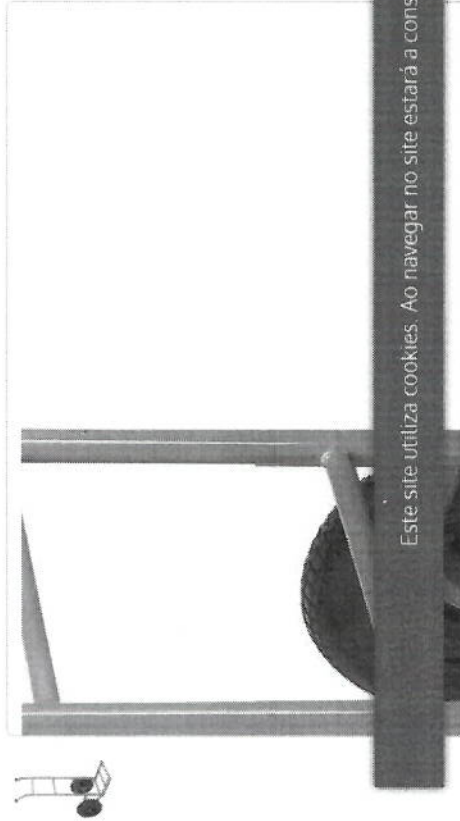

☆☆☆☆ (AVALIE AGORA!) 5 UNIDADES VENDIDAS FAVORITAR
Carro de serviço em geral com capacidade máxima em até 200kg Worker
Marca: WORKER
Cód.: 367800

R\$ 479,95 à vista

no boleto (já com 10% de desconto)
IX no cartão de crédito (já com 10% de desconto)

Ver mais Ferramentas

Aceitar

Este site utiliza cookies. Ao navegar no site estará a consentir a sua utilização.

Precisa de ajuda?

Eu te ajudo a comprar

570

WhatsApp [5 não lido] - equipede@y... Lavadora Profissional Monofásica X Lavadora de média pressão 40...
 https://www.soaquiferramentas.com.br/lavadora-profissional-monofasica-lj3100-400-libras-bivolt-chiaperini

FERRAMENTAS MANUAIS **FERRAMENTAS ELETRICAS** **COMPRESSORES DE AR** **SOLDA** **EPI** **CATEGORIAS**

Só Aqui Ferramentas > Marca > Lavadora Profissional Monofásica LJ3100 400 Libras Bivolt Com Carrinho e Mangueira 3/8 10 Metros Chiaperini

**LAVADORA PROFISSIONAL MONOFÁSICA LJ3100
 400 LIBRAS BIVOLT COM CARRINHO E MANGUEIRA
 3/8 10 METROS CHIAPERINI**
 MARCA: CHIAPERINI
 REF: 20063
 DISPONIBILIDADE: PRONTA ENTREGA

R\$2.318,01 (5%) à vista no Boleto Bancário
 Bem vindo a Só Aqui Ferramentas, caso precise de atendimento estarei a disposição para sanar suas dúvidas...

Indicado para uso profissional

1

Supporte Online agora mesmo

Escrever uma resposta...

COMPRAR

Mais formas de pagamento

Online

15:07 POR 24/05/2021

Digite aqui para pesquisar



64.515.068/0001-41

075

WhatsApp

(5 não lido) - equipedec@yari

AQUECEDOR HALOGENO - P

AQUECEDOR HALOGENO MUNDIAL

Aquecedor Doméstico Ventilador

https://www.dufrio.com.br/aquecedor-domestico-ventisol-halogeno-ah-01-110.html?omniProdClick=967d7724

Meu carrinho

Entrega rápida Dufrio Express*

parcélamento em até 2 cartões

até 5% de desconto à vista no boleto ou cartão

até 10x sem juros no cartão

Entre ou cadastre-se

Super Ofertas

ELGIN

HITACHI

LG

DU Gold

Climatizador

Lavadora de Alta Pressão

TCL

Bebedouro

Purificador de Água

Caráter

Midea

Philco

Consul

DAIKIN

Ver toda loja

Electrolux

Home / Eletrodoméstios / Aquecedor de Ar

Aquecedor Doméstico Ventilador Halogeno AH-01 - 110V

SKU: 1002693J5 Avalie este produto



Vendido e entregue por:
Dufrio Refrigeração
 De: R\$204,82

R\$ 165,00
 Até 8x de R\$ 20,63 sem juros

ou economize **R\$ 8,25 à vista**
R\$ 156,75 no boleto (5% de desconto)

 Adicionar ao carrinho

 Google

Calcule o frete e o prazo de entrega.

Entendi

Política de Cookies: Utilizamos cookies para melhorar sua experiência de navegação em nosso site e oferecer anúncios personalizados dos nossos produtos. [Quero saber mais!](#)

Digite aqui para pesquisar

POR 15:08
 PTB3 24/05/2021

01.754.239/0005-43.

976

Seja Bem Vindo à Catral. **Já é cadastrado?**



O que você procura?



ATENCIÓN WHATSAPP

Telefones 62 4008 7000

Entrar Nenhum item adicionado

Nossas Lojas | Meus Pedidos | Meus Dados

Arçogue

Ar e Ventilação

Automação Comercial

Bar e Restaurante

Padaria e Confeitaria

Supermercado

Portáteis Industriais

Eletrodomésticos

Eletrortáteis

Utilidades

Confira mais categorias

Catral · Maquinário de Produção · Masseuras



★★★★ Ver comentários

Masseuras Basculante G-Paniz, 5Kg, Monofásica - AM05 - Bivolt

Código do produto: 1001270

★ PREÇO EXCLUSIVO ★

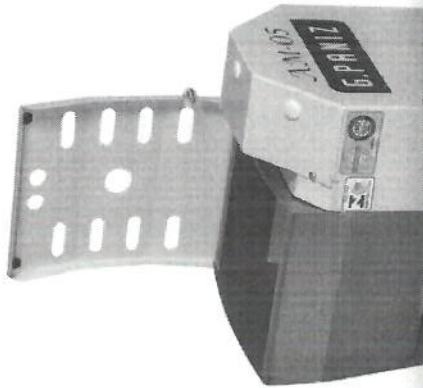

Por: **R\$ 3.480,00**
ou 10x de R\$ 348,00

Compra segura

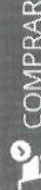

COMPRAR

Adicionar ao Carrinho

Nossa plataforma utiliza cookies para garantir uma melhor experiência em nosso site. Ao continuar navegando, entendemos que você está ciente.

Acceptar e Fechar

🔍 Digite aqui para pesquisar

POR 13:10
PTBZ 24/05/2021

FFO

WhatsApp (5 não lidos) - equipede@y... X AQUECEDOR HALOGENO - P... X Aquecedor Cadence Halógeno X

https://www.cadence.com.br/aquecedor-cadence-halogeno-mercury/p?gclid=Cj0KCQjwma2FBnDPARtACAF

FRETE GRÁTIS Sul e Sudeste acima de R\$ 199,90

Localizar ASSISTÊNCIA TÉCNICA

MEUS PEDIDOS

Central de Atendimento

GANHE 10% OFF

COVID19 - NOSSOS CUIDADOS

OFERTAS

LANÇAMENTOS

ACESSÓRIOS

KITS

DEPARTAMENTOS

O que você procura?

cadence

Aquecedor Cadence Halógeno Mercury

AQCS05 ★★★★★ (26 Avaliações)

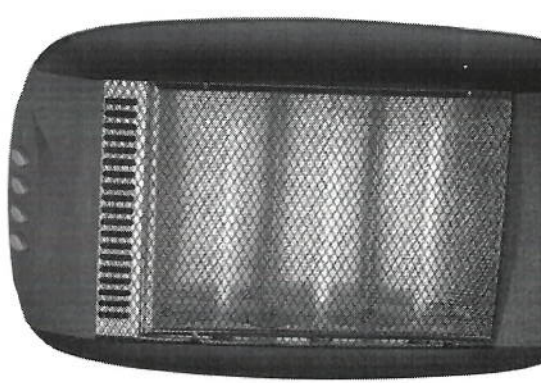

18% OFF

De: R\$ 269,90 Por:

R\$ 219,90

ou 7x de R\$ 31,41 sem juros

5% OFF em 1x NO CARTÃO por R\$ 208,90

Selecione a voltagem: 127V 220V

COMPRAR

Calculador o Frete

OK

WhatsApp

Digite aqui para pesquisar

15:09 POR PTB2 24/05/2021

03.106.1701002-24

870



Atendimento (21) 4040-4885

Bem vindo Entre Ou Cadastre-se

- Cocção
- Móveis e Acessórios
- Carrinhos Ambulantes
- Conservar e Expor
- Ventilação e Exaustação
- Balanças
- Utensílios
- Pré Preparo
- Preparo de Bebidas
- Refrigeração
- Mais Categorias

Home / Refrigeração / Bebedouros / Bebedouro Industrial

Bebedouro Industrial 25 Litros em Aço Inox KF02 Knox

SKU 2185

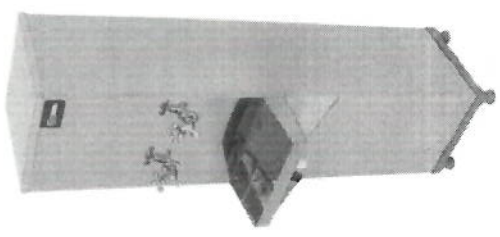

Acionamento
Selecione...

Voltagem
110V 220V

De: R\$ 1.899,10

Por: **R\$ 1.699,55 a vista** (Desconto de 5%)

ou R\$ 1.789,00 em 12 x sem juros de R\$ 149,08 no cartão

Busque aqui para pesquisar

15:29 POR PTB2 24/05/2021

27.040.481.0001-08

079

[\(1\) WhatsApp](#) | (5 não lidos) - equipe... | FOGÃO INDUSTRIAL 4 B... | FOGÃO INDUSTRIAL 4 Boca: X | Fogo Industrial 4 Boca: X | Fogo Industrial 4 Boca: X | <https://www.centermaequipa.com.br/fog-o-industrial-4-bocas-com-forno-tampa-inox-55l-e-chapa-cristalaco.html> | [Login](#) | [Cadastro](#) | [Campanhas](#) | (19) 3272-2607 | [19-3272-2607](#)

chefstock
 Grupo Centermaq

ACOUGUES | PIZZARIAS | RESTAURANTES | SUPERMERCADOS | PADARIAS | MAQ SALGADOS | CARRINHOS | LANCHONETES

PRONTA Entrega | **15 ANOS** | **EM ATÉ 12 VEZES** no Cartão de Crédito | **PAGUE** Com 2 Cartões | Cadastre seu email e receba promoções | **Enviar**

Digite o que procura... | **Lojas físicas** | **Carrinho** 0 item

Início > Fogo Industrial 4 Bocas com Forno Tampa inox 55L e Chapa - Cristalaco

Fogo Industrial 4 Bocas com Forno Tampa inox 55L e Chapa - Cristalaco
 R\$1.498,91
 Por: **R\$ 1.379,00** (à vista no boleto) ou até 12x de R\$ 124,91 nos cartões
 > mais formas de parcelamento

Garantia Estendida
 Nenhum
 + 6 Meses -R\$149,89
 + 1 Ano -R\$299,78

COMPRAR

Digite aqui para pesquisar

15:19 POR 24/05/2021



07.335.996/0001-35

080

Home > Fogão Industrial 6 Bocas 30x30 com Forno e Chapa Economy



Esse Fogão Possui Queimador de Baixa Pressão

Fogão Industrial 6 Bocas 30x30 Com Forno E Chapa Economy

Referência: MP1256930

★★★★★ Leia as críticas (2) Escreva uma crítica

R\$ 1.759,30

FORMAS DE PAGAMENTO

Cartão de Crédito

- 1x R\$ 1.829,67 (total de R\$ 1.829,67)
- 2x R\$ 919,94 (total de R\$ 1.839,88)
- 3x R\$ 622,91 (total de R\$ 1.868,73)
- 4x R\$ 474,62 (total de R\$ 1.898,46)
- 5x R\$ 385,74 (total de R\$ 1.928,72)
- 6x R\$ 325,44 (total de R\$ 1.952,65)

ver parcelas

WhatsApp Live Chat

Lo. 1000.1281001-45

081

- Acqua Gelata (1)
- ACQUABIOS (36)
- AG (7)
- Aquaplus (6)
- BIBI (85)
- Begel (1)
- Brastemp (2)

- Categorias**
- * Ação Alcalina (14)
 - * Ação Bacteriológica (12)
 - Ablandador (1)
 - Acessórios (106)
 - Adaptadores (9)
 - Alcalino (14)

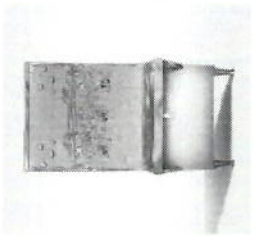

DESTAQUE NOVIDADE

Bebedouro Industrial 100 Litros Coluna Inox 2Torneiras 1 Jato Com Filtro e...



R\$ 2.379,90

ou 6x R\$ 396,65 Sem juros



DESTAQUE NOVIDADE

Bebedouro Industrial 50 Litros Coluna Inox 2Torneiras Com Filtro e...



R\$ 2.079,90

ou 6x R\$ 346,65 Sem juros

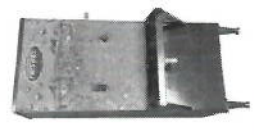

DESTAQUE NOVIDADE

Bebedouro Industrial 50 Litros Coluna Inox 1Torneiras / 1 Jato Com Filtro e...



R\$ 2.079,90

ou 6x R\$ 346,65 Sem juros



TT. 433.06810001-80
 082

WhatsApp (1) | (8 não lidos) - equipe@... | VENTILADOR OSCILANTE DE C... | Ventilador oscilante de coluna

https://www.dutramaquinas.com.br/p/ventilador-oscilante-de-coluna-diametro-de-50-cm-turbo-03852?gclid=...
 Televidas (11) 2795-8800 | (11) 5408-0234

DUTRA MÁQUINAS Entrar ou cadastre-se

Ferramentas elétricas | Ferramentas à bateria | Ferramentas manuais | Jardim e Agrícola | Compressores de Ar | Limpeza | Automotivo | Solida | Movimentação de carga

Ver mais

Ventilação > Ventiladores > Ventiladores de Coluna
 Ventisol (Cód.03852)

Ventilador oscilante de coluna diâmetro de 50 cm - TURBO 110V

5X
 subúos

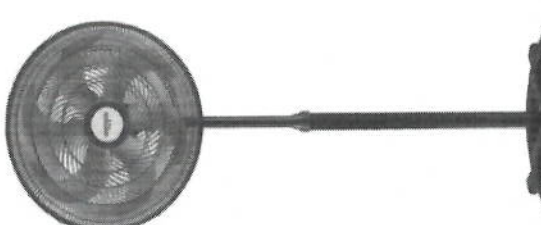

5231 vendidos | (21) Avaliações | Favoritar

De R\$ 149,90

Por **R\$ 180,41** (desc. de R\$5,60 já aplicado)
 Economize 5% à vista com Boleto [ver mais](#)

ou **R\$ 189,90 em 5x de R\$ 37,98 sem juros** no cartão de crédito
 mais formas de pagamento

Quantidade: - 1 + | Voltagem: 110V

COMPRAR

✓ Disponível no site | Algumas dúvidas?

Consultar frete e prazo | CEP

Digite aqui para pesquisar

1535 | POR | 24/05/2021

50.970.342/0001-02

083

- Ferramentas elétricas
- Ferramentas à bateria
- Ferramentas manuais
- Construção Civil
- Jardim e Agrícola
- Compressores de Ar
- Limpeza
- Automotivo
- Solda
- Movimentação de carga

Eletrônicos > Bebedouros
Karina (Cód: K10-110V)

Bebedouro de coluna refrigerado por compressor aço inox - K10 110V



54 vendidos Favoritar

De R\$ 553,58
Por **R\$ 525,90** (desc. de R\$27,68 já aplicado)
à vista com boleto [ver mais](#)
ou **R\$ 553,58 em 10x de R\$ 55,36 sem juros**
no cartão de crédito
[mais formas de pagamento](#)

Quantidade: +
Voltagem: 110V 220V

COMPRAR
[Consultar estoque das lojas](#)

Disponível no site

[Consultar frete e prazo](#)

50.970.342/0001-02
084



(11) 4063-7772 (11) 96573-9308

MINHA CONTA | CADASTRE-SE

PRODUTOS | SEGMENTOS | CARRINHO(0)

BUSCAR

PROCURE EM TODA LOJA

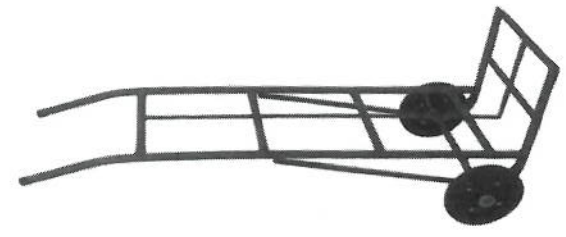

Carrinho tubular tipo armazém para uso geral, cap. 200 Kg com roda pneumática

Cod.: GML 05 P/C

Carrinho tubular tipo armazém para uso geral, fabricado em aço carbono. Capacidade para 200 Kg. Equipado com 2 rodas pneumáticas (com câmara), montadas no eixo fixo.

R\$ 530,43

ou em 3X de R\$ 176,81 no cartão de crédito.

Quantidade: 1

Cor: [Color selection icons]

Digite aqui para pesquisar

18.051.866/0001-97. 085

[\(1\) WhatsApp](#) | [\(4 não lidos\) - equipedec@yot](#) | [PROJETOR MULTIMÍDIA 3500](#) | [Projektor multimídia PowerLite](#)

<https://www.kalunga.com.br/prod/projetor-multimidia-powerlite-x39-v11h855024-epson-cx-1-un/608699?pdD=39&g>

Kalunga | Digite aqui sua busca

Nossa Loja 2ª via Boleto Faturado | Histórico de Compras | Atendimento

Olá, Usuário | **MINHA CONTA** | **CARTUCHOS** | **ASSINATURAS** | **MEU CARRINHO**

Todas as | **Categorias** | Outlet | **Apresentação**

> Apresentação > **Projektor Multimídia** > **Projektor Multimídia**

Destaques

- Flip-Chart
- Placas Foam
- Projektor Multimídia
- Quadro Branco
- Quadro Branco Magnético Vidro
- Quadros de Aviso Cortiça
- Telas de Projeção

Seções

- Acetatos
- Apagadores / Limpadores
- Apresentação
- Apresentadores s/fio

Projektor multimídia PowerLite X39 - V11H855024 Epson CX 1 UN
 Código: 608699 | Mais produtos Epson | [Ver informações do produto](#) (1 Avaliações) ★★★★★

Economize 10%
R\$ 4.139,10 à vista
 Ou 10x de R\$ 459,90
Acrescimo de 1,96% a.m. e 26,27% a.a.

Total a prazo: R\$ 4.599,00

Qtde: 1 | **Comprar**

FRETE GRÁTIS Grande SP e RJ

Continuar e Fechar

Cookies: A Kalunga usa cookies para personalizar anúncios e melhorar a sua experiência no site. Ao continuar navegando, você concorda com a nossa [Política de Privacidade](#).

Digite aqui para pesquisar

13:52 POR 24/05/2021

Ab. 283.811 / 0149-67.

086

WhatsApp (8 não lido) - equipredc@ya... Possui 8 posições de torque 1... X

Parafusadeira e Furadeira 9,6v black X

Parafusadeira Furadeira Black X

https://www.meli.lojaolist.com.br/MLB-1005707665-parafusadeira-furadeira-black-and-decker-96v-jm

olista store

Buscar produtos, marcas e ofertas...

Volta à lista | Ferramentas > Furadeiras Elétricas > Perfuração > Furadeiras > De Mão

Accessórios para Veículos Casa, Móveis e Decoração Beleza e Cuidado Pessoal Esportes e Fitness Construção Mais categorias

Compartilhar

Novo

Parafusadeira Furadeira Black And Decker 9,6v

R\$ 345⁷⁶

em 12x R\$ 28⁸¹ sem juros

Ver os meios de pagamento

Enviando normalmente

Frete grátis

Seja os prazos de entrega e as formas de envio.

Calcular o prazo de entrega



Ao navegar neste site, você aceita os cookies que usamos para melhorar sua experiência. Mais informações. Entendi

Digite aqui para pesquisar

11:42 POR 24/05/2021

18.552.346/0001-68

087



Esfera

Atendimento | Acompanhe seus Pedidos | Minha Conta
Vendas seg a sex, das 09h às 18h clubedebeneficio2@fastshop.com.br | Lista de Casamento

TODOS OS DEPARTAMENTOS | Olá, para buscar, digite aqui

Home > Secadora de Roupas de Piso Elétrica Brastemp 10kg Branca - BSR10AB

Secadora de Roupas de Piso Elétrica Brastemp 10kg Branca - BSR10AB - BRBSR10AB

★★★★ 4.3 (3)

Características

- Características
- Tipo: Elétrica de Piso
- Capacidade de Secagem: 10kg
- Abertura: Front Load
- Tecnologia Passe-Fácil
- Super Carga: Seca edredom
- Programa Certo: Economia de energia
- Tecnologia Passe-Fácil: Roupas mais

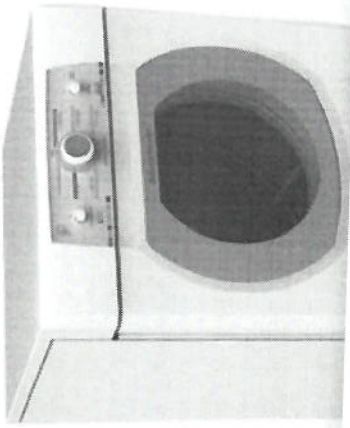

de: R\$ 2.742,61
por: R\$ 1.799,57 à vista
10x de R\$ 189,90 iguais
juros de 0,99% a m. e 12,55% a a.
Total a prazo: R\$ 1.899,00

220V 110V

Comprar

Ao clicar em "Aceitar todos os cookies", concorda com o armazenamento de cookies no seu dispositivo para melhorar a navegação no site, analisar a utilização do site e ajudar nas nossas iniciativas de marketing.

🔍 Digite aqui para pesquisar

Definições de cookies

Aceitar todos os cookies

43.408.371.000L-00

088
7

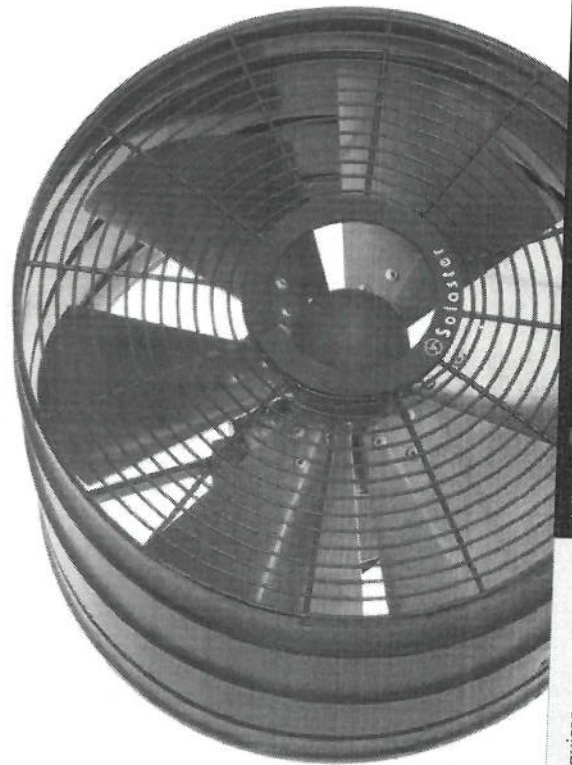

SKU: 22349-01

R\$ 564,49
no boleto bancário

R\$ 594,18
no cartão em até 6x
de R\$ 99,03 sem juros

+ Todas as formas de pagamento

Voltagem:

220V

1

COMPRAR

Adicionar aos favoritos

Veja mais produtos da marca **Solaster**

Calcule o frete
Não sei o meu CEP

00000-000 **OK**



Digite aqui para pesquisar

80.685.381/001-29



089

090
7

WhatsApp

Equipedece@ya

Multiprocessador de Alimento

https://www.oster.com.br/multiprocessador-de-alimentos-7-em-1-oster/p

Home > Processadores e Moedores > Multiprocessador De Alimentos 7 Em 1 Oster

PRODUTOS

ACESSÓRIOS

KITS

OFERTAS

Encontre seu desejo Oster...



16% OFF

Multiprocessador de Alimentos 7 em 1 Oster

MPR670 ★★★★★ (433)

Voltagem 127V 220V

R\$ 529,99

R\$ 439,90

ou 10x de R\$ 43,99 sem juros

5% OFF em 1x NO CARTÃO por R\$ 417,90

COMPRAR

ENVIAR IMEDIATO COM PRAZO REDUZIDO

Frete Grátis Sul e Sudeste para compras acima de R\$199

11:19 POR 24/05/2021

Esperando por plugins.socminer.com.br...

Digite aqui para pesquisar

10.227.217/001-92

091
g



Imagem Ilustrativa

VALOR UNITÁRIO.....R\$ 194,00

NÃO COBRE GARANTIA PARA GORDURA, PÓ OU TINTA

-

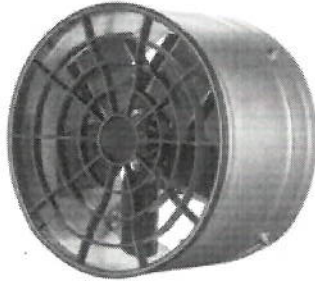
-

CONDIÇÃO DE PAGAMENTO: 28 DIAS ACIMA DE R\$ 350,00

PRAZO DE ENTREGA: ATÉ 07 DIAS ÚTEIS

VALIDADE DA PROPOSTA: 05 DIAS

GARANTIA: 01 ANO

FRETE: ENTREGAMOS NA GRANDE SP

Qualquer duvida estou a disposição

Muito Obrigada



Gabriela Lima

Cia do Vento | Depto. Comercial

Fone: (11) 2021-6118

site: www.ciavento.com.br

email: gabriela@ciavento.com.br

End.: Av. Sapopemba, 436- Água Rasa - SP



"Clientes fora do estado de São Paulo, poderá ter diferença de ICMS-ST"

11.643.118/0001-54

192
D.

Cia Vento - Orçamento

De: Gabriela - Cia do vento (gabriela@ciavento.com.br)

Para: equipedec@yahoo.com.br

Data: segunda-feira, 24 de maio de 2021 13:16 BRT

Boa Tarde Rosane!

Tudo bem?

Segue orçamento solicitado

Na voltagem 220V tenho a pronta entrega

**22 PÇS EXAUSTOR TIPO AXIAL 30
CM DIÂMETRO, MOTOR 1/6 HP, 1500
RPM, VAZÃO 25 M3/MINUTO, 110 OU
220 VOLTS, PESO 4,5 KG, MOD. EX.
300, MARCA VENTISOL.**

ESTADO DO PARANÁ

PREFEITURA MUNICIPAL DE JAGUARIAÍVA

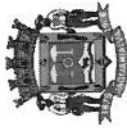

Relação das Coletas de Preços (Geral)

(Período de 01/06/2021 até 10/06/2021)

Nº Coleta	Data Coleta	Validade	Item	Fornecedor	Marca	Quantidade	Preço Unitário	Total	Venceu
<u>Material:</u> 2725396 - CAFETEIRA INDUSTRIAL 4L INOX									
151/2021	09/06/2021	09/08/2021	1	LOJAS AMERICANAS S.A.	-	2,000	737,1000	1474,2000	Sim ***
151/2021	09/06/2021	09/08/2021	1	CVB CONSTANSKI INFORMATICA LTDA	-	2,000	899,0000	1798,0000	Não
151/2021	09/06/2021	09/08/2021	1	MAGAZINE 155 COMÉRCIO VIRTUAL LTDA - ME	-	2,000	819,1800	1638,3600	Não
						Preço Médio -->	818,4300	1636,8600	
<u>Material:</u> 2725397 - BATEDEIRA PLANETÁRIA TURBO INOX									
151/2021	09/06/2021	09/08/2021	2	B2W COMPANHIA DIGITAL	-	22,000	674,9900	14849,7800	Sim ***
151/2021	09/06/2021	09/08/2021	2	CVB CONSTANSKI INFORMATICA LTDA	-	22,000	899,0000	19778,0000	Não
151/2021	09/06/2021	09/08/2021	2	SUBMARINO S/A.	-	22,000	712,4900	15674,7800	Não
						Preço Médio -->	762,1600	16767,5200	
<u>Material:</u> 2725398 - MULTIPROCESSADOR 7EM1									
151/2021	09/06/2021	09/08/2021	3	Via Varejo S/A Ponto Frio	-	22,000	288,9200	6356,2400	Sim ***
151/2021	09/06/2021	09/08/2021	3	CVB CONSTANSKI INFORMATICA LTDA	-	22,000	395,0000	8690,0000	Não
151/2021	09/06/2021	09/08/2021	3	LOJAS AMERICANAS S.A.	-	22,000	339,8900	7477,5800	Não
151/2021	09/06/2021	09/08/2021	3	OSTER DO BRASIL COMERCIO DE PRODUTOS ELETRODOMESTICOS LTDA.	-	22,000	439,9000	9677,8000	Não
						Preço Médio -->	365,9300	8050,4600	
<u>Material:</u> 2725399 - LIQUIDIFICADOR 5 VELOCIDADES 750W - AZUL MALIBU									
151/2021	09/06/2021	09/08/2021	4	CASA BAHIA COMERCIAL LTDA.	-	22,000	197,9100	4354,0200	Sim ***
151/2021	09/06/2021	09/08/2021	4	CVB CONSTANSKI INFORMATICA LTDA	-	22,000	440,0000	9680,0000	Não
151/2021	09/06/2021	09/08/2021	4	Via Varejo S/A Ponto Frio	-	22,000	219,9000	4837,8000	Não

09/0

Nº Coleta	Data Coleta	Validade	Item	Fornecedor	Marca	Quantidade	Preço Unitário	Total	Venceu
-----------	-------------	----------	------	------------	-------	------------	----------------	-------	--------

Material: 2725400 - EXAUSTOR INDUSTRIAL 30CM 220V- POTÊNCIA: 1/6CV:

151/2021	09/06/2021	09/08/2021	5	GURGELMIX MAQUINAS E FERRAMENTAS S.A.	-	22.000	127,9200	2814,2400	Sim ***	
151/2021	09/06/2021	09/08/2021	5	CVB CONSTANSKI INFORMATICA LTDA	-	22.000	599,0000	13178,0000	Não	
151/2021	09/06/2021	09/08/2021	5	INCORZUL COMERCIO DE FERRAGENS LTDA	-	22.000	564,4900	12418,7800	Não	
151/2021	09/06/2021	09/08/2021	5	DARLEY ANDERSON DA SILVA - VENTILACAO	-	22.000	194,0000	4268,0000	Não	
							Preço Médio -->	371,3500	8169,7000	

Material: 2725401 - LAVA-LOUÇA PROFISSIONAL ATÉ 18 PRATOS CICLOS 1MIN E 2.5MIN 220V

151/2021	09/06/2021	09/08/2021	6	B2W COMPANHIA DIGITAL	-	6.000	12990,0000	77940,0000	Sim ***	
151/2021	09/06/2021	09/08/2021	6	CVB CONSTANSKI INFORMATICA LTDA	-	6.000	14900,0000	89400,0000	Não	
151/2021	09/06/2021	09/08/2021	6	LOJAS AMERICANAS S.A.	-	6.000	12990,0000	77940,0000	Não	
							Preço Médio -->	13626,6700	81760,0200	

Material: 2725402 - SECADORA DE ROUPA PISO 10 KG

151/2021	09/06/2021	09/08/2021	7	FAST SHOP S/A	-	7.000	1799,5700	12596,9900	Sim ***	
151/2021	09/06/2021	09/08/2021	7	CVB CONSTANSKI INFORMATICA LTDA	-	7.000	1950,0000	13650,0000	Não	
151/2021	09/06/2021	09/08/2021	7	MAGAZINE 155 COMÉRCIO VIRTUAL LTDA - ME	-	7.000	1992,1500	13945,0500	Não	
151/2021	09/06/2021	09/08/2021	7	LOJA ELECTROLUX COMERCIO VIRTUAL DE ELETRDOMESTICOS LTDA.	-	7.000	2099,0000	14693,0000	Não	
							Preço Médio -->	1960,1800	13721,2600	

Material: 2721429 - BEBEDOURO DE COLUNA PARA GALÃO -

151/2021	09/06/2021	09/08/2021	8	MAGAZINE 155 COMÉRCIO VIRTUAL LTDA - ME	-	15.000	458,1000	6871,5000	Sim ***	
151/2021	09/06/2021	09/08/2021	8	CVB CONSTANSKI INFORMATICA LTDA	-	15.000	845,0000	12675,0000	Não	
151/2021	09/06/2021	09/08/2021	8	LV INSTALACOES COMERCIAIS LTDA	-	15.000	1679,0000	25185,0000	Não	
151/2021	09/06/2021	09/08/2021	8	DUTRA MAQUINAS COMERCIAL E TECNICA LTDA	-	15.000	525,9000	7888,5000	Não	
							Preço Médio -->	877,0000	13155,0000	

966
C

Nº Coleta	Data Coleta	Validade	Item	Fornecedor	Marca	Quantidade	Preço Unitário	Total	Venceu
-----------	-------------	----------	------	------------	-------	------------	----------------	-------	--------

Material: 2721438 - PARAFUSADEIRA E FURADEIRA SEM FIO Possui 8 -

151/2021	09/06/2021	09/08/2021	9	CVB CONSTANSKI INFORMATICA LTDA	-	3,000	299,0000	897,0000	Sim ***
151/2021	09/06/2021	09/08/2021	9	VIA VAREJO S/A	-	3,000	345,7600	1037,2800	Não
151/2021	09/06/2021	09/08/2021	9	OLIST SERVICOS DIGITAIS LTDA	-	3,000	345,7600	1037,2800	Não
						Preço Médio -->	330,1700	990,5100	

Material: 2725403 - CHALEIRA ELETRICA

151/2021	09/06/2021	09/08/2021	10	CVB CONSTANSKI INFORMATICA LTDA	-	1,000	95,0000	95,0000	Sim ***
151/2021	09/06/2021	09/08/2021	10	LOJAS AMERICANAS S.A.	-	1,000	111,2400	111,2400	Não
151/2021	09/06/2021	09/08/2021	10	AMAZON SERVICOS DE VAREJO DO BRASIL LTDA.	-	1,000	118,6900	118,6900	Não
						Preço Médio -->	108,3100	108,3100	

Material: 2725404 - PIPOQUEIRA INDUSTRIAL ELÉTRICA

151/2021	09/06/2021	09/08/2021	11	LOJAS AMERICANAS S.A.	-	1,000	1083,1700	1083,1700	Sim ***
151/2021	09/06/2021	09/08/2021	11	CVB CONSTANSKI INFORMATICA LTDA	-	1,000	2390,0000	2390,0000	Não
151/2021	09/06/2021	09/08/2021	11	CASA BAHIA COMERCIAL LTDA.	-	1,000	2406,7800	2406,7800	Não
						Preço Médio -->	1959,9800	1959,9800	

Material: 2725405 - ENCERADEIRA ELETRICA

151/2021	09/06/2021	09/08/2021	12	SUBMARINO S/A.	-	3,000	1340,0000	4020,0000	Sim ***
151/2021	09/06/2021	09/08/2021	12	CVB CONSTANSKI INFORMATICA LTDA	-	3,000	1390,0000	4170,0000	Não
151/2021	09/06/2021	09/08/2021	12	MAGAZINE 155 COMÉRCIO VIRTUAL LTDA - ME	-	3,000	1388,0000	4164,0000	Não
						Preço Médio -->	1372,6700	4118,0100	

Material: 1241733 - PROJETOR MULTIMÍDIA 3500 LUMENS WIRELESS

151/2021	09/06/2021	09/08/2021	13	MAGAZINE 155 COMÉRCIO VIRTUAL LTDA - ME	-	6,000	3989,0500	23934,3000	Sim ***
151/2021	09/06/2021	09/08/2021	13	CVB CONSTANSKI INFORMATICA LTDA	-	6,000	4290,0000	25740,0000	Não
151/2021	09/06/2021	09/08/2021	13	KALUNGA SA	-	6,000	4139,1000	24834,6000	Não

(12/09)

Nº Coleta	Data Coleta	Validade	Item	Fornecedor	Marca	Quantidade	Preço Unitário	Total	Venceu
-----------	-------------	----------	------	------------	-------	------------	----------------	-------	--------

Material: 2725406 - CARRINHO DE CARGA

15/1/2021	09/06/2021	09/08/2021	14	CVB CONSTANSKI INFORMATICA LTDA	-	23,000	475,0000	10925,0000	Sim ***
15/1/2021	09/06/2021	09/08/2021	14	DISTRIBUIDORA DE FERRAMENTAS KENNEDY LTDA	-	23,000	479,9500	11038,8500	Não
15/1/2021	09/06/2021	09/08/2021	14	GADOTTI COMERCIO DE ACESSORIOS E EQUIPAMENTOS PARA MOVIMENTACAO	-	23,000	530,4300	12199,8900	Não
						Preço Médio -->	495,1300	11387,9900	

Material: 2721420 - GELADEIRA/REFRIGERADOR FROST FREE 433

15/1/2021	09/06/2021	09/08/2021	15	CASA BAHIA COMERCIAL LTDA.	-	8,000	3891,9200	31135,3600	Sim ***
15/1/2021	09/06/2021	09/08/2021	15	CVB CONSTANSKI INFORMATICA LTDA	-	8,000	4500,0000	36000,0000	Não
15/1/2021	09/06/2021	09/08/2021	15	VIA VAREJO S/A	-	8,000	3891,9200	31135,3600	Não
						Preço Médio -->	4094,6100	32756,8800	

Material: 2725407 - SMART TV 43"

15/1/2021	09/06/2021	09/08/2021	16	CVB CONSTANSKI INFORMATICA LTDA	-	10,000	1990,0000	19900,0000	Sim ***
15/1/2021	09/06/2021	09/08/2021	16	LOJAS AMERICANAS S.A.	-	10,000	1999,9900	19999,9000	Não
15/1/2021	09/06/2021	09/08/2021	16	MAGAZINE 155 COMÉRCIO VIRTUAL LTDA - ME	-	10,000	2199,0000	21990,0000	Não
						Preço Médio -->	2063,0000	20630,0000	

Material: 1241731 - LAVADORA DE ALTA PRESSÃO 1600 LIBRAS

15/1/2021	09/06/2021	09/08/2021	17	GURGELMIX MAQUINAS E FERRAMENTAS S.A.	-	6,000	459,9000	2759,4000	Sim ***
15/1/2021	09/06/2021	09/08/2021	17	CVB CONSTANSKI INFORMATICA LTDA	-	6,000	990,0000	5940,0000	Não
15/1/2021	09/06/2021	09/08/2021	17	B2W COMPANHIA DIGITAL	-	6,000	692,9000	4157,4000	Não
						Preço Médio -->	714,2700	4285,6200	

Material: 2725408 - LAVADORA PROFISSIONAL MONOFÁSICA LJ3100 400 LIBRAS COM CARRINHO E MANGUEIRA 10

15/1/2021	09/06/2021	09/08/2021	18	COLOMARTI COMERCIO E REPRESENTACAO DE FERRAMENTAS LTDA	-	18,000	2318,0100	41724,1800	Sim ***
-----------	------------	------------	----	--	---	--------	-----------	------------	---------

966

Nº Coleta	Data Coleta	Validade	Item	Fornecedor	Marca	Quantidade	Preço Unitário	Total	Venceu
151/2021	09/06/2021	09/08/2021	18	CVB CONSTANSKI INFORMATICA LTDA	-	18,000	2990,0000	53820,0000	Não
151/2021	09/06/2021	09/08/2021	18	GURGELMIX MAQUINAS E FERRAMENTAS S.A.	-	18,000	2499,9000	44998,2000	Não
						Preço Médio -->	2602,6400	46847,5200	

Material: **2721430 - AQUECEDOR HALOGENO Com 3 níveis de aquecimento, base**

151/2021	09/06/2021	09/08/2021	19	CVB CONSTANSKI INFORMATICA LTDA	-	25,000	159,0000	3975,0000	Sim ***
151/2021	09/06/2021	09/08/2021	19	REFRIGERACAO DUFRIO COMERCIO E IMPORTACAO LTDA	-	25,000	165,0000	4125,0000	Não
151/2021	09/06/2021	09/08/2021	19	JCS BRASIL ELETRODOMESTICOS S.A.	-	25,000	219,9000	5497,5000	Não
						Preço Médio -->	181,3000	4532,5000	

Material: **2725409 - AMASSADEIRA DE PÃO SEMI-RÁPIDA 5KG BIVOLT SE**

151/2021	09/06/2021	09/08/2021	20	CVB CONSTANSKI INFORMATICA LTDA	-	8,000	2490,0000	19920,0000	Sim ***
151/2021	09/06/2021	09/08/2021	20	LOJAS AMERICANAS S.A.	-	8,000	2664,9000	21319,2000	Não
151/2021	09/06/2021	09/08/2021	20	CATRAL REFRIGERACAO E ELETRODOMESTICOS LTDA	-	8,000	3480,0000	27840,0000	Não
						Preço Médio -->	2878,3000	23026,4000	

Material: **2725410 - FREEZER HORIZONTAL 1 PORTA - 220 litros, 110 v**

151/2021	09/06/2021	09/08/2021	21	CVB CONSTANSKI INFORMATICA LTDA	-	5,000	2250,0000	11250,0000	Sim ***
151/2021	09/06/2021	09/08/2021	21	MAGAZINE 155 COMÉRCIO VIRTUAL LTDA - ME	-	5,000	2289,0000	11445,0000	Não
151/2021	09/06/2021	09/08/2021	21	BUD COMERCIO DE ELETRODOMESTICOS LTDA	-	5,000	2289,0000	11445,0000	Não
						Preço Médio -->	2276,0000	11380,0000	

Material: **2725411 - APARELHO DE AR CONDICIONADO SPLIT 30000 BTUS**

151/2021	09/06/2021	09/08/2021	22	CVB CONSTANSKI INFORMATICA LTDA	-	20,000	2490,0000	49800,0000	Sim ***
151/2021	09/06/2021	09/08/2021	22	VIA VAREJO S/A	-	20,000	3079,1200	61582,4000	Não
						Preço Médio -->	2784,5600	55691,2000	

Material: **2725412 - FOGÃO INDUSTRIAL 4 BOCAS COM CHAPA E FORNO TAMPA DE INOX**

Nº Coleta	Data Coleta	Validade	Item	Fornecedor	Marca	Quantidade	Preço Unitário	Total	Venceu	
1511/2021	09/06/2021	09/08/2021	23	CHEFSTOCK COMERCIO DE EQUIPAMENTOS PARA GASTRONOMIA EIRELI	-	5,000	1379,0000	6895,0000	Sim ***	
1511/2021	09/06/2021	09/08/2021	23	CVB CONSTANSKI INFORMATICA LTDA	-	5,000	1990,0000	9950,0000	Não	
1511/2021	09/06/2021	09/08/2021	23	Via Varejo S/A Ponto Frio	-	5,000	1499,0000	7495,0000	Não	
							Preço Médio -->	1622,6700	8113,3500	

Material: **2725413 - FOGÃO INDUSTRIAL 6 BOCAS COM CHAPA E FORNO**

1511/2021	09/06/2021	09/08/2021	24	CASA BAHIA COMERCIAL LTDA.	-	10,000	1709,0500	17090,5000	Sim ***	
1511/2021	09/06/2021	09/08/2021	24	CVB CONSTANSKI INFORMATICA LTDA	-	10,000	2490,0000	24900,0000	Não	
1511/2021	09/06/2021	09/08/2021	24	SAFETYPAY BRASIL SERVICOS DE PAGAMENTOS LTDA	-	10,000	1759,3000	17593,0000	Não	
							Preço Médio -->	1986,1200	19861,2000	

Material: **1241722 - LAVADORA DE ROUPAS 12KG TURBO DUPLO ENXÁGUE BRANCO**

1511/2021	09/06/2021	09/08/2021	25	LOJAS AMERICANAS S.A.	-	6,000	1549,9900	9299,9400	Sim ***	
1511/2021	09/06/2021	09/08/2021	25	CVB CONSTANSKI INFORMATICA LTDA	-	6,000	1750,0000	10500,0000	Não	
1511/2021	09/06/2021	09/08/2021	25	CASA BAHIA COMERCIAL LTDA.	-	6,000	1649,0000	9894,0000	Não	
							Preço Médio -->	1649,6600	9897,9600	

Material: **2725414 - BEBEDOURO INDUSTRIAL 100 LITROS EM INOX COM 3 TORNEIRAS 100LP**

1511/2021	09/06/2021	09/08/2021	26	CVB CONSTANSKI INFORMATICA LTDA	-	20,000	1990,0000	39800,0000	Sim ***	
1511/2021	09/06/2021	09/08/2021	26	J I DOS SANTOS TOTAL FILTROS	-	20,000	2379,9000	47598,0000	Não	
							Preço Médio -->	2184,9500	43699,0000	

Material: **2725415 - BEBEDOURO INDUSTRIAL 25 LITROS DE COLUNA EM INOX COM 2 TORNEIRAS + FILTRO**

1511/2021	09/06/2021	09/08/2021	27	TEMPERARE EQUIPAMENTOS PARA COZINHAS LTDA	-	3,000	1699,5500	5098,6500	Sim ***	
1511/2021	09/06/2021	09/08/2021	27	CVB CONSTANSKI INFORMATICA LTDA	-	3,000	1750,0000	5250,0000	Não	
							Preço Médio -->	1724,7800	5174,3400	

Material: **2721440 - FERRO A VAPOR Base Grande Com Revestimento Ceramic**

866

Nº Coleta	Data Coleta	Validade	Item	Fornecedor	Marca	Quantidade	Preço Unitário	Total	Venceu
151/2021	09/06/2021	09/08/2021	28	CVB CONSTANSKI INFORMATICA LTDA	-	3,000	99,0000	297,0000	Sim ***
151/2021	09/06/2021	09/08/2021	28	MAGAZINE 155 COMÉRCIO VIRTUAL LTDA - ME	-	3,000	149,9000	449,7000	Não
151/2021	09/06/2021	09/08/2021	28	AMAZON SERVICOS DE VAREJO DO BRASIL LTDA.	-	3,000	278,1000	834,3000	Não
						Preço Médio -->	175,6700	527,0100	
<u>Material:</u> 2721443 - VENTILADOR OSCILANTE DE COLUNA DIÂMETRO DE 50 CM Potência de 135 watts. possui regulagem de									
151/2021	09/06/2021	09/08/2021	29	DUTRA MAQUINAS COMERCIAL E TECNICA LTDA	-	50,000	180,4100	9020,5000	Sim ***
151/2021	09/06/2021	09/08/2021	29	CVB CONSTANSKI INFORMATICA LTDA	-	50,000	299,0000	14950,0000	Não
151/2021	09/06/2021	09/08/2021	29	VENTISOL INDUSTRIA E COMERCIO S.A.	-	50,000	319,9000	15995,0000	Não
						Preço Médio -->	266,4400	13322,0000	
<u>Material:</u> 1241160 - FRIGOBAR 80 lts									
151/2021	09/06/2021	09/08/2021	30	MAGAZINE 155 COMÉRCIO VIRTUAL LTDA - ME	-	5,000	989,1000	4945,5000	Sim ***
151/2021	09/06/2021	09/08/2021	30	CVB CONSTANSKI INFORMATICA LTDA	-	5,000	1250,0000	6250,0000	Não
151/2021	09/06/2021	09/08/2021	30	LOJA ELECTROLUX COMERCIO VIRTUAL DE ELETRODOMESTICOS LTDA.	-	5,000	1029,0000	5145,0000	Não
						Preço Médio -->	1089,3700	5446,8500	
<u>Material:</u> 2721445 - FORNO DE MICROONDAS 32 lts									
151/2021	09/06/2021	09/08/2021	31	LOJAS AMERICANAS S.A.	-	3,000	584,1000	1752,3000	Sim ***
151/2021	09/06/2021	09/08/2021	31	B2W COMPANHIA DIGITAL	-	3,000	702,0500	2106,1500	Não
151/2021	09/06/2021	09/08/2021	31	IRMAOS MUFFATO CIA LTDA	-	3,000	699,0000	2097,0000	Não
						Preço Médio -->	661,7200	1985,1600	
<u>Material:</u> 2721447 - TELEFONE SEM FIO COM BLACK PIANO KX-TG6713LBB COM BASE PARA + 2 RAMAIS Tecnologia DECT.									
151/2021	09/06/2021	09/08/2021	32	CVB CONSTANSKI INFORMATICA LTDA	-	3,000	490,0000	1470,0000	Sim ***
151/2021	09/06/2021	09/08/2021	32	AMAZON SERVICOS DE VAREJO DO BRASIL LTDA.	-	3,000	649,0000	1947,0000	Não
151/2021	09/06/2021	09/08/2021	32	PANASONIC DO BRASIL LIMITADA	-	3,000	899,0000	2697,0000	Não
						Preço Médio -->	679,3300	2037,9900	

058

Nº Coleta	Data Coleta	Validade	Item	Fornecedor	Marca	Quantidade	Preço Unitário	Total	Venceu
-----------	-------------	----------	------	------------	-------	------------	----------------	-------	--------

Material: 2725416 - KIT GRAVAÇÃO YOUTUBER

15/1/2021	09/06/2021	09/08/2021	33	LOJAS AMERICANAS S.A.	-	23,000	268,7000	6180,1000	Sim ***
15/1/2021	09/06/2021	09/08/2021	33	CVB CONSTANSKI INFORMATICA LTDA	-	23,000	390,0000	8970,0000	Não
15/1/2021	09/06/2021	09/08/2021	33	Via Varejo S/A Ponto Frio	-	23,000	329,8900	7587,4700	Não
						Preço Médio -->	329,5300	7579,1900	
Preço Médio Total -->						57438,2200	509746,7500		

0016 G



Prefeitura Municipal de Jaguariáiva

0101

Centro Administrativo Prefeito Otélio Renato Baroni
Praça Isabel Branco, 142 - Cidade Alta - Cx.Postal. II - Fone: (43) 3535 - 9400 - Fax: (43) 3535 - 9422
Jaguariáiva - PR - CEP: 84200-000 - CNPJ: 76.910.900/0001-38 - compras@jaguariaiva.pr.gov.br

DEPARTAMENTO DE COMPRAS E LICITAÇÕES

Jaguariáiva, 10 de Junho de 2021.
Ref. Protocolo Nº 4807/2021

Ao

Departamento de Planejamento Institucional

SOLICITAÇÃO DE BLOQUEIO

Solicito Bloqueio/indicação de conta para fins de abertura de Procedimento Licitatório na Modalidade **Pregão** objetivando aquisição de equipamentos para atender as necessidades das instituições escolares e departamentos.

Valor Inicial Estimado R\$

R\$ 57.438,00 (Cinquenta e sete mil e trinta e oito reais e vinte e dois centavos.)
--

Subscrevo-me,

Maurício Fernandes

DIRETOR DE COMPRAS E LICITAÇÃO

PREFEITURA MUNICIPAL DE JAGUARIAIVA
PROTOCOLO GERAL

0102
7

PROCESSO/ANO: 4691 - 2021

DADOS CADASTRAIS:

Página 1 de 1

REQUERENTE: SEC. MUN. DE HABITACAO E DESENVOLVIMENTO SOCIAL
ENDEREÇO: TRAVESSA SILVERIO CARNEIRO Nº 513, CIDADE ALTA , JAGUARIAIVA
TELEFONE: CELULAR:
EMAIL:
CPF/CNPJ . . . / -

DADOS DO PROCESSO:

SOLICITAÇÃO: ABERTURA
ENTRADA: PROTOCOLO GERAL
USUÁRIO: IRACI
ENTRADA: JAGUARIAIVA, 24/05/2021 15:44:52
SÚMULA: OFICIO Nº 235/2021/SHADS -SOLICITA ABERTURA DE PROCESSO LICITATÓRIO PARA AQUISIÇÃO DE UM FORNO DE MICRO-ONDAS PARA ATENDER AS NECESSIDADES DO CONSELHO TUTELAR, SEGUE TERMO DE REFRÊNCIA E ORÇAMENTOS EM ANEXO.

DESTINO: SECR. MUN. DE FINANÇAS E PLANEJAMENTO



Responsável pelo Processo



Prefeitura Municipal de Jaguariáiva

Centro Administrativo Prefeito Otélio Renato Baroni

Praça Izabel Branco e Silva, 142 - Cidade Alta - Cx.Postal. II - Fone: (43) 3535 - 9400
Jaguariáiva - PR / CEP: 84200-000 / CNPJ: 76.910.900/0001-38 / asocial@jaguariaiva.pr.gov.br

SECRETARIA MUNICIPAL DE HABITAÇÃO E DESENVOLVIMENTO SOCIAL

Ofício 235/2021/SHADS

Jaguariáiva, 24 de maio de 2021

Prezada Sr.^a

Bruna Silva Miranda

Secretária Municipal de Finanças e Planejamento

Assunto: Aquisição de micro-ondas para o Conselho Tutelar

Prezada Sr.^a,

Cumprimentando-a cordialmente, sirvo-me do presente para solicitar a abertura de procedimento licitatório para a aquisição um forno de micro-ondas para atender as necessidades do Conselho Tutelar. Encaminho termo de referência e orçamentos em anexo.

Sem mais para o momento, coloco-me a disposição para eventuais esclarecimentos.

Cleia Aparecida Valenga Sloboda

Secretária Municipal de Habitação e Desenvolvimento Social





CONSELHO TUTELAR DA CRIANÇA E DO ADOLESCENTE DE JAGUARIAÍVA
Rua Leônidas Ferreira de Barros, 192 – Cidade Alta. Jaguariaíva/PR. CEP: 84200-000.
Telefone/fax: (43) 3535-2920 / Celular Plantão: (43) 99632-1315
E-mail: ct.jagva@hotmail.com

0104
5

OFÍCIO Nº. 122/2021

Jaguariaíva, 21 de maio de 2021.

Assunto: Aquisição de um aparelho micro-ondas

Ilma. Sra.

O Conselho Tutelar, órgão permanente e autônomo, não jurisdicional, encarregado pela sociedade de zelar pelos direitos da criança e do adolescente de Jaguariaíva, definidos no Art.131 da Lei Federal 8.069/90, no uso de suas atribuições estabelecidas no Art.136, vem através deste, solicitar a aquisição de um aparelho de micro-ondas, através do Recurso de Incentivo para Fortalecimento aos Conselheiros Tutelares, recurso esse no valor de R\$10.000,00, depositados na conta de nº 26816-x.

Segue anexo descritivo do aparelho juntamente com três orçamentos.

Sendo o que se apresenta para o momento, subscrevemos.

Respeitosamente.

José Crair de Oliveira
Conselheiro Tutelar/Presidente

Cristina Alferes
Conselheira Tutelar

Miriam Ap^a. de Pizzól da Silva
Conselheira Tutelar

Ilma Sra.
Cleia A.V. Sloboda
Secretaria Municipal de Desenvolvimento Social
Jaguariaíva-Pr.

010
3

ITEM	ESPECIFICAÇÃO	UNIDADE DE MEDIDA	QTDE
1	FORNO MICROONDAS - 34 LITROS easy clean, grill, Branco, Função combinada, 20 programas de cozimento Possuir classificação "A" em eficiência energética, Programas de descongelamento Permitem um descongelamento uniforme dos alimentos em 4 opções: carne, feijão, frango e peixe Classificação 34L Níveis de Potência 10 Classificação Energética. A Função Timer. Sim Função Descongela. Sim Prato Giratório. Sim Teclas Pré-Programadas. Sim Trava de Segurança. Sim Largura 56,5 cm Altura 32,5 cm Comprimento 45 cm Peso 15,9 kg	UND	1



Prefeitura Municipal de Jaguariaíva

Centro Administrativo Prefeito Otélio Renato Baroni

Praça Izabel Branco e Silva, 142 - Cidade Alta - Cx.Postal. II - Fone: (43) 3535 - 9400
Jaguariaíva - PR / CEP: 84200-000 / CNPJ: 76.910.900/0001-38 / asocial@jaguariaiva.pr.gov.br

010E
3

SECRETARIA MUNICIPAL DE HABITAÇÃO E DESENVOLVIMENTO SOCIAL

TERMO DE REFERÊNCIA

1) OBJETO

Contratação de empresa para aquisição de Material Permanente para o Conselho Tutelar da Criança e Adolescente de Jaguariaíva.

2) DA JUSTIFICATIVA

a) DA JUSTIFICATIVA TÉCNICA:

A utilização do Equipamento é para atender a necessidade do Conselho Tutelar.

3) DO VALOR ESTIMADO

Será preenchido através da média estimada a partir de orçamentos apresentados ao Departamento de Compras e Licitação.

4) DO DETALHAMENTO DAS ESPECIFICAÇÕES E QUANTIDADES

ITEM	DESCRIÇÃO	UNIDADE DE MEDIDA	QUANTIDADE
1	FORNO MICROONDAS - 34 LITROS easy clean, grill, Branco, Função combinada, 20 programas de cozimento Possuir classificação "A" em eficiência energética, Programas de descongelamento Permitem um descongelamento uniforme dos alimentos em 4 opções: carne, feijão, frango e peixe Classificação 34L Níveis de Potência 10 Classificação Energética. A Função Timer. Sim Função Descongelar. Sim Prato Giratório. Sim Teclas Pré-Programadas. Sim Trava de Segurança. Sim Largura 56,5 cm Altura 32,5 cm Comprimento 45 cm Peso 15,9 kg	UND	1





Prefeitura Municipal de Jaguariaíva

Centro Administrativo Prefeito Otélio Renato Baroni

Praça Izabel Branco e Silva, 142 - Cidade Alta - Cx.Postal. II - Fone: (43) 3535 - 9400
Jaguariaíva - PR / CEP: 84200-000 / CNPJ: 76.910.900/0001-38 / asocial@jaguariaiva.pr.gov.br

0107
5

SECRETARIA MUNICIPAL DE HABITAÇÃO E DESENVOLVIMENTO SOCIAL

5) DA QUALIFICAÇÃO TÉCNICA

Licenças e registros específicos para a contratação, conforme as necessidades do objeto.

6) DA GARANTIA E ASSISTÊNCIA TÉCNICA

De acordo com as necessidades.

7) DO FRETE

O frete estará a cargo da licitante vencedora.

8) DAS AMOSTRAS

Todos os itens licitados.

9) DO PRAZO DE ENTREGA E VIGÊNCIA

A entrega deverá ser feita de acordo com a necessidade do Conselho Tutelar, respeitando o prazo de entrega mencionado na Solicitação de Fornecimento.

10) LOCAL DE ENTREGA

Almoxarifado da Secretaria Municipal de Habitação e Desenvolvimento Social
Condomínio Complexo Matarazzo – Rua Salomão Félix da Silva, s/n.

11) FISCAL DO CONTRATO

Para fins de fiscalização de eventual termo contratual, designa-se a servidora Marcela Bertoni de Carvalho.

Atenciosamente,

Cleia Aparecida Valenga Sloboda

Secretária Municipal de Habitação e Desenvolvimento Social..



0108
7.



ORCAMENTO

R\$ 799,00

FORNO 34 LITROS BRANCO VALOR 799,00
Para maior clareza declaro e assino o presente.

CNPJ 02.834.982/0058-88

Jaguariaíva, 18 de MAIO de 2021.

ASS. _____
[Handwritten signature]

Moveis Liberatti

[Faint stamp: LIDA. ... CUNHA, 213 ...]

0109
3



Microondas 34 lt	1	849,15	R\$ 849,15

Valores avista e parcelado no cartão válido ate dia 30/05/2021
Prazo de entrega 10 dias
condição de pagto 45 dias após o faturamento da NF

CNPJ: 77500049/0003-08
Mercadomoveis Ltda
Av Antonio Cunha, 318 Centro Jaguariaiva - PR
43-3535-2505
wats 996397600
Vendedora Regiane

multi loja

ITEM	DESCRIÇÃO	QUANTIDADE
1	<p>FORNO MICROONDAS - 34 LITROS,</p> <p>easy clean,</p> <p>grill,</p> <p>Branco,</p> <p>Função combinada, 20 programas de cozimento</p> <p>Possuir classificação "A" em eficiência energética, Programas de descongelamento</p> <p>Permitem um descongelamento uniforme dos alimentos em 4 opções: carne, feijão, frango e peixe</p> <p>Classificação 34L</p> <p>Níveis de Potência 10</p> <p>Classificação Energética. A</p> <p>Função Timer. Sim</p> <p>Função Descongelar. Sim</p> <p>Prato Giratório. Sim</p> <p>Teclas Pré-Programadas. Sim</p> <p>Trava de Segurança. Sim</p> <p>Largura 56,5 cm</p> <p>Altura 32,5 cm</p> <p>Comprimento 45 cm</p> <p>Peso 15,9 kg</p>	699,00

02.869.763/0071-01
 HORFRAN COMERCIAL
 ELETRO MÓVEIS LTDA
 AV. ANTONIO CUNHA, 353
 CENTRO - JAGUARIAIVA - PR
 CEP: 84200-000

Raduêl Mello

0111
J.



Prefeitura Municipal de Jaguariatva
Estado do Paraná
CNPJ 76.910.900/0001-38
Praça Izabel Branco, 142 – Cidade Alta – Cx. Postal 11
CEP 84200-000 – Fone (43) 3535-1233 – Fax (43) 3535-2130

Processo 4691/2021

FOLHA DE INFORMAÇÃO

do Duplo de Compras e licitação
Definido para aquisição.

27/09/2021

Bruna Silva Miranda
Secretária Municipal de Finanças
e Planejamento
Decreto 022/2021 de 12/01/21

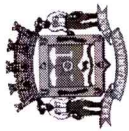

ESTADO DO PARANÁ
PREFEITURA MUNICIPAL DE JAGUARIAÍVA

Relação das Coletas de Preços (Geral)

(Período de 10/06/2021 até 10/06/2021)

Nº Coleta	Data Coleta	Validade	Item	Fornecedor	Marca	Quantidade	Preço Unitário	Total	Venceu	
152/2021	10/06/2021	10/08/2021	1	HORFRAN COMERCIAL ELETROMÓVEIS LTDA	-	1,000	699,0000	699,0000	Sim ***	
152/2021	10/06/2021	10/08/2021	1	CIMOPAR MOVEIS LTDA	-	1,000	799,0000	799,0000	Não	
152/2021	10/06/2021	10/08/2021	1	MERCADOMOVEIS LTDA	-	1,000	849,1500	849,1500	Não	
							Preço Médio -->	782,3800	782,3800	
							Preço Médio Total -->	782,3800	782,3800	

Material: 2725417 - Forno micro-ondas - 34 litros, Easy clean, Grill, Branco, Função combinada, 20 programas de cozimento.

0112
9.



Prefeitura Municipal de Jaguariaíva

0113

Centro Administrativo Prefeito Otélio Renato Baroni
Praça Isabel Branco, nº 142 - Cidade Alta - Cx. Postal II - Jaguariaíva - PR - CEP: 84200-000
Fone: (43) 3535-9400 - Fax: 3535-2130 - CNPJ: 76.910.900-0001-38 - planejamento@jaguariaiva.pr.gov.br

SECRETARIA DE PLANEJAMENTO

FOLHA DE INFORMAÇÃO

À Secretaria de Planejamento

Solicito o Bloqueio, para a aquisição de um forno micro-ondas para atender as necessidades do Conselho Tutelar, conforme solicitação da Secretaria Mun. de Habitação e Desenvolvimento Social através do Processo nº 4691/2021.

Valor: R\$ 782,38

10/06/2021

Deneval Bueno Neto
Depto de Compras e Licitações



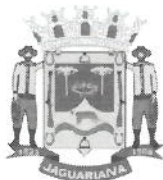

Prefeitura Municipal de Jaguariaíva

Centro Administrativo Prefeito Otélio Renato Baroni

Praça Izabel Branco e Silva, 142 - Cidade Alta - Cx.Postal. 11 - Fone: (43) 3535 - 9400
Jaguariaíva - PR / CEP: 84200-000 / CNPJ: 76.910.900/0001-38 / finanzas@jaguariaiva.pr.gov.br

SECRETARIA MUNICIPAL DE FINANÇAS E PLANEJAMENTO

Protocolo 4807/2021
4691/2021

Ao Departamento de Compras e Licitação

Indicamos a seguinte dotação orçamentária para procedimento licitatório visando aquisição de equipamentos (eletrodomésticos)

10 - SECRETARIA DE EDUCAÇÃO

2.044 Manutenção da Educação Infantil

172 - 4.4.90.52.00.00.00.00 Material Permanente

Fonte de Recurso 102,103

2.112 - Manutenção do Ensino Fundamental

184 - 4.4.90.52.00.00.00.00 Material Permanente

Fonte de Recurso 102,103,104

12 - SECRETARIA DE DESENVOLVIMENTO SOCIAL

2.047 - Manutenção das Atividades do Conselho Tutelar

326 4.4.90.52.00.00.00.00 Equipamento Permanente

Fonte de Recurso 837

C/C 26816-x

16/06/2021

Após procedimento retornar para bloqueio

Bruna Silva Miranda

Secretária Municipal de Finanças e Planejamento

Folha de Informação 90/21



Secretaria Municipal de Finanças e Planejamento

Centro Administrativo Prefeito Otélio Renato Baroni
Praça Izabel Branco e Silva, 142 - 2º Andar, Cidade Alta / Ramal: 9407



AUTORIZAÇÃO PARA ABERTURA DE PROCESSO ADMINISTRATIVO DE LICITAÇÃO

O(a) responsável por esta entidade, no uso das atribuições que lhe confere a legislação em vigor, especialmente a Lei Nr. 8.666/93 e suas alterações legais, resolve:

1 - Autorizar a abertura do presente processo administrativo de licitação, assim identificado:

Processo Administrativo: 119/2021
Modalidade: Pregão eletrônico
Forma de Julgamento: MENOR PREÇO POR ITEM
Forma de Pagamento: 30 DIAS
Prazo de Entrega: 02 meses
Local de Entrega: Almoxarifado da Sec. Educação
Vigência: 2
Objeto da Licitação: Registro de Preços para eventual aquisição de equipamentos visando atender as necessidades da Secretaria Municipal de Educação, Cultura, Esporte e Lazer e Conselho Tutelar.

Observações:

Recursos orçamentários: PREFEITURA MUNICIPAL DE JAGUARIAÍVA

Organograma	Descrição da Despesa	Máscara	Valor Estimado
12.001	Manutenção das Atividades do Conselho Tutelar	12.001.08.244.0022.2097.4.4.90.52.00	R\$ 782,38
10.002	Manutenção da Educação Infantil	10.002.12.365.0004.2044.4.4.90.52.00	R\$ 100.000,00
10.002	Manutenção da Educação Infantil	10.002.12.365.0004.2044.4.4.90.52.00	R\$ 150.000,00
10.003	Manutenção do Ensino Fundamental	10.003.12.361.0004.2043.4.4.90.52.00	R\$ 100.926,73
10.003	Manutenção do Ensino Fundamental	10.003.12.361.0004.2043.4.4.90.52.00	R\$ 155.000,00
Total Entidade:			R\$ 506.709,11
Total Entidade:			R\$ 506.709,11

Descrição do item	Unidade de Medida	Quantidade	Valor Previsto
1 CAFETEIRA INDUSTRIAL 4L INOX	UNI	2	1.636,86
2 BATEDEIRA PLANETÁRIA TURBO INOX	UNI	22	16.767,52
3 MULTIPROCESSADOR 7EM1	UNI	22	8.050,46
LIQUIDIFICADOR 5 VELOCIDADES 750W - AZUL MALIBU	UNI	22	6.290,68
5 EXAUSTOR INDUSTRIAL 30CM 220V- POTÊNCIA: 1/6CV;	UNI	22	8.169,70
6 LAVA-LOUÇA PROFISSIONAL ATÉ 18 PRATOS CICLOS 1MIN E 2,5MIN 220V	UNI	6	77.940,00
7 SECADORA DE ROUPA PISO 10 KG	UNI	7	13.721,26
8 BEBEDOURO DE COLUNA PARA GALÃO -	UNI	15	13.155,00
9 PARAFUSADEIRA E FURADEIRA SEM FIO Possui 8 -	UNI	3	990,51
10 CHALEIRA ELETRICA	UNI	1	108,31
11 PIPOQUEIRA INDUSTRIAL ELÉTRICA	UNI	1	1.959,98
12 ENCERADEIRA ELETRICA	UNI	3	4.118,01
13 PROJETOR MULTIMÍDIA 3500 LUMENS WIRELESS	UNI	6	24.836,28
14 CARRINHO DE CARGA	UNI	23	11.387,99
15 GELADEIRA/REFRIGERADOR FROST FREE 433	UNI	8	32.756,88
16 SMART TV 43"	UNI	10	20.630,00
17 LAVADORA DE ALTA PRESSÃO 1600 LIBRAS	UNI	6	4.285,62
18 LAVADORA PROFISSIONAL MONOFÁSICA LJ3100	UNI	18	46.847,52



ESTADO DO PARANÁ
PREFEITURA MUNICIPAL DE JAGUARIAÍVA

PRAÇA ISABEL BRANCO, 142 - CIDADE ALTA - Jaguariaíva - PR
CEP: 84200-000 CNPJ: 76.910.900/0001-38 Telefone: (43) 3535-9400
E-mail: comprasjag@gmail.com

Pág. 2 de 3

AUTORIZAÇÃO PARA ABERTURA DE PROCESSO ADMINISTRATIVO DE LICITAÇÃO

O(a) responsável por esta entidade, no uso das atribuições que lhe confere a legislação em vigor, especialmente a Lei Nr. 8.666/93 e suas alterações legais, resolve:

1 - Autorizar a abertura do presente processo administrativo de licitação, assim identificado:

Processo Administrativo: 119/2021
Modalidade: Pregão eletrônico
Forma de Julgamento: MENOR PREÇO POR ITEM
Forma de Pagamento: 30 DIAS
Prazo de Entrega: 02 meses
Local de Entrega: Almoxarifado da Sec. Educação
Vigência: 2
Objeto da Licitação: Registro de Preços para eventual aquisição de equipamentos visando atender as necessidades da Secretaria Municipal de Educação, Cultura, Esporte e Lazer e Conselho Tutelar.

Observações:

	Descrição do item	Unidade de Medida	Quantidade	Valor Previsto
	400 LIBRAS COM CARRINHO E MANGUEIRA 10 METROS			
19	AQUECEDOR HALOGENO Com 3 níveis de aquecimento, base	UNI	25	4.532,50
20	AMASSADEIRA DE PÃO SEMI-RÁPIDA 5KG BIVOLT SE	UNI	8	23.026,40
21	FREEZER HORIZONTAL 1 PORTA - 220 litros, 110 v	UNI	5	11.380,00
22	APARELHO DE AR CONDICIONADO SPLIT 30000 BTUS	UNI	20	55.691,20
23	FOGÃO INDUSTRIAL 4 BOCAS COM CHAPA E FORNO TAMPA DE INOX	UNI	5	8.113,35
24	FOGÃO INDUSTRIAL 6 BOCAS COM CHAPA E FORNO	UNI	10	19.861,20
25	LAVADORA DE ROUPAS 12KG TURBO DUPLO ENXÁGUE BRANCO	UNI	6	9.897,96
26	BEBEDOURO INDUSTRIAL 100 LITROS EM INOX COM 3 TORNEIRAS 100LP	UNI	20	43.699,00
27	BEBEDOURO INDUSTRIAL 25 LITROS DE COLUNA EM INOX COM 2 TORNEIRAS + FILTRO	UNI	3	5.174,34
28	FERRO A VAPOR Base Grande Com Revestimento Ceramic	UNI	3	527,01
29	VENTILADOR OSCILANTE DE COLUNA DIÂMETRO DE 50 CM Potência de 135 watts, possui regulagem de altura e regulagem de ângulo. Motor turbo com alta performance. Gera menos ruído. Hélice 6 Pás. Três velocidades. Ajuste de Altura Min. 115cm Máx. 130cm	UNI	50	13.322,00
30	FRIGOBAR 80 lts	UNI	5	5.446,85
31	FORNO DE MICROONDAS 32 lts	UNI	3	1.985,16
32	TELEFONE SEM FIO COM BLACK PIANO KX-TG6713LBB COM BASE PARA + 2 RAMAIS Tecnologia DECT, com identificador de chamadas, display, 3 monofones, bateria com duração de ate 7 dias fora da base, agenda de 100 nomes e números, bloqueio de teclado, viva voz, ramais base +5, conteúdo: 3 monofones; 3 carregadores;	UNI	3	2.037,99



AUTORIZAÇÃO PARA ABERTURA DE PROCESSO ADMINISTRATIVO DE LICITAÇÃO

O(a) responsável por esta entidade, no uso das atribuições que lhe confere a legislação em vigor, especialmente a Lei Nr. 8.666/93 e suas alterações legais, resolve:

1 - Autorizar a abertura do presente processo administrativo de licitação, assim identificado:

Processo Administrativo: 119/2021
Modalidade: Pregão eletrônico
Forma de Julgamento: MENOR PREÇO POR ITEM
Forma de Pagamento: 30 DIAS
Prazo de Entrega: 02 meses
Local de Entrega: Almoxarifado da Sec. Educação
Virtu **cia:** 2
Objeto da Licitação: Registro de Preços para eventual aquisição de equipamentos visando atender as necessidades da Secretaria Municipal de Educação, Cultura, Esporte e Lazer e Conselho Tutelar.

Observações:

	Descrição do item	Unidade de Medida	Quantidade	Valor Previsto
	3 adaptadores AC ; 6 baterias recarregáveis Ni-MH; 3 prendedores de cinto, bivolt			
33	KIT GRAVAÇÃO YOUTUBER	UNI	23	7.579,19
34	Forno micro-ondas - 34 litros, Easy clean, Grill, Branco, Função combinada, 20 programas de cozimento, Possuir classificação "A" em eficiência energética, Programas de descongelamento, Conforme Termo de Referência.	UNI	1	782,38

Total Previsto: 506.709,11

Jaguariaíva, 17 de Junho de 2021

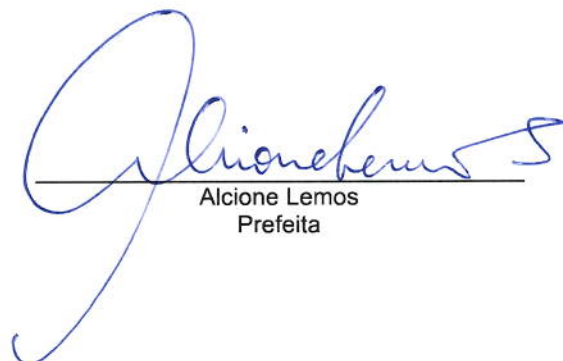
Alcione Lemos
Prefeita



Prefeitura Municipal de Jaguariaíva

Centro Administrativo Prefeito Otélio Renato Baroni 0118
Praça Izabel Branco e Silva, 142 - Cidade Alta - Cx.Postal. II - Fone: (43) 3535 - 9400 / Fax: (43) 3535 - 9422
Jaguariaíva - PR / CEP: 84200-000 / CNPJ: 76.910.900/0001-38 / gabinete@jaguariaiva.pr.gov.br

GABINETE DA PREFEITA

DECRETO nº. 285/2021

A Prefeita de Jaguariaíva, Estado do Paraná, Senhora **ALCIONE LEMOS**, no uso das atribuições que lhe conferem o artigo 67, inciso X, XI e XXIV da Lei Orgânica do Município, arts. 15 §8º, 51 e parágrafos da Lei Federal nº. 8666/93,

DECRETA

Artigo 1º. NOMEIA os senhores (as): **VINÍCIUS WEIGERT**, brasileiro, solteiro, servidor público municipal com cargo em provimento efetivo de Fiscal de Tributos, portador da Cédula de Identidade R.G. nº. X.XXX.515-2 IIPR/PR e inscrito no CPF/MF sob nº. XXX.XXX.309-02; **FERNANDA SOUZA**, brasileira, solteira, servidora pública municipal com cargo em provimento efetivo de Agente Administrativo, portadora da Cédula de Identidade R.G. nº. XX.XXX.499-1 SESP/PR e inscrita no CPF/MF sob nº. XXX.XXX.779-61; **LADY PAMELA FRANCIELLE ARIADNE TEIXEIRA LUCAS**, brasileira, solteira, servidora pública municipal com cargo em provimento efetivo de Auxiliar de Farmácia, portadora da Cédula de Identidade R.G. nº. XX.XXX.513-5 IIPR/PR, e inscrita no CPF/MF sob nº. XXX.XXX.949-51; **PRISCILA ANGELO DA LUZ DE MELO**, brasileira, casada, servidora pública municipal com cargo em provimento efetivo de Escriturário II, portadora da Cédula de Identidade R.G. nº. X.XXX.929-9 IIPR/PR e inscrita no CPF/MF sob nº. XXX.XXX.129-59; **MARIA CRISTINA DE MELLO**, brasileira, solteira, servidora pública municipal com cargo em provimento efetivo de Técnico em Contabilidade, portadora da Cédula de Identidade R.G. nº. X.XXX.597-5 IIPR/PR e inscrita no CPF/MF sob o nº. XXX.XXX.059-61, para, sob a presidência do primeiro, integrarem a **COMISSÃO DE LICITAÇÃO**, com o objetivo de analisarem todos os processos licitatórios, em todas as suas modalidades, que vierem a ser promovidos pelo Município de Jaguariaíva no exercício do ano de 2021.

Artigo 2º. Competem aos membros da Comissão Permanente de Licitação, os procedimentos de abertura e julgamento dos processos licitatórios em todas as modalidades previstas na Lei Federal nº. 8.666/93 com suas alterações e na Lei Federal nº. 10.520/02, bem como nos procedimentos administrativos da administração direta por Dispensa ou Inexigibilidade de Licitação promovidos pela Prefeitura Municipal.

Artigo 3º. Servirá como Pregoeiro, na forma da Lei Federal nº. 10.520/02 o senhor **DENEVAL BUENO NETO**, brasileiro, solteiro, servidor público municipal com cargo em provimento efetivo de Escriturário I, portador da Cédula de Identidade R.G. nº. X.XXX.656-0 IIPR/PR e inscrito no CPF/MF sob nº. XXX.XXX.649-00.

Artigo 4º. Servirão como membros da Comissão de Apoio, nos termos da Lei Federal nº. 10.520/02, os seguintes servidores:

PUBLICADO
SEMANÁRIO OFICIAL DO MUNICÍPIO
EM 30/03/2021



Prefeitura Municipal de Jaguaraiava

Centro Administrativo Prefeito Otélio Renato Baroni

Praça Izabel Branco e Silva, 142 - Cidade Alta - Cx.Postal. II - Fone: (43) 3535 - 9400 / Fax: (43) 3535 - 9422
Jaguaraiava - PR / CEP: 84200-000 / CNPJ: 76.910.900/0001-38 / gabinete@jaguaraiava.pr.gov.br

GABINETE DA PREFEITA

- **MARCELA BERTONI DE CARVALHO**, brasileira, solteira, servidora pública municipal com cargo em provimento efetivo de Nutricionista, portadora da Cédula de Identidade R.G. nº. X.XXX.559-1 IIPR/PR e inscrita no CPF/MF nº. XXX.XXX.869-55;
- **RODOLFO GUERKE JUNIOR**, brasileiro, casado, servidor público municipal com cargo em provimento comissionado de Diretor de Tecnologia e Informação, portador da Cédula de Identidade R.G. nº. XX.XXX.596-0 SESP/PR e inscrito no CPF/MF sob nº. XXX.XXX.339-06;
- **GILSON DE MELO TEIXEIRA**, brasileiro, solteiro, servidor público municipal com cargo em provimento efetivo de Analista de Planejamento e Orçamento, portador da Cédula de Identidade R.G. nº. X.XXX.950-7 IIPR/PR e inscrito no CPF/MF sob nº. XXX.XXX.149-50;
- **ROGÉRIO FRACALOSSI**, brasileiro, divorciado, servidor público municipal com cargo em provimento efetivo de Farmacêutico Bioquímico, portador da Cédula de Identidade R.G. nº. X.XXX.798-2 SESP/PR e inscrito no CPF/MF sob nº. XXX.XXX.399-78;
- **ANA CLÁUDIA KRUL**, brasileira, solteira, servidora pública municipal com cargo em provimento efetivo de Engenheiro Civil, portadora da Cédula de Identidade R.G. nº. X.XXX.219-0 IIPR/PR, inscrita no CPF/MF sob nº. XXX.XXX.079-14.

Artigo 5º. Os serviços prestados em decorrência deste Decreto, serão sem ônus para o Município, sendo considerados de caráter relevante e de interesse Público (artigo 4º da Lei Municipal nº. 2155/2010).

Artigo 6º. Fica Revogado o Decreto nº. 011/2021, datado de 04 de janeiro de 2020.

Artigo 7º. Este Decreto entra em vigor na presente data.

Artigo 8º. Publique-se. Registre-se. Anote-se.

Gabinete da Prefeita, 29 de março de 2021.

ALCIONE LEMOS
Prefeita Municipal

JOSIAS ZACHAROW PEDROSO
Secretário Municipal de Administração e Recursos Humanos

BRUNA SILVA MIRANDA
Secretária Municipal de Finanças e Planejamento

TANIA MARISTELA MUNHOZ
Secretária Municipal de Negócios Jurídicos



Prefeitura Municipal de Jaguariaíva

Centro Administrativo Prefeito Otélio Renato Baroni

Praça Isabel Branco, 142 - Cidade Alta - Cx.Postal. II - Fone: (43) 3535 - 9400 - Fax: (43) 3535 - 9422
Jaguariaíva - PR - CEP: 84200-000 - CNPJ: 76.910.900/0001-38 - compras@jaguariaiva.pr.gov.br

0120

DEPARTAMENTO DE COMPRAS E LICITAÇÕES

PREGÃO ELETRÔNICO Nº 77/2021

Processo Administrativo Nº 119/2021

Torna-se público, para conhecimento dos interessados, que a **PREFEITURA MUNICIPAL DE JAGUARIAÍVA/PR** por meio do Departamento de Compras e Licitação sediado à Praça Isabel Branco nº 142, Cidade Alta, realizará licitação, para Contratação para execução de serviços, na modalidade **PREGÃO**, na forma **ELETRÔNICA**, com critério de julgamento **MENOR PREÇO POR ITEM**, nos termos da Lei nº 10.520, de 17 de julho de 2002, do Decreto nº 10.024, de 20 de setembro de 2019, do Decreto nº 7.746, de 05 de junho de 2012, da Lei Complementar nº 123, de 14 de dezembro de 2006, Decreto Municipal nº 329/2021 que regulamenta no Município de Jaguariaíva, o Pregão na forma Eletrônica, aplicando-se, subsidiariamente, a Lei nº 8.666, de 21 de junho de 1993, e as exigências estabelecidas neste Edital.

RECEBIMENTO DAS PROPOSTAS: Das 09h30min do dia 18 de junho de 2021 às 09h00min do dia 1º de julho de 2021.

ABERTURA E JULGAMENTO DAS PROPOSTAS: Das 09h01min às 09h29min do dia 1º de julho de 2021.

INÍCIO DA SESSÃO DE DISPUTA DE PREÇOS: às 09h30min do dia 1º de julho de 2021.

REFERÊNCIA DE TEMPO: Horário de Brasília (DF).

LOCAL: Portal: Bolsa de Licitações do Brasil – BLL www.bll.org.br

1. DO OBJETO

O objeto da presente licitação é a escolha da proposta mais vantajosa para o **Registro de Preços para eventual aquisição de equipamentos visando atender as necessidades da Secretaria Municipal de Educação, Cultura, Esporte e Lazer e Conselho Tutelar**, conforme condições, quantidades e exigências estabelecidas neste Edital com as características descritas abaixo:

- 1.1. A licitação será dividida em **ITENS**, conforme tabela constante do Termo de Referência, facultando-se ao licitante a participação em quantos **ITENS** forem de seu interesse.
- 1.2. O critério de julgamento adotado será o de **MENOR PREÇO** do item, observadas as exigências contidas neste Edital e seus Anexos quanto às especificações do objeto.

2. DOS RECURSOS ORÇAMENTÁRIOS

- 2.1. As despesas para atender a esta licitação estão programadas em dotação orçamentária própria, prevista no orçamento do Município para o exercício de 2021:



Prefeitura Municipal de Jaguariaíva

Centro Administrativo Prefeito Otélio Renato Baroni

Praça Isabel Branco, 142 - Cidade Alta - Cx.Postal. II - Fone: (43) 3535 - 9400 - Fax: (43) 3535 - 9422
Jaguariaíva - PR - CEP: 84200-000 - CNPJ: 76.910.900/0001-38 - compras@jaguariaiva.pr.gov.br

0121

DEPARTAMENTO DE COMPRAS E LICITAÇÕES

Órgão: 10 – SECRETARIA MUNICIPAL DE EDUCAÇÃO, CULTURA E ESPORTES
Projeto/Atividade: 2.044 – MANUTENÇÃO DA EDUCAÇÃO INFANTIL
Classificação do Elemento de Despesa: (102/103) 4.4.90.52.00.00.00.00 – MATERIAL PERMANENTE

Código reduzido: 172

Projeto/Atividade: 2.112 – MANUTENÇÃO DO ENSINO FUNDAMENTAL

Classificação do Elemento de Despesa: (102/103/104) 4.4.90.52.00.00.00.00 – MATERIAL PERMANENTE

Código reduzido: 184

Órgão: 12 – SECRETARIA MUNICIPAL DE DESENVOLVIMENTO SOCIAL

Projeto/Atividade: 2.047 – MANUTENÇÃO DAS ATIVIDADES DO CONSELHO TUTELAR

Classificação do Elemento de Despesa: (837) 4.4.90.52.00.00.00.00 – MATERIAL PERMANENTE

Código reduzido: 326

3. DO CREDENCIAMENTO

3.1 Poderão participar desta Licitação todas e quaisquer empresas ou sociedades, regularmente estabelecidas no País, que sejam especializadas e credenciadas no objeto desta licitação e que satisfaçam todas as exigências, especificações e normas contidas neste Edital e seus Anexos.

3.2 Poderão participar deste Pregão Eletrônico as empresas que apresentarem toda a documentação por ela exigida para respectivo cadastramento junto à Bolsa de Licitações e Leilões.

3.3 É vedada a participação de empresa em forma de consórcios ou grupos de empresas.

3.4 Não poderá participar da licitação a empresa que estiver sob falência, concordata, concurso de credores, dissolução, liquidação ou que tenha sido declarada inidônea por órgão ou entidade da administração pública direta ou indireta, federal, estadual, municipal ou Distrito Federal ou que esteja cumprindo período de suspensão no âmbito da administração municipal.

3.5 O licitante deverá estar credenciado, de forma direta ou através de empresas associadas à Bolsa de Licitações do Brasil, até no mínimo uma hora antes do horário fixado no edital para o recebimento das propostas.

3.6 O cadastramento do licitante deverá ser requerido acompanhado dos seguintes documentos:

a) Instrumento particular de mandato outorgando à operador devidamente credenciado junto à Bolsa, poderes específicos de sua representação no pregão, conforme modelo fornecido pela Bolsa de Licitações do Brasil (**ANEXO 04**).

b) Declaração de seu pleno conhecimento, de aceitação e de atendimento às exigências de habilitação previstas no Edital, conforme modelo fornecido pela Bolsa de Licitações do Brasil (**ANEXO 04**) e

c) Especificações do produto objeto da licitação em conformidade com edital, constando preço, marca e modelo e em caso de itens específicos mediante solicitação do pregoeiro no ícone ARQ, inserção de catálogos do fabricante. "A empresa participante do certame não deve ser identificada". Decreto 5.450/05 art. 24 parágrafo 5º.

O custo de operacionalização e uso do sistema, ficará a cargo do Licitante vencedor do certame, que pagará a Bolsa de Licitações do Brasil, provedora do sistema eletrônico, o



Prefeitura Municipal de Jaguariaíva

Centro Administrativo Prefeito Otélio Renato Baroni

Praça Isabel Branco, 142 - Cidade Alta - Cx.Postal. II - Fone: (43) 3535 - 9400 - Fax: (43) 3535 - 9422
Jaguariaíva - PR - CEP: 84200-000 - CNPJ: 76.910.900/0001-38 - compras@jaguariaiva.pr.gov.br

0122

DEPARTAMENTO DE COMPRAS E LICITAÇÕES

equivalente ao percentual estabelecido pela mesma sobre o valor contratual ajustado, a título de taxa pela utilização dos recursos de tecnologia da informação, em conformidade com o regulamento operacional da BLL – Bolsa de Licitações do Brasil, **ANEXO 04**.

3.7 A microempresa ou empresa de pequeno porte, além da apresentação da declaração constante no Anexo 09 para fins de habilitação, deverá, quando do cadastramento da proposta inicial de preço a ser digitado no sistema, verificar nos dados cadastrais se assinalou o regime ME/EPP no sistema conforme o seu regime de tributação para fazer valer o direito de prioridade do desempate. Art. 44 e 45 da LC 123/2006.

4. REGULAMENTO OPERACIONAL DO CERTAME

4.1 O certame será conduzido pelo Pregoeiro, com o auxílio da equipe de apoio, que terá, em especial, as seguintes atribuições:

- a) acompanhar os trabalhos da equipe de apoio;
- b) responder as questões formuladas pelos fornecedores, relativas ao certame;
- c) abrir as propostas de preços;
- d) analisar a aceitabilidade das propostas;
- e) desclassificar propostas indicando os motivos;
- f) conduzir os procedimentos relativos aos lances e à escolha da proposta do lance de menor preço;
- g) verificar a habilitação do proponente classificado em primeiro lugar;
- h) declarar o vencedor;
- i) receber, examinar e decidir sobre a pertinência dos recursos;
- j) elaborar a ata da sessão;
- k) encaminhar o processo à autoridade superior para homologar e autorizar a contratação;
- l) abrir processo administrativo para apuração de irregularidades visando a aplicação de penalidades previstas na legislação.

CRENCIAMENTO NO SISTEMA LICITAÇÕES DA BOLSA DE LICITAÇÕES E LEILÕES:

4.2 As pessoas jurídicas ou firmas individuais interessadas deverão nomear através do instrumento de mandato previsto no item 4.6 "a", com firma reconhecida, operador devidamente credenciado em qualquer empresa associada à Bolsa de Licitações do Brasil, atribuindo poderes para formular lances de preços e praticar todos os demais atos e operações no site: www.bll.org.br.

4.3 A participação do licitante no pregão eletrônico se dará por meio de participação direta ou através de empresas associadas à BLL – Bolsa de Licitações do Brasil, a qual deverá manifestar, por meio de seu operador designado, em campo próprio do sistema, pleno conhecimento, aceitação e atendimento às exigências de habilitação previstas no Edital.

4.4 O acesso do operador ao pregão, para efeito de encaminhamento de proposta de preço e lances sucessivos de preços, em nome do licitante, somente se dará mediante prévia definição de senha privativa.

4.5 A chave de identificação e a senha dos operadores poderão ser utilizadas em qualquer pregão eletrônico, salvo quando canceladas por solicitação do credenciado ou por iniciativa da BLL - Bolsa De Licitações do Brasil.

4.6 É de exclusiva responsabilidade do usuário o sigilo da senha, bem como seu uso em qualquer transação efetuada diretamente ou por seu representante, não cabendo a BLL - Bolsa de Licitações do Brasil a responsabilidade por eventuais danos decorrentes de uso indevido da senha, ainda que por terceiros.



Prefeitura Municipal de Jaguariaíva

Centro Administrativo Prefeito Otélio Renato Baroni

Praça Isabel Branco, 142 - Cidade Alta - Cx.Postal. II - Fone: (43) 3535 - 9400 - Fax: (43) 3535 - 9422
Jaguariaíva - PR - CEP: 84200-000 - CNPJ: 76.910.900/0001-38 - compras@jaguariaiva.pr.gov.br

0123

DEPARTAMENTO DE COMPRAS E LICITAÇÕES

4.7 O credenciamento do fornecedor e de seu representante legal junto ao sistema eletrônico implica a responsabilidade legal pelos atos praticados e a presunção de capacidade técnica para realização das transações inerentes ao pregão eletrônico.

PARTICIPAÇÃO:

4.8 Poderão participar desta Licitação somente as Microempresas e Empresas de Pequeno Porte pertencentes ao ramo de atividade relacionado ao objeto da licitação, conforme disposto nos respectivos atos constitutivos, que atenderem a todas as exigências, inclusive quanto à documentação, constantes deste Edital e seus anexos

4.9 A participação no Pregão, na Forma Eletrônica se dará por meio da digitação da senha pessoal e intransferível do representante credenciado (operador da corretora de mercadorias) e subsequente encaminhamento da proposta de preços, exclusivamente por meio do sistema eletrônico, observados data e horário limite estabelecido.

4.10 Caberá ao fornecedor acompanhar as operações no sistema eletrônico durante a sessão pública do pregão, ficando responsável pelo ônus decorrente da perda de negócios diante da inobservância de quaisquer mensagens emitidas pelo sistema ou da desconexão do seu representante;

4.11 O licitante responsabiliza-se exclusiva e formalmente pelas transações efetuadas em seu nome, assume como firmes e verdadeiras suas propostas e seus lances, inclusive os atos praticados diretamente ou por seu representante, excluída a responsabilidade do provedor do sistema ou do órgão ou entidade promotora da licitação por eventuais danos decorrentes de uso indevido das credenciais de acesso, ainda que por terceiros.

4.12 Não poderão participar desta licitação os interessados:

4.12.1 proibidos de participar de licitações e celebrar contratos administrativos, na forma da legislação vigente;

4.12.2 que não atendam às condições deste Edital e seu(s) anexo(s);

4.12.3 estrangeiros que não tenham representação legal no Brasil com poderes expressos para receber citação e responder administrativa ou judicialmente;

4.12.4 que se enquadrem nas vedações previstas no artigo 9º da Lei nº 8.666, de 1993;

4.12.5 que estejam sob falência, concurso de credores, concordata ou em processo de dissolução ou liquidação;

4.12.6 Organizações da Sociedade Civil de Interesse Público - OSCIP, atuando nessa condição (Acórdão nº 746/2014-TCU-Plenário).

4.14 Qualquer dúvida em relação ao acesso no sistema operacional, poderá ser esclarecida ou através de uma empresa associada ou pelos telefones: Curitiba-PR (41) 3097-4600, ou através da Bolsa de Licitações do Brasil ou pelo e-mail contato@bll.org.br.



Prefeitura Municipal de Jaguariaíva

Centro Administrativo Prefeito Otélio Renato Baroni

Praça Isabel Branco, 142 - Cidade Alta - Cx.Postal. II - Fone: (43) 3535 - 9400 - Fax: (43) 3535 - 9422
Jaguariaíva - PR - CEP: 84200-000 - CNPJ: 76.910.900/0001-38 - compras@jaguariaiva.pr.gov.br

0124

DEPARTAMENTO DE COMPRAS E LICITAÇÕES

5. DA APRESENTAÇÃO DA PROPOSTA E DOS DOCUMENTOS DE HABILITAÇÃO

5.1. Os licitantes encaminharão, exclusivamente por meio do sistema, **CONCOMITANTEMENTE** com os documentos de habilitação exigidos no edital, proposta com a descrição do objeto ofertado e o preço, até a data e o horário estabelecidos para abertura da sessão pública, quando, então, encerrar-se-á automaticamente a etapa de envio dessa documentação.

5.2. O envio da proposta, acompanhada dos documentos de habilitação exigidos neste Edital, ocorrerá por meio de chave de acesso e senha.

5.3. As Microempresas e Empresas de Pequeno Porte deverão encaminhar a documentação de habilitação, ainda que haja alguma restrição de regularidade fiscal e trabalhista, nos termos do art. 43, § 1º da LC nº 123, de 2006.

5.4. Incumbirá ao licitante acompanhar as operações no sistema eletrônico durante a sessão pública do Pregão, ficando responsável pelo ônus decorrente da perda de negócios, diante da inobservância de quaisquer mensagens emitidas pelo sistema ou de sua desconexão.

5.5. Até a abertura da sessão pública, os licitantes poderão retirar ou substituir a proposta e os documentos de habilitação anteriormente inseridos no sistema;

5.6. Não será estabelecida, nessa etapa do certame, ordem de classificação entre as propostas apresentadas, o que somente ocorrerá após a realização dos procedimentos de negociação e julgamento da proposta.

5.7. Os documentos que compõem a proposta e a habilitação do licitante melhor classificado somente serão disponibilizados para avaliação do pregoeiro e para acesso público após o encerramento do envio de lances.

6. DO PREENCHIMENTO DA PROPOSTA

6.1. O licitante deverá enviar sua proposta mediante o preenchimento, no sistema eletrônico, dos seguintes campos:

6.1.1. Valor unitário;

6.1.2. Marca;

6.1.3. Fabricante;

6.1.4. Descrição detalhada do objeto, contendo as informações similares à especificação do Termo de Referência: indicando, no que for aplicável, o *modelo, prazo de validade ou de garantia, número do registro ou inscrição do bem no órgão competente, quando for o caso;*

6.2. Todas as especificações do objeto contidas na proposta vinculam a Contratada.



Prefeitura Municipal de Jaguariaíva

Centro Administrativo Prefeito Otélio Renato Baroni

Praça Isabel Branco, 142 - Cidade Alta - Cx.Postal. II - Fone: (43) 3535 - 9400 - Fax: (43) 3535 - 9422
Jaguariaíva - PR - CEP: 84200-000 - CNPJ: 76.910.900/0001-38 - compras@jaguariaiva.pr.gov.br

0125

DEPARTAMENTO DE COMPRAS E LICITAÇÕES

6.3. Nos valores propostos estarão inclusos todos os custos operacionais, encargos previdenciários, trabalhistas, tributários, comerciais e quaisquer outros que incidam direta ou indiretamente no fornecimento dos bens.

6.4. Os preços ofertados, tanto na proposta inicial, quanto na etapa de lances, serão de exclusiva responsabilidade do licitante, não lhe assistindo o direito de pleitear qualquer alteração, sob alegação de erro, omissão ou qualquer outro pretexto.

6.5. O prazo de validade da proposta não será inferior a 60 (sessenta) dias, a contar da data de sua apresentação.

6.6. O licitante deverá declarar, para cada item, em campo próprio do sistema BLL, se o produto ofertado é manufaturado nacional beneficiado por um dos critérios de margem de preferência indicados no Termo de Referência.

6.7. Os licitantes devem respeitar os preços máximos estabelecidos nas normas de regência de contratações públicas federais, quando participarem de licitações públicas;

6.7.1. O descumprimento das regras supramencionadas pela Administração por parte dos contratados pode ensejar a fiscalização do Tribunal de Contas do Estado e, após o devido processo legal, gerar as seguintes consequências: assinatura de prazo para a adoção das medidas necessárias ao exato cumprimento da lei, nos termos do art. 71, inciso IX, da Constituição; ou condenação dos agentes públicos responsáveis e da empresa contratada ao pagamento dos prejuízos ao erário, caso verificada a ocorrência de superfaturamento por sobrepreço na execução do contrato.

7. DA ABERTURA DA SESSÃO, CLASSIFICAÇÃO DAS PROPOSTAS E FORMULAÇÃO DE LANCES

7.1. A abertura da presente licitação dar-se-á em sessão pública, por meio de sistema eletrônico, na data, horário e local indicados neste Edital.

7.2. O Pregoeiro verificará as propostas apresentadas, desclassificando desde logo aquelas que não estejam em conformidade com os requisitos estabelecidos neste Edital, contenham vícios insanáveis ou não apresentem as especificações técnicas exigidas no Termo de Referência.

7.2.1. Também será desclassificada a proposta que identifique o licitante.

7.2.2. A desclassificação será sempre fundamentada e registrada no sistema, com acompanhamento em tempo real por todos os participantes.

7.2.3. A não desclassificação da proposta não impede o seu julgamento definitivo em sentido contrário, levado a efeito na fase de aceitação.

7.3. O sistema ordenará automaticamente as propostas classificadas, sendo que somente estas participarão da fase de lances.



Prefeitura Municipal de Jaguariaíva

Centro Administrativo Prefeito Otélio Renato Baroni

Praça Isabel Branco, 142 - Cidade Alta - Cx.Postal. II - Fone: (43) 3535 - 9400 - Fax: (43) 3535 - 9422
Jaguariaíva - PR - CEP: 84200-000 - CNPJ: 76.910.900/0001-38 - compras@jaguariaiva.pr.gov.br

0126

DEPARTAMENTO DE COMPRAS E LICITAÇÕES

- 7.4. O sistema disponibilizará campo próprio para troca de mensagens entre o Pregoeiro e os licitantes.
- 7.5. Iniciada a etapa competitiva, os licitantes deverão encaminhar lances exclusivamente por meio do sistema eletrônico, sendo imediatamente informados do seu recebimento e do valor consignado no registro.
- 7.5.1. O lance deverá ser ofertado pelo **VALOR UNITÁRIO DO ITEM**.
- 7.6. Os licitantes poderão oferecer lances sucessivos, observando o horário fixado para abertura da sessão e as regras estabelecidas no Edital.
- 7.7. O licitante somente poderá oferecer lance de valor inferior ou ao último por ele ofertado e registrado pelo sistema.
- 7.8. O intervalo mínimo de diferença de valores entre os lances, que incidirá tanto em relação aos lances intermediários quanto em relação à proposta que cobrir a melhor oferta deverá ser de no mínimo **R\$ 0,1 (um centavo)**.
- 7.9. O intervalo entre os lances enviados pelo mesmo licitante não poderá ser inferior a vinte (20) segundos e o intervalo entre lances não poderá ser inferior a três (3) segundos, sob pena de serem automaticamente descartados pelo sistema os respectivos lances.
- 7.10. Será adotado para o envio de lances no Pregão Eletrônico o modo de disputa **"ABERTO"**, em que os licitantes apresentarão lances públicos e sucessivos, com prorrogações.
- 7.11. A etapa de lances da sessão pública terá duração de dez minutos e, após isso, será prorrogada automaticamente pelo sistema quando houver lance ofertado nos últimos dois minutos do período de duração da sessão pública.
- 7.12. A prorrogação automática da etapa de lances, de que trata o item anterior, será de dois minutos e ocorrerá sucessivamente sempre que houver lances enviados nesse período de prorrogação, inclusive no caso de lances intermediários.
- 7.13. Não havendo novos lances na forma estabelecida nos itens anteriores, a sessão pública encerrar-se-á automaticamente.
- 7.14. Encerrada a fase competitiva sem que haja a prorrogação automática pelo sistema, poderá o pregoeiro, assessorado pela equipe de apoio, justificadamente, admitir o reinício da sessão pública de lances, em prol da consecução do melhor preço.
- 7.10. Não serão aceitos dois ou mais lances de mesmo valor, prevalecendo aquele que for recebido e registrado em primeiro lugar.
- 7.11. Durante o transcurso da sessão pública, os licitantes serão informados, em tempo real, do valor do menor lance registrado, vedada a identificação do licitante.

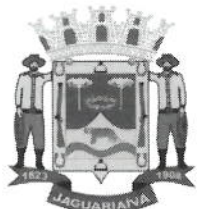

Prefeitura Municipal de Jaguariáiva

Centro Administrativo Prefeito Otélio Renato Baroni

Praça Isabel Branco, 142 - Cidade Alta - Cx.Postal. II - Fone: (43) 3535 - 9400 - Fax: (43) 3535 - 9422
Jaguariáiva - PR - CEP: 84200-000 - CNPJ: 76.910.900/0001-38 - compras@jaguariaiva.pr.gov.br

0127

DEPARTAMENTO DE COMPRAS E LICITAÇÕES

7.12. No caso de desconexão com o Pregoeiro, no decorrer da etapa competitiva do Pregão, o sistema eletrônico poderá permanecer acessível aos licitantes para a recepção dos lances.

7.13. Quando a desconexão do sistema eletrônico para o pregoeiro persistir por tempo superior a dez minutos, a sessão pública será suspensa e reiniciada somente após decorridas vinte e quatro horas da comunicação do fato pelo Pregoeiro aos participantes, no sítio eletrônico utilizado para divulgação.

7.14. O Critério de julgamento adotado será o de **MENOR PREÇO**, conforme definido neste Edital e seus anexos.

7.15. Caso o licitante não apresente lances, concorrerá com o valor de sua proposta.

7.16. Em relação a itens não exclusivos para participação de microempresas e empresas de pequeno porte, uma vez encerrada a etapa de lances, será efetivada a verificação automática, junto à Receita Federal, do porte da entidade empresarial. O sistema identificará em coluna própria as microempresas e empresas de pequeno porte participantes, procedendo à comparação com os valores da primeira colocada, se esta for empresa de maior porte, assim como das demais classificadas, para o fim de aplicar-se o disposto nos arts. 44 e 45 da LC nº 123, de 2006, regulamentada pelo Decreto nº 8.538, de 2015.

7.17. Nessas condições, as propostas de microempresas e empresas de pequeno porte que se encontrarem na faixa de até 5% (cinco por cento) acima da melhor proposta serão consideradas empatadas com a primeira colocada.

7.18. A melhor classificada nos termos do item anterior terá o direito de encaminhar uma última oferta para desempate, obrigatoriamente em valor inferior ao da primeira colocada, no prazo de 5 (cinco) minutos controlados pelo sistema, contados após a comunicação automática para tanto.

7.19. Caso a microempresa ou a empresa de pequeno porte melhor classificada desista ou não se manifeste no prazo estabelecido, serão convocadas as demais licitantes microempresa e empresa de pequeno porte que se encontrem naquele intervalo de 5% (cinco por cento), na ordem de classificação, para o exercício do mesmo direito, no prazo estabelecido no subitem anterior.

7.20. No caso de equivalência dos valores apresentados pelas microempresas e empresas de pequeno porte que se encontrem nos intervalos estabelecidos nos subitens anteriores, será realizado sorteio entre elas para que se identifique aquela que primeiro poderá apresentar melhor oferta.

7.21. Quando houver propostas beneficiadas com as margens de preferência em relação ao produto estrangeiro, o critério de desempate será aplicado exclusivamente entre as propostas que fizerem jus às margens de preferência, conforme regulamento.



Prefeitura Municipal de Jaguariáiva

Centro Administrativo Prefeito Otélio Renato Baroni

Praça Isabel Branco, 142 - Cidade Alta - Cx.Postal. II - Fone: (43) 3535 - 9400 - Fax: (43) 3535 - 9422
Jaguariáiva - PR - CEP: 84200-000 - CNPJ: 76.910.900/0001-38 - compras@jaguariaiva.pr.gov.br

0128

DEPARTAMENTO DE COMPRAS E LICITAÇÕES

7.22. Havendo eventual empate entre propostas, o critério de desempate será aquele previsto no art. 3º, § 2º, da Lei nº 8.666, de 1993, assegurando-se a preferência, sucessivamente, aos bens produzidos:

- 7.22.1. no país;
- 7.22.2. por empresas brasileiras;
- 7.22.3. por empresas que invistam em pesquisa e no desenvolvimento de tecnologia no País;
- 7.22.4. por empresas que comprovem cumprimento de reserva de cargos prevista em lei para pessoa com deficiência ou para reabilitado da Previdência Social e que atendam às regras de acessibilidade previstas na legislação.

7.23. Persistindo o empate, a proposta vencedora será sorteada pelo sistema eletrônico dentre as propostas empatadas.

7.24. Encerrada a etapa de envio de lances da sessão pública, o pregoeiro deverá encaminhar, pelo sistema eletrônico, contraproposta ao licitante que tenha apresentado o melhor preço, para que seja obtida melhor proposta, vedada a negociação em condições diferentes das previstas neste Edital.

7.24.1. A negociação será realizada por meio do sistema, podendo ser acompanhada pelos demais licitantes.

7.24.2. O pregoeiro solicitará ao licitante melhor classificado que, no prazo de **03 (TRÊS) HORAS** envie a proposta adequada ao último lance ofertado após a negociação realizada, acompanhada, se for o caso, dos documentos complementares, quando necessários à confirmação daqueles exigidos neste Edital e já apresentados.

7.25. Após a negociação do preço, o Pregoeiro iniciará a fase de aceitação e julgamento da proposta.

8. DA ACEITABILIDADE DA PROPOSTA VENCEDORA.

8.1. Encerrada a etapa de negociação, o pregoeiro examinará a proposta classificada em primeiro lugar quanto à adequação ao objeto e à compatibilidade do preço em relação ao máximo estipulado para contratação neste Edital e em seus anexos, observado o disposto no parágrafo único do art. 7º e no § 9º do art. 26 do Decreto n.º 10.024/2019.

8.2. O licitante qualificado como produtor rural pessoa física deverá incluir, na sua proposta, os percentuais das contribuições previstas no art. 176 da Instrução Normativa RFB n. 971, de 2009, em razão do disposto no art. 184, inciso V, sob pena de desclassificação.



Prefeitura Municipal de Jaguaraiava

Centro Administrativo Prefeito Otélio Renato Baroni

Praça Isabel Branco, 142 - Cidade Alta - Cx.Postal. II - Fone: (43) 3535 - 9400 - Fax: (43) 3535 - 9422
Jaguaraiava - PR - CEP: 84200-000 - CNPJ: 76.910.900/0001-38 - compras@jaguaraiava.pr.gov.br

0129

DEPARTAMENTO DE COMPRAS E LICITAÇÕES

8.3. Será desclassificada a proposta ou o lance vencedor, apresentar preço final superior ao preço máximo fixado (Acórdão nº 1455/2018 -TCU - Plenário), ou que apresentar preço manifestamente inexequível.

8.3.1. Considera-se inexequível a proposta que apresente preços global ou unitários simbólicos, irrisórios ou de valor zero, incompatíveis com os preços dos insumos e salários de mercado, acrescidos dos respectivos encargos, ainda que o ato convocatório da licitação não tenha estabelecido limites mínimos, exceto quando se referirem a materiais e instalações de propriedade do próprio licitante, para os quais ele renuncie a parcela ou à totalidade da remuneração.

8.4. Qualquer interessado poderá requerer que se realizem diligências para aferir a exequibilidade e a legalidade das propostas, devendo apresentar as provas ou os indícios que fundamentam a suspeita;

8.5. Na hipótese de necessidade de suspensão da sessão pública para a realização de diligências, com vistas ao saneamento das propostas, a sessão pública somente poderá ser reiniciada mediante aviso prévio no sistema com, no mínimo, vinte e quatro horas de antecedência, e a ocorrência será registrada em ata;

8.6. O Pregoeiro poderá convocar o licitante para enviar documento digital complementar, por meio de funcionalidade disponível no sistema, no prazo de **03 (TRÊS) HORAS** sob pena de não aceitação da proposta.

8.7. O prazo estabelecido poderá ser prorrogado pelo Pregoeiro por solicitação escrita e justificada do licitante, formulada antes de findo o prazo, e formalmente aceita pelo Pregoeiro.

8.7.1. Dentre os documentos passíveis de solicitação pelo Pregoeiro, destacam-se os que contenham as características do material ofertado, tais como marca, modelo, tipo, fabricante e procedência, além de outras informações pertinentes, a exemplo de catálogos, folhetos ou propostas, encaminhados por meio eletrônico, ou, se for o caso, por outro meio e prazo indicados pelo Pregoeiro, sem prejuízo do seu ulterior envio pelo sistema eletrônico, sob pena de não aceitação da proposta.

8.7.2. Caso a compatibilidade com as especificações demandadas, sobretudo quanto a padrões de qualidade e desempenho, não possa ser aferida pelos meios previstos nos subitens acima, o Pregoeiro exigirá que o licitante classificado em primeiro lugar apresente amostra, sob pena de não aceitação da proposta, no local a ser indicado e dentro de **03 (TRÊS) DIAS** úteis contados da solicitação.

8.7.2.1. Por meio de mensagem no sistema, será divulgado o local e horário de realização do procedimento para a avaliação das amostras, cuja presença será facultada a todos os interessados, incluindo os demais licitantes.



Prefeitura Municipal de Jaguariaíva

Centro Administrativo Prefeito Otélio Renato Baroni

Praça Isabel Branco, 142 - Cidade Alta - Cx.Postal. II - Fone: (43) 3535 - 9400 - Fax: (43) 3535 - 9422
Jaguariaíva - PR - CEP: 84200-000 - CNPJ: 76.910.900/0001-38 - compras@jaguariaiva.pr.gov.br

0130

DEPARTAMENTO DE COMPRAS E LICITAÇÕES

- 8.7.2.2. Os resultados das avaliações serão divulgados por meio de mensagem no sistema.
- 8.7.2.3. No caso de não haver entrega da amostra ou ocorrer atraso na entrega, sem justificativa aceita pelo Pregoeiro, ou havendo entrega de amostra fora das especificações previstas neste Edital, a proposta do licitante será recusada.
- 8.7.2.4. Se a(s) amostra(s) apresentada(s) pelo primeiro classificado não for(em) aceita(s), o Pregoeiro analisará a aceitabilidade da proposta ou lance ofertado pelo segundo classificado. Seguir-se-á com a verificação da(s) amostra(s) e, assim, sucessivamente, até a verificação de uma que atenda às especificações constantes no Termo de Referência.
- 8.7.2.5. Os exemplares colocados à disposição da Administração serão tratados como protótipos, podendo ser manuseados e desmontados pela equipe técnica responsável pela análise, não gerando direito a ressarcimento.
- 8.7.2.6. Os licitantes deverão colocar à disposição da Administração todas as condições indispensáveis à realização de testes e fornecer, sem ônus, os manuais impressos em língua portuguesa, necessários ao seu perfeito manuseio, quando for
- 8.8. O licitante que não apresentar o documento comprobatório, ou cujo produto não atender aos regulamentos técnicos pertinentes e normas técnicas brasileiras aplicáveis, não poderá usufruir da aplicação da margem de preferência, sem prejuízo das penalidades cabíveis.
- 8.8.1. Nessa hipótese, bem como em caso de inabilitação do licitante, as propostas serão reclassificadas, para fins de nova aplicação da margem de preferência.
- 8.9. Se a proposta ou lance vencedor for desclassificado, o Pregoeiro examinará a proposta ou lance subsequente, e, assim sucessivamente, na ordem de classificação.
- 8.10. Havendo necessidade, o Pregoeiro suspenderá a sessão, informando no "chat" a nova data e horário para a sua continuidade.
- 8.11. O Pregoeiro poderá encaminhar, por meio do sistema eletrônico, contraproposta ao licitante que apresentou o lance mais vantajoso, com o fim de negociar a obtenção de melhor preço, vedada a negociação em condições diversas das previstas neste Edital.
- 8.11.1. Também nas hipóteses em que o Pregoeiro não aceitar a proposta e passar à subsequente, poderá negociar com o licitante para que seja obtido preço melhor.
- 8.11.2. A negociação será realizada por meio do sistema, podendo ser acompanhada pelos demais licitantes.

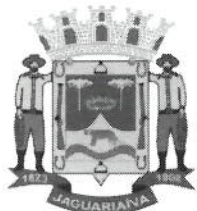

Prefeitura Municipal de Jaguariaíva

Centro Administrativo Prefeito Otélio Renato Baroni

Praça Isabel Branco, 142 - Cidade Alta - Cx.Postal. II - Fone: (43) 3535 - 9400 - Fax: (43) 3535 - 9422
Jaguariaíva - PR - CEP: 84200-000 - CNPJ: 76.910.900/0001-38 - compras@jaguariaiva.pr.gov.br

0131

DEPARTAMENTO DE COMPRAS E LICITAÇÕES

8.12. Nos itens não exclusivos para a participação de microempresas e empresas de pequeno porte, sempre que a proposta não for aceita, e antes de o Pregoeiro passar à subsequente, haverá nova verificação, pelo sistema, da eventual ocorrência do empate ficto, previsto nos artigos 44 e 45 da LC nº 123, de 2006, seguindo-se a disciplina antes estabelecida, se for o caso.

8.13. Encerrada a análise quanto à aceitação da proposta, o pregoeiro verificará a habilitação do licitante, observado o disposto neste Edital.

9. DA HABILITAÇÃO

9.1. Como condição prévia ao exame da documentação de habilitação do licitante detentor da proposta classificada em primeiro lugar, o Pregoeiro verificará o eventual descumprimento das condições de participação, especialmente quanto à existência de sanção que impeça a participação no certame ou a futura contratação, mediante a consulta aos seguintes cadastros:

9.1.1. Consulta ao cadastro dos Impedidos de Licitar do Tribunal de Contas do Estado do Paraná (<http://www1.tce.pr.gov.br/conteudo/licitacoes-municipais-impedidos-de-licitar/54/area/250>).

9.1.2. Consulta Consolidada de Pessoa Jurídica do Tribunal de Contas da União, que poderá ser obtida através do site (<https://certidoes-apf.apps.tcu.gov.br/>)

9.1.3. A consulta aos cadastros será realizada em nome da empresa licitante e também de seu sócio majoritário, por força do artigo 12 da Lei nº 8.429, de 1992, que prevê, dentre as sanções impostas ao responsável pela prática de ato de improbidade administrativa, a proibição de contratar com o Poder Público, inclusive por intermédio de pessoa jurídica da qual seja sócio majoritário.

9.1.3.1. Caso conste na Consulta de Situação do Fornecedor a existência de Ocorrências Impeditivas Indiretas, o gestor diligenciará para verificar se houve fraude por parte das empresas apontadas no Relatório de Ocorrências Impeditivas Indiretas.

9.1.3.2. A tentativa de burla será verificada por meio dos vínculos societários, linhas de fornecimento similares, dentre outros.

9.1.3.3. O licitante será convocado para manifestação previamente à sua desclassificação.

9.1.4. Constatada a existência de sanção, o Pregoeiro reputará o licitante inabilitado, por falta de condição de participação.

9.1.5. No caso de inabilitação, haverá nova verificação, pelo sistema, da eventual ocorrência do empate ficto, previsto nos arts. 44 e 45 da Lei Complementar nº 123, de 2006, seguindo-se a disciplina antes estabelecida para aceitação da proposta subsequente.



Prefeitura Municipal de Jaguariaíva

Centro Administrativo Prefeito Otélio Renato Baroni

Praça Isabel Branco, 142 - Cidade Alta - Cx.Postal. II - Fone: (43) 3535 - 9400 - Fax: (43) 3535 - 9422
Jaguariaíva - PR - CEP: 84200-000 - CNPJ: 76.910.900/0001-38 - compras@jaguariaiva.pr.gov.br

0132
9

DEPARTAMENTO DE COMPRAS E LICITAÇÕES

- 9.2. Havendo a necessidade de envio de documentos de habilitação complementares, necessários à confirmação daqueles exigidos neste Edital e já apresentados, o licitante será convocado a encaminhá-los, em formato digital, via sistema, no prazo de **03 (três) HORAS**, sob pena de inabilitação.
- 9.5. Não serão aceitos documentos de habilitação com indicação de CNPJ/CPF diferentes, salvo aqueles legalmente permitidos.
- 9.6. Se o licitante for a matriz, todos os documentos deverão estar em nome da matriz, e se o licitante for a filial, todos os documentos deverão estar em nome da filial, exceto aqueles documentos que, pela própria natureza, comprovadamente, forem emitidos somente em nome da matriz.
- 9.6.1. Serão aceitos registros de CNPJ de licitante matriz e filial com diferenças de números de documentos pertinentes ao CND e ao CRF/FGTS, quando for comprovada a centralização do recolhimento dessas contribuições.
- 9.7. Ressalvado o disposto no item 5.3, os licitantes deverão encaminhar, nos termos deste Edital, a documentação relacionada no **ANEXO II**, para fins de habilitação.

10. DO ENCAMINHAMENTO DA PROPOSTA VENCEDORA

- 10.1. A proposta final do licitante declarado vencedor deverá ser encaminhada no prazo de **03 (três) HORAS** a contar da solicitação do Pregoeiro no sistema eletrônico e deverá:
- 10.1.1. ser redigida em língua portuguesa, datilografada ou digitada, em uma via, sem emendas, rasuras, entrelinhas ou ressalvas, devendo a última folha ser assinada e as demais rubricadas pelo licitante ou seu representante legal.
- 10.1.2. conter a indicação do banco, número da conta e agência do licitante vencedor, para fins de pagamento.
- 10.2. A proposta final deverá ser documentada nos autos e será levada em consideração no decorrer da execução do contrato e aplicação de eventual sanção à Contratada, se for o caso.
- 10.2.1. Todas as especificações do objeto contidas na proposta, tais como marca, modelo, tipo, fabricante e procedência, vinculam a Contratada.
- 10.3. Os preços deverão ser expressos em moeda corrente nacional, o valor unitário em algarismos e o valor global em algarismos e por extenso (art. 5º da Lei nº 8.666/93).
- 10.3.1. Ocorrendo divergência entre os preços unitários e o preço global, prevalecerão os primeiros; no caso de divergência entre os valores numéricos e os valores expressos por extenso, prevalecerão estes últimos.
- 10.4. A oferta deverá ser firme e precisa, limitada, rigorosamente, ao objeto deste Edital, sem conter alternativas de preço ou de qualquer outra condição que induza o julgamento a mais de um resultado, sob pena de desclassificação.



Prefeitura Municipal de Jaguariaíva

Centro Administrativo Prefeito Otélio Renato Baroni

Praça Isabel Branco, 142 - Cidade Alta - Cx.Postal. II - Fone: (43) 3535 - 9400 - Fax: (43) 3535 - 9422
Jaguariaíva - PR - CEP: 84200-000 - CNPJ: 76.910.900/0001-38 - compras@jaguariaiva.pr.gov.br

0133
D

DEPARTAMENTO DE COMPRAS E LICITAÇÕES

10.5. A proposta deverá obedecer aos termos deste Edital e seus Anexos, não sendo considerada aquela que não corresponda às especificações ali contidas ou que estabeleça vínculo à proposta de outro licitante.

10.6. As propostas que contenham a descrição do objeto, o valor e os documentos complementares estarão disponíveis na internet, após a homologação.

11. DOS RECURSOS

11.1. Declarado o vencedor e decorrida a fase de regularização fiscal e trabalhista da licitante qualificada como microempresa ou empresa de pequeno porte, se for o caso, será concedido o prazo de no mínimo trinta minutos, para que qualquer licitante manifeste a intenção de recorrer, de forma motivada, isto é, indicando contra qual(is) decisão(ões) pretende recorrer e por quais motivos, em campo próprio do sistema.

11.2. Havendo quem se manifeste, caberá ao Pregoeiro verificar a tempestividade e a existência de motivação da intenção de recorrer, para decidir se admite ou não o recurso, fundamentadamente.

11.2.1. Nesse momento o Pregoeiro não adentrará no mérito recursal, mas apenas verificará as condições de admissibilidade do recurso.

11.2.2. A falta de manifestação motivada do licitante quanto à intenção de recorrer importará a decadência desse direito.

11.2.3. Uma vez admitido o recurso, o recorrente terá, a partir de então, o prazo de três dias para apresentar as razões, pelo sistema eletrônico, ficando os demais licitantes, desde logo, intimados para, querendo, apresentarem contrarrazões também pelo sistema eletrônico, em outros três dias, que começarão a contar do término do prazo do recorrente, sendo-lhes assegurada vista imediata dos elementos indispensáveis à defesa de seus interesses.

11.3. O acolhimento do recurso invalida tão somente os atos insuscetíveis de aproveitamento.

11.4. Os autos do processo permanecerão com vista franqueada aos interessados, no endereço constante neste Edital.

12. DA REABERTURA DA SESSÃO PÚBLICA

12.1. A sessão pública poderá ser reaberta:

12.1.1. Nas hipóteses de provimento de recurso que leve à anulação de atos anteriores à realização da sessão pública precedente ou em que seja anulada a própria sessão pública, situação em que serão repetidos os atos anulados e os que dele dependam.

12.1.2. Quando houver erro na aceitação do preço melhor classificado ou quando o licitante declarado vencedor não assinar o contrato, não retirar o instrumento equivalente ou não comprovar a regularização fiscal e trabalhista,



Prefeitura Municipal de Jaguariaíva

Centro Administrativo Prefeito Otélio Renato Baroni

Praça Isabel Branco, 142 - Cidade Alta - Cx.Postal. II - Fone: (43) 3535 - 9400 - Fax: (43) 3535 - 9422
Jaguariaíva - PR - CEP: 84200-000 - CNPJ: 76.910.900/0001-38 - compras@jaguariaiva.pr.gov.br

0134
B

DEPARTAMENTO DE COMPRAS E LICITAÇÕES

nos termos do art. 43, §1º da LC nº 123/2006. Nessas hipóteses, serão adotados os procedimentos imediatamente posteriores ao encerramento da etapa de lances.

12.2. Todos os licitantes remanescentes deverão ser convocados para acompanhar a sessão reaberta.

12.2.1. A convocação se dará por meio do sistema eletrônico ("chat"), e-mail, ou, ainda, fac-símile, de acordo com a fase do procedimento licitatório.

13. DA ADJUDICAÇÃO E HOMOLOGAÇÃO

13.1. O objeto da licitação será adjudicado ao licitante declarado vencedor, por ato do Pregoeiro, caso não haja interposição de recurso, ou pela autoridade competente, após a regular decisão dos recursos apresentados.

13.2. Após a fase recursal, constatada a regularidade dos atos praticados, a autoridade competente homologará o procedimento licitatório.

14. DA GARANTIA DE EXECUÇÃO

14.1. Não haverá exigência de garantia de execução para a presente contratação.

15. DO TERMO DE CONTRATO OU INSTRUMENTO EQUIVALENTE

15.1. Após a homologação da licitação, em sendo realizada a contratação, será firmado Termo de Contrato ou emitido instrumento equivalente.

15.2. O adjudicatário terá o prazo de 03 (três) dias úteis, contados a partir da data de sua convocação, para assinar o Termo de Contrato ou aceitar instrumento equivalente, conforme o caso (Nota de Empenho/Carta Contrato/Autorização), sob pena de decair do direito à contratação, sem prejuízo das sanções previstas neste Edital.

15.2.1. Alternativamente à convocação para comparecer perante o órgão ou entidade para a assinatura do Termo de Contrato ou aceite do instrumento equivalente, a Administração poderá encaminhá-lo para assinatura ou aceite da Adjudicatária, mediante correspondência postal com aviso de recebimento (AR) ou meio eletrônico, para que seja assinado ou aceito no prazo de 03 (três) dias, a contar da data de seu recebimento.

15.2.2. O prazo previsto no subitem anterior poderá ser prorrogado, por igual período, por solicitação justificada do adjudicatário e aceita pela Administração.

15.3. O Aceite da Nota de Empenho ou do instrumento equivalente, emitida à empresa adjudicada, implica no reconhecimento de que:



Prefeitura Municipal de Jaguariaíva

Centro Administrativo Prefeito Otélio Renato Baroni

Praça Isabel Branco, 142 - Cidade Alta - Cx.Postal. II - Fone: (43) 3535 - 9400 - Fax: (43) 3535 - 9422
Jaguariaíva - PR - CEP: 84200-000 - CNPJ: 76.910.900/0001-38 - compras@jaguariaiva.pr.gov.br

0135
5

DEPARTAMENTO DE COMPRAS E LICITAÇÕES

- 15.3.1. referida Nota está substituindo o contrato, aplicando-se à relação de negócios ali estabelecida as disposições da Lei nº 8.666, de 1993;
 - 15.3.2. a contratada se vincula à sua proposta e às previsões contidas no edital e seus anexos;
 - 15.4. a contratada reconhece que as hipóteses de rescisão são aquelas previstas nos artigos 77 e 78 da Lei nº 8.666/93 e reconhece os direitos da Administração previstos nos artigos 79 e 80 da mesma Lei.
 - 15.5. O prazo de vigência da contratação é de 90 (noventa) dias prorrogável conforme previsão no instrumento contratual ou no termo de referência.
 - 15.6. Previamente à contratação a Administração realizará consulta ao SICAF para identificar possível suspensão temporária de participação em licitação, no âmbito do órgão ou entidade, proibição de contratar com o Poder Público, bem como ocorrências impeditivas indiretas, observado o disposto no art. 29, da Instrução Normativa nº 3, de 26 de abril de 2018, e nos termos do art. 6º, III, da Lei nº 10.522, de 19 de julho de 2002, consulta prévia ao CADIN.
 - 15.6.1. Nos casos em que houver necessidade de assinatura do instrumento de contrato, e o fornecedor não estiver inscrito no SICAF, este deverá proceder ao seu cadastramento, sem ônus, antes da contratação.
 - 15.6.2. Na hipótese de irregularidade do registro no SICAF, o contratado deverá regularizar a sua situação perante o cadastro no prazo de até 05 (cinco) dias úteis, sob pena de aplicação das penalidades previstas no edital e anexos.
 - 15.7. Na assinatura do contrato ou da ata de registro de preços, será exigida a comprovação das condições de habilitação consignadas no edital, que deverão ser mantidas pelo licitante durante a vigência do contrato ou da ata de registro de preços.
 - 15.8. Na hipótese de o vencedor da licitação não comprovar as condições de habilitação consignadas no edital ou se recusar a assinar o contrato ou a ata de registro de preços, a Administração, sem prejuízo da aplicação das sanções das demais cominações legais cabíveis a esse licitante, poderá convocar outro licitante, respeitada a ordem de classificação, para, após a comprovação dos requisitos para habilitação, analisada a proposta e eventuais documentos complementares e, feita a negociação, assinar o contrato ou a ata de registro de preços.
- 16. DO REAJUSTAMENTO EM SENTIDO GERAL**
- 16.1. As regras acerca do reajustamento em sentido geral do valor contratual são as estabelecidas no Termo de Referência, anexo a este Edital.
- 17. DO RECEBIMENTO DO OBJETO E DA FISCALIZAÇÃO**
- 17.1. Os critérios de recebimento e aceitação do objeto e de fiscalização estão previstos no Termo de Referência.

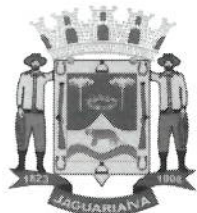

Prefeitura Municipal de Jaguariaíva

Centro Administrativo Prefeito Otélio Renato Baroni

Praça Isabel Branco, 142 - Cidade Alta - Cx.Postal. II - Fone: (43) 3535 - 9400 - Fax: (43) 3535 - 9422
Jaguariaíva - PR - CEP: 84200-000 - CNPJ: 76.910.900/0001-38 - compras@jaguariaiva.pr.gov.br

0136

DEPARTAMENTO DE COMPRAS E LICITAÇÕES

18. DAS OBRIGAÇÕES DA CONTRATANTE E DA CONTRATADA

18.1. As obrigações da Contratante e da Contratada são as estabelecidas no Termo de Referência.

19. DO PAGAMENTO

19.1. As regras acerca do pagamento são as estabelecidas no Termo de Referência, anexo a este Edital.

20. DAS SANÇÕES ADMINISTRATIVAS.

20.1. Comete infração administrativa, nos termos da Lei nº 10.520, de 2002, o licitante/adjudicatário que:

- 20.1.1. não assinar o termo de contrato ou aceitar/retirar o instrumento equivalente, quando convocado dentro do prazo de validade da proposta;
- 20.1.2. não assinar a ata de registro de preços, quando cabível;
- 20.1.3. apresentar documentação falsa;
- 20.1.4. deixar de entregar os documentos exigidos no certame;
- 20.1.5. ensejar o retardamento da execução do objeto;
- 20.1.6. não manter a proposta;
- 20.1.7. cometer fraude fiscal;
- 20.1.8. comportar-se de modo inidôneo;

20.2. As sanções do item acima também se aplicam aos integrantes do cadastro de reserva, em pregão para registro de preços que, convocados, não honrarem o compromisso assumido injustificadamente.

20.3. Considera-se comportamento inidôneo, entre outros, a declaração falsa quanto às condições de participação, quanto ao enquadramento como ME/EPP ou o conluio entre os licitantes, em qualquer momento da licitação, mesmo após o encerramento da fase de lances.

20.4. O licitante/adjudicatário que cometer qualquer das infrações discriminadas nos subitens anteriores ficará sujeito, sem prejuízo da responsabilidade civil e criminal, às seguintes sanções:

- 20.4.1. Advertência por faltas leves, assim entendidas como aquelas que não acarretarem prejuízos significativos ao objeto da contratação;
- 20.4.2. Multa de 20% (vinte por cento) sobre o valor estimado do(s) item(s) prejudicado(s) pela conduta do licitante;
- 20.4.3. Suspensão de licitar e impedimento de contratar com o órgão, entidade ou unidade administrativa pela qual a Administração Pública opera e atua concretamente, pelo prazo de até dois anos;



Prefeitura Municipal de Jaguariaíva

Centro Administrativo Prefeito Otélio Renato Baroni

Praça Isabel Branco, 142 - Cidade Alta - Cx.Postal. II - Fone: (43) 3535 - 9400 - Fax: (43) 3535 - 9422
Jaguariaíva - PR - CEP: 84200-000 - CNPJ: 76.910.900/0001-38 - compras@jaguariaiva.pr.gov.br

0137

DEPARTAMENTO DE COMPRAS E LICITAÇÕES

- 20.4.4. Impedimento de licitar e de contratar com a União e descredenciamento no SICAF, pelo prazo de até cinco anos;
- 20.5. Declaração de inidoneidade para licitar ou contratar com a Administração Pública, enquanto perdurarem os motivos determinantes da punição ou até que seja promovida a reabilitação perante a própria autoridade que aplicou a penalidade, que será concedida sempre que a Contratada ressarcir a Contratante pelos prejuízos causados;
- 20.6. A penalidade de multa pode ser aplicada cumulativamente com as demais sanções.
- 20.7. Se, durante o processo de aplicação de penalidade, se houver indícios de prática de infração administrativa tipificada pela Lei nº 12.846, de 1º de agosto de 2013, como ato lesivo à administração pública nacional ou estrangeira, cópias do processo administrativo necessárias à apuração da responsabilidade da empresa deverão ser remetidas à autoridade competente, com despacho fundamentado, para ciência e decisão sobre a eventual instauração de investigação preliminar ou Processo Administrativo de Responsabilização – PAR.
- 20.8. A apuração e o julgamento das demais infrações administrativas não consideradas como ato lesivo à Administração Pública nacional ou estrangeira nos termos da Lei nº 12.846, de 1º de agosto de 2013, seguirão seu rito normal na unidade administrativa.
- 20.9. O processamento do PAR não interfere no seguimento regular dos processos administrativos específicos para apuração da ocorrência de danos e prejuízos à Administração Pública Federal resultantes de ato lesivo cometido por pessoa jurídica, com ou sem a participação de agente público.
- 20.10. Caso o valor da multa não seja suficiente para cobrir os prejuízos causados pela conduta do licitante, a União ou Entidade poderá cobrar o valor remanescente judicialmente, conforme artigo 419 do Código Civil.
- 20.11. A aplicação de qualquer das penalidades previstas realizar-se-á em processo administrativo que assegurará o contraditório e a ampla defesa ao licitante/adjudicatário, observando-se o procedimento previsto na Lei nº 8.666, de 1993, e subsidiariamente na Lei nº 9.784, de 1999.
- 20.12. A autoridade competente, na aplicação das sanções, levará em consideração a gravidade da conduta do infrator, o caráter educativo da pena, bem como o dano causado à Administração, observado o princípio da proporcionalidade.
- 20.13. As penalidades serão obrigatoriamente registradas no SICAF.
- 20.14. As sanções por atos praticados no decorrer da contratação estão previstas no Termo de Referência.

21. DA IMPUGNAÇÃO AO EDITAL E DO PEDIDO DE ESCLARECIMENTO

- 21.1. Até 03 (três) dias úteis antes da data designada para a abertura da sessão pública, qualquer pessoa poderá impugnar este Edital.
- 21.2. A impugnação poderá ser realizada por forma eletrônica, pelo e-mail comprasiag@gmail.com pelo fax ou por petição dirigida ou protocolada no na Sede da



Prefeitura Municipal de Jaguariaíva

Centro Administrativo Prefeito Otélio Renato Baroni

Praça Isabel Branco, 142 - Cidade Alta - Cx.Postal. II - Fone: (43) 3535 - 9400 - Fax: (43) 3535 - 9422
Jaguariaíva - PR - CEP: 84200-000 - CNPJ: 76.910.900/0001-38 - compras@jaguariaiva.pr.gov.br

0138

DEPARTAMENTO DE COMPRAS E LICITAÇÕES

Prefeitura Municipal, endereço informado no Preâmbulo deste edital, no Setor de Protocolo Geral.

21.3. Caberá ao Pregoeiro, auxiliado pelos responsáveis pela elaboração deste Edital e seus anexos, decidir sobre a impugnação no prazo de até dois dias úteis contados da data de recebimento da impugnação.

21.4. Acolhida a impugnação, será definida e publicada nova data para a realização do certame.

21.5. Os pedidos de esclarecimentos referentes a este processo licitatório deverão ser enviados ao Pregoeiro, até 03 (três) dias úteis anteriores à data designada para abertura da sessão pública, exclusivamente por meio eletrônico via internet, no endereço indicado no Edital.

21.6. O pregoeiro responderá aos pedidos de esclarecimentos no prazo de dois dias úteis, contado da data de recebimento do pedido, e poderá requisitar subsídios formais aos responsáveis pela elaboração do edital e dos anexos.

21.7. As impugnações e pedidos de esclarecimentos não suspendem os prazos previstos no certame.

21.7.1. A concessão de efeito suspensivo à impugnação é medida excepcional e deverá ser motivada pelo pregoeiro, nos autos do processo de licitação.

21.8. As respostas aos pedidos de esclarecimentos serão divulgadas pelo sistema e vincularão os participantes e a administração..

22. DAS DISPOSIÇÕES GERAIS

22.1. Da sessão pública do Pregão divulgar-se-á Ata no sistema eletrônico.

22.2. Não havendo expediente ou ocorrendo qualquer fato superveniente que impeça a realização do certame na data marcada, a sessão será automaticamente transferida para o primeiro dia útil subsequente, no mesmo horário anteriormente estabelecido, desde que não haja comunicação em contrário, pelo Pregoeiro.

22.3. Todas as referências de tempo no Edital, no aviso e durante a sessão pública observarão o horário de Brasília – DF.

22.4. No julgamento das propostas e da habilitação, o Pregoeiro poderá sanar erros ou falhas que não alterem a substância das propostas, dos documentos e sua validade jurídica, mediante despacho fundamentado, registrado em ata e acessível a todos, atribuindo-lhes validade e eficácia para fins de habilitação e classificação.

22.5. A homologação do resultado desta licitação não implicará direito à contratação.



Prefeitura Municipal de Jaguariáiva

Centro Administrativo Prefeito Otélio Renato Baroni

Praça Isabel Branco, 142 - Cidade Alta - Cx.Postal. II - Fone: (43) 3535 - 9400 - Fax: (43) 3535 - 9422
Jaguariáiva - PR - CEP: 84200-000 - CNPJ: 76.910.900/0001-38 - compras@jaguariaiva.pr.gov.br

0139

DEPARTAMENTO DE COMPRAS E LICITAÇÕES

- 22.6. As normas disciplinadoras da licitação serão sempre interpretadas em favor da ampliação da disputa entre os interessados, desde que não comprometam o interesse da Administração, o princípio da isonomia, a finalidade e a segurança da contratação.
- 22.7. Os licitantes assumem todos os custos de preparação e apresentação de suas propostas e a Administração não será, em nenhum caso, responsável por esses custos, independentemente da condução ou do resultado do processo licitatório.
- 22.8. Na contagem dos prazos estabelecidos neste Edital e seus Anexos, excluir-se-á o dia do início e incluir-se-á o do vencimento. Só se iniciam e vencem os prazos em dias de expediente na Administração.
- 22.9. O desatendimento de exigências formais não essenciais não importará o afastamento do licitante, desde que seja possível o aproveitamento do ato, observados os princípios da isonomia e do interesse público.
- 22.10. Em caso de divergência entre disposições deste Edital e de seus anexos ou demais peças que compõem o processo, prevalecerá as deste Edital.
- 22.11. O Edital está disponibilizado, na íntegra, no endereço eletrônico WWW.BLL.ORG.BR, nos dias úteis, mesmo endereço e período no qual os autos do processo administrativo permanecerão com vista franqueada aos interessados.
- 22.12. Integram este Edital, para todos os fins e efeitos, os seguintes anexos:
- 22.12.1. **ANEXO I - Termo de Referência;**
 - 22.12.2. **ANEXO II – Exigências para Habilitação;**
 - 22.12.3. **ANEXO III – Modelo de proposta;**
 - 22.12.4. **ANEXO IV – Termo de Adesão – BLL;**
 - 22.12.5. **ANEXO V – Custo pela utilização do sistema;**
 - 22.12.6. **ANEXO VI – Declaração Microempresa ou Empresa de Pequeno Porte;**
 - 22.12.7. **ANEXO VII – Declaração Unificada;**
 - 22.12.8. **ANEXO VIII – Minuta de Contrato;**

Jaguariáiva , 17 de junho de 2021.

DENEVAL BUENO NETO

PREGOEIRO

Pregão Eletrônico Nº 77/2021 – Pag. 20 de 51





Prefeitura Municipal de Jaguariaíva

Centro Administrativo Prefeito Otélio Renato Baroni

Praça Isabel Branco, 142 - Cidade Alta - Cx.Postal. II - Fone: (43) 3535 - 9400 - Fax: (43) 3535 - 9422
Jaguariaíva - PR - CEP: 84200-000 - CNPJ: 76.910.900/0001-38 - compras@jaguariaiva.pr.gov.br

0140

DEPARTAMENTO DE COMPRAS E LICITAÇÕES

ANEXO I

PREGÃO ELETRÔNICO Nº 77/2021

TERMO DE REFERÊNCIA DO OBJETO

1- OBJETO:

O presente Pregão tem por objeto o **Registro de Preços para eventual aquisição de equipamentos visando atender as necessidades da Secretaria Municipal de Educação, Cultura, Esporte e Lazer e Conselho Tutelar**, conforme condições e especificações constantes no Edital e neste Termo de Referência.

2- DA JUSTIFICATIVA

a) DA JUSTIFICATIVA TÉCNICA:

Atender as necessidades do Conselho Tutelar, bem como a necessidade de substituição de equipamentos obsoletos ou sem consertos e na oferta de novos instrumentos que auxiliam o bom andamento das atividades desenvolvidas.

3- DO VALOR ESTIMADO

Valor estimado de R\$ 506.709,11 (quinhentos e seis mil, setecentos e nove reais e onze centavos).

Em caso de divergência existente entre as especificações dos itens que compõem o objeto descrito no site da BLL e as especificações constantes deste Termo, prevalecerão as últimas.

4- DO DETALHAMENTO DAS ESPECIFICAÇÕES E QUANTIDADES

ITEM	QUANT.	UNID.	DESCRIÇÃO DO OBJETO	VALORUNIT (R\$)	TOTAL DO ITEM (R\$)
1	2	UND	CAFETEIRA INDUSTRIAL 4L INOX - Possui o sistema de aquecimento em banho-maria. Torneiras com visor de nível para água e café. Torneira horizontal. Resistência tubular. Termostato regulável de 20° a 120°. Primeira linha certificada pelo Inmetro. Acompanha coador de pano e escova para limpeza das torneiras. Possui base com pingadeira removível. 110V. Garantia de 12 meses	818,43	1.636,86



Prefeitura Municipal de Jaguariaíva

Centro Administrativo Prefeito Otélio Renato Baroni

Praça Isabel Branco, 142 - Cidade Alta - Cx.Postal. II - Fone: (43) 3535 - 9400 - Fax: (43) 3535 - 9422
Jaguariaíva - PR - CEP: 84200-000 - CNPJ: 76.910.900/0001-38 - compras@jaguariaiva.pr.gov.br

0141

DEPARTAMENTO DE COMPRAS E LICITAÇÕES

2	22	UND	BATEDEIRA PLANETÁRIA TURBO INOX - Consumo de energia (kW/h) 0,5. Potência (W)500. Capacidade (L)4. 11 Velocidades + função turbo, com tigela em inox, 03 Pares de batedores para: massas leves, massas pesadas e cremes e claras em neve . 110v	762,16	16.767,52
3	22	UND	MULTIPROCESSADOR 7EM1 - Processa, rala, corta em tiras e fatias, mói, tritura e liquidifica, espreme e bate massas de bolo. Jarra do liquidificador 1,5L e jarra do multiprocessador 1L. 2 velocidades.110V. 680W. Conteúdo da embalagem: 1 Unidade motora 2 velocidades + 1 lâmina + 1 batedor de massa leve + 1 disco para cortar/ralar + 1 disco emulsificador + 1 jarra de multiprocessador/espremedor + 1 jarra de liquidificador + 1 eixo adaptador + 1 socador + disco emulsificador + 1 manual de instruções.	365,93	8.050,46
4	22	UND	LIQUIDIFICADOR 5 VELOCIDADES 750W - AZUL MALIBU - 5 velocidades. Lâminas integradas ao copo em aço inox. 750W de potência Capacidade total do copo: 2,4L - Copo SAN - Tritura gelo.	285,94	6.290,68
5	22	UND	EXAUSTOR INDUSTRIAL 30CM 220V- POTÊNCIA: 1/6CV; Diâmetro: 30x20cm - aço 22; Vazão: 1500m³/h; 1650 RPM - 50/60Hz; Acompanha chave de reversão.	371,35	8.169,70
6	6	UND	- LAVA-LOUÇA PROFISSIONAL ATÉ 18 PRATOS CICLOS 1MIN E 2,5MIN 220V Capacidade mecânica: 20 - 40 gavetas por hora, 18 pratos ou 25 copos ou 200 talheres. 32 Litros. Dimensões (L x P x A): 580 x 500 x 830. Consumo de Água: 3,2 Litros por Ciclo. 220V. Potência: 3550W. Ciclo Curto: 1 minuto. Ciclo Padrão: 2,5 minutos. Ciclo de limpeza especial : autolimpeza semi-automática. Pressão de entrada de água: 50 ° C. Dispensador de enxágue peristáltico. Tanque composto stralner. Acompanha todos os equipamentos para colocação de detergente, secantes e demais.	12.990,00	77.940,00
7	7	UND	SECADORA DE ROUPA PISO 10 KG - Possui sistema antirugas, categoria SAP, 3 funções Tecnologia Passe Fácil, Roupas normal / roupa delicada, 2 capacidade 10 kg de roupa úmida / 6 kg de roupa seca, 220V.	1.960,18	13.721,26



Prefeitura Municipal de Jaguariaíva

Centro Administrativo Prefeito Otélio Renato Baroni

Praça Isabel Branco, 142 - Cidade Alta - Cx.Postal. II - Fone: (43) 3535 - 9400 - Fax: (43) 3535 - 9422
Jaguariaíva - PR - CEP: 84200-000 - CNPJ: 76.910.900/0001-38 - compras@jaguariaiva.pr.gov.br

0142
9

DEPARTAMENTO DE COMPRAS E LICITAÇÕES

8	15	UND	BEBEDOURO DE COLUNA PARA GALÃO Frequência: 60 hz, Potência: 112 W, Controle externo de temperatura: Termostato Frontal, Bandeja de água removível, Fornece água gelada e natural, Maior altura para copos: 13 cm, Capacidade de litros por hora: 3,5 l/h, Aceita galões de 10 ou 20 litros, Aceita copos grandes, Corrente: 1,60/0,9 A, Alças laterais e 2 torneiras embutidas. Dimensões do Produto: Altura: 99 cm. Largura: 31.3 cm. Profundidade: 31.1 - Peso: 14.8 kg	877,00	13.155,00
9	3	UND	PARAFUSADEIRA E FURADEIRA SEM FIO - Possui 8 posições de torque. Mandril de aperto rápido. Exclusivo Sistema Bivolt. Empunhadura central balanceada. Velocidade Variável e Reversível. Compartimento Porta-Bit. Inclui 1 Ponta Fenda/Philips , Carregador Bivolt e Bateria Intercambiável.	330,17	990,51
10	1	UND	CHALEIRA ELETRICA Antiaderente e pode ser retirada da base e levada à mesa, pois é portátil. Tem capacidade de 1,7 litros, ferve a água em poucos minutos, possui também resistência embutida, 110v.	108,31	108,31
11	1	UND	PIPOQUEIRA INDUSTRIAL ELÉTRICA - Estrutura em aço inox, portas e vitrines em vidro temperado, panela basculante em aço cromado com tampa em inox, parte interna em alumínio com Capacidade para 150g de milho de pipoca, conjunto misturador estanhado, gaveta de resíduos em aço inox, resistência da panela com potência de 1000w blindada, consumo de 1,0 kw/hora, termostato para controle automático da temperatura, lâmpada para iluminação interna, fácil manuseio. descrição técnica do produto capacidade de milho 150 gramas voltagem 127v ou 220v consumo energia 1,0kw/hora dimensões do produto altura 680 mm largura 360 mm profundidade 560 mm peso líquido 20 kg características gabinete em aço inoxidável lâmpada para iluminação interna certificado Inmetro. Garantia de 1 ano	1.959,98	1.959,98
12	3	UND	ENCERADEIRA ELETRICA 110V. Eficiência High Efficiency, 300 watts, com feltro adaptável e manual de instrusão	1.372,67	4.118,01

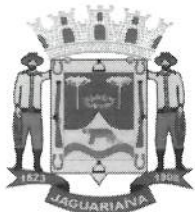

Prefeitura Municipal de Jaguariaíva

0143
y

Centro Administrativo Prefeito Otélio Renato Baroni

Praça Isabel Branco, 142 - Cidade Alta - Cx.Postal. II - Fone: (43) 3535 - 9400 - Fax: (43) 3535 - 9422
Jaguariaíva - PR - CEP: 84200-000 - CNPJ: 76.910.900/0001-38 - compras@jaguariaiva.pr.gov.br

DEPARTAMENTO DE COMPRAS E LICITAÇÕES

13	6	UND	PROJETOR MULTIMÍDIA 3500 LUMENS WIRELESS - Resolução XGA 1024x768 pixels, 200w UHE, Lente de Projeção: Zoom óptico / Foco manual - Zoom: 1,0-1,2 - Razão de Projeção (Throw Ratio): 1,40-1,68 - Tamanho (distância de projeção): 30" - 300" (0,84 -10.42 m), compatível com Computadores, notebooks, TVs, Vídeo Games e outros equipamentos que suportam Projetor, conexões HDMI x 1 Computador : VGA RGB (D-sub 15-pinos) x 1 S-Video: Mini DIN x 1 Video Composto: RCA (amarelo) x1 USB Tipo A x 1 (Memoria USB, Wi-fi) USB Tipo B x 1 (USB Display, Mouse, Controle) Audio: RCA x 2 (vermelho/branco), bivolt, com controle remoto, garantia 36 meses.	4.139,38	24.836,28
14	23	UND	CARRINHO DE CARGA Carro/Carrinho tubular para uso geral, fabricado em aço carbono. Capacidade para 200 Kg. Equipado com 2 rodas pneumáticas (com câmara) de 250" x 4", montadas no eixo fixo. Possui 145 cm de altura, 44 cm de largura, com aba de 30 cm de comprimento. Medidas: 30 x 44 x 145 cm (CxLxA)	495,13	11.387,99
15	8	UND	GELADEIRA/REFRIGERADOR FROST FREE 433 prateleiras deslizantes e retráteis para organizar os itens de diferentes tamanhos e formatos na porta do refrigerador. Super freezer com capacidade de 114 litros. Prateleira retrátil do freezer retrátil com 3 posições. Painel blue touch com diversas funções digitais para controlar o refrigerador. Gavetão de frutas e legumes. Compartimento para latas e garrafas. Turbo Freezer. Ice Twister Classe A, 110v, Com Gás Inofensivo À Camada De Ozônio.	4.094,61	32.756,88
16	10	UND	SMART TV 43" - Smart TV LED 43" - WIFI, HDR para Brilho e Contraste, Plataforma Tizen Processador Hyper Real, 60Hz, Full HD	2.063,00	20.630,00
17	6	Und	LAVADORA DE ALTA PRESSÃO 1600 LIBRAS - Profissional , 1600 libras, mangueira com 7,5 metros, 02 tipos de jato na mesma tubeira. Regulagem dos jatos. Aplicador de detergente integrado. Engate rápido. Gatilho com trava de segurança. Carrinho para transporte com rodízios. 110 Volts. Garantia 1 ano	714,27	4.285,62



Prefeitura Municipal de Jaguariaíva

0144

Centro Administrativo Prefeito Otélio Renato Baroni

Praça Isabel Branco, 142 - Cidade Alta - Cx.Postal. II - Fone: (43) 3535 - 9400 - Fax: (43) 3535 - 9422
Jaguariaíva - PR - CEP: 84200-000 - CNPJ: 76.910.900/0001-38 - compras@jaguariaiva.pr.gov.br

DEPARTAMENTO DE COMPRAS E LICITAÇÕES

18	18	UND	LAVADORA PROFISSIONAL MONOFÁSICA LJ3100 400 LIBRAS COM CARRINHO E MANGUEIRA 10 METROS Indicado para uso profissional. Possui pistões de aço inox trabalhando imersos no óleo. Tensão: 110/220V. Vazão máxima: 26l/min. Pressão máxima: 400lbf/pol ² . Motor: 4 polos - 1750rpm - 3hp. Diâmetro polia: 2 A 85mm. Correias: 2 A40. Rotação: 570RPM. Número de pistões: 3. Diâmetro do furo do bico: 3,2mm	2.602,64	46.847,52
19	25	UND	AQUECEDOR HALOGENO Com 3 níveis de aquecimento, base reforçada e grade de segurança, dispositivo contra quedas, ideal para ambiente de até 12 m ² tem peso de 1,55 kg e alça, o que facilita o transporte. Características do Produto Modelo: AH Modelo 110V: AH-01 Modelo 220V: AH-02 Cor: Preto Tipo: Elétrico Potência 110V: 400 / 800 / 1200 watts Potência 220V: 400 / 800 / 1200 watts Consumo 110V: 1,2 kWh Consumo 220V: 1,2 kWh Frequência: 50-60 Hz Material: Voltagem: 110V. Garantia: 1 ano	181,30	4.532,50
20	8	UND	AMASSADEIRA DE PÃO SEMI-RÁPIDA 5KG BIVOLT SE Estrutura em aço com acabamento em pintura epóxi; O modelo ALI-05 tem carenagem e tampa em polímero termoformado de alta resistência; Cuba em aço inox; Sistema basculante e pás fixas.	2.878,30	23.026,40
21	5	UND	FREEZER HORIZONTAL 1 PORTA - 220 litros, 110 v, Com Gás Inofensivo À Camada De ozônio.	2.276,00	11.380,00
22	20	UND	APARELHO DE AR CONDICIONADO SPLIT 30000 BTUS Display digital. Comando total das operações no controle remoto. Compressor rotativo. Filtro anti-ácido, anti-fungo e anti-bactérias. Vazão de ar 1200m ³ /h. Dimensões internas aproximadas (LxAxP) 125x33x23cm. 18kg	2.784,56	55.691,20

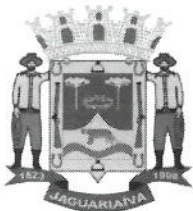

Prefeitura Municipal de Jaguariaíva

0145

Centro Administrativo Prefeito Otélio Renato Baroni

Praça Isabel Branco, 142 - Cidade Alta - Cx.Postal. II - Fone: (43) 3535 - 9400 - Fax: (43) 3535 - 9422
Jaguariaíva - PR - CEP: 84200-000 - CNPJ: 76.910.900/0001-38 - compras@jaguariaiva.pr.gov.br

DEPARTAMENTO DE COMPRAS E LICITAÇÕES

23	5	UND	FOGÃO INDUSTRIAL 4 BOCAS COM CHAPA E FORNO TAMPA DE INOX - Fogão Industrial 4 Bocas, 2 Duplas e 2 simples em Módulo 30. Corpo e mesa de aço carbono super resistente em pintura a pó eletrostático, com base fosfatizada. Gás baixa pressão. Varão cromado com tampão e bico de entrada de gás reversível. Registro Cromado de 1/4". Totalmente desmontável para facilitar o transporte e armazenamento. Grelhas e queimadores em ferro fundido. Altura padrão com pé 80cm e sem pé 25cm (mesa). Tampão no varão para posterior colocação de registro para forno. Queimadores com encaixe de fácil remoção para limpeza e manutenção. Fácil regulagem de entrada de oxigênio. Garantia de 12 meses. Medidas interna do forno: 48 x 30 x 58 cm Medidas do fogão Altura 080 Profundidade 074 Largura 1,10	1.622,67	8.113,35
24	10	UND	FOGÃO INDUSTRIAL 6 BOCAS COM CHAPA E FORNO - Confeccionado em aço carbono com pintura epóxi, tampa de vidro e grelhas em ferro fundido. Sua base tem dimensão de 30 cm com garras de 1 cm de espessura, contendo perfil de 7 cm nos queimadores, além da chapa acoplada com uma área útil de 70 x 30 cm. Os queimadores são em baixa pressão, sendo 3 simples e 3 duplos, onde os duplos são compostos por 02 espalhadores individuais de 19 cm e os simples contam com único espalhador de 13 cm. Alimentação: a Gás. Dimensões Internas do Forno(AxLxP): 31x48x49cm	1.986,12	19.861,20
25	6	UND	LAVADORA DE ROUPAS 12KG TURBO DUPLO ENXÁGUE BRANCO Aprovadas pelo INMETRO, possui 12 programas de lavagem com a exclusiva Tecla Economia , com Gabinete Zyncplus de aço galvanizado mais resistente e durável, com 3 anos de garantia. E o cesto com 1 anos de garantia, feito em polipropileno especial que enferruja nunca. Possui filtro pega-fiapo	1.649,66	9.897,96



Prefeitura Municipal de Jaguariáiva

0946

Centro Administrativo Prefeito Otélio Renato Baroni

Praça Isabel Branco, 142 - Cidade Alta - Cx.Postal. II - Fone: (43) 3535 - 9400 - Fax: (43) 3535 - 9422
Jaguariáiva - PR - CEP: 84200-000 - CNPJ: 76.910.900/0001-38 - compras@jaguariaiva.pr.gov.br

DEPARTAMENTO DE COMPRAS E LICITAÇÕES

26	20	UND	BEBEDOURO INDUSTRIAL 100 LITROS EM INOX COM 3 TORNEIRAS 100LP Capacidade de 100 Litros no reservatório. Atende até 150 pessoas/hora. Refrigeração de 180 L/h. 03 torneiras frontais cromadas. Aparador de água frontal em chapa de aço inox com dreno. Com revestimento externo em chapa de aço inox. Reservatório de água em P.P ou aço inox, alta resistência, fácil limpeza e material atóxico. Isolamento térmico injetado em poliuretano expandido. Serpentina interna em aço inox 304. Boia para regulagem do nível de água. Gás ecológico R 134 A. Motor hermético. Tensão 127v ou 220v. Unidade condensadora de 1/5 HP. Tomada de 3 pinos. Baixo consumo de energia. Regulagem da temperatura da água. Peso líquido aproximado do produto: 41.9 kg. A qualidade de todos os componentes do produto é atestado em laboratório e certificado INMETRO.	2.184,95	43.699,00
27	3	UND	BEBEDOURO INDUSTRIAL 25 LITROS DE COLUNA EM INOX COM 2 TORNEIRAS + FILTRO Corpo e estrutura em aço inox 430 e pés reguláveis; Aparador de água (pingadeira) em aço Inox 430; Serpentina em aço inox 304 (interna); Reservatório em polipropileno atóxico; Isolamento térmico em PS; Boia Controladora do nível de água; Tomada de 3 pinos conforme a norma da ABNT/nbr/603351 Certificado pelo INMETRO; Baixo consumo de energia; Termostato com 7 níveis para controle de temperatura; Gás ecológico R134A; Refrigeração por compressor que garante maior eficiência; Motor Tecumseh 1/12+ hp 127v (2,5A) OU 220v (1,10A) 60Hz-280W; Tensão/potência: 110v ou 220v (não é bivolt); Armazena 25 litros de água gelada; Consumo médio: 17,58 kw/h mês; ITENS INCLUSOS: Acompanha manual de instalação; Filtro externo com rosca de 1/2" e filtragem de 60 litros por hora;	1.724,78	5.174,34
28	3	UND	FERRO A VAPOR Base Grande Com Revestimento Ceramic Plus. Spray Frontal. Seletor Com Controle De Temperatura. Sistema Autolimpante Automático. Empunhadura Anatômica E Anti Deslizante. Lâmpada Piloto. Cabo De 2 Metros Com Giro 360°. Potência: 1200 W. Frequência: 60 Hz.	175,67	527,01
29	50	UND	VENTILADOR OSCILANTE DE COLUNA DIÂMETRO DE 50 CM - Potência de 135 watts, possui regulagem de altura e regulagem de ângulo. Motor turbo com alta performance. Gera menos ruído. Hélice 6 Pás. Três velocidades. Ajuste de Altura Min. 115cm Máx. 130cm	266,44	13.322,00



Prefeitura Municipal de Jaguariaíva

0147

Centro Administrativo Prefeito Otélio Renato Baroni

Praça Isabel Branco, 142 - Cidade Alta - Cx.Postal. II - Fone: (43) 3535 - 9400 - Fax: (43) 3535 - 9422
Jaguariaíva - PR - CEP: 84200-000 - CNPJ: 76.910.900/0001-38 - compras@jaguariaiva.pr.gov.br

DEPARTAMENTO DE COMPRAS E LICITAÇÕES

30	5	UND	FRIGOBAR 80 lts Consumo (Kw/h) 17.5 kWh/mês(110V e 220V), Potência (w) 70.0 W (110V) / 65.0 W. Cor branco, Com congelador, Voltagem 110v. Dimensões aproximadas da produto - cm (AxLxP) 63,2x48,2x51,9cm	1.089,37	5.446,85
31	3	UND	FORNO DE MICROONDAS 22 lts Consumo (kw/h) 1,06kw/h, Potência (w) 1200W, Cor Branco, Voltagem 110v . Dimensões aproximadas do produto - cm (AxLxP) 26x46x32,3cm	661,72	1.985,16
32	3	UND	TELEFONE SEM FIO COM BLACK PIANO KX-TG6713LBB COM BASE PARA + 2 RAMAIS Tecnologia DECT, com identificador de chamadas duração de ate 7 dias fora da base, agenda de 10 viva voz, ramais base +5, conteúdo: 3 monofones baterias recarregáveis Ni-MH; 3 prendedores de c	679,33	2.037,99
33	23	UND	KIT GRAVAÇÃO YOUTUBER Kit Youtuber Profissional 7 Iluminador 1.60M Microfone Condensador Zoom Mini Tripe. Composto pelos seguinte itens: Iluminador Led Ring Ligth 26Cm 10 Polegadas. Suporte para Smartphone Flexível. Cabo Extensor P2. Mini Tripe Flexível . Microfone Lapela. Lente Zoom 8X. Kit Lente Olho de Peixe(Wild, Macro e FishEye). Microfone Condensador. Cabo Adaptador Y P2. Bastão de Selfie com Bluetooth. Luz de Selfie Led Rendondo	329,53	7.579,19
34	01	UND	FORNO MICROONDAS - 34 LITROS easy clean, grill, Branco, Função combinada, 20 programas de cozimento Possuir classificação "A" em eficiência energética, Programas de descongelamento Permite um descongelamento uniforme dos alimentos em 4 opções: carne, feijão, frango e peixe Classificação 34L Níveis de Potência 10 Classificação Energética. A Função Timer. Sim Função Descongelar. Sim Prato Giratório. Sim Teclas Pré-Programadas. Sim Trava de Segurança. Sim Largura 56,5 cm Altura 32,5 cm Comprimento 45 cm Peso 15,9 kg	782,38	782,38
Valor Total R\$ 506.709,11 (quinhentos e seis mil, setecentos e nove reais e onze centavos)					

OBSERVAÇÕES:



Prefeitura Municipal de Jaguariáiva

0148

Centro Administrativo Prefeito Otélio Renato Baroni

Praça Isabel Branco, 142 - Cidade Alta - Cx.Postal. II - Fone: (43) 3535 - 9400 - Fax: (43) 3535 - 9422
Jaguariáiva - PR - CEP: 84200-000 - CNPJ: 76.910.900/0001-38 - compras@jaguariaiva.pr.gov.br

DEPARTAMENTO DE COMPRAS E LICITAÇÕES

- a) Valores para a proposta corrigida deverão obedecer somente o limite de duas casas decimais.
- b) Os serviços deverão ser realizados imediatamente após o recebimento da ordem de serviços emitida pela Secretaria solicitante e obrigatoriamente acompanhada da cópia da Solicitação de Fornecimento, Nota de Empenho e Declaração de Responsabilidade **[Modelo ANEXO X]**.
- c) Caso fiquem constatadas irregularidades em relação ao objeto, ou mesmo não se enquadrar nas exigências mínimas, resultará na não aceitação do objeto e imediata rescisão do contrato.
- d) O não cumprimento da obrigação, ocorrerá em penalidade, nos termos da Lei 8.666/93.
- e) **ATENÇÃO: Geladeiras, freezer, bebedouros ou qualquer outro equipamentos com refrigeração deverá ser com gás inofensivo ao meio ambiente conforme nova legislação. Atender corretamente as especificações e descritivos.**
- f) **Todos os produtos com garantia de 12 meses.**

5- DO FRETE

O frete estará a cargo da licitante vencedora.

6- DAS AMOSTRAS

Será solicitado catálogo dos produtos

7- DO PRAZO DE ENTREGA E VIGÊNCIA

Os serviços deverão ser realizados imediatamente após o recebimento da ordem de serviços emitida pela Secretaria solicitante e obrigatoriamente acompanhada da cópia de Solicitação de Fornecimento, Nota de Empenho e Declaração de Responsabilidade. A Ata de Registro de Preços inicia-se na data de sua assinatura e vigorará por 12 (doze) meses.

8- LOCAL DE ENTREGA

9- A entrega será na Secretaria Municipal de educação, Cultura e Esporte, sito a rua Prefeito Aldo Ribas, nº 109, Cidade Alta, Responsável pelo recebimento: Rosane Machado – Diretora Administrativa Estrutural

10- FISCAL DO CONTRATO

Rosane Scatolin Machado
RG 47312361
CPF96172835904



Prefeitura Municipal de Jaguariáiva

0149

Centro Administrativo Prefeito Otélio Renato Baroni
Praça Isabel Branco, 142 - Cidade Alta - Cx.Postal. II - Fone: (43) 3535 - 9400 - Fax: (43) 3535 - 9422
Jaguariáiva - PR - CEP: 84200-000 - CNPJ: 76.910.900/0001-38 - compras@jaguariaiva.pr.gov.br

DEPARTAMENTO DE COMPRAS E LICITAÇÕES

ANEXO II

PREGÃO, NA FORMA ELETRÔNICA Nº 77/2021

1. HABILITAÇÃO

1.1 EXIGÊNCIAS PARA HABILITAÇÃO

1.1.1. A empresa participante do Pregão deverá apresentar **CONCOMITANTEMENTE** à Proposta, os documentos comprobatórios de Habilitação contidos integralmente nos subitens do item 1.2 deste Anexo.

1.1.2. Eventualmente, poderão ser solicitados documentos complementares sanatórios, nos termos do subitem 7.24.2 deste edital, os quais deverão ser encaminhados acompanhando a Proposta Final reajustada ao lance vencedor ao e-mail: comprasjag@gmail.com, no prazo máximo de até **03 (TRÊS) HORAS** do encerramento da Sessão de Disputa.

1.1.3. Observando o prazo de **03 (TRÊS) DIAS ÚTEIS**, contados a partir da data da realização do Pregão, deverão ser encaminhadas a Proposta original, assim como as Declarações contidas no subitem 1.2.2.2 deste Anexo, acompanhado de eventual documento que não possa ser substituído por assinatura e/ou certificação eletrônica, considerando-se por original, documento que tenha passado por qualquer processo de cópia autenticada por cartório competente, por cópia não autenticada, mediante a exibição dos originais para conferência por parte do Pregoeiro ou através de exemplares publicados em órgão da Imprensa Oficial e com validade na data de realização da licitação.

Endereço para envio: Prefeitura Municipal de Jaguariáiva/PR sito à Praça Isabel Branco nº 142, Cidade Alta, CEP: 84.200-000, aos cuidados do Departamento de Compras e Licitação.

1.2 DOCUMENTOS DE HABILITAÇÃO

1.2.1 Habilitação Jurídica

a) **Ato constitutivo, Estatuto ou Contrato Social** em vigor, devidamente registrado, em se tratando de sociedades comerciais e, no caso de sociedades por ações, acompanhado de documentos de eleição de seus administradores;

b) **Inscrição do Ato Constitutivo**, no caso de sociedades civis, acompanhada de prova de diretoria em exercício.

1.2.2. Regularidade Fiscal



Centro Administrativo Prefeito Otélio Renato Baroni

Praça Isabel Branco, 142 - Cidade Alta - Cx.Postal. II - Fone: (43) 3535 - 9400 - Fax: (43) 3535 - 9422
Jaguariáiva - PR - CEP: 84200-000 - CNPJ: 76.910.900/0001-38 - compras@jaguariaiva.pr.gov.br

DEPARTAMENTO DE COMPRAS E LICITAÇÕES

- a) Prova de regularidade para com a **Fazenda Federal e Dívida Ativa da União**, compreendendo os tributos administrados pela Secretaria da Receita Federal e Procuradoria da Fazenda Nacional;
- b) Prova de regularidade fiscal para com a **Fazenda Estadual** do domicílio ou sede da licitante, expedida pelo órgão competente;
- c) Prova de regularidade fiscal para com a **Fazenda Municipal** do domicílio ou sede da licitante, expedida pelo órgão competente;
- c.1) No caso de municípios que mantêm Cadastro Mobiliário e Imobiliário separados, deverão ser apresentados os comprovantes referentes a cada um dos cadastros;
- d) Certificado de Regularidade de Situação com o FGTS (**CRS/FGTS**);
- e) Prova de inexistência de débitos inadimplidos perante a Justiça do Trabalho - **CNDT**, mediante a apresentação de certidão negativa, nos termos do Título VII-A da Consolidação das Leis do Trabalho, aprovada pelo Decreto-Lei nº 5.452, de 1º de maio de 1943. (Inciso incluído pela Lei 12.440, de 2011).www.tst.gov.br

1.2.2.2. Declarações, assinada por representante legal da proponente, de que:

- a) De que se encontra **enquadrada como Microempresa ou Empresa de Pequeno Porte**, conforme modelo do **ANEXO VI**;
- b) **Declaração Conjunta conforme ANEXO VII, assinada por representante legal**;

1.2.3. Qualificação Econômico-Financeira

- a) **Certidão negativa falência e concordata, recuperação judicial** expedida pelo Cartório Distribuidor da pessoa jurídica, contendo expresso na própria certidão o prazo de sua validade.
 - a.1) Para as empresas que optarem de participar através de filial, deverá também ser apresentada certidão negativa para com o cartório/comarca onde se encontra instalada a filial.
 - a.2) **Na falta de validade expressa na Certidão Negativa, ter-se-ão como válidos pelo prazo de 60 (sessenta) dias de sua emissão.**

1.2.4. Habilitação Complementar

- a) **Certidão Simplificada** (emitida pela Junta Comercial do respectivo Estado), sendo considerada como válida pelo prazo de **60 (sessenta) dias de sua emissão**.



Centro Administrativo Prefeito Otélio Renato Baroni

Praça Isabel Branco, 142 - Cidade Alta - Cx.Postal. II - Fone: (43) 3535 - 9400 - Fax: (43) 3535 - 9422
Jaguariáiva - PR - CEP: 84200-000 - CNPJ: 76.910.900/0001-38 - compras@jaguariaiva.pr.gov.br

DEPARTAMENTO DE COMPRAS E LICITAÇÕES

- b) **Atestado de Capacidade Técnica**, expedido pela Administração Pública Direta ou Indireta, ou pessoa jurídica de direito privado, relativamente à atividade pertinente e compatível com o objeto da licitação;
- b.1) O(s) Atestado(s) deverá(ão) ser apresentado(s) em papel timbrado do emitente, conter identificação do signatário, nome, endereço, telefone, e se for o caso, correio eletrônico para contato, a fim de possibilitar eventuais diligências
- 1.3. Os documentos exigidos para habilitação poderão ser apresentados em original, por qualquer processo de cópia autenticada, publicação em órgão da imprensa oficial ou ainda em cópia simples, a ser autenticada pelo Pregoeiro/Equipe de Apoio, mediante conferência com os originais, não sendo aceito qualquer documento em papel termo sensível (Fac-símile). As cópias deverão ser apresentadas perfeitamente legíveis.
- 1.4. O Pregoeiro reserva-se o direito de solicitar das licitantes, em qualquer tempo, no curso da licitação, quaisquer esclarecimentos sobre documentos já entregues, fixando-lhes prazo para atendimento.
- 1.5. A falta de quaisquer dos documentos exigidos no Edital implicará **INABILITAÇÃO** da licitante, sendo vedada, sob qualquer pretexto, a concessão de prazo para complementação da documentação exigida para a habilitação.
- 1.6. Os documentos de habilitação deverão estar em nome da licitante, com o número do CNPJ e respectivo referindo-se ao local da sede da empresa licitante. Não se aceitará, portanto, que alguns documentos se refiram à matriz e outros à filial. Caso o licitante seja a Matriz e a executora dos serviços seja a filial, os documentos referentes à habilitação deverão ser apresentados em nome de ambas, simultaneamente.
- 1.7. Os documentos de habilitação deverão estar em plena vigência e, na hipótese de inexistência de prazo de validade expresso no documento, deverão ter sido emitidos há menos de 60 (sessenta) dias da data estabelecida para o recebimento das propostas.
- 1.8. Em se tratando de Microempresa ou Empresa de Pequeno Porte, havendo alguma restrição na comprovação da regularidade fiscal, será assegurado o prazo de 5 (cinco) dias úteis, cujo termo inicial corresponderá ao momento em que o proponente for declarada vencedora do certame, prorrogáveis por igual período, a critério da Administração, para regularização da documentação, pagamento ou parcelamento do débito, e emissão de eventuais certidões negativas ou positivas com efeito de certidão negativa.
- 1.9. A não regularização da documentação implicará decadência do direito à Contratação, sem prejuízo das sanções previstas no art. 81 da Lei 8.666/93, sendo facultado à Administração convocar os licitantes remanescentes, na ordem de classificação, para assinatura do contrato, ou revogar a licitação.

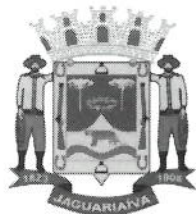

Prefeitura Municipal de Jaguariáiva

0152

Centro Administrativo Prefeito Otélio Renato Baroni
Praça Isabel Branco, 142 - Cidade Alta - Cx.Postal. II - Fone: (43) 3535 - 9400 - Fax: (43) 3535 - 9422
Jaguariáiva - PR - CEP: 84200-000 - CNPJ: 76.910.900/0001-38 - compras@jaguariaiva.pr.gov.br

DEPARTAMENTO DE COMPRAS E LICITAÇÕES

ANEXO III

PREGÃO, NA FORMA ELETRÔNICA Nº 77/2021

MODELO DE PROPOSTA COMERCIAL FINAL (licitante vencedor)

Apresentamos nossa proposta para fornecimento do objeto da presente licitação Pregão, na Forma Eletrônica Nº 77/2021 acatando todas as estipulações consignadas no respectivo Edital e seus anexos.

IDENTIFICAÇÃO DO CONCORRENTE:

NOME DA EMPRESA: CNPJ e INSCRIÇÃO ESTADUAL:
REPRESENTANTE e CARGO: CARTEIRA DE IDENTIDADE e CPF:
ENDEREÇO e TELEFONE: AGÊNCIA e Nº DA CONTA BANCÁRIA

PREÇO [READEQUADO AO LANCE VENCEDOR]

Deverá ser cotado, preço unitário e total por item, de acordo com o ANEXO I do Edital.

PROPOSTA: R\$ [Por extenso]

CONDIÇÕES GERAIS

A proponente declara conhecer os termos do instrumento convocatório que rege a presente licitação.

PRAZO DE GARANTIA

A garantia deverá ser da seguinte forma: Para todos os **Itens** de no mínimo 60 dias, a contar do recebimento definitivo do objeto pela Contratante.

LOCAL E PRAZO DE ENTREGA

De acordo com o especificado no ANEXO I, deste Edital.

Obs.: No preço cotado já estão incluídas eventuais vantagens e/ou abatimentos, impostos, taxas e encargos sociais, obrigações trabalhistas, previdenciárias, fiscais e comerciais, assim como despesas com transportes e deslocamentos e outras quaisquer que incidam sobre a contratação.

VALIDADE DA PROPOSTA COMERCIAL

De no mínimo, 60 (sessenta) dias contados a partir da data da sessão pública do Pregão.



Prefeitura Municipal de Jaguariáiva⁰¹⁵³

Centro Administrativo Prefeito Otélio Renato Baroni

Praça Isabel Branco, 142 - Cidade Alta - Cx.Postal. II - Fone: (43) 3535 - 9400 - Fax: (43) 3535 - 9422
Jaguariáiva - PR - CEP: 84200-000 - CNPJ: 76.910.900/0001-38 - compras@jaguariaiva.pr.gov.br

**DEPARTAMENTO DE COMPRAS E LICITAÇÕES
LOCAL E DATA**

NOME E ASSINATURA DO REPRESENTANTE DA EMPRESA

OBS: A INTERPOSIÇÃO DE RECURSO SUSPENDE O PRAZO DE VALIDADE DA PROPOSTA ATÉ DECISÃO.



Prefeitura Municipal de Jaguaraiava

0154

Centro Administrativo Prefeito Otélio Renato Baroni

Praça Isabel Branco, 142 - Cidade Alta - Cx.Postal. II - Fone: (43) 3535 - 9400 - Fax: (43) 3535 - 9422
Jaguaraiava - PR - CEP: 84200-000 - CNPJ: 76.910.900/0001-38 - compras@jaguaraiava.pr.gov.br

DEPARTAMENTO DE COMPRAS E LICITAÇÕES

ANEXO IV

TERMO DE ADESÃO AO SISTEMA DE PREGÃO ELETRÔNICO DA BLL - BOLSA DE LICITAÇÕES DO BRASIL

Natureza do Licitante (Pessoa Física ou Jurídica)	
Razão Social:	
Ramo de Atividade:	
Endereço:	
Complemento:	Bairro:
Cidade:	UF:
CEP:	CNPJ:
Telefone Comercial:	Inscrição Estadual:
Representante Legal:	RG:
E-mail:	CPF:
Telefone Celular:	
Whatsapp:	
Resp. Financeiro:	
E-mail Financeiro:	Telefone:
E-mail para informativo de edital	
ME/EPP: () SIM () Não	

1. Por meio do presente Termo, o Licitante acima qualificado manifesta sua adesão ao Regulamento do Sistema de pregão Eletrônico da BLL - Bolsa de Licitações do Brasil do qual declara ter pleno conhecimento, em conformidade com as disposições que seguem.

2. São responsabilidades do Licitante:

- i. Tomar conhecimento de, e cumprir todos os dispositivos constantes dos editais de negócios dos quais venha a participar;
- ii. Observar e cumprir a regularidade fiscal, apresentando a documentação exigida nos editais para fins de habilitação nas licitações em que for vencedor;
- iii. Observar a legislação pertinente, bem como o disposto no Estatuto Social e nas demais normas e regulamentos expedidos pela BLL - Bolsa de Licitações do Brasil, dos quais declara ter pleno conhecimento;
- iv. Designar pessoa responsável para operar o Sistema Eletrônico de Licitações, conforme Anexo III.I
- v. Pagar as taxas pela utilização do Sistema Eletrônico de Licitações.

3. O Licitante reconhece que a utilização do sistema eletrônico de negociação implica o pagamento de taxas de utilização, conforme previsto no Anexo IV do Regulamento do Sistema Eletrônico de Licitações da BLL - Bolsa de Licitações do Brasil.

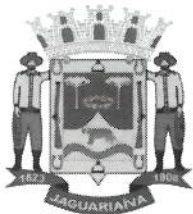

Prefeitura Municipal de Jaguaraiava

0155

Centro Administrativo Prefeito Otélio Renato Baroni

Praça Isabel Branco, 142 - Cidade Alta - Cx.Postal. II - Fone: (43) 3535 - 9400 - Fax: (43) 3535 - 9422
Jaguaraiava - PR - CEP: 84200-000 - CNPJ: 76.910.900/0001-38 - compras@jaguaraiava.pr.gov.br

DEPARTAMENTO DE COMPRAS E LICITAÇÕES

4. O Licitante autoriza a BLL – Bolsa de Licitações do Brasil a expedir boleto de cobrança bancária referente às taxas de utilização ora referidas, nos prazos e condições definidos no Anexo IV do Regulamento Sistema Eletrônico de Licitações da BLL - Bolsa de Licitações do Brasil.

5. O presente Termo é por prazo indeterminado podendo ser rescindido, a qualquer tempo, pelo Licitante, mediante comunicação expressa, sem prejuízo das responsabilidades assumidas durante o prazo de vigência ou decorrentes de negócios realizado e/ou em andamento.

O Licitante assume a responsabilidade de pagamento dos valores devidos até a data da última utilização do Sistema, e/ou até a conclusão dos negócios em andamento. Responsabilizando-se pelas informações prestadas neste Termo, notadamente as informações de cadastro, alterações contratuais e/ou de usuários do Sistema, devendo, ainda, informar a BLL - Bolsa de Licitações do Brasil qualquer mudança ocorrida.

Local e data:

[Assinaturas autorizadas com firma reconhecida em cartório]

OBSERVAÇÃO: OBRIGATÓRIO RECONHECER FIRMA (EM CARTÓRIO) DAS ASSINATURAS E ANEXAR COPIA DO CONTRATO SOCIAL E ULTIMAS ALTERAÇÕES E/OU BREVE RELATO E/OU CONTRATO CONSOLIDADO (AUTENTICADAS).



Centro Administrativo Prefeito Otélio Renato Baroni

Praça Isabel Branco, 142 - Cidade Alta - Cx.Postal. II - Fone: (43) 3535 - 9400 - Fax: (43) 3535 - 9422
Jaguariáiva - PR - CEP: 84200-000 - CNPJ: 76.910.900/0001-38 - compras@jaguariaiva.pr.gov.br

DEPARTAMENTO DE COMPRAS E LICITAÇÕES

ANEXO 4.1

ANEXO AO TERMO DE ADESÃO AO SISTEMA ELETRÔNICO DE LICITAÇÕES DA BLL – BOLSA DE LICITAÇÕES DO BRASIL INDICAÇÃO DE USUÁRIO DO SISTEMA

Razão Social do Licitante:	
CNPJ/CPF:	
Operadores	
1	Nome:
	CPF:
	Telefone:
	Fax:
	Whatsapp
	Função:
	Celular:
	E-mail:
2	Nome:
	CPF:
	Telefone:
	Fax:
	Whatsapp
	Função:
	Celular:
	E-mail:
3	Nome:
	CPF:
	Telefone:
	Fax:
	Whatsapp
	Função:
	Celular:
	E-mail:

O Licitante reconhece que:

- i. A Senha e a Chave Eletrônica de identificação do usuário para acesso ao sistema são de uso exclusivo de seu titular, não cabendo à BLL - Bolsa de Licitações do Brasil nenhuma responsabilidade por eventuais danos ou prejuízos decorrentes de seu uso indevido;
- ii. O cancelamento de Senha ou de Chave Eletrônica poderá ser feito pela BLL - Bolsa de Licitações do Brasil, mediante solicitação escrita de seu titular ou do Licitante;
- iii. A perda de Senha ou de Chave Eletrônica ou a quebra de seu sigilo deverá ser comunicada imediatamente à BLL – Bolsa de Licitações do Brasil para o necessário bloqueio de acesso;
- iv. O Licitante será responsável por todas as propostas, lances de preços e transações efetuadas no sistema, por seu usuário, por sua conta e ordem, assumindo-os como firmes e verdadeiros; e o não pagamento das taxas ensejará a sua inclusão no cadastro de inadimplentes da BLL – Bolsa de Licitações do Brasil, no Serviço de Proteção de Crédito e no SERASA e ao automático cancelamento de sua Senha ou de Chave Eletrônica.

Local e data:



Prefeitura Municipal de Jaguariáiva

0157

Centro Administrativo Prefeito Otélio Renato Baroni

Praça Isabel Branco, 142 - Cidade Alta - Cx.Postal. II - Fone: (43) 3535 - 9400 - Fax: (43) 3535 - 9422
Jaguariáiva - PR - CEP: 84200-000 - CNPJ: 76.910.900/0001-38 - compras@jaguariaiva.pr.gov.br

DEPARTAMENTO DE COMPRAS E LICITAÇÕES

[Assinaturas autorizadas com firma reconhecida em cartório]



Centro Administrativo Prefeito Otélio Renato Baroni

Praça Isabel Branco, 142 - Cidade Alta - Cx.Postal. II - Fone: (43) 3535 - 9400 - Fax: (43) 3535 - 9422
Jaguariáiva - PR - CEP: 84200-000 - CNPJ: 76.910.900/0001-38 - compras@jaguariaiva.pr.gov.br

DEPARTAMENTO DE COMPRAS E LICITAÇÕES

ANEXO V

CUSTO PELA UTILIZAÇÃO DO SISTEMA - SOMENTE PARA O FORNECEDOR VENCEDOR

Editais publicados pelo sistema de aquisição:

- 1,5% (Um e meio por cento) sobre o valor do lote adjudicado, com vencimento em 45 dias após a adjudicação – limitado ao teto máximo de R\$ 600,00 (seiscentos reais) por lote adjudicado, cobrados mediante boleto bancário em favor da BLL - Bolsa de Licitações do Brasil.

Editais publicados pelo sistema de registro de preços:

- 1,5% (Um e meio por cento) sobre o valor do lote adjudicado, com vencimento parcelado em parcelas mensais (equivalentes ao número de meses do registro) e sucessivas com emissão do boleto em 60(sessenta) dias após a adjudicação – com limitação do custo de R\$ 600,00 (seiscentos reais) por lote adjudicado, cobrados mediante boleto bancário em favor da BLL - Bolsa de Licitações do Brasil.

O não pagamento dos boletos acima mencionados sujeitam o usuário ao pagamento de multa de 2% e juros moratórios de 1% ao mês, assim como inscrição em serviços de proteção ao crédito (SPC/ SERASA e OUTRO) e cadastro dos inadimplentes da BLL – Bolsa de Licitações do Brasil e ao automático cancelamento de sua Senha ou de Chave Eletrônica.

Em caso de cancelamento pelo órgão promotor (comprador) do pregão realizado na plataforma, o licitante vencedor receberá a devolução dos valores eventualmente arcados com o uso da plataforma eletrônica no respectivo lote cancelado.

DA UTILIZAÇÃO DE CÉLULAS DE APOIO (CORRETORAS) ASSOCIADAS

A livre contratação de sociedades CÉLULAS DE APOIO (corretoras) para a representação junto ao sistema de PREGÕES, não exige o licitante do pagamento dos custos de uso do sistema da BLL – Bolsa de Licitações do Brasil. A corretagem será pactuada entre os o licitante e a corretora de acordo com as regras usuais do mercado.

DAS RESPONSABILIDADES COMO LICITANTE/FORNECEDOR

Como Licitante/Fornecedor, concordamos e anuímos com todos termos contidos neste anexo e nos responsabilizamos por cumpri-lo integralmente em seus expressos termos.

Local e data:



Prefeitura Municipal de Jaguariaíva

0159

Centro Administrativo Prefeito Otélio Renato Baroni

Praça Isabel Branco, 142 - Cidade Alta - Cx.Postal. II - Fone: (43) 3535 - 9400 - Fax: (43) 3535 - 9422
Jaguariaíva - PR - CEP: 84200-000 - CNPJ: 76.910.900/0001-38 - compras@jaguariaiva.pr.gov.br

DEPARTAMENTO DE COMPRAS E LICITAÇÕES

[Assinaturas autorizadas com firma reconhecida em cartório]

OBSERVAÇÃO: OBRIGATÓRIO RECONHECER FIRMA (EM CARTÓRIO) DAS ASSINATURAS E ANEXAR COPIA DO CONTRATO SOCIAL E ULTIMAS ALTERAÇÕES E/OU BREVE RELATO E/OU CONTRATO CONSOLIDADO (AUTENTICADAS).



Prefeitura Municipal de Jaguaraiava

0160

Centro Administrativo Prefeito Otélio Renato Baroni

Praça Isabel Branco, 142 - Cidade Alta - Cx.Postal. II - Fone: (43) 3535 - 9400 - Fax: (43) 3535 - 9422
Jaguaraiava - PR - CEP: 84200-000 - CNPJ: 76.910.900/0001-38 - compras@jaguaraiava.pr.gov.br

DEPARTAMENTO DE COMPRAS E LICITAÇÕES

ANEXO VI

PREGÃO ELETRÔNICO Nº 77/2021

DECLARAÇÃO

[Modelo de Declaração de Enquadramento em Regime de Tributação de Micro Empresa ou Empresa de Pequeno Porte. (Na hipótese do licitante ser ME ou EPP)]

[Nome da empresa], CNPJ/MF nº, sediada [endereço completo] DECLARO(AMOS) para todos os fins de direito, especificamente para participação de licitação na modalidade de Pregão, que **estou (amos) sob o regime de ME/EPP, para efeito do disposto na LC 123/2006.**

[Local e Data]

[Nome e Número da Carteira de Identidade do Declarante]

OBS1. Esta declaração deverá ser emitida em papel timbrado da empresa proponente e carimbada com o número do CNPJ

Considerando o regulamentado pela Lei Nº 14.063 de 23 de setembro de 2020 que dispõe sobre o uso de assinaturas eletrônicas em interações com entes públicos, recomenda-se, preferencialmente o uso de respectiva ferramenta digital, com a finalidade de dispensa do contido no subitem 1.1.4 do Anexo II deste Edital.



Prefeitura Municipal de Jaguariaíva

0161

Centro Administrativo Prefeito Otélio Renato Baroni
Praça Isabel Branco, 142 - Cidade Alta - Cx.Postal. II - Fone: (43) 3535 - 9400 - Fax: (43) 3535 - 9422
Jaguariaíva - PR - CEP: 84200-000 - CNPJ: 76.910.900/0001-38 - compras@jaguariaiva.pr.gov.br

DEPARTAMENTO DE COMPRAS E LICITAÇÕES

ANEXO VII

PREGÃO ELETRÔNICO Nº 77/2021

Ao pregoeiro e equipe de apoio da Prefeitura Municipal de Jaguariaíva, Estado do Paraná

DECLARAÇÃO CONJUNTA:

1. Declaramos, para fins de direito, que não fomos **declarados inidôneos** para licitar ou contratar com o poder público, em qualquer de suas esferas.
2. Declaramos que não há **superveniência de fato impeditiva** para a habilitação da proponente, sob as penas cabíveis, nos termos do Art. 32 da Lei nº 8.666/93.
3. Declaramos que nos comprometemos em **substituir nos prazos previstos** os produtos que estiverem fora dos padrões estabelecidos neste edital.
4. Declaramos, para os fins do disposto no inciso XXXIII do art. 7º da Constituição Federal, que **não empregamos menores de dezoito anos em trabalho noturno, perigoso ou insalubre e nem menores de dezesseis anos, em qualquer trabalho**, salvo na condição de aprendiz, a partir dos quatorze anos de idade, em cumprimento ao que determina o inciso V do art. 27 da Lei nº 8.666/93, acrescida pela Lei nº 9.854/99.
5. Declaramos, **que conhecemos todos os termos da licitação**, bem como tomou conhecimento de todas as especificações concernentes ao objeto da licitação, declarando ainda que **cumpre** todos os requisitos exigidos.
6. Declaramos, sob as penas da lei, que na qualidade de proponente de procedimento licitatório sob a modalidade Pregão na Forma Eletrônica [Nº/ANO], instaurado pelo Município de Jaguariaíva/PR, **não integramos em nosso corpo social, nem nosso quadro funcional empregado público ou membro comissionado de órgão direto ou indireto da Administração Municipal.**
7. Declaramos, para os devidos fins de direito, na qualidade de Proponente dos procedimentos licitatórios, instaurados por este Município, que o(a) responsável legal da empresa é o(a) Sr.(a)....., Portador(a) do RG sob nº e CPF nº, cuja função/cargo é.....(sócio administrador/procurador/diretor/etc), **responsável pela assinatura da Ata de Registro de Preços/contrato.**
8. Declaramos, para os devidos fins que em caso de qualquer comunicação futura referente e este processo licitatório, bem como em caso de eventual contratação, **concordo que a Ata de Registro de Preços/Contrato** seja encaminhado para o seguinte endereço:



Prefeitura Municipal de Jaguariáiva

0162

Centro Administrativo Prefeito Otélio Renato Baroni

Praça Isabel Branco, 142 - Cidade Alta - Cx.Postal. II - Fone: (43) 3535 - 9400 - Fax: (43) 3535 - 9422
Jaguariáiva - PR - CEP: 84200-000 - CNPJ: 76.910.900/0001-38 - compras@jaguariaiva.pr.gov.br

DEPARTAMENTO DE COMPRAS E LICITAÇÕES

E-mail:

Telefone: ()

Em ____ de _____ de ____

Diretor ou Representante Legal

NOTA 01: a Declaração deverá ser elaborada em papel timbrado da empresa, sem rasuras, emendas, borrões ou entrelinhas e ser datada e assinada pelo representante legal, e deverá ainda constar todos os dados da empresa, tais como: Razão Social, Endereço completo, Telefone fixo e celular, CNPJ, e-mail, site, etc.

Considerando o regulamentado pela Lei Nº 14.063 de 23 de setembro de 2020 que dispõe sobre o uso de assinaturas eletrônicas em interações com entes públicos, recomenda-se, preferencialmente o uso de respectiva ferramenta digital, com a finalidade de dispensa do contido no subitem 1.1.4 do Anexo II deste Edital.



Prefeitura Municipal de Jaguariaíva

0163

Centro Administrativo Prefeito Otélio Renato Baroni

Praça Isabel Branco, 142 - Cidade Alta - Cx.Postal. II - Fone: (43) 3535 - 9400 - Fax: (43) 3535 - 9422
Jaguariaíva - PR - CEP: 84200-000 - CNPJ: 76.910.900/0001-38 - compras@jaguariaiva.pr.gov.br

DEPARTAMENTO DE COMPRAS E LICITAÇÕES

ANEXO VIII

MINUTA DE CONTRATO

CONTRATO DE PRESTAÇÃO DE SERVIÇO
PREGÃO ELETRÔNICO Nº. 77/2021
CONTRATO ADMINISTRATIVO N.º ____/2021

CONTRATANTE:

MUNICÍPIO DE JAGUARIAÍVA, Estado do Paraná, pessoa jurídica de direito público interno com sede à Praça Isabel Branco, 142 – Cidade Alta, inscrita no C.N.P.J./MF nº 76.910.900/0001-38, neste ato representado pela Sra. Alcione Lemos, brasileira, portador do RG nº., e CPF nº., residente e domiciliado na, nesta Cidade, Prefeita Municipal em pleno exercício de seu mandato e funções.

CONTRATADA:

(...), pessoa jurídica de direito privado devidamente inscrita no CNPJ sob nº. (...), com sede no Endereço (...), representado pelo (Sócio Administrador, Diretor) Sr.ou Srª (...), CIRG nº. (...), inscrito no CPF. nº. (...), residente e domiciliado na Rua (...), os contratantes estão sujeitos às normas da Lei 8.666/1993.

CLÁUSULA PRIMEIRA - DO OBJETO E FUNDAMENTO LEGAL

O presente contrato tem como objeto (...) o fornecimento a serem entregues pela CONTRATADA, conforme PREGÃO ELETRÔNICO nº. XXXXX.

CLÁUSULA SEGUNDA - DA DOCUMENTAÇÃO CONTRATUAL

Ficam integrados a este contrato, independente de transcrição, todos os documentos cujos teores são de conhecimento da CONTRATADA, vinculados ao Processo do Pregão Eletrônico nº. XXXX, com suas especificações, cotações, propostas e documentos pertinentes as espécies, parecer jurídico, publicações, etc.

CLÁUSULA TERCEIRA - DOTAÇÃO ORÇAMENTÁRIA

O pagamento da importância contida na Cláusula Quarta correrá à conta dos recursos provenientes da dotação orçamentária pertinente ao exercício 2021.

CLÁUSULA QUARTA - PREÇO E CONDIÇÕES DE PAGAMENTO

O valor global para o fornecimento do objeto deste contrato é de R\$ (...).

§ 1º - No preço ofertado na proposta da CONTRATADA já estão inclusos todos os custos e despesas decorrentes de transportes, seguros, impostos, taxas de qualquer natureza e outros quaisquer que, direta ou indiretamente, impliquem ou venham a implicar no fiel cumprimento deste instrumento.

§ 2º - O pagamento será efetuado até 30 dias uteis após o fornecimento do objeto e apresentação da Nota Fiscal/Fatura e devidamente atestada a quantidade fornecida no período.



Centro Administrativo Prefeito Otélio Renato Baroni

Praça Isabel Branco, 142 - Cidade Alta - Cx.Postal. II - Fone: (43) 3535 - 9400 - Fax: (43) 3535 - 9422
Jaguariaíva - PR - CEP: 84200-000 - CNPJ: 76.910.900/0001-38 - compras@jaguariaiva.pr.gov.br

DEPARTAMENTO DE COMPRAS E LICITAÇÕES

§ 3º - O pagamento será efetuado em moeda brasileira corrente na entrega, após a apresentação da fatura do(s) objeto(s) fornecido(s) devidamente protocolada, desde que atendidas às condições para a liberação.

a) o faturamento deverá ser apresentado e protocolado, em 2 (duas) vias, na sede da contratante.

b) o faturamento deverá ser apresentado, conforme segue, de modo a padronizar condições e forma de apresentação:

b.1) nota fiscal com o nome do objeto fornecido de acordo com o número do procedimento, número deste Contrato, e outros que julgar conveniente, sem apresentar rasura e/ou entrelinhas e esteja certificado pela CONTRATANTE.

b.2) A fatura com o nome do(s) item(s) de acordo com o número do procedimento do PREGÃO ELETRÔNICO, número deste Contrato, e outros que julgar conveniente;

b.3) Termo de recebimento atestado pela Comissão Municipal competente.

b.4) Comprovar regularidade fiscal, nos termos do artigo 29 da Lei Federal nº. 8.666/93.

CLÁUSULA QUINTA – DE PRESTAÇÃO DE SERVIÇO

A prestação de serviço será efetuado com requisições e ordens, conforme a necessidade, obedecidas as especificações contidas em cada Solicitação de Fornecimento emitida pela CONTRATANTE, através do departamento competente, no prazo máximo de 24 (vinte e quatro) horas a partir da ordem ou solicitação.

CLÁUSULA SEXTA - DA CESSÃO DO CONTRATO E SUBCONTRATAÇÃO

A Contratada não poderá ceder o presente Contrato, no todo ou em parte, a nenhuma pessoa física ou jurídica, sem autorização por escrito, do Contratante.

CLÁUSULA SÉTIMA - DA GARANTIA

Fica a Contratada obrigada a fornecer garantias, às suas expensas, as alterações, substituições a qualquer produto que apresente anomalia, bem como falhas ou imperfeições constatadas em suas características.

CLÁUSULA OITAVA - DA RESCISÃO

O contratante se reserva o direito de rescindir, o Contrato independentemente de interpelação judicial ou extrajudicial nos seguintes casos: a) quando a Contratada falir ou for dissolvida; b) quando a Contratada transferir no todo ou em parte, o contrato sem a prévia anuência da Contratante; c) quando houver atraso na entrega do objeto pelo prazo superior a 10 (dez) dias, após solicitação verbal ou escrita, por parte da Contratada sem justificativa aceita, d) quando houver inadimplência de cláusula ou condições contratuais por parte do Contratado.

§ 1º - A Rescisão do Contrato, quando motivada por qualquer dos itens acima relacionados, implicará a apuração de perdas e danos, sem embargos da aplicação das demais providências legais cabíveis.

§ 2º - A inexecução, total ou parcial, do Contrato enseja a sua rescisão, com as conseqüências contratuais e as previstas na Lei Federal nº. 8666/93.

§ 3º - A Contratante poderá rescindir administrativamente o Contrato nas hipóteses previstas no art. 78 da Lei Federal nº. 8.666/93.

§ 4º - Nas hipóteses de rescisão com base nos incisos I a XI do art. 78 da Lei 8.666/93, não cabe à Contratada direito a qualquer indenização.

CLÁUSULA NONA - DAS ALTERAÇÕES



Centro Administrativo Prefeito Otélio Renato Baroni

Praça Isabel Branco, 142 - Cidade Alta - Cx.Postal. II - Fone: (43) 3535 - 9400 - Fax: (43) 3535 - 9422
Jaguariaíva - PR - CEP: 84200-000 - CNPJ: 76.910.900/0001-38 - compras@jaguariaiva.pr.gov.br

DEPARTAMENTO DE COMPRAS E LICITAÇÕES

Serão incorporados a este Contrato, mediante Termo Aditivo, qualquer modificação que venha a ser necessária durante a vigência decorrente das obrigações assumidas pelo Contratado, alterações nas especificações quantitativas e qualitativas perante o Contratante. A Contratada fica obrigada a aceitar, nas mesmas condições contratuais, os acréscimos ou supressões que se fizerem na prestação do objeto, nos termos do artigo 65, § 1º da Lei Federal nº. 8.666/93.

CLÁUSULA DÉCIMA - DO PRAZO

A vigência deste contrato é de 12 (doze) meses, a partir Publicação, com o prazo de entrega de até 5 (cinco) dias úteis, contados a partir da vigência. A publicação será até o 5º dia útil do mês seguinte ao da assinatura.

CLÁUSULA DÉCIMA PRIMEIRA - OBRIGAÇÕES DA CONTRATADA

A CONTRATADA OBRIGA-SE A:

A contratada deverá apresentar juntamente com a fatura/ nota fiscal, as 3 (três) certidões exigidas no edital vinculatório a este contrato devidamente atualizada, sob pena de não o fazendo ter seus pagamentos bloqueados.

- a) Ressarcir a Contratante do equivalente a todos os danos decorrente de paralisação ou interrupção do fornecimento do material para venda contratados, exceto quando isso ocorrer por exigência da CONTRATANTE ou ainda por caso fortuito ou força maior, circunstâncias devidamente comunicadas à contratante no prazo de 48 (quarenta e oito horas), após a sua ocorrência;
- b) Efetuar os ensaios, testes e demais provas exigidas por normas técnicas oficiais para a boa execução do objeto do contrato por sua conta, na forma do art. 75 da Lei 8666/93.
- c) efetuar o pagamento dos encargos trabalhistas, previdenciários, fiscais e comerciais resultantes da execução do contrato, conforme o artigo 71 da Lei Federal nº. 8.666/93.
- d) manter durante a vigência do presente contrato todas as obrigações estabelecidas neste instrumento, bem como as determinações da Lei Federal nº. 8.666/93.

CLÁUSULA DÉCIMA SEGUNDA - OBRIGAÇÕES DA CONTRATANTE

Além das obrigações já previstas no presente contrato, a Prefeitura obriga-se a publicar o resumo do Contrato e os Aditamentos que houverem, no Diário Oficial do Município, conforme art.61, parágrafo único da Lei 8666/93.

CLÁUSULA DÉCIMA TERCEIRA - DAS PENALIDADES

13.1. O licitante vencedor estará sujeito as penalidades previstas nos Artigos 86 e 87 da Lei 8.666/93 de 21/06/93, seus parágrafos e incisos.

13.2. Multa de 20% (vinte por cento) sobre o valor global da proposta, pela inexecução total do contrato, e em caso de rescisão contratual por inadimplência da contratada.

13.3. Multa de 10% (dez) por cento, sobre o valor de cada item da proposta atualizada, por dia que exceder o prazo contratual para fornecimento do objeto.

13.4. Multa de 10% (dez por cento) do valor remanescente do contrato, na hipótese de inexecução parcial ou qualquer outra irregularidade.

13.5. As multas mencionadas nos itens 13.2, 13.3 e 13.4 poderão ser descontados dos pagamentos a que a contratada tiver direito, ou mediante pagamento em moeda corrente, ou ainda judicialmente quando for o caso.

13.6. As penalidades serão aplicadas sem prejuízo das demais sanções, administrativas, civis ou penais, previstas na legislação brasileira, inclusive a constante no art. 77 da Lei 8666/93.



Prefeitura Municipal de Jaguariaíva

0161

Centro Administrativo Prefeito Otélio Renato Baroni

Praça Isabel Branco, 142 - Cidade Alta - Cx.Postal. II - Fone: (43) 3535 - 9400 - Fax: (43) 3535 - 9422
Jaguariaíva - PR - CEP: 84200-000 - CNPJ: 76.910.900/0001-38 - compras@jaguariaiva.pr.gov.br

DEPARTAMENTO DE COMPRAS E LICITAÇÕES

13.7. Nos termos do art. 7º da Lei nº. 10.520, de 17/07/2002, a licitante, sem prejuízo das demais cominações legais e contratuais, poderá ficar, pelo prazo de até 60 (sessenta) meses, impedida de licitar e contratar com a Administração Pública nos casos de:

- a) apresentação de documentação falsa;
- b) retardamento na execução do objeto;
- c) não manutenção da proposta escrita ou lance verbal, após a adjudicação;
- d) comportamento inidôneo;
- e) fraude na execução do contrato;
- f) falha na execução do contrato.

Será facultado à licitante o prazo de 05 (cinco) dias úteis para a apresentação de defesa prévia, na ocorrência de quaisquer das situações previstas neste item.

CLÁUSULA DÉCIMA QUARTA - COBRANÇA JUDICIAL

As importâncias devidas pela Contratada serão cobradas através de processo de execução, constituindo este Contrato, título executivo extrajudicial, ressalvada a cobrança direta, mediante retenção ou compensação de créditos, sempre que possível.

CLÁUSULA DÉCIMA QUINTA - DO CONHECIMENTO DAS PARTES

Ao firmar este instrumento, declara a Contratada ter plena ciência de seu conteúdo, bem como dos demais documentos vinculados ao presente contrato.

CLÁUSULA DÉCIMA SEXTA – DO FISCAL DO CONTRATO

A execução do presente Termo Contratual será acompanhada pelos servidores designados por cada Setor solicitante, aos quais deverão ser dirimidas quaisquer eventuais dúvidas e esclarecimentos que estes venham a suscitar.

CLÁUSULA DÉCIMA SÉTIMA – DO FORO

As partes contratantes ficam obrigadas a responder pelo cumprimento deste termo perante o foro da Comarca de Jaguariaíva/PR, não obstante qualquer mudança de domicílio do Contratado que, em razão disso, é obrigado a manter um representante com plenos poderes para receber notificação, citação inicial e outras medidas em direito permitidas.

Justas e contratadas, firmam as partes este instrumento, em 03 (três) vias de igual teor e forma, com as testemunhas presentes no ato, a fim de que produza seus efeitos legais.

Jaguariaíva/PR, (...) de (...)de (...)

CONTRATANTE:

CONTRATADA:

TESTEMUNHAS:



Prefeitura Municipal de Jaguariaíva

0167

Centro Administrativo Prefeito Otélio Renato Baroni

Praça Isabel Branco, 142 - Cidade Alta - Cx.Postal. II - Fone: (43) 3535 - 9400 - Fax: (43) 3535 - 9422
Jaguariaíva - PR - CEP: 84200-000 - CNPJ: 76.910.900/0001-38 - compras@jaguariaiva.pr.gov.br

DEPARTAMENTO DE COMPRAS E LICITAÇÕES

ATA DE REGISTRO DE PREÇOS Nº

PREGÃO Nº 77/2021

Processo Licitatório Nº 119/2021

CONTRATANTE: MUNICÍPIO DE JAGUARIAÍVA

Aos ____ dias do mês de ____ de ____, na Prefeitura Municipal de Jaguariaíva, situada _____, em Jaguariaíva (PR) representada neste ato pelo(a), Sr(a). _____, brasileiro, portador(a) da Cédula de Identidade nº _____ e CPF/MF nº _____; e do outro lado as empresas a seguir descritas e qualificadas, nos termos da Lei nº 10.520, de 17 de julho de 2002, e Decretos nºs 5.450 e 5.504/05, Lei nº 8.078, de 11 de setembro de 1990 (Código de Defesa do Consumidor), Decreto Federal 3.931/2001; e, subsidiariamente, pela Lei nº 8.666/93 e alterações posteriores todos representados conforme documento de credenciamento ou procuração inserta nos autos, resolvem registrar os preços, conforme decisão exarada no processo administrativo nº _____ e **HOMOLOGADA**, às fls. _____, publicada no Órgão Oficial do Município, edição de _____ (fls. ____/____), referente ao Pregão Presencial nº _____, consoante as seguintes cláusulas e condições:

1 - Consideram-se registrados os seguintes preços do Detentor da Ata: _____, CNPJ nº _____, representado pelo seu _____, Sr (a) _____ (qualificação), à saber.

LOTE	ITEM	DESCRIÇÃO	ESPECIFICAÇÃO	Marca	UNI	QNTD	VALOR UNI. MAX	VALOR TOTAL MAX.

1.2. A Administração efetuará seus pedidos a Detentora da Ata através da entrega de uma via da nota de empenho por onde correrá a despesa, mediante comprovante de recebimento por qualquer meio, inclusive fac-simile.





Centro Administrativo Prefeito Otélio Renato Baroni

Praça Isabel Branco, 142 - Cidade Alta - Cx.Postal. II - Fone: (43) 3535 - 9400 - Fax: (43) 3535 - 9422
Jaguariaíva - PR - CEP: 84200-000 - CNPJ: 76.910.900/0001-38 - compras@jaguariaiva.pr.gov.br

DEPARTAMENTO DE COMPRAS E LICITAÇÕES

1.3. O prazo para prestação de serviços será imediato, contados do recebimento pelo detentor da ATA DE REGISTRO DE PREÇOS, de cada pedido de fornecimento representado pela correspondente NOTA DE EMPENHO/AUTORIZAÇÃO DE FORNECIMENTO, no endereço e horário determinado pela Secretaria solicitante.

1.4. Os valores devidos pela Prefeitura serão pagos, em até 30 (trinta) dias úteis após o recebimento definitivo (formal e objetivo dos produtos), mediante apresentação da respectiva fatura acompanhado dos demais documentos fiscais, inclusive comprovantes da seguridade social.

1.5. Os preços registrados serão confrontados periodicamente, pelo menos trimestralmente, com os praticados no mercado e assim controlados pela Administração.

1.6. Os materiais fornecidos serão recebidos provisoriamente; o recebimento definitivo será feito após a verificação das especificações, qualidade e quantidade, e consequentemente aceitação, no prazo de 05 (cinco) dias a contar do recebimento provisório.

1.7. Este instrumento de registro de preços não obriga a Administração a firmar as contratações com a fornecedora, ficando-lhe facultada a utilização de outros meios, assegurados, nesta hipótese, a preferência do beneficiário do registro em igualdade de condições, nos termos do parágrafo quanto, artigo 15, da Lei Federal nº 8.666/93 e suas alterações.

1.8.1 - O licitante vencedor estará sujeito as penalidades previstas nos Artigos 86 e 87 da Lei 8.666/93 de 21/06/93, seus parágrafos e incisos.

1.8.2 - Multa de 20% (vinte por cento) sobre o valor global da proposta, pela inexecução total do contrato, e em caso de rescisão contratual por inadimplência da contratada.

1.8.3 - Multa de 10% (dez por cento), sobre o valor de cada lote da proposta atualizada, por dia que exceder o prazo contratual pela não prestação do serviço.

1.8.4 - Multa de 10% (dez por cento) do valor remanescente do contrato, na hipótese de inexecução parcial ou qualquer outra irregularidade.

1.8.5 - As multas mencionadas nos itens 1.8.2, 1.8.3 e 1.8.4 poderão ser descontados dos pagamentos a que a contratada tiver direito, ou mediante pagamento em moeda corrente, ou ainda judicialmente quando for o caso.

1.8.6 - As penalidades serão aplicadas sem prejuízo das demais sanções, administrativas ou penais, previstas na Lei 8.666/93.



Centro Administrativo Prefeito Otélio Renato Baroni

Praça Isabel Branco, 142 - Cidade Alta - Cx.Postal. II - Fone: (43) 3535 - 9400 - Fax: (43) 3535 - 9422
Jaguariaíva - PR - CEP: 84200-000 - CNPJ: 76.910.900/0001-38 - compras@jaguariaiva.pr.gov.br

DEPARTAMENTO DE COMPRAS E LICITAÇÕES

1.8.7 - Nos termos do art. 7º da Lei nº. 10.520, de 17/07/2002, a licitante, sem prejuízo das demais cominações legais e contratuais, poderá ficar, pelo prazo de até 60 (sessenta) meses, impedida de licitar e contratar com a Administração Pública nos casos de:

- a) apresentação de documentação falsa;
- b) retardamento na execução do objeto;
- c) não manutenção da proposta escrita ou lance verbal, após a adjudicação;
- d) comportamento inidôneo;
- e) fraude na execução do contrato;
- f) falha na execução do contrato.

1.9. O registro de preços poderá ser suspenso ou cancelado no interesse da Administração e nas hipóteses dos artigos 77 e 78 da Lei Federal nº 8.666/93, ou a pedido justificado do interessado, presente às razões orientadas pela Teoria da Imprevisão.

1.10. A fornecedora deverá manter, enquanto vigorar o registro de preços e em compatibilidade com as obrigações por ele assumidas, todas as condições de habilitação e qualificação exigidas no Pregão nº xxxxx.

1.11. Faz parte integrante desta Ata de registro de Preços, aplicando-se todos os seus dispositivos, o edital de Pregão nº xxxxx a Nota de Empenho/Autorização de Fornecimento com os termos aditados e a proposta de detentora da Ata naquilo que não contrariar as presentes disposições.

1.12. A presente Ata de Registro de Preços terá validade pelo prazo de 12 (doze) meses, contado a partir da data da publicação no Semanário Oficial do Município.

1.13. As questões oriundas desta Ata e do procedimento licitatório que a precedeu, serão dirimidas no Foro da Comarca de Jaguariaíva, Estado do Paraná, esgotadas as vias administrativas.

1.14. Para constar que foi lavrada a presente Ata de Registro de Preços, que vai assinada pelo Município de Jaguariaíva, na pessoa do prefeito municipal pelo(s) Sr(s) representantes, qualificado preambularmente, representando a detentora e testemunhas.



Prefeitura Municipal de Jaguariaíva

0170

Centro Administrativo Prefeito Otélio Renato Baroni

Praça Isabel Branco, 142 - Cidade Alta - Cx.Postal. II - Fone: (43) 3535 - 9400 - Fax: (43) 3535 - 9422
Jaguariaíva - PR - CEP: 84200-000 - CNPJ: 76.910.900/0001-38 - compras@jaguariaiva.pr.gov.br

DEPARTAMENTO DE COMPRAS E LICITAÇÕES

MUNICIPIO DE JAGUARIAÍVA EMPRESA (S) DETENTORA DA ATA

Prefeita Municipal

Testemunha:

CPF/RG:

Testemunha:

CPF/RG



Prefeitura Municipal de Jaguaraiá

017

Centro Administrativo Prefeito Otélio Renato Baroni
Praça Isabel Branco, 142 - Cidade Alta - Cx.Postal. II - Fone: (43) 3535 - 9400 - Fax: (43) 3535 - 9422
Jaguaraiá - PR - CEP: 84200-000 - CNPJ: 76.910.900/0001-38 - compras@jaguaraiá.pr.gov.br

DEPARTAMENTO DE COMPRAS E LICITAÇÕES

Jaguaraiá, 17 de junho de 2021.

Ao

Procurador do Município

SOLICITAÇÃO DE PARECER JURÍDICO

Ilmo. Dr. Procurador do Município,

Venho por meio do presente, Solicitar junto a Vossa Senhoria análise e Parecer Jurídico, acerca de edital preliminar objetivando o **Registro de Preços para eventual aquisição de equipamentos visando atender as necessidades da Secretaria Municipal de Educação, Cultura, Esporte e Lazer e Conselho Tutelar.**

Seguem dados do processo:

Pregão Eletrônico Nº 77/2021

Processo Administrativo Nº 119/2021

Apresentamos nossos votos de elevada estima e distinta consideração.



Deneval Bueno Neto
PREGOEIRO



Prefeitura Municipal de Jaguariaíva

Centro Administrativo Prefeito Otélio Renato Baroni
Praça Isabel Branco, nº 142 - Cidade Alta - Cx. Postal II - Jaguariaíva - PR - CEP: 84200-000
Fone: (43) 3535-1233 - Fax: 3535-2130 - CNPJ: 76.910.900-0001-38 - asocial@jaguariaiva.pr.gov.br

DEPARTAMENTO DE COMPRAS E LICITAÇÕES

PARECER JURÍDICO

PROCESSO LICITATÓRIO Nº 119-2021 – P.E. Nº 77-2021.

MODALIDADE: PREGÃO ELETRÔNICO.

SOLICITANTE: Secretaria Municipal de Educação, Cultura, Esporte e Lazer.

ASSUNTO: Registro de Preços para eventual aquisição de equipamentos visando atender as necessidades da Secretaria Municipal de Educação, Cultura, Esporte e Lazer e Conselho Tutelar.

I. RELATÓRIO

Trata-se de solicitação da Secretaria Municipal de Educação, Cultura, Esporte e Lazer, visando a Aquisição de Materiais de Proteção Individual Descartáveis para atender às necessidades peculiares da Secretaria Municipal de Saúde, conforme justificativa inclusas nos Termos de Referência.

Constam dos autos os seguintes documentos:

- a) Solicitação do interessado;
- b) Estudo Preliminar Técnico;
- c) Cotações de Preços;
- d) Previsão orçamentária;
- e) Autorização do Prefeito Municipal;
- f) Decreto de designação da Comissão responsável;
- g) Minuta de Edital e seus anexos além da minuta do Contrato;

Passemos a análise jurídica.

I. CONSIDERAÇÕES NECESSÁRIAS



0172
7.



Prefeitura Municipal de Jaguariaíva

Centro Administrativo Prefeito Otélio Renato Baroni
Praça Isabel Branco, nº 142 - Cidade Alta - Cx. Postal II - Jaguariaíva - PR - CEP: 84200-000
Fone: (43) 3535-1233 - Fax: 3535-2130 - CNPJ: 76.910.900-0001-38 - asocial@jaguariaiva.pr.gov.br

DEPARTAMENTO DE COMPRAS E LICITAÇÕES

Primeiramente cumpre ressaltar que o exame jurídico prévio das minutas de editais de licitação, bem como as dos contratos, acordos, convênios ou ajustes de que trata o parágrafo único do artigo 38, da lei nº 8.666/93, é exame "que se restringe à parte jurídica e formal do instrumento, não abrangendo a parte técnica dos mesmos." (Tolosa Filho, Benedito de Licitações: Comentários, teoria e prática: Lei nº 8.666/93. Rio de Janeiro: Forense, 2018, p. 119).

Os pareceres jurídicos visam sugerir providências administrativas a serem estabelecidas nos atos da administração pública e a análise desta Procuradoria Jurídica tem por base as informações prestadas e a documentação encaminhada pelos órgãos competentes e especializados da Administração Pública constantes no processo.

Assim, os documentos trazidos até esta Procuradoria tem caráter de veracidade, pois não possui a Procuradoria Jurídica o dever, os meios ou sequer a legitimidade de diligenciar sobre a conveniência e a oportunidade dos atos administrativos a serem realizados, deflagrados pelo processo licitatório.

Tal manifesto tem caráter de apoio e possui viés opinativo sobre a contratação em tela, não representando prática de ato de gestão, mas sim uma aferição técnico-jurídica que se restringe a análise dos aspectos de legalidade nos termos do inciso VI do artigo 38 da Lei nº 8.666/93, aferição que, inclusive, não abrange o conteúdo de escolhas gerenciais específicas ou mesmo elementos que fundamentaram a decisão contratual do administrador, em seu âmbito discricionário.

II. MÉRITO

O objeto da licitação tem por escopo o registro de preços para futura e eventual contratação do objeto citado no introito, de acordo com as especificações e quantitativos estabelecidos no edital e seus anexos, especialmente no termo de referência.

A licitação na modalidade de **Pregão Eletrônico** destina-se à aquisição de bens e serviços comuns, nele não há limites de valor estimado da contratação, **sendo licitação de Menor Preço por item**, além de concentrar todos os atos em uma única sessão, conjugando propostas escritas e os lances durante a sessão, e, por fim, mas não menos importante, possibilita a negociação entre o pregoeiro e o proponente que ofertou o menor preço, o que torna o procedimento muito





Prefeitura Municipal de Jaguariáiva

Centro Administrativo Prefeito Otélio Renato Baroni
Praça Isabel Branco, nº 142 - Cidade Alta - Cx. Postal II - Jaguariáiva - PR - CEP: 84200-000
Fone: (43) 3535-1233 - Fax: 3535-2130 - CNPJ: 76.910.900-0001-38 - asocial@jaguariaiva.pr.gov.br

0774
B

DEPARTAMENTO DE COMPRAS E LICITAÇÕES

célere e econômico para o município.

Propicia, ainda, para a Administração os seguintes benefícios:

- a) economia, pois busca a melhor proposta de preço o que gera economia financeira;
- b) desburocratização do procedimento licitatório; e,
- c) rapidez, pois a licitação é mais rápida e dinâmica assim como as contratações.

Sobre o julgamento das propostas pelo menor preço, impende destacar previsão legal do artigo 4º, X da Lei 10.520/2002:

Art. 4º. A fase externa do pregão será iniciada com a convocação dos interessados e observará as seguintes regras:

(...)

X – para julgamento e classificação das propostas, será adotado o critério de menor preço, observados os prazos máximos para fornecimento, as especificações técnicas e parâmetros mínimos de desempenho e qualidade definidos no edital;

No que tange o julgamento pelo Tipo Menor Preço por Item, imperioso mencionar **Súmula 247 do TCU**, que acabou par pacificar a necessidade de seu uso, *ipsis verbis*:

Súmula 247. É obrigatória a admissão da adjudicação por item e não por preço global, nos editais das licitações para a contratação de obras, serviços, compras e alienações, cujo objeto seja divisível, desde que não haja prejuízo para o conjunto ou complexo ou perda de economia de escala, tendo em vista o objetivo de propiciar a ampla participação de licitantes que, embora não dispondo de capacidade para a execução, fornecimento ou aquisição da totalidade do objeto, possam fazê-lo com relação a itens ou unidades autônomas, devendo as exigências de habilitação adequar-se a essa divisibilidade. (grifo nosso)

Assim, temos que o certame poderá ser formalizado sob a modalidade já referida, **PREGÃO ELETRÔNICO, do tipo MENOR PREÇO POR ITEM**, possibilitando assim uma maior participação das licitantes interessadas, devendo-se tomar como parâmetro a minuta de





Prefeitura Municipal de Jaguariaíva

Centro Administrativo Prefeito Otélio Renato Baroni
Praça Isabel Branco, nº 142 - Cidade Alta - Cx. Postal II - Jaguariaíva - PR - CEP: 84200-000
Fone: (43) 3535-1233 - Fax: 3535-2130 - CNPJ: 76.910.900-0001-38 - asocial@jaguariaiva.pr.gov.br

DEPARTAMENTO DE COMPRAS E LICITAÇÕES

instrumento convocatório acostado ao processo.

Observo ainda, que o edital encartado aos autos atende ao que determina o art. 40 da Lei nº 8.666/93 trazendo no seu preâmbulo o número de ordem, a secretaria interessada, a sua modalidade, o tipo de licitação, bem como a menção de que o procedimento será regido pelas Leis nº 8.666/93 e 10.520/2002. Além, é claro, do local, dia e horário para recebimento dos documentos e propostas de preço.

Não obstante, constam ainda: o objeto da licitação; os prazos e condições para assinatura da ata do certame; as sanções para o caso de inadimplemento; as condições de participação das empresas e a forma de apresentação das propostas; os critérios de julgamento; o local, horários e formas de contato com o Departamento de Licitação para esclarecimento, protocolo de impugnações e recursos administrativos; condições de pagamento, critério de aceitabilidade das propostas de preço; critérios de reajustes; e, relação dos documentos necessários a habilitação.

O edital também atende ao que determina o § 2º do art. 40 da Lei nº 8.666/93, trazendo em anexo a minuta do contrato, o termo de referência e modelo de todas as declarações que deverão integrar os documentos inerentes a habilitação.

A minuta da Ata de Registro de Preços está em consonância com a legislação que orienta a matéria, trazendo em seu bojo as cláusulas exigidas pela legislação, nos termos do art. 55 da Lei nº 8.666/93, que assim dispõe:

Art. 55. São cláusulas necessárias em todo contrato as que estabeleçam:

I - o objeto e seus elementos característicos;

II - o regime de execução ou a forma de fornecimento;

III - o preço e as condições de pagamento, os critérios, data-base e periodicidade do reajustamento de preços, os critérios de atualização monetária entre a data do adimplemento das obrigações e a do efetivo pagamento;

IV - os prazos de início de etapas de execução, de conclusão, de entrega, de observação e de recebimento definitivo, conforme o caso;

V - o crédito pelo qual correrá a despesa, com a indicação da classificação funcional programática e da categoria econômica;

VI - as garantias oferecidas para assegurar sua plena execução, quando exigidas;

VII - os direitos e as responsabilidades das partes, as penalidades cabíveis e os valores das multas;

VIII - os casos de rescisão;

IX - o reconhecimento dos direitos da Administração, em caso de rescisão administrativa prevista no art.



Prefeitura Municipal de Jaguariaíva

Centro Administrativo Prefeito Otélio Renato Baroni
Praça Isabel Branco, nº 142 - Cidade Alta - Cx. Postal II - Jaguariaíva - PR - CEP: 84200-000
Fone: (43) 3535-1233 - Fax: 3535-2130 - CNPJ: 76.910.900-0001-38 - asocial@jaguariaiva.pr.gov.br

0176
7

DEPARTAMENTO DE COMPRAS E LICITAÇÕES

77 desta Lei;

X - as condições de importação, a data e a taxa de câmbio para conversão, quando for o caso;

XI - a vinculação ao edital de licitação ou ao termo que a dispensou ou a inexigiu, ao convite e à proposta do licitante vencedor;

XII - a legislação aplicável à execução do contrato e especialmente aos casos omissos;

XIII - a obrigação do contratado de manter, durante toda a execução do contrato, em compatibilidade com as obrigações por ele assumidas, todas as condições de habilitação e qualificação exigidas na licitação.

(...)

§ 2º Nos contratos celebrados pela Administração Pública com pessoas físicas ou jurídicas, inclusive aquelas domiciliadas no estrangeiro, deverá constar necessariamente cláusula que declare competente o foro da sede da Administração para dirimir qualquer questão contratual, salvo o disposto no § 6º do art. 32 desta Lei.

Por fim, em análise, observo que da presente data até a realização do certame há tempo hábil para convocação dos interessados em participar do certame, devendo ser observado o prazo mínimo de 08 (oito) dias úteis exigidos pelo art. 4º, V da Lei nº 10.520/2002.

Assim, deve-se atentar para que no presente procedimento seja seguida a legalidade, devendo ser aplicada a legislação vigente e que orientam o procedimento licitatório, em especial as Leis nº 10.520/02 e nº 8.666/93. A análise da minuta de edital e de contrato será conduzida à luz da legislação aplicável ao presente caso, ou seja, a Lei nº 10.520/2002, Lei nº 8.666, de 21 de junho de 1993 e atualizações; Lei Complementar nº 123/2006, que institui o Estatuto Nacional da Microempresa e da Empresa de Pequeno Porte, alterada pela Lei Complementar nº 147/2014 e Decreto nº 3.555/2000.

O presente parecer é prestado sob o prisma estritamente jurídico, não competindo a essa assessoria jurídica adentrar no mérito da conveniência e oportunidade dos atos praticados pelos gestores públicos.

III. CONCLUSÃO

ANTE O EXPOSTO, o Edital do presente processo atende as exigências contidas na Lei nº 10.520/2002 e Lei Federal nº 8.666/93, o que permite a esta Procuradoria manifestar-se **FAVORÁVEL** a realização do certame licitatório pretendido por esta Municipalidade.





Prefeitura Municipal de Jaguariáiva

Centro Administrativo Prefeito Otélio Renato Baroni
Praça Isabel Branco, nº 142 - Cidade Alta - Cx. Postal II - Jaguariáiva - PR - CEP: 84200-000
Fone: (43) 3535-1233 - Fax: 3535-2130 - CNPJ: 76.910.900-0001-38 - asocial@jaguariaiva.pr.gov.br

DEPARTAMENTO DE COMPRAS E LICITAÇÕES

Por derradeiro, cumpre salientar que a Procuradoria emite parecer sob o prisma estritamente jurídico, não lhe competindo adentrar a conveniência e à oportunidade dos atos praticados no âmbito da Administração, nem analisar aspectos de natureza eminentemente técnico-administrativa, além disso, este parecer é de caráter meramente opinativo, não vinculando, portanto, a decisão do Gestor Municipal (TCU, Acórdão nº 2935/2011, Plenário, Rel. Min. WALTON ALENCAR RODRIGUES, DOU de 17/05/2011). Como diz JUSTEN FILHO (2014. p. 689) "o essencial é a regularidade dos atos, não a aprovação da assessoria jurídica", ou seja, o gesto livre no seu poder de decisão. Desta forma, ressalvado o caráter opinativo desta alçada jurídica, e com o inarredável respeito ao entendimento diverso, este é o entendimento.

É o Parecer, S. M. J.

Jaguariaíva-Pr, 18 de junho de 2021.

MATHEUS RISSATTO RIVOIRO
Procurador do Município

PREFEITURA MUNICIPAL DE GUARANIQUA

AVISO DE LICITAÇÃO
PREGÃO ELETRÔNICO Nº 33/2021

Edital de Pregão Eletrônico nº 33/2021.

O MUNICÍPIO DE GUARANIQUA, Paraná, realizará PREGÃO ELETRÔNICO, tipo MENOR PREÇO TOTAL POR ITEM, MODO DE DISPUTA ABERTO, sob o sistema de REGISTRO DE PREÇOS - SRP, visando aquisição de um triturador de galhos e troncos, conforme Convênio com a ITAIPU Binacional, na data de 30.06.2021, horário 09:00 horas (horário de Brasília) Site do Banco do Brasil (Licitações-e).

O certame licitatório reger-se-á pelas disposições da Lei nº 10.520, de 17/07/2002; subsidiariamente pela Lei nº 8.666, de 21/06/1993 e suas alterações, Lei complementar nº 123/2006, Decreto Municipal 2091/2012, Decreto Federal nº 10.024/2019 e demais legislações pertinentes. Locais de acesso: (www.bb.com.br), site www.guaraniqua.pr.gov.br, a partir desta data.

Informações com Pregoeiro e Equipe de Apoio E-mail: compras@guaraniqua.pr.gov.br, - Fone (45-3232-1162).

Guaraniqua-PR, 16 de junho de 2021.

OSMARIO DE LIMA PORTELA
Prefeito

PREFEITURA MUNICIPAL DE IVAÍ

AVISO DE LICITAÇÃO Nº 132/2021

Edital de Credenciamento Nº 1/2021

(Art. 25, caput, da Lei 8.666/93). Objeto: Credenciamento para contratação de instituição financeira (banco) para o serviço de arrecadação de tributos Municipais, por intermédio de suas agências, com prestação de contas por meio magnético de valores arrecadados.

A entrega da documentação para o credenciamento das instituições financeiras interessadas, deverá ser feita a partir do dia 07 de julho de 2021, das 08 às 17h, no Setor de Licitações da Prefeitura, localizado na Rua Rui Barbosa, nº. 632, no Centro em Ivai/PR, de segunda à sexta-feira. Local para informações e obtenção do instrumento convocatório e seus anexos: Dpto. Mun. de Licitações da Prefeitura - Rua Rui Barbosa, 606 - Centro - Ivai/PR - fone - (42) - 3247-1222 - ramal 216 - site: www.ivai.pr.gov.br.

Ivai-PR, 17 de junho de 2021.

WELTON ADEMIR FERREIRA
Pregoeiro

PREFEITURA MUNICIPAL DE JAGUARIAIVA

AVISO DE ALTERAÇÃO
PREGÃO ELETRÔNICO Nº 72/2021

A Prefeitura Municipal de Jaguariaíva, por intermédio de seu Pregoeiro, torna publico a todos os interessados do Pregão Eletrônico em referência que houve alteração no edital de licitação que tem por objeto: Registro De Preços objetivando a eventual e parcelada aquisição de insumos para análises clínicas para atender à demanda do Laboratório Municipal.

Em consideração das alterações, o recebimento das propostas e data de sessão de disputa foram aprazadas, sendo a abertura designada para o dia 1º de julho de 2021 às 09h00min.

O edital alterado poderá ser adquirido através da Plataforma onde será processado Bolsa de Licitações e Leilões - BLL: <http://bllcompras.com/> ou através do link <http://portal.jaguariaiva.pr.gov.br/transparencia/licitacoes/>.

Maiores Informações no Dept.º de Compras e Licitação - sito a Praça Isabel Branco, 142, Centro Administrativo Otélio Renato Baroni - telefone (43) 3535-9400 - Ramal: 9458 no horário: das 08h00 às 12h00 e das 13h30min às 17h30min.

Jaguariaíva-PR, 17 de junho de 2021.

DENEVAL BUENO NETO
PregoeiroAVISOS DE LICITAÇÃO
TOMADA DE PREÇOS Nº 9/2021

OBJETO: Contratação de Empresa Especializada na Prestação de Serviços de Disposição Final dos Resíduos Sólidos Domiciliares em Aterro Sanitário, Devidamente Licenciado por Órgão Ambiental Competente, Produzidos no Perímetro Urbano e Rural, do Município de Jaguariaíva/PR). Abertura da Licitação: 12 de julho de 2021, às 09h30min. Local de Abertura: Sala de Reuniões e Licitações, 3º Andar no endereço informado abaixo.

Informações Complementares: O edital completo poderá ser adquirido através do e-mail: comprasjag@gmail.com. Maiores informações no Dept.º de Compras e Licitação - sito a Praça Isabel Branco, 142, Centro Administrativo Otélio Renato Baroni - telefone (43) 3535-9400 - Ramal: 9458 no horário: das 08h00 às 12h00 e das 13h30min às 17h30min.

VINICIUS WEIGERT
Presidente da Comissão de Licitação

PREGÃO ELETRÔNICO Nº 75/2021

"Com Cota Exclusiva para Micro Empresa (ME), Empresas de Pequeno Porte (EPP) e Micro Empreendedor Individual (MEI), Definidas no Artigo 3º e Artigo 18º Ambos da Lei Complementar 123/2006 e Lei Complementar 147/2014."OBJETO: Aquisição de analisador de cloro e Materiais necessários para atender o setor de Vigilância em Saúde.Recebimento Das Propostas: das 08:30hrs do dia 21 de junho de 2021 às 08:30hrs do dia 02 de julho de 2021. Abertura e Julgamento Das Propostas: 08:31min às 08:59 min do dia 02 de julho de 2021.Início da Sessão de Disputa de Preços: 09:00 hrs dia 02 de julho de 2021.Informações Complementares: O edital completo poderá ser examinado e adquirido através do site: www.bll.org.br ou através do link <http://portal.jaguariaiva.pr.gov.br/transparencia/licitacoes/> - Maiores informações no Dept.º de Compras e Licitação - sito a Praça Isabel Branco, nº 142, Cidade Alta - telefone (43) 3535-9400 - Ramal: 9453 no horário: das 08h00 às 12h00 e das 13h30min às 17h30min, ou através do e-mail: comprasjag@gmail.com.

PREGÃO ELETRÔNICO Nº 76/2021

OBJETO: Aquisição de Tela Interativa multitouchscreen para prospecção de conteúdos multimídias conforme necessidades da Direção Municipal de Educação da Secretaria Municipal de Educação, Cultura e Esporte e lazer para o ano de 2021.Recebimento Das Propostas: das 08:30hrs do dia 21 de junho de 2021 às 13:30 hrs do dia 02 de julho de 2021. Abertura e Julgamento das Propostas: 13:31min às 13:59 min do dia 02 de julho de 2021.Início da Sessão de Disputa de Preços: 14:00 hrs dia 02 de julho de 2021.

Informações Complementares: O edital completo poderá ser examinado e adquirido através do site: www.bll.org.br ou através do link <http://portal.jaguariaiva.pr.gov.br/transparencia/licitacoes/> - Maiores informações no Dept.º de Compras e Licitação - sito a Praça Isabel Branco, nº 142, Cidade Alta - telefone (43) 3535-9400 - Ramal: 9453 no horário: das 08h00 às 12h00 e das 13h30min às 17h30min, ou através do e-mail: comprasjag@gmail.com.

PREGÃO ELETRÔNICO Nº 77/2021

OBJETO: Registro de Preços para eventual aquisição de equipamentos visando atender as necessidades da Secretaria Municipal de Educação, Cultura, Esporte e Lazer e Conselho Tutelar. Recebimento das Propostas: Das 09h30min do dia 18 de junho de 2021 às 09h00min do dia 1º de julho de 2021. Abertura e Julgamento das Propostas: Das 09h01min às 09h29min do dia 1º de julho de 2021.Início da Sessão de Disputa de Preços: às 09h30min do dia 1º de julho de 2021.

Informações Complementares: O edital completo poderá ser examinado através da Plataforma onde será processado Bolsa de Licitações e Leilões - BLL: <http://bllcompras.com/> ou através do link <http://portal.jaguariaiva.pr.gov.br/transparencia/licitacoes/>. Maiores Informações: e-mail comprasjag@gmail.com.

DENEVAL BUENO NETO
Pregoeiro

PREFEITURA MUNICIPAL DE JURANDA

AVISO DE CREDENCIAMENTO Nº 5/2021

O Município de Juranda, Estado do Paraná, através de sua Comissão Permanente de Licitação, com a devida autorização expedida pela Sra. Prefeita Municipal, convida V.Sª, para participar do seguinte procedimento licitatório: credenciamento nº 05/2021, Inexigibilidade nº 13/2021 Objeto: CHAMAMENTO PÚBLICO PARA PROCESSO DE SELEÇÃO E CREDENCIAMENTO DE PESSOA FÍSICA PARA CONTRATAÇÃO DE ENFERMEIRO PARA PRESTAÇÃO DE SERVIÇOS OFERECIDOS PELO SISTEMA ÚNICO DE SAÚDE (SUS), OBJETIVANDO O ENFRENTAMENTO DO COVID 19 JUNTO A SECRETARIA DE SAÚDE DO MUNICÍPIO DE JURANDA - PR. Data de Início dos Envelopes: 18/06/2021 a 01/01/2022. Horário: das 07hrs30min às 17hrs00min no Setor de Licitações no Prédio do Paço Municipal Messias Brasil.

O edital com seu inteiro teor deverá ser solicitada via e-mail: marianne.compraspmjda@outlook.com. Ou diretamente no setor de compras/licitações do município. Ou pelo site oficial do Município.

Demais informações deverão ser obtidas junto ao setor acima já mencionado pelo telefone (44) 3569-1185.

Juranda-PR, 16 de Junho de 2021

LEILA MIOTTO AMADEI
PrefeitaAVISO DE LICITAÇÃO
PREGÃO PRESENCIAL Nº 40/2021

O município de Juranda, Estado do Paraná, através de sua Comissão Especial de Licitação, com a devida autorização expedida pela Sra. Prefeita Municipal, convida V.Sª, para participar do seguinte procedimento licitatório: Pregão Presencial nº 040/2021, Tipo: Menor Preço por Item. Nova Data de Abertura: 01 de Julho de 2021. Horário: 09:00/Horas. Prédio do Paço Municipal Messias Brasil. Objeto: REGISTRO DE PREÇOS PARA FORNECIMENTO FUTURO E PARCELADO PARA AQUISIÇÃO DE PRODUTOS PARA ENFRENTAMENTO DO COVID-19, DESTINADOS A SUPRIR AS NECESSIDADES DA SECRETARIA DE ASSISTÊNCIA SOCIAL DO MUNICÍPIO DE JURANDA/PR.

O edital com seu inteiro teor deverá ser solicitado via e-mail: marianne.compraspmjda@outlook.com. Ou pelo site do município www.juranda.pr.gov.br.

Em Portal Transparência em Licitações em Consulta de Licitações ou diretamente no setor de compras/licitações do município.

Demais informações deverão ser obtidas junto ao setor acima mencionado pelo telefone (44) 3569-1185.

Juranda-PR, 17 de Junho de 2021.

LEILA MIOTTO AMADEI
Prefeita

PREFEITURA MUNICIPAL DE LAPA

AVISO DE LICITAÇÃO
PREGÃO ELETRÔNICO Nº 81/2021 - UASG 987657

OBJETO: Aquisição de veículo zero km, tipo SUV. Para atender o programa bolsa família e cadastro único. Será adquirido com recursos do índice de gestão descentralizada - IGDBF do bloco da gestão do programa bolsa família e do cadastro único.

ENTREGA DAS PROPOSTAS: a partir de 22/06/2021 às 09:00 horas no site www.comprasnet.gov.br.

DATA DA SESSÃO: 02/07/2021 às 14:00 horas o site www.comprasnet.gov.br. VALOR MÁXIMO ADMITIDO: R\$ 92.990,00 (noventa e dois mil novecentos e noventa reais).

INFORMAÇÕES COMPLEMENTARES: O Edital completo poderá ser examinado e adquirido, através do site www.comprasnet.gov.br ou no Portal do Cidadão - Município da Lapa, endereço: lapa.atende.net "acesso Identificado no link - licitações".

Outras informações poderão ser obtidas na Divisão de Licitações da Prefeitura Municipal da Lapa/PR, situada na Rua Barão do Rio Branco 1709 (Fundos) - Centro, no horário compreendido das 9h às 12h e das 13h30m às 17h, ou pelos telefones (41) 3547-8029 e (41) 3547-8030.

Lapa-PR, 17 de junho de 2021.

APARÍCIO LEVI DE QUEVEDO
PregoeiroAVISO DE LICITAÇÃO
PREGÃO PRESENCIAL Nº 79/2021 - SRP

OBJETO: Contratação de empresa especializada para prestação de serviços de torno e solda, com fornecimento de ferramentas, materiais e mão de obra, para atender as necessidades da Prefeitura Municipal da Lapa/PR, através do Sistema de Registro de Preços, pelo período de 12 meses.

PRAZO DE ENTREGA: Envelopes - proposta e documentação: até às 09:30 horas do dia 01 de julho de 2021.

INÍCIO DA SESSÃO DE DISPUTA: às 09:30 horas do dia 01 de julho de 2021. VALOR MÁXIMO ADMITIDO: R\$ 576.000,00 (quinhentos e setenta e seis mil reais).

O Edital poderá ser requisitado na Divisão de Licitações da Prefeitura deste Município, de segunda à sexta-feira, das 09:00 às 12:00 e das 13:30 às 17:00 horas na Rua Barão do Rio Branco, Nº 1.709 (Fundos), ou feito download no Portal do Cidadão - Município da Lapa, endereço: lapa.atende.net "acesso Identificado no link - licitações".

Lapa-PR, 17 de junho de 2021.

BRUNO GOLL ZEVE
Pregoeiro

0799
3

ERRATA DE PUBLICAÇÃO DO AVISO DE LICITAÇÃO DO EDITAL Nº 060/PREGÃO PRESENCIAL REGISTRO D
Onde se lê: "fará realizar às 14h00m
Leia-se: "fará realizar às 09h00m"

Inácio Martins/PR, 17 de Jun
Edemétrio Benato J
Prefeito Municipal

DOCUMENTO CERTIFICADO

**CÓDIGO LOCALIZADOR:
355863121**

Documento emitido em 21/06/2021 08:17:27.

Diário Oficial Com. Ind. e Serviços
Nº 10956 | 18/06/2021 | PÁG. 31

Para verificar a autenticidade desta página, basta informar o
Código Localizador no site do DIOE
www.imprensaoficial.pr.gov.br

**ITAPEJARA D'OESTE - PR
EDITAL DE LICITAÇÃO Nº 041/2021**

O Edital de Pregão Eletrônico, tipo menor preço, que fará parte do Edital de Pregão Eletrônico, torna público, tendo em vista o Edital de Pregão Eletrônico, tipo menor preço de Julho de 2021, às 10h:00min (dez) horas, tendo em vista as visando a contratação de empresa especializada em terapia, pelo método Cuevas Medek Exercícios e Fonoterapia aos pacientes do Sistema Municipal de Itapejara D'Oeste - PR.
Os documentos de habilitação é até as 10h00min de Julho de 2021.

Outras informações poderão ser obtidas através do Edital de Pregão Eletrônico Nº 041/2021, no horário das 08h:00min às 12h:00min e das 13h:30min às 17h:30min horas, na sede da Prefeitura Municipal de Itapejara D'Oeste - PR, no endereço eletrônico <http://www.itapejaradoeste.pr.gov.br/licitacoes> e www.comprasgovernamentais.gov.br. Maiores informações em contato pelo Telefone (046) 3526 - 8300.

Itapejara D'Oeste-PR, 10 (dez) de Junho de 2021.

Vladimir Lucini
Presidente da Comissão de Licitação
Decreto Nº 001/2021

101681/2021

TERMO ADITIVO Nº 003 - PRORROGAÇÃO DO PRAZO DE EXECUÇÃO DO CONTRATO Nº 087/2020 - TOMADA DE PREÇOS Nº 003/2020 - Objeto: Contratação de empresa especializada para construção de unidade pública de acolhimento conforme Contrato de Repasse OGU nº. 887510/2019 - Operação 1067051-34 - Programa Consolidação do Sistema Único de Assistência Social - SUAS - estruturação da rede de serviços do sistema único de assistência social (SUAS). Contratante: Município de Inácio Martins - CNPJ do Contratante nº 76.178.029/0001-20. Contratada: Phibo Engenharia E Consultoria De Construção Civil LTDA EPP - CNPJ da Contratada nº 24.806.330/0001-37. Objeto do Termo Aditivo: Prorrogação do prazo de execução e vigência por mais 120 (cento e vinte) dias, estendendo-se até a data de 30/09/2021, conforme Parecer Técnico de Engenharia, deferimento do Parecer Jurídico e deferimento do Parecer da Comissão Permanente de Licitações, nos termos do Art. 57, § 1º, Inc. VI, da Lei Federal nº 8.666/93. Assinatura: 02/06/2021.

101702/2021

Irati

PREFEITURA MUNICIPAL DE IRATI - PARANÁ
CNPJ: 75.654.574/0001-82

AVISOS DE LICITAÇÃO

Pregão, na forma eletrônica para registro de preços nº 076/2021.
Processo Administrativo nº 176/2021

Objeto: Aquisição eventual e parcelada de gás e água para todos os departamentos e secretarias.

Tipo: Menor Preço unitário

Recebimento e abertura das propostas: até às 09h00min do dia 02/07/2021.

Sessão pública/lances: após análise das propostas.

O Processo Licitatório está disponibilizado nos sites www.transparencia.irati.pr.gov.br e www.comprasgovernamentais.gov.br. UASG: 987607.

Pregão, na forma eletrônica para registro de preços nº 077/2021.
Processo Administrativo nº 177/2021

Objeto: Aquisição eventual e parcelada de combustíveis e reagente ARLA para a frota municipal.

Tipo: Menor Preço unitário

Recebimento e abertura das propostas: até às 10h30min do dia 02/07/2021.

Sessão pública/lances: após análise das propostas.

O Processo Licitatório está disponibilizado nos sites www.transparencia.irati.pr.gov.br e www.comprasgovernamentais.gov.br. UASG: 987607.

Editais disponíveis em: www.transparencia.irati.pr.gov.br

Irati, 17 de junho de 2021

Jorge David Derbli Pinto
Prefeito Municipal

101394/2021

Itapejara do Oeste

MUNICÍPIO DE ITAPEJARA D'OESTE - PR

**AVISO DE LICITAÇÃO
EDITAL DE PREGÃO ELETRÔNICO Nº 039/2021**

O Município de Itapejara D'Oeste, Estado do Paraná, torna público, que fará realizar licitação na modalidade de Edital de Pregão Eletrônico, tipo menor preço por Lote, no dia 30 (trinta) de Junho de 2021, às 10h:00min (dez) horas, tendo como objeto a seleção de propostas visando a contratação de empresa especializada na prestação de serviços de alinhamento, balanceamento, cambagem, limpeza de bico e radiadores, a serem executados nos veículos, vans, caminhões, ônibus e micro-ônibus, integrantes da frota da Administração Municipal de Itapejara D'Oeste - PR.

O prazo para envio das propostas e documentos de habilitação é até as 10h00min (dez) horas do dia 30 (trinta) de Junho de 2021.

Outras informações poderão ser obtidas através do Edital de Pregão Eletrônico Nº 039/2021, no horário das 08h:00min às 12h:00min e das 13h:30min às 17h:30min horas, na sede da Prefeitura Municipal de Itapejara D'Oeste - PR, no endereço eletrônico <http://www.itapejaradoeste.pr.gov.br/licitacoes> e www.comprasgovernamentais.gov.br. Maiores informações em contato pelo Telefone (046) 3526 - 8300.

Itapejara D'Oeste-PR, 10 (dez) de Junho de 2021.

Vladimir Lucini
Presidente da Comissão de Licitação
Decreto Nº 001/2021

101574/2021

Itaperuçu

AVISO DE LICITAÇÃO - PREGÃO ELETRÔNICO Nº 53/2021

Data Limite para Abertura de proposta: até 28/06/2021 às 08h15min. Data Para Abertura da Sala de disputa: 28/06/2021 às 09h00min. OBJETO: Contratação de empresa para a aquisição de 3 (três) veículos automotores 0 (zero) Km nas especificações informadas, por meio do Incentivo Financeiro de Investimento para Implantação do Transporte Sanitário nos Municípios do Programa de Qualificação da Atenção Primária a Saúde (APSUS), conforme anexo III da Resolução SESA nº 769/2019, bem como Termos de Adesão nº 01, 02, 04 e 05/2020 VALOR MÁXIMO: O preço máximo global da presente licitação será de: R\$ 172.160,01 (cento e setenta e dois mil cento e sessenta reais e um centavos). Local de Abertura: Por meio do endereço eletrônico www.licitacoes-e.com.br no site do Banco do Brasil. Informações Complementares: O(s) Edital(s) poderá (ão) ser retirados por meio do endereço eletrônico www.licitacoes-e.com.br ou no site da Prefeitura através do Portal da Transparência: <http://168.181.69.50:7474/transparencia/licitacoes>.

Itaperuçu, 16 de junho de 2021
Reginaldo Stepenoski Ribas
Pregoeiro Oficial

101255/2021

Ivaí

**AVISO DE LICITAÇÃO Nº 132/2021
EDITAL DE CREDENCIAMENTO Nº 001/2021**
(Art. 25, caput, da Lei 8.666/93).

OBJETO: Credenciamento para contratação de instituição financeira (banco) para o serviço de arrecadação de tributos Municipais, por intermédio de suas agências, com prestação de contas por meio magnético de valores arrecadados.

A entrega da documentação para o credenciamento das instituições financeiras interessadas, deverá ser feita a partir do dia 07 de julho de 2021, das 08 às 17h, no Setor de Licitações da Prefeitura Municipal de Ivaí, localizado na Rua Rui Barbosa, nº. 632, no Centro em Ivaí/PR, de segunda à sexta-feira.

Local para informações e obtenção do instrumento convocatório e seus anexos: Dpto. Mun. de Licitações da PREFEITURA MUNICIPAL DE IVAÍ - PR - Rua Rui Barbosa, 606 - Centro - Ivaí - Pr - fone - (42) - 3247-1222 - ramal 216 - site: www.ivaí.pr.gov.br
Ivaí, 17 de junho de 2021.

Welton Ademir Ferreira - Pregoeiro Municipal

101506/2021

Jaguariaíva

**PREFEITURA MUNICIPAL DE JAGUARIAÍVA - PR
DEPARTAMENTO DE COMPRAS E LICITAÇÃO
AVISO DE LICITAÇÃO
PREGÃO ELETRÔNICO Nº 77/2021**

OBJETO: Registro de Preços para eventual aquisição de equipamentos visando atender as necessidades da Secretaria Municipal de Educação, Cultura, Esporte e Lazer e Conselho Tutelar.

RECEBIMENTO DAS PROPOSTAS: Das 09h30min do dia 18 de junho de 2021

0180
J

às 09h00min do dia 1º de julho de 2021.

ABERTURA E JULGAMENTO DAS PROPOSTAS: Das 09h01min às 09h29min do dia 1º de julho de 2021.**INÍCIO DA SESSÃO DE DISPUTA DE PREÇOS:** às 09h30min do dia 1º de julho de 2021.**INFORMAÇÕES COMPLEMENTARES:** O edital completo poderá ser examinado através da Plataforma onde será processado Bolsa de Licitações e Leilões - BLL: <http://bllcompras.com/> ou através do link <http://portal.jaguariaiva.pr.gov.br/transparencia/licitacoes/>. Maiores Informações: e-mail comprasjag@gmail.com.

Jaguariaíva, 17 de junho de 2021.

DENEVAL BUENO NETO
Pregoeiro

101448/2021

PREFEITURA MUNICIPAL DE JAGUARIAÍVA
DEPARTAMENTO DE COMPRAS E LICITAÇÃO
AVISO DE ALTERAÇÃO
PREGÃO ELETRÔNICO Nº 72/2021A Prefeitura Municipal de Jaguariaíva, por intermédio de seu Pregoeiro, torna público a todos os interessados do Pregão Eletrônico em referência que houve alteração no edital de licitação que tem por objeto: **REGISTRO DE PREÇOS objetivando a eventual e parcelada aquisição de insumos para análises clínicas para atender à demanda do Laboratório Municipal.** Em consideração das alterações, o recebimento das propostas e data de sessão de disputa foram **aprazadas, sendo a abertura designada para o dia 1º de julho de 2021 às 09h00min.**O edital alterado poderá ser adquirido através da Plataforma onde será processado Bolsa de Licitações e Leilões - BLL: <http://bllcompras.com/> ou através do link <http://portal.jaguariaiva.pr.gov.br/transparencia/licitacoes/>. Maiores Informações no Dept.º de Compras e Licitação - sito a Praça Isabel Branco, 142, Centro Administrativo Otélio Renato Baroni - telefone (43) 3535-9400 - Ramal: 9458 no horário: das 08h00 às 12h00 e das 13h30min às 17h30min.

Jaguariaíva, 17 de junho de 2021.

DENEVAL BUENO NETO
PREGOIEIRO

101523/2021

PREFEITURA MUNICIPAL DE JAGUARIAÍVA
DEPARTAMENTO DE COMPRAS E LICITAÇÃO
AVISO DE LICITAÇÃO
PREGÃO ELETRÔNICO Nº 75/2021**"COM COTA EXCLUSIVA PARA MICRO EMPRESA (ME), EMPRESAS DE PEQUENO PORTE (EPP) e MICRO EMPREENDEDOR INDIVIDUAL (MEI), DEFINAS NO ARTIGO 3º E ARTIGO 18º AMBOS DA LEI COMPLEMENTAR 123/2006 E LEI COMPLEMENTAR 147/2014."****OBJETO:** Aquisição de analisador de cloro e Materiais necessários para atender o setor de Vigilância em Saúde.**RECEBIMENTO DAS PROPOSTAS:** das 08:30hrs do dia 21 de junho de 2021 às 08:30hrs do dia 02 de julho de 2021.**ABERTURA E JULGAMENTO DAS PROPOSTAS:** 08:31min às 08:59 min do dia 02 de julho de 2021**INÍCIO DA SESSÃO DE DISPUTA DE PREÇOS:** 09:00 hrs dia 02 de julho de 2021.**INFORMAÇÕES COMPLEMENTARES:** O edital completo poderá ser examinado e adquirido através do site: www.bll.org.br ou através do link <http://portal.jaguariaiva.pr.gov.br/transparencia/licitacoes/> - Maiores Informações no Dept.º de Compras e Licitação - sito a Praça Isabel Branco, nº 142, Cidade Alta - telefone (43) 3535-9400 - Ramal: 9453 no horário: das 08h00 às 12h00 e das 13h30min às 17h30min, ou através do e-mail: comprasjag@gmail.com.

Jaguariaíva, 16 de junho de 2021.

Deneval Bueno Neto
Pregoeiro

101512/2021

PREFEITURA MUNICIPAL DE JAGUARIAÍVA
DEPARTAMENTO DE COMPRAS E LICITAÇÃO
AVISO DE LICITAÇÃO
PREGÃO ELETRÔNICO Nº 76/2021**OBJETO:** Aquisição de Tela interativa multitouchscreen para prospecção de conteúdos multimídias conforme necessidades da Direção Municipal de Educação da Secretaria Municipal de Educação, Cultura e Esporte e lazer para o ano de 2021..**RECEBIMENTO DAS PROPOSTAS:** das 08:30hrs do dia 21 de junho de 2021 às 13:30 hrs do dia 02 de julho de 2021.**ABERTURA E JULGAMENTO DAS PROPOSTAS:** 13:31min às 13:59 min do dia 02 de julho de 2021**INÍCIO DA SESSÃO DE DISPUTA DE PREÇOS:** 13:31min às 13:59 min do dia 02 de julho de 2021.**INFORMAÇÕES COMPLEMENTARES:** O edital completo poderá ser examinado e adquirido através do site: www.bll.org.br ou através do link <http://portal.jaguariaiva.pr.gov.br/transparencia/licitacoes/> - Maiores Informações no Dept.º de Compras e Licitação - sito a Praça Isabel Brar (43) 3535-9400 - Ramal: 9453 no horário: das 08h00 às 12h00 e das 13h30min, ou através do e-mail: comprasjag@gmail.com.

Jaguariaíva, 16 de junho

Deneval Bueno N
Pregoeiro

101513/2021

PREFEITURA MUNICIPAL DE JAGUARIAÍVA
DEPARTAMENTO DE COMPRAS E LICITAÇÃO
AVISO DE LICITAÇÃO**TOMADA DE PREÇO Nº 09-2021****OBJETO:** CONTRATAÇÃO DE EMPRESA ESPECIALIZADA NA PRESTAÇÃO DE SERVIÇOS DE DISPOSIÇÃO FINAL DOS RESÍDUOS SÓLIDOS DOMICILIARES EM ATERRO SANITÁRIO, DEVIDAMENTE LICENCIADO POR ÓRGÃO AMBIENTAL COMPETENTE, PRODUZIDOS NO PERÍMETRO URBANO E RURAL, DO MUNICÍPIO DE JAGUARIAÍVA (PR).**ABERTURA DA LICITAÇÃO:** 12 de julho de 2021, às 09h30min.**LOCAL DE ABERTURA:** Sala de Reuniões e Licitações, 3º Andar no endereço informado abaixo.**INFORMAÇÕES COMPLEMENTARES:** O edital completo poderá ser adquirido através do e-mail: comprasjag@gmail.com. Maiores Informações no Dept.º de Compras e Licitação - sito a Praça Isabel Branco, 142, Centro Administrativo Otélio Renato Baroni - telefone (43) 3535-9400 - Ramal: 9458 no horário: das 08h00 às 12h00 e das 13h30min às 17h30min.

Jaguariaíva, 15 de junho de 2021.

Vinicius Weigert

PRESIDENTE DA COMISSÃO DE LICITAÇÃO

101415/2021

Juranda**PREFEITURA MUNICIPAL DE JURANDA**
ESTADO DO PARANÁ
C.N.P.J - 78.196.755/0001-09
Praça Henrique Szafermann, 13 CEP-87.355-000**AVISO DE LICITAÇÃO****PREGÃO PRESENCIAL Nº 040/2021****PROCESSO ADMINISTRATIVO Nº 088/2021****OBJETO:** REGISTRO DE PREÇOS PARA FORNECIMENTO FUTURO E PARCELADO PARA AQUISIÇÃO DE PRODUTOS PARA ENFRENTAMENTO DO COVID-19, DESTINADOS A SUPRIR AS NECESSIDADES DA SECRETARIA DE ASSISTÊNCIA SOCIAL DO MUNICÍPIO DE JURANDA/PR.

O Município de Juranda, Estado do Paraná, através da sua Comissão Especial de Licitação, com a devida autorização da Prefeita Municipal, convida a Vossa senhoria para participar do seguinte procedimento licitatório:

MODALIDADE: PREGÃO PRESENCIAL Nº 040/2021**TIPO:** MENOR PREÇO POR ITEM**NOVA DATA DA ABERTURA:** 01/07/2021 **HORÁRIO DA ABERTURA:** 09:00 HORAS**LOCAL DE ABERTURA:** PRÉDIO DO PAÇO MUNICIPAL MESSIAS BRASILO edital em inteiro teor estará à disposição dos interessados no Paço Municipal Messias Brasil junto ao Setor de Compras e Licitações. Aquisição do Edital eletrônico: Sem ônus, no site do município → www.juranda.pr.gov.br → Portal Transparência → Licitações → Consulta de Licitações ou mediante solicitação por e-mail (marianne.compraspmjda@outlook.com). Quaisquer informações poderão ser obtidas pelo telefone (44) 3569-1185, ou pelo e-mail.

Juranda, 17 de Junho de 2021

Leila Miotto Amadei
Prefeita Municipal.

101672/2021

PREFEITURA MUNICIPAL DE JURANDA
ESTADO DO PARANÁ
C.N.P.J - 78.196.755/0001-09
Praça Henrique Szafermann, 13 CEP-87.355-000**AVISO DE LICITAÇÃO DESERTA****CHAMADA PÚBLICA Nº 004/2021****PROCESSO ADMINISTRATIVO 048/2021**O Município de Juranda, através da Prefeita Municipal e da Comissão Permanente de Licitação, torna público para conhecimento, que a licitação na modalidade **Chamamento Público nº 004/2021**, visando o **CHAMADA PÚBLICA PARA COMPRA DE GÊNEROS ALIMENTÍCIOS PARA MERENDA ESCOLAR DA AGRICULTURA FAMILIAR DESTINADA A SUPRIR AS NECESSIDADES DA SECRETARIA DE EDUCAÇÃO MUNICIPAL DE JURANDA-PR** que seria realizada em 02 de junho de 2021, às 08:00 horas, **SERTA**, por não comparecerem interessados ao

OS NOVA DATA DE ABERTURA DO

IS NOVA DATA DE ABERTURA DO

:00 HORAS,

ns 07,08, 13, 16, 17,21,22 e 24. Tendo em vista

a, 17 de junho de 2021

eila Miotto Amadei
refeita Municipal.

101785/2021

DOCUMENTO CERTIFICADO**CÓDIGO LOCALIZADOR:**
355873221

Documento emitido em 21/06/2021 08:18:30.

Diário Oficial Com. Ind. e Serviços
Nº 10956 | 18/06/2021 | PÁG. 32Para verificar a autenticidade desta página, basta informar o
Código Localizador no site do DIOE:
www.imprensaoficial.pr.gov.br

101513/2021

DIÁRIO OFICIAL ELETRÔNICO

0189
D.



DO MUNICÍPIO DE JAGUARIAÍVA - PR

Artigo 37 da Constituição Federal / Artigo 153 da Lei Orgânica Municipal /
Criado de Acordo com a Lei Municipal 2603/2016 / Regulamentado pelo Decreto 452/2016



www.jaguariaiva.pr.gov.br

Jaguariaíva, 18 de junho de 2021

01 Página / Ano 5 / Edição nº 453



DECRETOS

DECRETO nº. 413/2021

A Prefeita de Jaguariáva, Estado do Paraná, Senhora **ALCIONE LEMOS**, no uso das atribuições que lhe conferem os artigos 37, inciso II da Constituição Federal, artigo 67, inciso X, XI e XXVI da Lei Orgânica do Município e art. 85, §§1º e 2º, I, da Lei Municipal nº. 2155/2010,

RESOLVE

Artigo 1º. CONCEDER, a pedido, Licença Remunerada, pelo período de 03 (três) dias, com início em 23/05/2021, com base na solicitação do Protocolo Geral nº. 04795/2021, à senhora **ANA PAULA RIBEIRO DOS SANTOS GODOY**, servidora com cargo em provimento efetivo de Auxiliar de Serviços Gerais, matriculada sob nº. 4.405, portadora da Cédula de Identidade R.G. nº. XXXXX.111-9/SESP/PR e inscrita no CPF nº. XXX.XXX.419-85.

Artigo 2º. Este Decreto entra em vigor na presente data.

Artigo 3º. Publique-se. Registre-se. Anote-se.

Gabinete da Prefeita, 17 de junho de 2021.

ALCIONE LEMOS
Prefeita Municipal

JOSIAS ZACHAROW PEDROSO
Secretário Municipal de Administração e Recursos Humanos

BRUNA SILVA MIRANDA
Secretária Municipal de Finanças e Planejamento

ERLA MARIA RIBEIRO DE MELLO
Secretária Municipal de Educação, Cultura, Esporte e Lazer



SECRETARIA MUNICIPAL DE FINANÇAS E PLANEJAMENTO

PREFEITURA MUNICIPAL DE JAGUARIAÍVA - PR
DEPARTAMENTO DE COMPRAS E LICITAÇÃO
AVISO DE LICITAÇÃO
PREGÃO ELETRÔNICO Nº 75/2021
COM COTA EXCLUSIVA PARA MICRO EMPRESA (ME), EMPRESAS DE PEQUENO PORTE (EPP) e MICRO EMPREENDEDOR INDIVIDUAL (MEI), DEFINAS NO ARTIGO 3º E ARTIGO 18º AMBOS DA LEI COMPLEMENTAR 123/2006 E LEI COMPLEMENTAR 147/2014.º

OBJETO: Aquisição de analisador de cloro e Materiais necessários para atender o setor de Vigilância em Saúde.
ABERTURA DA LICITAÇÃO: 02 de julho de 2021.
RECEBIMENTO DAS PROPOSTAS: das 08:30min do dia 21/06/2021 às 08:30 min horas do dia 02 de julho de 2021.
ABERTURA E JULGAMENTO DAS PROPOSTAS: 08:31min às 08:59 do dia 02 de julho de 2021.
INÍCIO DA SESSÃO DE DISPUTA DE PREÇOS: 09h00min horas do dia 02 de julho de 2021.
LOCAL DE ABERTURA: Sala de Reuniões do Departamento de Compras e Licitação, 3º Andar no endereço informado abaixo.
INFORMAÇÕES COMPLEMENTARES: O edital completo poderá ser examinado e adquirido através do site: www.blicompras.org.br Ou através do e-mail: comprasag@gmail.com - Maiores informações no Dept.º de Compras e Licitação - sito a Praça Isabel Branco, 142 - telefone (43) 3535-9455 no horário: das 09h00min às 11h00min e das 14h00min às 17h00min.

Jaguariaíva, 16 de junho de 2021.

DENEVAL BUENO NETO
PREGOIRO

PREFEITURA MUNICIPAL DE JAGUARIAÍVA - PR
DEPARTAMENTO DE COMPRAS E LICITAÇÃO
AVISO DE LICITAÇÃO
PREGÃO ELETRÔNICO Nº 76/2021

OBJETO: Aquisição de Tela interativa multitouchscreen para prospecção de conteúdos multimídias conforme necessidades da Direção Municipal de Educação da Secretaria Municipal de Educação, Cultura e Esporte e lazer para o ano de 2021.
ABERTURA DA LICITAÇÃO: 02 de julho de 2021.
RECEBIMENTO DAS PROPOSTAS: das 08:30min do dia 21/06/2021 às 13:30 min horas do dia 02 de julho de 2021.
ABERTURA E JULGAMENTO DAS PROPOSTAS: 13:31min às 13:59 do dia 02 de julho de 2021.
INÍCIO DA SESSÃO DE DISPUTA DE PREÇOS: 14h00min horas do dia 02 de julho de 2021.
LOCAL DE ABERTURA: Sala de Reuniões do Departamento de Compras e Licitação, 3º Andar no endereço informado abaixo.
INFORMAÇÕES COMPLEMENTARES: O edital completo poderá ser examinado e adquirido através do site: www.blicompras.org.br Ou através do e-mail: comprasag@gmail.com - Maiores informações no Dept.º de Compras e Licitação - sito a Praça Isabel Branco, 142 - telefone (43) 3535-9455 no horário: das 09h00min às 11h00min e das 14h00min às 17h00min.

Jaguariaíva, 16 de junho de 2021.

DENEVAL BUENO NETO
PREGOIRO

PREFEITURA MUNICIPAL DE JAGUARIAÍVA - PR
DEPARTAMENTO DE COMPRAS E LICITAÇÃO
AVISO DE LICITAÇÃO
PREGÃO ELETRÔNICO Nº 77/2021

OBJETO: Registro de Preços para eventual aquisição de equipamentos visando atender as necessidades da Secretaria Municipal de Educação, Cultura, Esporte e Lazer e Conselho Tutelar.
RECEBIMENTO DAS PROPOSTAS: Das 09h30min do dia 18 de junho de 2021 às 09h00min do dia 1º de julho de 2021.
ABERTURA E JULGAMENTO DAS PROPOSTAS: Das 09h01min às 09h28min do dia 1º de julho de 2021.
INÍCIO DA SESSÃO DE DISPUTA DE PREÇOS: às 09h30min do dia 1º de julho de 2021.
INFORMAÇÕES COMPLEMENTARES: O edital completo poderá ser examinado através da Plataforma onde será processado Bolsa de Licitações e Leilões - BLL: <http://bllcompras.com/> ou através do link <http://portal.jaguariaiva.pr.gov.br/transparencia/licitacoes/>. Maiores informações: e-mail comprasag@gmail.com.
Jaguariaíva, 17 de junho de 2021.

DENEVAL BUENO NETO
Pregoiro

PREFEITURA MUNICIPAL DE JAGUARIAÍVA
DEPARTAMENTO DE COMPRAS E LICITAÇÃO
AVISO DE LICITAÇÃO
TOMADA DE PREÇO Nº 09-2021

OBJETO: CONTRATAÇÃO DE EMPRESA ESPECIALIZADA NA PRESTAÇÃO DE SERVIÇOS DE DISPOSIÇÃO FINAL DOS RESÍDUOS SÓLIDOS DOMICILIARES EM ATERRO SANITÁRIO, DEVIDAMENTE LICENCIADO POR ÓRGÃO AMBIENTAL COMPETENTE, PRODUZIDOS NO PERÍMETRO URBANO E RURAL, DO MUNICÍPIO DE JAGUARIAÍVA(PR).
ABERTURA DA LICITAÇÃO: 12 de julho de 2021, às 09h30min.
LOCAL DE ABERTURA: Sala de Reuniões e Licitações, 3º Andar no endereço informado abaixo.
INFORMAÇÕES COMPLEMENTARES: O edital completo poderá ser adquirido através do e-mail: comprasag@gmail.com. Maiores informações no Dept.º de Compras e Licitação - sito a Praça Isabel Branco, 142, Centro Administrativo Otílio Renato Baroni - telefone (43) 3535-9400 - Ramal: 9458 no horário: das 08h00 às 12h00 e das 13h30min às 17h30min.
Jaguariaíva, 15 de junho de 2021.

Vinicius Weigert
PRESIDENTE DA COMISSÃO DE LICITAÇÃO

PREFEITURA MUNICIPAL DE JAGUARIAÍVA
DEPARTAMENTO DE COMPRAS E LICITAÇÃO
AVISO DE ALTERAÇÃO
PREGÃO ELETRÔNICO Nº 72/2021

A Prefeitura Municipal de Jaguariáva, por intermédio de seu Pregoeiro, torna público a todos os interessados do Pregão Eletrônico em referência que houve alteração no edital de licitação que tem por objeto: **REGISTRO DE PREÇOS objetivando a eventual e parcelada aquisição de insumos para análises clínicas para atender à demanda do Laboratório Municipal.** Em consideração das alterações, o recebimento das propostas e data de sessão de disputa foram **aprazadas, sendo a abertura designada para o dia 1º de julho de 2021 às 09h00min.** O edital alterado poderá ser adquirido através da Plataforma onde será processado Bolsa de Licitações e Leilões - BLL: <http://bllcompras.com/> ou através do link <http://portal.jaguariaiva.pr.gov.br/transparencia/licitacoes/>. Maiores informações no Dept.º de Compras e Licitação - sito a Praça Isabel Branco, 142, Centro Administrativo Otílio Renato Baroni - telefone (43) 3535-9400 - Ramal: 9458 no horário: das 08h00 às 12h00 e das 13h30min às 17h30min.
Jaguariaíva, 17 de junho de 2021.

DENEVAL BUENO NETO
PREGOIRO

Prefeitura Municipal de Jaguariáva
Departamento de Compras e Licitação
ERRATA E APROZAMENTO
TOMADA DE PREÇO Nº 08/2021

No Aviso de Licitação TOMADA DE PREÇO Nº 08/2021, devido erro na data de abertura se faz necessária A **RETIFICAÇÃO DO EDITAL.** Onde se lê **Abertura dia 05 de julho de 2021, às 09:00 horas.** Leia-se **ABERTURA DIA 05 DE JULHO DE 2021, ÀS 09:00 HORAS.**

Jaguariaíva, 18 de junho de 2021.

Vinicius Weigert
Presidente Comissão de Licitação

Prefeitura Municipal de Jaguariáva
Departamento de Compras e Licitação
ERRATA E APROZAMENTO
CONCORRÊNCIA PÚBLICA Nº 02/2021

No Aviso de Licitação CONCORRÊNCIA PÚBLICA Nº 02/2021, devido erro na data de abertura se faz necessária A **RETIFICAÇÃO DO EDITAL E O APROZAMENTO.** Onde se lê **Abertura dia 17 de julho de 2021, às 09:30 horas.** Leia-se **ABERTURA DIA 22 DE JULHO DE 2021, ÀS 09:30 HORAS.**

Jaguariaíva, 18 de junho de 2021.

Vinicius Weigert
Presidente Comissão de Licitação

EXTRATO DE HOMOLOGAÇÃO, CHAMAMENTO PÚBLICO Nº 03/2021.
OBJETO: CHAMAMENTO PÚBLICO Nº 03/2021 objetivando a Seleção de Organizações da Sociedade Civil (OSCs) entidades sem fins lucrativos, OSs ou Organizações da Sociedade Civil de Interesse Público (OSCIPs), visando a formação de vínculo de cooperação com o Município de Jaguariáva, através da Secretaria Municipal de Desenvolvimento Social, para pactuação de metas a serem atingidas através de Serviço de Convivência e Fortalecimento de Vínculos, taxa alíquotas de 18 a 59 anos, em conformidade à Lei nº 13.019/2014. ASSOCIAÇÃO PROJETO VIDA CNPJ: 06.112.773/0001-46. Valor: R\$ 24.600,00. Data de Homologação: 10/06/2021.

EM BRANCO

EXPEDIENTE

Diário Oficial Eletrônico do Município de Jaguariáva

Artigo 37 da Constituição Federal / Artigo 153 da Lei Orgânica do Município de Jaguariáva/PR. Criado de acordo com a Lei Municipal 2603/2016 / Regulamentado pelo Decreto 452/2016.

Rosana Araujo Lopes - MTB, nº 3104 - PR
Jornalista Responsável

Secretaria Municipal de Comunicação Social
Rua Ledesdas Ferreira de Barros, s/nº - Cidade Alta
Fone: (43) 3535-5658

E-mail: comunicacao@jaguariaiva.pr.gov.br



ESTADO DO PARANÁ
PREFEITURA MUNICIPAL DE JAGUARIAÍVA

PRAÇA ISABEL BRANCO, 142 - CIDADE ALTA - Jaguariaíva - PR
 CEP: 84200-000 CNPJ: 76.910.900/0001-38 Telefone: (43) 3535-9400
 E-mail: comprasjag@gmail.com

PREGÃO ELETRÔNICO

Nrº 77/2021

Processo Adm.: 119/2021
Data do Processo: 16/06/2021

AVISO DE LICITAÇÃO - NÚMERO 119/2021

A Comissão Permanente de Licitações, da entidade PREFEITURA MUNICIPAL DE JAGUARIAÍVA, no exercício das atribuições que lhe confere ao Decreto - 11/2021, torna público, para conhecimento dos interessados, que irá realizar no dia 01/07/2021 as 09:30, no endereço, PRAÇA ISABEL BRANCO, 142, Jaguariaíva - PR, a reunião de recebimento e abertura das documentações e propostas, conforme especificado no Edital de Licitação N° 77/2021, na modalidade PREGÃO ELETRÔNICO.

Informamos que a íntegra do edital encontra-se disponível no endereço supracitado.

Objeto do processo:

Registro de Preços para eventual aquisição de equipamentos visando atender as necessidades da Secretaria Municipal de Educação, Cultura, Esporte e Lazer e Conselho Tutelar.

Jaguariaíva, 18 de Junho de 2021

.....
 Presidente da Comissão de

0183
J.

PREFEITURA MUNICIPAL DE JAGUARIAÍVA - PR
JAGUARIAÍVA-PR

PROPOSTAS DO PROCESSO

PREGÃO ELETRÔNICO Nº 77/2021
Processo Administrativo Nº 119/2021
Tipo: REGISTRO DE PREÇO
PREGOEIRO: DENEVAL BUENO NETO
Data de Publicação: 18/06/2021 08:42:48

LOTE 1

Item: 1 Quant.: 2 Unidade: UND Val. Ref.: 818,43

Descrição: CAFETEIRA INDUSTRIAL 4L INOX - Possui o sistema de aquecimento em banho-maria. Torneiras com botão de nível para água e café. Torneira horizontal. Resistência tubular. Termostato regulável de 20° a 120°. Primeira lâmina certificada pelo Inmetro. Acompanha coador de pano e escova para limpeza das torneiras. Possui base com pingadeira removível. 110V. Garantia de 12 meses

Autor	Marca/Modelo	Valor
PARTICIPANTE 008	CONCERCAF / C41	818,43

LOTE 2

Item: 2 Quant.: 22 Unidade: UND Val. Ref.: 762,16

Descrição: BATEDEIRA PLANETÁRIA TURBO INOX - Consumo de energia (kW/h) 0,5. Potência (W)500. Capacidade (L)4. 11 Velocidades + função turbo, com tigela em inox, 03 Pares de batedores para: massas leves, massas pesadas e cremes e claras em neve . 110v

Autor	Marca/Modelo	Valor
PARTICIPANTE 077	PHILCO	762,16
PARTICIPANTE 067	philco / doble	762,00
PARTICIPANTE 014	PHILCO / PHP500	762,16
PARTICIPANTE 071	PHILCO / TURBO INOX PHP500	762,16
PARTICIPANTE 002	Philco / PHP 500 Tijela Inox	762,00

LOTE 3

Item: 3 Quant.: 22 Unidade: UND Val. Ref.: 365,93

Descrição: MULTIPROCESSADOR 7EM1 - Processa, rala, corta em tiras e fatias, mói, tritura e liquidifica, espreme e bate massas de bolo. Jarra do liquidificador 1,5L e jarra do multiprocessador 1L. 2 velocidades.110V. 680W. Conteúdo da embalagem: 1 Unidade motora 2 velocidades + 1 lâmina + 1 batedor de massa leve + 1 disco para cortar/ralar + 1 disco emulsificador + 1 jarra de multiprocessador/espremedor + 1 jarra de liquidificador + 1 eixo adaptador + 1 socador + disco emulsificador + 1 manual de instruções

Autor	Marca/Modelo	Valor
PARTICIPANTE 011	OSTER	365,93

LOTE 4

Item: 4 Quant.: 22 Unidade: UND Val. Ref.: 285,94

Descrição: LIQUIDIFICADOR 5 VELOCIDADES 750W - AZUL MALIBU - 5 velocidades. Lâminas integradas ao copo em aço inox. 750W de potência Capacidade total do copo: 2,4L - Copo SAN - Tritura gelo.

Autor	Marca/Modelo	Valor
PARTICIPANTE 087	PHILIPS WALITA / RI2134-50	285,94
PARTICIPANTE 020	Philco / PH900	285,94

LOTE 5

**PREFEITURA MUNICIPAL DE JAGUARIAÍVA - PR
JAGUARIAÍVA-PR**

Item: 5 Quant.: 22 Unidade: UND Val. Ref.: 371,35

Descrição: EXAUSTOR INDUSTRIAL 30CM 220V- POTÊNCIA: 1/6CV;
Diâmetro: 30x20cm - aço 22; Vazão: 1500m³/h; 1650 RPM - 50/60Hz; Acompanha chave de reversão.

Autor	Marca/Modelo	Valor
PARTICIPANTE 009	VENTISOL	371,35
PARTICIPANTE 099	bk / extrator	371,00
PARTICIPANTE 030	VENTISOL / COD. 440	371,35
PARTICIPANTE 077	Ventisol / 440	371,30

LOTE 7

Item: 7 Quant.: 7 Unidade: UND Val. Ref.: 1.960,18

Descrição: SECADORA DE ROUPA PISO 10 KG - Possui sistema antirugas, categoria SAP, 3 funções Tecnologia Passe Fácil, Roupa normal / roupa delicada, 2 capacidade 10 kg de roupa úmida / 6 kg de roupa seca, 220V.

Autor	Marca/Modelo	Valor
PARTICIPANTE 034	MIDEA / SM 112	1.960,18

LOTE 8

Item: 8 Quant.: 15 Unidade: UND Val. Ref.: 877,00

Descrição: BEBEDOURO DE COLUNA PARA GALÃO
Frequência: 60 hz, Potência: 112 W, Controle externo de temperatura: Termostato Frontal, Bandeja de água removível, Fornece água gelada e natural, Maior altura para copos: 13 cm, Capacidade de litros por hora: 3,5 l/h, Aceita galões de 10 ou 20 litros, Aceita copos grandes, Corrente: 1,60/0,9 A, Alças laterais e 2 torneiras embutidas.
Dimensões do Produto: Altura: 99 cm. Largura: 31.3 cm. Profundidade: 31.1 - Peso: 14.8 kg

Autor	Marca/Modelo	Valor
PARTICIPANTE 036	LIBELL / MASTER	877,00
PARTICIPANTE 052	KARINA BEBEDOUROS	877,00
PARTICIPANTE 053	karina / coluna	877,00
PARTICIPANTE 020	LIBELL / MASTER BRANCO	877,00
PARTICIPANTE 092	LIBELL / MASTER CGA	877,00
PARTICIPANTE 012	KARINA / K20	877,00

LOTE 9

Item: 9 Quant.: 3 Unidade: UND Val. Ref.: 330,17

Descrição: PARAFUSADEIRA E FURADEIRA SEM FIO - Possui 8 posições de torque. Mandril de aperto rápido. Exclusivo Sistema Bivolt. Empunhadura central balanceada. Velocidade Variável e Reversível. Compartimento Porta-Bit. Inclui 1 Ponta Fenda/Philips , Carregador Bivolt e Bateria Intercambiável.

Autor	Marca/Modelo	Valor
PARTICIPANTE 006	lith / lt7035	330,00
PARTICIPANTE 048	FORTG / FG3004	330,17

LOTE 10

Item: 10 Quant.: 1 Unidade: UND Val. Ref.: 108,31

Descrição: CHALEIRA ELETRICA
Antiaderente e pode ser retirada da base e levada à mesa, pois é portátil. Tem capacidade de 1,7 litros, ferve a água em poucos minutos, possui também resistência embutida, 110v.

0185
7

**PREFEITURA MUNICIPAL DE JAGUARIAÍVA - PR
JAGUARIAÍVA-PR**

Autor	Marca/Modelo	Valor
PARTICIPANTE 012	LIVING	108,31

LOTE 11

Item: 11	Quant.: 1	Unidade: UND	Val. Ref.: 1.959,98
-----------------	------------------	---------------------	----------------------------

Descrição: PIPOQUEIRA INDUSTRIAL ELÉTRICA - Estrutura em aço inox, portas e vitrines em vidro temperado, panela basculante em aço cromado com tampa em inox, parte interna em alumínio com Capacidade para 150g de milho de pipoca, conjunto misturador estanhado, gaveta de resíduos em aço inox, resistência da panela com potência de 1000w blindada, consumo de 1,0 kw/hora, termostato para controle automático da temperatura, lâmpada para iluminação interna, fácil manuseio.

descrição técnica do produto capacidade de milho 150 gramas voltagem 127v ou 220v consumo energia 1,0kw/hora dimensões do produto altura 680 mm largura 360 mm profundidade 560 mm peso líquido 20 kg características gabinete em aço inoxidável lâmpada para iluminação interna certificado Inmetro. Garantia de 1 ano

Autor	Marca/Modelo	Valor
PARTICIPANTE 036	facil tec / pipoqueira	1.950,00
PARTICIPANTE 038	Fácil TEC / HP6A	1.959,00

LOTE 13

Item: 13	Quant.: 6	Unidade: UND	Val. Ref.: 4.139,38
-----------------	------------------	---------------------	----------------------------

Descrição: PROJETO MULTIMÍDIA 3500 LUMENS WIRELESS - Resolução XGA 1024x768 pixels, 200w UHE, Lente de Projeção: Zoom óptico / Foco manual - Zoom: 1,0-1,2 - Razão de Projeção (Throw Ratio): 1,40-1,68 - Tamanho (distância de projeção): 30" - 300" (0,84 -10.42 m), compatível com Computadores, notebooks, TVs, Vídeo Games e outros equipamentos que suportam Projetor, conexões HDMI x 1 Computador : VGA RGB (D-sub 15-pinos) x 1 S-Vídeo: Mini DIN x 1 Video Composto: RCA (amarelo) x1 USB Tipo A x 1 (Memoria USB, Wi-fi) USB Tipo B x 1 (USB Display, Mouse, Controle) Audio: RCA x 2 (vermelho/branco), bivolt, com controle remoto, garantia 36 meses.

Autor	Marca/Modelo	Valor
PARTICIPANTE 080	EPSON	4.139,38
PARTICIPANTE 070	tomate / 3800 lumes	4.139,00
PARTICIPANTE 003	GOLDENTEC / GT3500	4.139,38
PARTICIPANTE 037	EPSON / X39	4.550,00
PARTICIPANTE 010	EPSON / E10+	4.139,00

LOTE 15

Item: 15	Quant.: 8	Unidade: UND	Val. Ref.: 4.094,61
-----------------	------------------	---------------------	----------------------------

Descrição: GELADEIRA/REFRIGERADOR FROST FREE 433 prateleiras deslizantes e retráteis para organizar os itens de diferentes tamanhos e formatos na porta do refrigerador. Super freezer com capacidade de 114 litros. Prateleira retrátil do freezer retrátil com 3 posições. Pannel blue touch com diversas funções digitais para controlar o refrigerador. Gavetão de frutas e legumes. Compartimento para latas e garrafas.Turbo Freezer. Ice Twister Classe A, 110v, Com Gás Inofensivo À Camada De Ozônio.

Autor	Marca/Modelo	Valor
PARTICIPANTE 098	PANASONIC	4.091,61
PARTICIPANTE 064	Electrolux / TF55	4.094,61
PARTICIPANTE 026	CONSUL / CRM56	4.094,61
PARTICIPANTE 021	PANASONIC / BT50BD3WB	4.200,00
PARTICIPANTE 094	CONSUL / CRM56HB	3.998,24
PARTICIPANTE 059	Continental / TC56	4.090,00

LOTE 16

Item: 16	Quant.: 10	Unidade: UND	Val. Ref.: 2.063,00
-----------------	-------------------	---------------------	----------------------------

0186
D

PREFEITURA MUNICIPAL DE JAGUARIAÍVA - PR
JAGUARIAÍVA-PR

Descrição: SMART TV 43" - Smart TV LED 43" - WIFI, HDR para Brilho e Contraste, Plataforma Tizen. Processador Hyper Real, 60Hz, Full HD

Autor	Marca/Modelo	Valor
PARTICIPANTE 050	multileser / 43	2.063,00
PARTICIPANTE 036	LG43LM6300PSB	2.063,00
PARTICIPANTE 022	AOC / 43S5195	2.063,00
PARTICIPANTE 039	AOC / 43S5195/78G	2.287,73

LOTE 17

Item: 17 Quant.: 6 Unidade: Und Val. Ref.: 714,27

Descrição: LAVADORA DE ALTA PRESSÃO 1600 LIBRAS - Profissional , 1600 libras, mangueira com 7,5 metros, 02 tipos de jato na mesma tubeira. Regulagem dos jatos. Aplicador de detergente integrado. Engate rápido. Gatilho com trava de segurança. Carrinho para transporte com rodízios. 110 Volts. Garantia 1 ano

Autor	Marca/Modelo	Valor
PARTICIPANTE 005	KARCHER	714,27
PARTICIPANTE 044	lavor / 1600 libras	714,00

LOTE 18

Item: 18 Quant.: 18 Unidade: UND Val. Ref.: 2.602,64

Descrição: LAVADORA PROFISSIONAL MONOFÁSICA LJ3100 400 LIBRAS COM CARRINHO E MANGUEIRA 10 METROS

Indicado para uso profissional. Possui pistões de aço inox trabalhando imersos no óleo.Tensão: 110/220V. Vazão máxima: 26l/min. Pressão máxima: 400lbf/pol². Motor: 4 polos - 1750rpm - 3hp. Diâmetro polia: 2 A 85mm. Correias: 2 A40. Rotação: 570RPM. Número de pistões: 3. Diâmetro do furo do bico: 3,2mm

Autor	Marca/Modelo	Valor
PARTICIPANTE 045	ZM BOMBAS	2.602,64

LOTE 19

Item: 19 Quant.: 25 Unidade: UND Val. Ref.: 181,30

Descrição: AQUECEDOR HALOGENO

Com 3 níveis de aquecimento, base reforçada e grade de segurança, dispositivo contra quedas, ideal para ambiente de até 12 m² tem peso de 1,55 kg e alça, o que facilita o transporte. Características do Produto Modelo: AH Modelo 110V: AH-01 Modelo 220V: AH-02 Cor: Preto Tipo: Elétrico Potência 110V: 400 / 800 / 1200 watts Potência 220V: 400 / 800 / 1200 watts Consumo 110V: 1,2 kWh Consumo 220V: 1,2 kWh Frequência: 50-60 Hz Material: Voltagem: 110V. Garantia: 1 ano

Autor	Marca/Modelo	Valor
PARTICIPANTE 008	mondial / aquecedor	181,00

LOTE 20

Item: 20 Quant.: 8 Unidade: UND Val. Ref.: 2.878,30

Descrição: AMASSADEIRA DE PÃO SEMI-RÁPIDA 5KG BIVOLT SE Estrutura em aço com acabamento em pintura epóxi; O modelo ALI-05 tem carenagem e tampa em polímero termoformado de alta resistência; Cuba em aço inox; Sistema basculante e pás fixas.

D

0187

**PREFEITURA MUNICIPAL DE JAGUARIAÍVA - PR
 JAGUARIAÍVA-PR**

Autor	Marca/Modelo	Valor
PARTICIPANTE 064	BRAESI	2.878,30
PARTICIPANTE 022	BRAESI / ALI-05	2.878,30
PARTICIPANTE 089	Braesi / ALI-05	2.878,30
PARTICIPANTE 042	BRAESI / ALI 05	2.878,30
PARTICIPANTE 068	Braesi / ALI-05	2.878,00

LOTE 21

Item: 21 Quant.: 5 Unidade: UND Val. Ref.: 2.276,00
 Descrição: FREEZER HORIZONTAL 1 PORTA - 220 litros, 110 v, Com Gás Inofensivo À Camada De ozônio.

Autor	Marca/Modelo	Valor
PARTICIPANTE 085	CONSUL	2.276,00
PARTICIPANTE 065	Consul / CHA22	2.276,00
PARTICIPANTE 027	CONSUL / CHA22	2.276,00
PARTICIPANTE 034	Consul / CHA22	2.900,00

LOTE 23

Item: 23 Quant.: 5 Unidade: UND Val. Ref.: 1.622,67

Descrição: FOGÃO INDUSTRIAL 4 BOCAS COM CHAPA E FORNO TAMPA DE INOX - Fogão Industrial 4 Bocas, 2 Duplas e 2 simples em Módulo 30. Corpo e mesa de aço carbono super resistente em pintura a pó eletrostático, com base fosfatizada. Gás baixa pressão. Varão cromado com tampão e bico de entrada de gás reversível. Registro Cromado de 1/4". Totalmente desmontável para facilitar o transporte e armazenamento. Grelhas e queimadores em ferro fundido. Altura padrão com pé 80cm e sem pé 25cm (mesa). Tampão no varão para posterior colocação de registro para forno. Queimadores com encaixe de fácil remoção para limpeza e manutenção. Fácil regulagem de entrada de oxigênio. Garantia de 12 meses. Medidas interna do forno: 48 x 30 x 58 cm
 Medidas do fogão Altura 080 Profundidade 074 Largura 1,10

Autor	Marca/Modelo	Valor
PARTICIPANTE 059	CRSTAL AÇO	1.622,67
PARTICIPANTE 017	MRFOGOES / 400301 + 12023	1.622,00
PARTICIPANTE 045	ITAJOBI / ITAJOBI	1.622,67

LOTE 24

Item: 24 Quant.: 10 Unidade: UND Val. Ref.: 1.986,12

Descrição: FOGÃO INDUSTRIAL 6 BOCAS COM CHAPA E FORNO - Confeccionado em aço carbono com pintura epóxi, tampa de vidro e grelhas em ferro fundido. Sua base tem dimensão de 30 cm com garras de 1 cm de espessura, contendo perfil de 7 cm nos queimadores, além da chapa acoplada com uma área útil de 70 x 30 cm. Os queimadores são em baixa pressão, sendo 3 simples e 3 duplos, onde os duplos são compostos por 02 espalhadores individuais de 19 cm e os simples contam com único espalhador de 13 cm. Alimentação: a Gás. Dimensões Internas do Forno (AxLxP): 31x48x49cm

Autor	Marca/Modelo	Valor
PARTICIPANTE 041	MRFOGOES / 0018 + 600002 + 10046	1.986,00
PARTICIPANTE 082	ITAJOBI / ITAJOBI	1.986,12

LOTE 26

Item: 26 Quant.: 20 Unidade: UND Val. Ref.: 2.184,95



0188
9.

**PREFEITURA MUNICIPAL DE JAGUARIAÍVA - PR
JAGUARIAÍVA-PR**

Descrição: BEBEDOURO INDUSTRIAL 100 LITROS EM INOX COM 3 TORNEIRAS 100LP
Capacidade de 100 Litros no reservatório. Atende até 150 pessoas/hora. Refrigeração de 180 L/h. 03 torneiras frontais cromadas. Aparador de água frontal em chapa de aço inox com dreno. Com revestimento externo em chapa de aço inox. Reservatório de água em P.P ou aço inox, alta resistência, fácil limpeza e material atóxico. Isolamento térmico injetado em poliuretano expandido. Serpentina interna em aço inox 304. Boia para regulagem do nível de água. Gás ecológico R 134 A. Motor hermético. Tensão 127v ou 220v. Unidade condensadora de 1/5 HP. Tomada de 3 pinos. Baixo consumo de energia. Regulagem da temperatura da água. Peso líquido aproximado do produto: 41.9 kg. A qualidade de todos os componentes do produto é atestado em laboratório e certificado INMETRO.

Autor	Marca/Modelo	Valor
PARTICIPANTE 007	GIRA / 100L	2.184,95
PARTICIPANTE 025	GIRA BEBEDOUROS	2.184,95
PARTICIPANTE 009	FRSIBEL / IND. 100L 3T	2.184,95
PARTICIPANTE 055	Frisbel / B100	2.184,00

LOTE 27

Item: 27 Quant.: 3 Unidade: UND Val. Ref.: 1.724,78

Descrição: BEBEDOURO INDUSTRIAL 25 LITROS DE COLUNA EM INOX COM 2 TORNEIRAS + FILTRO
Corpo e estrutura em aço inox 430 e pés reguláveis; Aparador de água (pingadeira) em aço Inox 430; Serpentina em aço inox 304 (interna); Reservatório em polipropileno atóxico; Isolamento térmico em PS; Boia Controladora do nível de água; Tomada de 3 pinos conforme a norma da ABNT/nbr/603351 Certificado pelo INMETRO; Baixo consumo de energia; Termostato com 7 níveis para controle de temperatura; Gás ecológico R134A; Refrigeração por compressor que garante maior eficiência; Motor Tecumseh 1/12+ hp 127v (2,5A) OU 220v (1,10A) 60Hz-280W; Tensão/potência: 110v ou 220v (não é bivolt); Armazena 25 litros de água gelada; Consumo médio: 17,58 kw/h mês; ITENS INCLUSOS: Acompanha manual de instalação; Filtro externo com rosca de 1/2" e filtragem de 60 litros por hora;

Autor	Marca/Modelo	Valor
PARTICIPANTE 010	GIRA / 25L	1.724,78
PARTICIPANTE 091	GIRA BEBEDOUROS	1.724,78

LOTE 28

Item: 28 Quant.: 3 Unidade: UND Val. Ref.: 175,67

Descrição: FERRO A VAPOR
Base Grande Com Revestimento Ceramic Plus. Spray Frontal. Seletor Com Controle De Temperatura. Sistema Autolimpante Automático. Empunhadura Anatômica E Anti Deslizante. Lâmpada Piloto. Cabo De 2 Metros Com Giro 360°. Potência: 1200 W. Frequência: 60 Hz

Autor	Marca/Modelo	Valor
PARTICIPANTE 079	PHILCO	175,67
PARTICIPANTE 093	caldence / ferro	175,00
PARTICIPANTE 091	BRITANIA / FB1000C B	175,67

LOTE 29

Item: 29 Quant.: 50 Unidade: UND Val. Ref.: 266,44

Descrição: VENTILADOR OSCILANTE DE COLUNA DIÂMETRO DE 50 CM - Potência de 135 watts, possui regulagem de altura e regulagem de ângulo. Motor turbo com alta performance. Gera menos ruído. Hélice 6 Pás. Três velocidades. Ajuste de Altura Min. 115cm | Máx. 130cm

Autor	Marca/Modelo	Valor
PARTICIPANTE 025	VENTISOL / 3852	266,44
PARTICIPANTE 073	VENT NEW / COLUNA	266,44
PARTICIPANTE 078	MONDIAL	266,44

LOTE 30

0189
D.

PREFEITURA MUNICIPAL DE JAGUARIAÍVA - PR
JAGUARIAÍVA-PR

Item: 30 Quant.: 5 Unidade: UND Val. Ref.: 1.089,37

Descrição: FRIGOBAR 80 lts
Consumo (Kw/h) 17.5 kWh/mês(110V e 220V), Potência (w) 70.0 W (110V) / 65.0 W. Cor branco, Com congelador, Voltagem 110v. Dimensões aproximadas da produto - cm (AxLxP) 63,2x48,2x51,9cm

Autor	Marca/Modelo	Valor
PARTICIPANTE 053	MIDEA / MRC10B1/B2	1.089,37

LOTE 31

Item: 31 Quant.: 3 Unidade: UND Val. Ref.: 661,72

Descrição: FORNO DE MICROONDAS 22 lts
Consumo (kw/h) 1,06kw/h, Potência (w) 1200W, Cor Branco, Voltagem 110v . Dimensões aproximadas do produto - cm (AxLxP) 26x46x32,3cm

Autor	Marca/Modelo	Valor
PARTICIPANTE 096	PHILCO	661,72
PARTICIPANTE 047	MIDEA / MTSC41/42	661,72

LOTE 32

Item: 32 Quant.: 3 Unidade: UND Val. Ref.: 679,33

Descrição: TELEFONE SEM FIO COM BLACK PIANO KX-TG6713LBB COM BASE PARA + 2 RAMAIS
Tecnologia DECT, com identificador de chamadas, display, 3 monofones, bateria com duração de ate 7 dias fora da base, agenda de 100 nomes e números, bloqueio de teclado, viva voz, ramais base +5, conteúdo: 3 monofones; 3 carregadores; 3 adaptadores AC ; 6 baterias recarregáveis Ni-MH; 3 prendedores de cinto, bivolt

Autor	Marca/Modelo	Valor
PARTICIPANTE 053	Intelbrás / TS5123	679,33

LOTE 34

Item: 34 Quant.: 1 Unidade: UND Val. Ref.: 782,38

Descrição: FORNO MICROONDAS - 34 LITROS
easy clean,
prill,
branco,
Função combinada, 20 programas de cozimento
Possuir classificação "A" em eficiência energética,
Programas de descongelamento
Permite um descongelamento uniforme dos alimentos em 4 opções: carne, feijão, frango e peixe
Classificação 34L
Níveis de Potência 10
Classificação Energética. A
Função Timer. Sim
Função Descongelar. Sim
Prato Giratório. Sim
Teclas Pré-Programadas. Sim
Trava de Segurança. Sim
Largura 56,5 cm
Altura 32,5 cm
Comprimento 45 cm
Peso 15,9 kg

Autor	Marca/Modelo	Valor
PARTICIPANTE 031	PANASONIC	782,38

D.

0190
-7

PREFEITURA MUNICIPAL DE JAGUARIAÍVA - PR
JAGUARIAÍVA-PR

0191
3

PREFEITURA MUNICIPAL DE JAGUARIAÍVA - PR
JAGUARIAÍVA-PR

VENCEDORES DO PROCESSO - DISPUTA

PREGÃO ELETRÔNICO Nº 77/2021
Processo Administrativo Nº 119/2021
Tipo: REGISTRO DE PREÇO
PREGOEIRO: DENEVAL BUENÓ NETO
Data de Publicação: 18/06/2021 08:42:48

				TOTAL DO PROCESSO: 304.979,91
DAMIÃO, LIZOTTI & CIA LTDA			32.302.947/0001-43	31.977,66
LOTE 1	Quant.: 1	Num: 008	818,43	Total: 1.636,86
Item: 1	Unidade: UND	Marca: CONCERCAF	Modelo: C41	
Descrição: CAFETEIRA INDUSTRIAL 4L INOX - Possui o sistema de aquecimento em banho-maria. Torneiras com visor de nível para água e café. Torneira horizontal. Resistência tubular. Termostato regulável de 20° a 120°. Primeira linha certificada pelo Inmetro. Acompanha coador de pano e escova para limpeza das torneiras. Possui base com pingadeira removível. 110V. Garantia de 12 meses				
Quantidade: 2		Valor Unit.: 818,43		Total Item: 1.636,86
LOTE 4	Quant.: 1	Num: 087	285,90	Total: 6.289,80
Item: 4	Unidade: UND	Marca: PHILIPS WALITA	Modelo: RI2134-50	
Descrição: LIQUIDIFICADOR 5 VELOCIDADES 750W - AZUL MALIBU - 5 velocidades. Lâminas integradas ao copo em aço inox. 750W de potência Capacidade total do copo: 2,4L - Copo SAN - Tritura gelo.				
Quantidade: 22		Valor Unit.: 285,90		Total Item: 6.289,80
LOTE 5	Quant.: 1	Num: 030	252,00	Total: 5.544,00
Item: 5	Unidade: UND	Marca: VENTISOL	Modelo: COD. 440	
Descrição: EXAUSTOR INDUSTRIAL 30CM 220V- POTÊNCIA: 1/6CV; Diâmetro: 30x20cm - aço 22; Vazão: 1500m³/h; 1650 RPM - 50/60Hz; Acompanha chave de reversão.				
Quantidade: 22		Valor Unit.: 252,00		Total Item: 5.544,00
LOTE 13	Quant.: 1	Num: 003	3.084,50	Total: 18.507,00
Item: 13	Unidade: UND	Marca: GOLDENTEC	Modelo: GT3500	
Descrição: PROJETOR MULTIMÍDIA 3500 LUMENS WIRELESS - Resolução XGA 1024x768 pixels, 200w UHE, Lente de Projeção: Zoom óptico / Foco manual - Zoom: 1,0-1,2 - Razão de Projeção (Throw Ratio): 1,40-1,68 - Tamanho (distância de projeção): 30" - 300" (0,84 -10.42 m), compatível com Computadores, notebooks, TVs, Vídeo Games e outros equipamentos que suportam Projetor, conexões HDMI x 1 Computador : VGA RGB (D-sub 15-pinos) x 1 S-Vídeo: Mini DIN x 1 Vídeo Composto: RCA (amarelo) x1 USB Tipo A x 1 (Memoria USB, Wi-fi) USB Tipo B x 1 (USB Display, Mouse, Controle) Audio: RCA x 2 (vermelho/branco), bivolt, com controle remoto, garantia 36 meses.				
Quantidade: 6		Valor Unit.: 3.084,50		Total Item: 18.507,00
RB DISTRIBUIDORA E COMÉRCIO ATACADISTA DE MERCADORIAS EM GERAL LTDA			39.782.004/0001-04	118.780,01
LOTE 2	Quant.: 1	Num: 077	413,00	Total: 9.086,00
Item: 2	Unidade: UND	Marca: PHILCO	Modelo:	
Descrição: BATEDEIRA PLANETÁRIA TURBO INOX - Consumo de energia (kW/h) 0,5. Potência (W)500. Capacidade (L)4. 11 Velocidades + função turbo, com tigela em inox, 03 Pares de batedores para: massas leves, massas pesadas e cremes e claras em neve . 110v				
Quantidade: 22		Valor Unit.: 413,00		Total Item: 9.086,00

3

PREFEITURA MUNICIPAL DE JAGUARIAÍVA - PR
JAGUARIAÍVA-PR

LOTE 3 Quant.: 1 Num: 011 365,93 **Total: 8.050,46**

Item: 3 Unidade: UND Marca: OSTER Modelo:

Descrição: MULTIPROCESSADOR 7EM1 - Processa, rala, corta em tiras e fatias, mói, tritura e liquidifica, espreme e bate massas de bolo. Jarra do liquidificador 1,5L e jarra do multiprocessador 1L. 2 velocidades.110V. 680W. Conteúdo da embalagem: 1 Unidade motora 2 velocidades + 1 lâmina + 1 batedor de massa leve + 1 disco para cortar/ralar + 1 disco emulsificador + 1 jarra de multiprocessador/espremador + 1 jarra de liquidificador + 1 eixo adaptador + 1 socador + disco emulsificador + 1 manual de instruções

Quantidade: 22 **Valor Unit.: 365,93** Total Item: 8.050,46

LOTE 8 Quant.: 1 Num: 052 735,00 **Total: 11.025,00**

Item: 8 Unidade: UND Marca: KARINA BEBEDOUROS Modelo:

Descrição: BEBEDOURO DE COLUNA PARA GALÃO Frequência: 60 hz, Potência: 112 W, Controle externo de temperatura: Termostato Frontal, Bandeja de água removível, Fornece água gelada e natural, Maior altura para copos: 13 cm, Capacidade de litros por hora: 3,5 l/h, Aceita galões de 10 ou 20 litros, Aceita copos grandes, Corrente: 1,60/0,5 A, Alças laterais e 2 torneiras embutidas. Dimensões do Produto: Altura: 99 cm. Largura: 31.3 cm. Profundidade: 31.1 - Peso: 14.8 kg

Quantidade: 15 **Valor Unit.: 735,00** Total Item: 11.025,00

LOTE 10 Quant.: 1 Num: 012 108,31 **Total: 108,31**

Item: 10 Unidade: UND Marca: LIVING Modelo:

Descrição: CHALEIRA ELETRICA Antiaderente e pode ser retirada da base e levada à mesa, pois é portátil. Tem capacidade de 1,7 litros, ferve a água em poucos minutos, possui também resistência embutida, 110v.

Quantidade: 1 **Valor Unit.: 108,31** Total Item: 108,31

LOTE 17 Quant.: 1 Num: 005 696,00 **Total: 4.176,00**

Item: 17 Unidade: Und Marca: KARCHER Modelo:

Descrição: LAVADORA DE ALTA PRESSÃO 1600 LIBRAS - Profissional , 1600 libras, mangueira com 7,5 metros, 02 tipos de jato na mesma tubeira. Regulagem dos jatos. Aplicador de detergente integrado. Engate rápido. Gatilho com trava de segurança. Carrinho para transporte com rodízios. 110 Volts. Garantia 1 ano

Quantidade: 6 **Valor Unit.: 696,00** Total Item: 4.176,00

LOTE 18 Quant.: 1 Num: 045 2.602,64 **Total: 46.847,52**

Item: 18 Unidade: UND Marca: ZM BOMBAS Modelo:

Descrição: LAVADORA PROFISSIONAL MONOFÁSICA LJ3100 400 LIBRAS COM CARRINHO E MANGUEIRA 10 METROS Indicado para uso profissional. Possui pistões de aço inox trabalhando imersos no óleo.Tensão: 110/220V. Vazão máxima: 26l/min. Pressão máxima: 400lbf/pol². Motor: 4 polos - 1750rpm - 3hp. Diâmetro polia: 2 A 85mm. Correias: 2 A40. Rotação: 570RPM. Número de pistões: 3. Diâmetro do furo do bico: 3,2mm

Quantidade: 18 **Valor Unit.: 2.602,64** Total Item: 46.847,52

LOTE 20 Quant.: 1 Num: 064 2.445,00 **Total: 19.560,00**

Item: 20 Unidade: UND Marca: BRAESI Modelo:

Descrição: AMASSADEIRA DE PÃO SEMI-RÁPIDA 5KG BIVOLT SE Estrutura em aço com acabamento em pintura epóxi; O modelo ALI-05 tem carenagem e tampa em polímero termoformado de alta resistência; Cuba em aço inox; Sistema basculante e pás fixas.

Quantidade: 8 **Valor Unit.: 2.445,00** Total Item: 19.560,00

LOTE 27 Quant.: 1 Num: 091 1.724,78 **Total: 5.174,34**

Item: 27 Unidade: UND Marca: GIRA BEBEDOUROS Modelo:

0193
9.

PREFEITURA MUNICIPAL DE JAGUARIAÍVA - PR
JAGUARIAÍVA-PR

Descrição: BEBEDOURO INDUSTRIAL 25 LITROS DE COLUNA EM INOX COM 2 TORNEIRAS + FILTRO Corpo e estrutura em aço inox 430 e pés reguláveis; Aparador de água (pingadeira) em aço Inox 430; Serpentina em aço inox 304 (interna); Reservatório em polipropileno atóxico; Isolamento térmico em PS; Boia Controladora do nível de água; Tomada de 3 pinos conforme a norma da ABNT/nbr/603351 Certificado pelo INMETRO; Baixo consumo de energia; Termostato com 7 níveis para controle de temperatura; Gás ecológico R134A; Refrigeração por compressor que garante maior eficiência; Motor Tecumseh 1/12+ hp 127v (2,5A) OU 220v (1,10A) 60Hz-280W; Tensão/potência: 110v ou 220v (não é bivolt); Armazena 25 litros de água gelada; Consumo médio: 17,58 kw/h mês; ITENS INCLUSOS: Acompanha manual de instalação; Filtro externo com rosca de 1/2" e filtragem de 60 litros por hora;

Quantidade: 3 **Valor Unit.: 1.724,78** Total Item: 5.174,34

LOTE 29 Quant.: 1 Num: 078 241,00 **Total: 12.050,00**

Item: 29 Unidade: UND Marca: MONDIAL Modelo:

Descrição: VENTILADOR OSCILANTE DE COLUNA DIÂMETRO DE 50 CM - Potência de 135 watts, possui regulagem de altura e regulagem de ângulo. Motor turbo com alta performance. Gera menos ruído. Hélice 6 Pás. Três velocidades. Iste de Altura Min. 115cm | Máx. 130cm

Quantidade: 50 **Valor Unit.: 241,00** Total Item: 12.050,00

LOTE 31 Quant.: 1 Num: 096 640,00 **Total: 1.920,00**

Item: 31 Unidade: UND Marca: PHILCO Modelo:

Descrição: FORNO DE MICROONDAS 22 lts Consumo (kw/h) 1,06kw/h, Potência (w) 1200W, Cor Branco, Voltagem 110v . Dimensões aproximadas do produto - cm (AxLxP) 26x46x32,3cm

Quantidade: 3 **Valor Unit.: 640,00** Total Item: 1.920,00

LOTE 34 Quant.: 1 Num: 031 782,38 **Total: 782,38**

Item: 34 Unidade: UND Marca: PANASONIC Modelo:

Descrição: FORNO MICROONDAS - 34 LITROS easy clean, grill, Branco, Função combinada, 20 programas de cozimento Possuir classificação "A" em eficiência energética, Programas de descongelamento Permitem um descongelamento uniforme dos alimentos em 4 opções: carne, feijão, frango e peixe Classificação 34L Níveis de Potência 10 Classificação Energética. A Função Timer. Sim Função Descongelar. Sim Prato Giratório. Sim Teclas Pré-Programadas. Sim Trava de Segurança. Sim Largura 56,5 cm Altura 32,5 cm Comprimento 45 cm Peso 15,9 kg

Quantidade: 1 **Valor Unit.: 782,38** Total Item: 782,38

AB EQUIPAMENTOS EIRELI

37.658.173/0001-01

56.705,60

LOTE 7 Quant.: 1 Num: 034 1.960,18 **Total: 13.721,26**

Item: 7 Unidade: UND Marca: MIDEA Modelo: SM 112

Descrição: SECADORA DE ROUPA PISO 10 KG - Possui sistema antirugas, categoria SAP, 3 funções Tecnologia Passe Fácil, Roupas normal / roupa delicada, 2 capacidade 10 kg de roupa úmida / 6 kg de roupa seca, 220V.

Quantidade: 7 **Valor Unit.: 1.960,18** Total Item: 13.721,26

LOTE 15 Quant.: 1 Num: 026 3.321,03 **Total: 26.568,24**

Item: 15 Unidade: UND Marca: CONSUL Modelo: CRM56

Descrição: GELADEIRA/REFRIGERADOR FROST FREE 433 prateleiras deslizantes e retráteis para organizar os itens de diferentes tamanhos e formatos na porta do refrigerador. Super freezer com capacidade de 114 litros. Prateleira retrátil do freezer retrátil com 3 posições. Pannel blue touch com diversas funções digitais para controlar o refrigerador. Gavetão de frutas e legumes. Compartimento para latas e garrafas. Turbo Freezer. Ice Twister Classe A, 110v, Com Gás Inofensivo À Camada De Ozônio.

Quantidade: 8 **Valor Unit.: 3.321,03** Total Item: 26.568,24

LOTE 21 Quant.: 1 Num: 027 2.193,85 **Total: 10.969,25**

Item: 21 Unidade: UND Marca: CONSUL Modelo: CHA22

Descrição: FREEZER HORIZONTAL 1 PORTA - 220 litros, 110 v, Com Gás Inofensivo À Camada De ozônio.

0194
D

PREFEITURA MUNICIPAL DE JAGUARIAÍVA - PR
JAGUARIAÍVA-PR

Quantidade: 5 Valor Unit.: 2.193,85 Total Item: 10.969,25

LOTE 30 Quant.: 1 Num: 053 1.089,37 **Total: 5.446,85**

Item: 30 Unidade: UND Marca: MIDEA Modelo: MRC10B1/B2

Descrição: FRIGOBAR 80 lts Consumo (Kw/h) 17.5 kWh/mês(110V e 220V), Potência (w) 70.0 W (110V) / 65.0 W. Cor branco, Com congelador, Voltagem 110v. Dimensões aproximadas da produto - cm (AxLxP) 63,2x48,2x51,9cm

Quantidade: 5 Valor Unit.: 1.089,37 Total Item: 5.446,85

SORAIA CRISTINA TURQUINO MACKERT EQUIPAMENTOS DE INFORMATICA ME 12.654.502/0001-15 **5.959,00**

LOTE 9 Quant.: 1 Num: 006 303,00 **Total: 909,00**

Item: 9 Unidade: UND Marca: lith Modelo: It7035

Descrição: PARAFUSADEIRA E FURADEIRA SEM FIO - Possui 8 posições de torque. Mandril de aperto rápido. Exclusivo Sistema Bivolt. Empunhadura central balanceada. Velocidade Variável e Reversível. Compartimento Porta-Bit. Inclui 1 Ponta Fenda/Philips , Carregador Bivolt e Bateria Intercambiável.

Quantidade: 3 Valor Unit.: 303,00 Total Item: 909,00

LOTE 19 Quant.: 1 Num: 008 181,00 **Total: 4.525,00**

Item: 19 Unidade: UND Marca: mundial Modelo: aquecedor

Descrição: AQUECEDOR HALOGENO Com 3 níveis de aquecimento, base reforçada e grade de segurança, dispositivo contra quedas, ideal para ambiente de até 12 m² tem peso de 1,55 kg e alça, o que facilita o transporte. Características do Produto Modelo: AH Modelo 110V: AH-01 Modelo 220V: AH-02 Cor: Preto Tipo: Elétrico Potência 110V: 400 / 800 / 1200 watts Potência 220V: 400 / 800 / 1200 watts Consumo 110V: 1,2 kWh Consumo 220V: 1,2 kWh Frequência: 50-60 Hz Material: Voltagem: 110V. Garantia: 1 ano

Quantidade: 25 Valor Unit.: 181,00 Total Item: 4.525,00

LOTE 28 Quant.: 1 Num: 093 175,00 **Total: 525,00**

Item: 28 Unidade: UND Marca: caldence Modelo: ferro

Descrição: FERRO A VAPOR Base Grande Com Revestimento Ceramic Plus. Spray Frontal.Seletor Com Controle De Temperatura. Sistema Autolimpante Automático. Empunhadura Anatômica E Anti Deslizante. Lâmpada Piloto. Cabo De 2 Metros Com Giro 360°. Potência: 1200 W. Frequência: 60 Hz

Quantidade: 3 Valor Unit.: 175,00 Total Item: 525,00

AILZA PEREIRA DOS SANTOS 36.079.995/0001-75 **1.880,00**

LOTE 11 Quant.: 1 Num: 038 1.880,00 **Total: 1.880,00**

Item: 11 Unidade: UND Marca: Fácil TEC Modelo: HP6A

Descrição: PIPOQUEIRA INDUSTRIAL ELÉTRICA - Estrutura em aço inox, portas e vitrines em vidro temperado, panela basculante em aço cromado com tampa em inox, parte interna em alumínio com Capacidade para 150g de milho de pipoca, conjunto misturador estanhado, gaveta de resíduos em aço inox, resistência da panela com potência de 1000w blindada, consumo de 1,0 kw/hora, termostato para controle automático da temperatura, lâmpada para iluminação interna, fácil manuseio. descrição técnica do produto capacidade de milho 150 gramas voltagem 127v ou 220v consumo energia 1,0kw/hora dimensões do produto altura 680 mm largura 360 mm profundidade 560 mm peso líquido 20 kg características gabinete em aço inoxidável lâmpada para iluminação interna certificado Inmetro. Garantia de 1 ano

Quantidade: 1 Valor Unit.: 1.880,00 Total Item: 1.880,00

ALPHA ELETROMOVEIS EIRELI 41.297.212/0001-60 **20.629,80**

LOTE 16 Quant.: 1 Num: 022 2.062,98 **Total: 20.629,80**

Item: 16 Unidade: UND Marca: AOC Modelo: 43S5195

D

0195
7

PREFEITURA MUNICIPAL DE JAGUARIAÍVA - PR
JAGUARIAÍVA-PR

Descrição: SMART TV 43" - Smart TV LED 43" - WIFI, HDR para Brilho e Contraste, Plataforma Tizen. Processador Hyper Real, 60Hz, Full HD

Quantidade: 10 **Valor Unit.: 2.062,98** Total Item: 20.629,80

DIPAR FERRAGENS EIRELI **16.868.674/0001-42** **27.869,85**

LOTE 23 Quant.: 1 Num: 045 1.601,99 **Total: 8.009,95**

Item: 23 Unidade: UND Marca: ITAJOBI Modelo: ITAJOBI

Descrição: FOGÃO INDUSTRIAL 4 BOCAS COM CHAPA E FORNO TAMPA DE INOX - Fogão Industrial 4 Bocas, 2 Duplas e 2 simples em Módulo 30. Corpo e mesa de aço carbono super resistente em pintura a pó eletrostático, com base fosfatizada. Gás baixa pressão. Varão cromado com tampão e bico de entrada de gás reversível. Registro Cromado de 1/4". Totalmente desmontável para facilitar o transporte e armazenamento. Grelhas e queimadores em ferro fundido. Altura padrão com pé 80cm e sem pé 25cm (mesa). Tampão no varão para posterior colocação de registro para forno. Queimadores com encaixe de fácil remoção para limpeza e manutenção. Fácil regulagem de entrada de oxigênio. Garantia de 12 meses. Medidas interna do forno: 48 x 30 x 58 cm Medidas do fogão Altura 080 Profundidade 074 Largura 1,10

Quantidade: 5 **Valor Unit.: 1.601,99** Total Item: 8.009,95

LOTE 24 Quant.: 1 Num: 082 1.985,99 **Total: 19.859,90**

Item: 24 Unidade: UND Marca: ITAJOBI Modelo: ITAJOBI

Descrição: FOGÃO INDUSTRIAL 6 BOCAS COM CHAPA E FORNO - Confeccionado em aço carbono com pintura epóxi, tampa de vidro e grelhas em ferro fundido. Sua base tem dimensão de 30 cm com garras de 1 cm de espessura, contendo perfil de 7 cm nos queimadores, além da chapa acoplada com uma área útil de 70 x 30 cm. Os queimadores são em baixa pressão, sendo 3 simples e 3 duplos, onde os duplos são compostos por 02 espalhadores individuais de 19 cm e os simples contam com único espalhador de 13 cm. Alimentação: a Gás. Dimensões Internas do Forno (AxLxP): 31x48x49cm

Quantidade: 10 **Valor Unit.: 1.985,99** Total Item: 19.859,90

HIGOR MARTINS PEGORARO **41.722.633/0001-90** **39.140,00**

LOTE 26 Quant.: 1 Num: 007 1.957,00 **Total: 39.140,00**

Item: 26 Unidade: UND Marca: GIRA Modelo: 100L

Descrição: BEBEDOURO INDUSTRIAL 100 LITROS EM INOX COM 3 TORNEIRAS 100LP Capacidade de 100 Litros reservatório. Atende até 150 pessoas/hora. Refrigeração de 180 L/h. 03 torneiras frontais cromadas. Aparador de água frontal em chapa de aço inox com dreno. Com revestimento externo em chapa de aço inox. Reservatório de água em P.P ou aço inox, alta resistência, fácil limpeza e material atóxico. Isolamento térmico injetado em poliuretano expandido. Serpentina interna em aço inox 304. Boia para regulagem do nível de água. Gás ecológico R 134 A. Motor hermético. Tensão 127v ou 220v. Unidade condensadora de 1/5 HP. Tomada de 3 pinos. Baixo consumo de energia. Regulagem da temperatura da água. Peso líquido aproximado do produto: 41.9 kg. A qualidade de todos os componentes do produto é atestado em laboratório e certificado INMETRO.

Quantidade: 20 **Valor Unit.: 1.957,00** Total Item: 39.140,00

DIRCEU LONGO & CIA. LTDA. **92.823.764/0001-03** **2.037,99**

LOTE 32 Quant.: 1 Num: 053 679,33 **Total: 2.037,99**

Item: 32 Unidade: UND Marca: Intelbrás Modelo: TS5123

Descrição: TELEFONE SEM FIO COM BLACK PIANO KX-TG6713LBB COM BASE PARA + 2 RAMAIS Tecnologia DECT, com identificador de chamadas, display, 3 monofones, bateria com duração de ate 7 dias fora da base, agenda de 100 nomes e números, bloqueio de teclado, viva voz, ramais base +5, conteúdo: 3 monofones; 3 carregadores; 3 adaptadores AC ; 6 baterias recarregáveis Ni-MH; 3 prendedores de cinto, bivolt

Quantidade: 3 **Valor Unit.: 679,33** Total Item: 2.037,99

0196
2

PREFEITURA MUNICIPAL DE JAGUARIAÍVA - PR
JAGUARIAÍVA-PR



PREGOEIRO: DENEVAL BUENO NETO

PREFEITURA MUNICIPAL DE JAGUARIAIVA
PROTOCOLO GERAL

0197
5

PROCESSO/ANO: 6193 - 2021

DADOS CADASTRAIS:

Página 1 de 1

REQUERENTE:	SECR. MUN. DE EDUCACAO, CULTURA E DE ESPORTES E LAZER		
ENDEREÇO:	CONVERSAO DO SISTEMA Nº S/N,	CIDADE ALTA	, JAGUARIAIVA
TELEFONE:		CELULAR:	
EMAIL:			
CNPJ:	. . / -	INSC. ESTADUAL:	

DADOS DO PROCESSO:

SOLICITAÇÃO:	ENCAMINHAMENTO DE INFORMAÇÕES
ENTRADA:	PROTOCOLO GERAL
USUÁRIO:	IRACI
ENTRADA:	JAGUARIAIVA, 05/07/2021 16:19:37
SÚMULA:	OFICIO Nº 741/2021-DAE/SMECEL- ENCAMINHA ÀS AMOSTRAS DO PREGÃO 77/2021 ENVIADAS ESTÃO APROVADAS OS ITENS MENCIONADOS , E AS AMOSTRAS REPROVADAS ; PROJETOR MULTIMIDIA - NÃO POSSUE AS SAIDAS RCA DESCRITAS : AQUECEDOR - NÃO É MODELO HALÓGENO.
DESTINO:	DEPARTAMENTO DE COMPRAS

Responsável pelo Processo



Prefeitura Municipal de Jaguariaíva

Centro Administrativo Prefeito Otélio Renato Baroni

Praça Izabel Branco e Silva, 142 - Cidade Alta - Cx.Postal. II - Fone: (43) 3535 - 9400
Jaguariaíva - PR / CEP: 84200-000 / CNPJ: 76.910.900/0001-38 / smece@jaguariaiva.pr.gov.br

SECRETARIA MUNICIPAL DE EDUCAÇÃO, CULTURA, ESPORTE E LAZER

Ofício nº 741/2021 – DAE/SMECEL

Jaguariaíva, 02 de julho de 2021

Ilmo Sr

Maurício Fernandes

Diretor do Departamento de Compras

ASSUNTO: amostras pregão 77/2021

Ilmo(a) Sr(a),

Referente às amostras do pregão 77/2021 enviadas estão **aprovadas** os seguintes itens: cafeteira industrial, batedeira planetária, multiprocessador, liquidificador, exaustor, secadora de roupa, bebedouro de coluna, chaleira elétrica, pipoqueira industrial, geladeira, TV, lavadora de alta pressão, lavadora profissional, amassadeira de pão, freezer, bebedouros de 2 e 3 torneiras, ventilador de coluna, frigobar, microondas, telefone sem fio e ferro de passar.

Amostras **reprovadas**: PROJETOR MULTIMÍDIA – não possui as saídas RCA descritas; AQUECEDOR – não é modelo halógeno.

Atenciosamente

Rosane Scatolin Machado
DIRETORA ADMINISTRATIVO E ESTRUTURAL
Decreto 057/2021 de 12/01/2021
Sec. Mun. de Educação, Cultura, Esporte e Lazer

Erla Maria Ribeiro de Mello
SECRETÁRIA MUN. DE EDUCAÇÃO, CULTURA, ESPORTE E LAZER
Decreto nº 023/2021 de 12/01/2021
Sec. Mun. De Educação, Cultura, Esporte e Lazer
Erla Maria Ribeiro de Mello
Secretária M. de Educação,
Cultura, Esporte e Lazer
Decreto nº 023/2021

PREFEITURA MUNICIPAL DE JAGUARIAIVA
PROTOCOLO GERAL

0199
9

PROCESSO/ANO: 6412 - 2021

DADOS CADASTRAIS:

Página 1 de 1

REQUERENTE:	SECR. MUN. DE EDUCACAO, CULTURA E DE ESPORTES E LAZER		
ENDEREÇO:	CONVERSAO DO SISTEMA Nº S/N,	CIDADE ALTA	, JAGUARIAIVA
TELEFONE:		CELULAR:	
EMAIL:			
CNPJ:	. . / -	INSC. ESTADUAL:	

DADOS DO PROCESSO:

SOLICITAÇÃO:	ENCAMINHAMENTO DE INFORMAÇÕES		
ENTRADA:	PROTOCOLO GERAL		
USUÁRIO:	AMANDA LOPES YAROS		
ENTRADA:	JAGUARIAIVA, 09/07/2021 11:20:18		
SÚMULA:	OFICIO Nº 758/2021 DAE/SMECEL - ENCAMINHA INFORMAÇÕES REFERENTE A REPROVAÇÃO DE AMOSTRA DE PROJETOR DO PREGÃO 77/2021.		
DESTINO:	DEPARTAMENTO DE COMPRAS		

Responsável pelo Processo



Prefeitura Municipal de Jaguariáiva

Centro Administrativo Prefeito Otélio Renato Baroni

Praça Izabel Branco e Silva, 142 - Cidade Alta - Cx.Postal. II - Fone: (43) 3535 - 9400
Jaguariáiva - PR / CEP: 84200-000 / CNPJ: 76.910.900/0001-38 / smece@jaguariaiva.pr.gov.br

SECRETARIA MUNICIPAL DE EDUCAÇÃO, CULTURA, ESPORTE E LAZER

Ofício nº 758/2021 – DAE/SMECEL

Jaguariáiva, 08 de julho de 2021

Ilmo Sr

Maurício Fernandes

Diretor do Departamento de Compras

ASSUNTO: amostras projetor pregão 77/2021

Ilmo(a) Sr(a),

Referente a amostra do projetor licitado no pregão 77/2021 o mesmo não atende ao descritivo no quesito de tamanho de imagem e distância de projeção, sendo reprovada a amostra.

Atenciosamente

Rosane Scatolin Machado
DIRETORA ADMINISTRATIVA E ESTRUTURAL
Decreto 057/2021 de 12/01/2021
Sec. Mun. de Educação, Cultura, Esporte e Lazer

Erla Maria Ribeiro de Mello
SECRETÁRIA MUN. DE EDUCAÇÃO, CULTURA, ESPORTE E LAZER
Decreto nº 023/2021 de 12/01/2021
Sec. Mun. De Educação, Cultura, Esporte e Lazer
Erla Maria Ribeiro de Mello
Secretaria M. de Educação,
Cultura, Esporte e Lazer
Decreto nº 023/2021

0201
g.

Fwd: proposta atualizada da empresa Soraia cnpj 12654502000115

De: Secretaria Municipal de Educação Cultura e Esporte (smece.jaguariaiva@gmail.com)

Para: equipedec@yahoo.com.br

Data: quarta-feira, 7 de julho de 2021 16:06 BRT

**Secretaria Municipal de Educação, Cultura, Esporte e Lazer
(SMECEL)****Prefeitura de Jaguariaíva/PR
(43) 3535-6856 ou 3535-1200**

----- Forwarded message -----

De: **Compras Jaguariaíva** <comprasjag@gmail.com>

Date: qua., 7 de jul. de 2021 às 15:38

Subject: Fwd: proposta atualizada da empresa Soraia cnpj 12654502000115

To: Secretaria Municipal de Educação Cultura e Esporte <smece.jaguariaiva@gmail.com>

A/C de Rosane,

Segue para análise descrição do Projetor - Empresa Soraia.

PREFEITURA MUNICIPAL DE JAGUARIAÍVA/PR
Praça Isabel Branco, 142 - 3º andar - Cidade Alta.
Jaguariaíva, Paraná.
Tel/Fax: (43) 3535 - 9400 / Ramais: 9452, 9453, 9454, 9455, 9458.
E-mail: comprasjag@gmail.com

----- Forwarded message -----

De: **Leandro Mackert** <le_mackert@hotmail.com>

Date: qua., 7 de jul. de 2021 às 15:33

Subject: RE: proposta atualizada da empresa Soraia cnpj 12654502000115

To: Compras Jaguariaíva <comprasjag@gmail.com>

catalogo do projetor

**Projetor Led 3800 Lúmens Super Cinema Tomate
MPR 2003**
informações do produto**Projetor Led 3800 Lúmens Super Cinema Tomate
MPR 2003**

Projetor Tomate 3800 Lúmens – Super Cinema Modelo: Mpr - 2003 Especificações: -
Fonte de Luz: LED - Potência de Lâmpada: LED 200w - 3000horas - Distância de
Projeção: 2,5 – 4,5 Metros - Lâmpada LED super brilho - Painel LCD 5,8 polegadas -
Resolução 1280x800 suporte 1080 - Tamanho de imagem 60 – 120 polegadas - Brilho:

0202
D.

3800 Lúmens - Cores: 16,7milhões - Proporção de contraste: 2000.1 - Escala de tela: 16:9 & 4:3 - Chave de correção +- 15 graus correção física - Lente: Foco Manual - Correção de distorção: Correção Manual - Ajuste de Foco: zoom, ângulo e trapézio - Consumo de energia: 200W - Interfase de entrada: 2 HDMI, 2 USB, 1 sinal TV, 1 VGA, YPBtPr, Av e Saída de Áudio Acompanha: - Cabo de energia - Cabo AV - Cabo VGA - Tampa da lente - Controle remoto Manual do Usuário

De: Leandro Mackert <le_mackert@hotmail.com>
Enviado: sexta-feira, 2 de julho de 2021 11:04
Para: Compras Jaguariaíva <comprasjag@gmail.com>
Assunto: RE: proposta atualizada da empresa Soraia cnpj 12654502000115

De: Compras Jaguariaíva <comprasjag@gmail.com>
Enviado: sexta-feira, 2 de julho de 2021 10:57
Para: Leandro Mackert <le_mackert@hotmail.com>
Assunto: Re: proposta atualizada da empresa Soraia cnpj 12654502000115

Bom dia,

Precisamos com urgência, o envio do catálogo com imagem do produto (ferro de passar e aquecedor).

PREFEITURA MUNICIPAL DE JAGUARIAÍVA/PR
Praça Isabel Branco, 142 - 3º andar - Cidade Alta.
Jaguariaíva, Paraná.
Tel/Fax: (43) 3535 - 9400 / Ramais: 9452, 9453, 9454, 9455, 9458.
E-mail: comprasjag@gmail.com

Em sex., 2 de jul. de 2021 às 09:55, Leandro Mackert <le_mackert@hotmail.com> escreveu:
descrição dos equipamentos

De: Compras Jaguariaíva <comprasjag@gmail.com>
Enviado: sexta-feira, 2 de julho de 2021 08:42
Para: Leandro Mackert <le_mackert@hotmail.com>
Assunto: Re: proposta atualizada da empresa Soraia cnpj 12654502000115

Bom dia,

Acuso o recebimento e solicito por gentileza o envio o mais breve possível do catálogo do produto para avaliação da equipe técnica.

Att,

Deneval Bueno Neto
PREFEITURA MUNICIPAL DE JAGUARIAÍVA/PR
Praça Isabel Branco, 142 - 3º andar - Cidade Alta.
Jaguariaíva, Paraná.
Tel/Fax: (43) 3535 - 9400 / Ramais: 9452, 9453, 9454, 9455, 9458.
E-mail: comprasjag@gmail.com

Em sex., 2 de jul. de 2021 às 08:37, Leandro Mackert <le_mackert@hotmail.com> escreveu:

PREFEITURA MUNICIPAL DE JAGUARIAIVA
PROTOCOLO GERAL

0203
9

PROCESSO/ANO: 6406 - 2021

DADOS CADASTRAIS:

Página 1 de 1

REQUERENTE:	SECR. MUN. DE EDUCACAO, CULTURA E DE ESPORTES E LAZER		
ENDEREÇO:	CONVERSAO DO SISTEMA Nº S/N, CIDADE ALTA	,	JAGUARIAIVA
TELEFONE:		CELULAR:	
EMAIL:			
CNPJ:	. . / -	INSC. ESTADUAL:	

DADOS DO PROCESSO:

SOLICITAÇÃO:	APROVAÇÃO
ENTRADA:	PROTOCOLO GERAL
USUÁRIO:	AMANDA LOPES YAROS
ENTRADA:	JAGUARIAIVA, 09/07/2021 11:09:50
SÚMULA:	OFICIO Nº 754/2021 DAE/SMECEL - ENVIA INFORMAÇÕES REFERENTE A APROVAÇÃO DE AMOSTRAS APROVADAS DO PREGÃO 77/2021
DESTINO:	DEPARTAMENTO DE COMPRAS

Responsável pelo Processo



Prefeitura Municipal de Jaguariaíva

Centro Administrativo Prefeito Otélio Renato Baroni

Praça Izabel Branco e Silva, 142 - Cidade Alta - Cx. Postal. II - Fone: (43) 3535 - 9400
Jaguariaíva - PR / CEP: 84200-000 / CNPJ: 76.910.900/0001-38 / smece@jaguariaiva.pr.gov.br

SECRETARIA MUNICIPAL DE EDUCAÇÃO, CULTURA, ESPORTE E LAZER

Ofício nº 754/2021 – DAE/SMECEL

Jaguariaíva, 06 de julho de 2021

Ilmo Sr

Maurício Fernandes

Diretor do Departamento de Compras

ASSUNTO: amostras pregão 77/2021

Ilmo(a) Sr(a),

Referente às amostras do pregão 77/2021 enviadas estão **aprovadas** os seguintes itens: fogão industrial 4 bocas, fogão industrial 6 bocas e parafusadeira.

Atenciosamente

Rosane Scatochi Machado
DIRETORA ADMINISTRATIVA E ESTRUTURAL
Decreto 057/2021 de 12/01/2021
Sec. Mun. de Educação, Cultura, Esporte e Lazer

Erla Maria Ribeiro de Mello
SECRETÁRIA MUN. DE EDUCAÇÃO, CULTURA, ESPORTE E LAZER
Decreto nº 023/2021 de 12/01/2021
Sec. Mun. De Educação, Cultura, Esporte e Lazer
Erla Maria Ribeiro de Mello
Secretaria M. de Educação,
Cultura, Esporte e Lazer
Decreto nº 023/2021

PREFEITURA MUNICIPAL DE JAGUARIAIVA
PROTOCOLO GERAL

0206
9

PROCESSO/ANO: 6736 - 2021

DADOS CADASTRAIS:

Página 1 de 1

REQUERENTE: SECR. MUN. DE EDUCACAO, CULTURA E DE ESPORTES E LAZER
ENDEREÇO: CONVERSAO DO SISTEMA Nº S/N, CIDADE ALTA , JAGUARIAIVA
TELEFONE: CELULAR:
EMAIL:
CNPJ: . . / - INSC. ESTADUAL:

DADOS DO PROCESSO:

SOLICITAÇÃO: ENCAMINHAMENTO DE INFORMAÇÕES
ENTRADA: PROTOCOLO GERAL
USUÁRIO: IRACI
ENTRADA: JAGUARIAIVA, 19/07/2021 11:41:12
SÚMULA: OFICIO Nº 793/2021-DAE/SMECEL-ENCAMINHA INFORMAÇÕES QUE A AMOSTRA DO PROJETO LICITADO NO PREGÃO 77/2021, O MESMO ESTÁ APROVADO.

DESTINO: DEPARTAMENTO DE COMPRAS



Responsável pelo Processo



Prefeitura Municipal de Jaguariaíva

Centro Administrativo Prefeito Otélio Renato Baroni

Praça Izabel Branco e Silva, 142 - Cidade Alta - Cx.Postal. II - Fone: (43) 3535 - 9400
Jaguariaíva - PR / CEP: 84200-000 / CNPJ: 76.910.900/0001-38 / smece@jaguariaiva.pr.gov.br

SECRETARIA MUNICIPAL DE EDUCAÇÃO, CULTURA, ESPORTE E LAZER

Ofício nº 793/2021 – DAE/SMECEL

Jaguariaíva, 16 de julho de 2021

Ilmo Sr

Maurício Fernandes

Diretor do Departamento de Compras

ASSUNTO: amostras projetor pregão 77/2021

Ilmo(a) Sr(a),

Referente a amostra do projetor licitado no pregão 77/2021 o mesmo está aprovado.

Atenciosamente

Rosane Scatolin Machado
DIRETORA ADMINISTRATIVO E ESTRUTURAL
Decreto 057/2021 de 12/01/2021
Sec. Mun. de Educação, Cultura, Esporte e Lazer

Erla Maria Ribeiro de Mello
SECRETARIA MUN. DE EDUCAÇÃO, CULTURA, ESPORTE E LAZER
Decreto nº 023/2021 de 12/01/2021
Sec. Mun. De Educação, Cultura, Esporte e Lazer

Erla Maria Ribeiro de Mello
Secretaria M. de Educação,
Cultura, Esporte e Lazer
Decreto nº 023/2021

0208
9.

DAMIÃO, LIZOTTI & CIA LTDA-ME

CNPJ: 32.302.947/0001-43 - INSC. ESTADUAL: 908002435-42

RUA PARÁ, 433, SALA 07 - CENTRO - CEP: 86181-240, CAMBÉ/PARANÁ

TELEFONE: (43) 3154-3009 e-mail: contato@damizotti.com.br

INFORMAÇÕES BANCÁRIAS: BANCO DO BRASIL S/A - AGENCIA: 2755-3 C/C: 45.163-0

PREFEITURA MUNICIPAL DE JAGUARIAÍVA

PREGÃO ELETRÔNICO Nº. 77/2021 - BLL

ITEM	ESPECIFICAÇÃO	QUANT	UNID	MARCA	MODELO	R\$/UNIT	R\$/TOTAL
1	CAFETEIRA INDUSTRIAL 4L INOX - Possui o sistema de aquecimento em banho-maria. Torneiras com visor de nível para água e café. Torneira horizontal. Resistência tubular. Termostato regulável de 20° a 120°. Primeira linha certificada pelo Inmetro. Acompanha coador de pano e escova para limpeza das torneiras. Possui base com pingadeira removível. 110V. Garantia de 12 meses	2	UNID	CONCECAF	C41	R\$ 818,43	R\$ 1.636,86
4	LIQUIDIFICADOR 5 VELOCIDADES 750W - AZUL MALIBU - 5 velocidades. Lâminas integradas ao copo em aço inox. 750W de potência Capacidade total do copo: 2,4L - Copo SAN - Tritura gelo.	22	UNID	PHILIPS WALLITA	RI2134-50	R\$ 285,90	R\$ 6.289,80
5	EXAUSTOR INDUSTRIAL 30CM 220V- POTÊNCIA: 1/6CV; Diâmetro: 30x20cm - aço 22; Vazão: 1500m³/h; 1650 RPM - 50/60Hz; Acompanha chave de reversão.	22	UNID	VENTISOL	COD. 440	R\$ 252,00	R\$ 5.544,00
13	PROJETOR MULTIMÍDIA 3500 LUMENS WIRELESS - Resolução XGA 1024x768 pixels, 200w UHE, Lente de Projeção: Zoom óptico / Foco manual - Zoom: 1,0-1,2 - Razão de Projeção (Throw Ratio): 1,40-1,68 - Tamanho (distância de projeção): 30" - 300" (0,84 -10.42 m), compatível com Computadores, notebooks, TVs, Vídeo Games e outros equipamentos que suportam Projetor, conexões HDMI x 1 Computador : VGA RGB (D-sub 15-pinos) x 1 S-Vídeo: Mini DIN x 1 Video Composto: RCA (amarelo) x1 USB Tipo A x 1 (Memoria USB, Wi-fi) USB Tipo B x 1 (USB Display, Mouse, Controle) Audio: RCA x 2 (vermelho/branco), bivolt, com controle remoto, garantia 36 meses.	6	UNID	GOLDENTEC	GT3500	R\$ 3.084,50	R\$ 18.507,00

R\$ 31.977,66

Informações Complementares:

- * Condições do pagamento: Conforme Edital
- * Garantias: 12 (doze) meses contra eventuais defeitos de fabricação.
- * Transporte e Impostos: Incluso no preço
- * Validade da proposta: Conforme edital.
- * Declaramos que estamos enquadradas no Regime de tributação de Microempresa conforme estabelece o artigo 3º da Lei Complementar 123, de 14 de dezembro de 2006.

**DAMIAO LIZOTTI E CIA
LTDA:32302947000143**

Assinado de forma digital por
DAMIAO LIZOTTI E CIA
LTDA:32302947000143
Dados: 2021.07.01 14:47:23 -03'00'

DANIEL AUGUSTO ANDRÉ DAMIÃO
RG. Nº 8.270.625-9/SSP-PR
Sócio Administrador

32.302.947/0001-43
DAMIÃO, LIZOTTI & CIA LTDA. - ME
RUA PARÁ, 433 -SALA 07
CENTRO
CEP 86.181-240 - CAMBÉ - PR

9

Cafeteira Tradicional C41 / C42

0209
J.



Fabricada em aço inox 430 e com reservatório em aço inox 304, a **linha Tradicional Consercaf** vem sendo sinônimo de excelente custo-benefício, com sua qualidade e acabamento superior, tornando-se a principal escolha entre bares e restaurantes de todo o Brasil.

A linha **Tradiconal Consercaf** passa por exclusivo processo de polimento, fazendo da cafeteira um verdadeiro espelho!

Conta com vários modelos de capacidades diferentes para suprir todo tipo de necessidade.

Toda linha Tradicional é certificada pelo INMETRO.

- • **Construção:** Aço inox 430 com reservatórios em aço inox 304
- **Acabamento:** Alto Brilho
- **Indicação:** Bares, restaurantes, hotéis, pequenos comércios
- **Reservatórios:** 01 - um
- **Itens inclusos:** Cafeteira, aro, 2 coadores, certificado de garantia, manual
- **Observações:** Este produto não é destinado para uso com leite.
- **Garantia:** 180 dias - 6 meses (12 meses licitação)
- **Diâmetro (mm):** 310
- **Altura (mm):** 540
- **Água (L):** 14
- **Café (L):** 4
- **Potencia (W):** 1300
- **Consumo (kW/h):** 1,3



0210
g.

Liquidificador Philips Walita RI2134-50 5 Velocidades 750W - Azul Malibu

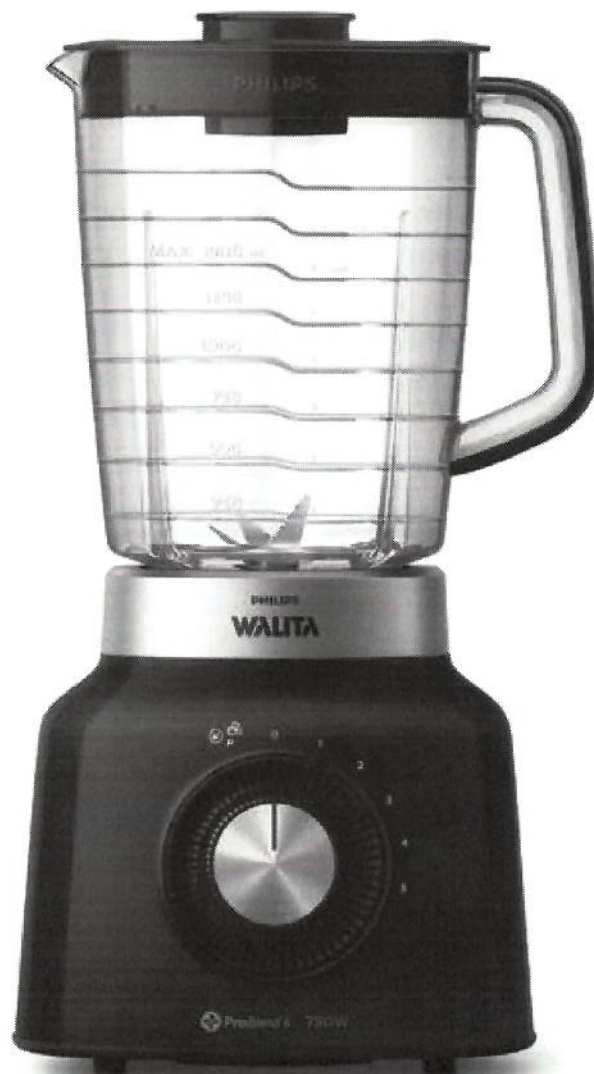

- Nº de velocidades: 5
- Função pulsar: Não
- Copo: SAN
- Filtro: Não
- Lâminas Integradas ao copo
- Lâminas em aço inox: Sim
- Porta-fio: Não
- Triturador de gelo: Sim

Características Gerais- Prático e eficiente - 750W de potência - Fácil de limpar - Capacidade total do copo: 2,4L - Copo SAN - Tritura gelo - Prepara: sucos, vitaminas, cremes e muito mais

g.

0211
D

Especificações Técnicas:

Consumo de energia (kW/h) 0,75 kW/h

Potência (W) 750W

Tensão/Voltagem- 110V - 220V

Capacidade total do copo (litros) 2,4L

Conteúdo da Embalagem - 1 Liquidificador Philips Walita RI2134-50 - 1 Manual de Instruções

Garantia 24 meses

Cor: Azul

Observações- Disponível em 110V e 220V (não é um produto bivolt) - Demais produtos que não fazem parte do conteúdo da embalagem, são ilustrativos e não são vendidos com o produto.

Dicas de Utilização: Leia o manual antes do primeiro uso.

Entrega do Produto- Todas as instruções, manuais e peças necessárias para a montagem são fornecidas junto com o produto - não nos responsabilizamos pela instalação/montagem

Altura: 41,00 Centímetros

Largura: 22,00 Centímetros

Profundidade: 21,00 Centímetros

Peso: 1,68 Quilos

<https://www.pontofrio.com.br/liquidificador-philips-walita-ri2134-50-com-5-velocidades-750w-azul-malibu>

VENTILADOR AXIAL

EXAUSTOR 30cm

Acesse a pasta do produto no drive

0212



Produto certificado
Produto com certificação no INMETRO

Instalação versátil
Em paredes e dutos de ventilação

Grade plástica
Com melhor acabamento

Grande vazão
Alta capacidade de ventilação

Chave de reversão
Selecione entre ventilação e exaustão

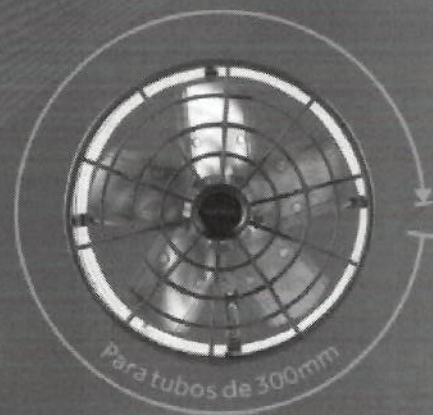
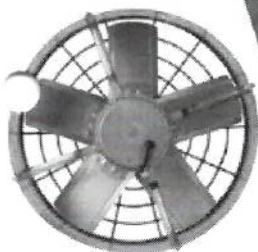
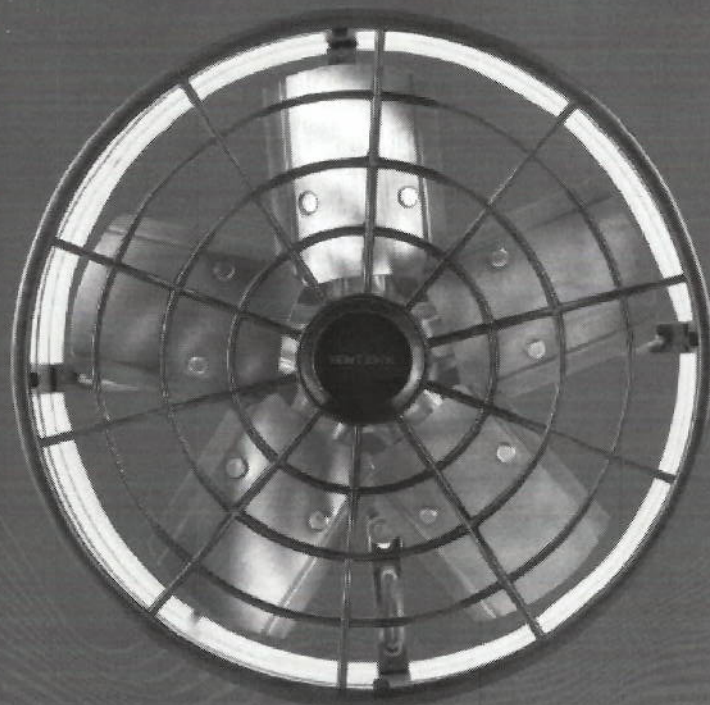

MODELOS DISPONÍVEIS:

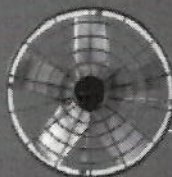

**VENTILADOR AXIAL
EXAUSTOR 40cm**

Consulte disponibilidade

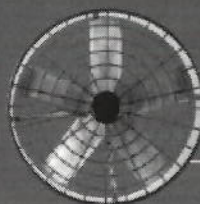

**VENTILADOR AXIAL
EXAUSTOR 50cm**

Consulte disponibilidade



SKU	DESCRIÇÃO	DADOS LOGÍSTICOS			DADOS EMBALAGEM				DADOS TÉCNICOS				
		TENSÃO	CÓD. DE BARRAS	CAIXA	EMP.*	PESO BRU.	PESO LÍQ.	CxLxA - mm	M*	QT.	FABRIC.	POT.	RPM
437	VENTILADOR AXIAL EXAUSTOR IND 30CM 127V PREMIUM	127V	7898461960062	UN	8	3.175 Kg	2,975 Kg	315x215x315	0,0213	1	Nacional	1/6CV	1650
440	VENTILADOR AXIAL EXAUSTOR IND 30CM 220V PREMIUM	220V	7898461960079	UN	5	3.175 Kg	2,975 Kg	315x215x315	0,0213	1	Nacional	1/6CV	1650



A Ventisol reserva-se o direito de alterar, sem prévio aviso, as especificações técnicas que julgar convenientes. [Cm para o comprimento dos produtos e embalagens, podendo ter uma variação de até 10%] *Módulo de Emp. (desempenho) Máximo. **Consumo máximo para um diâmetro de 110mm velocidade alta. ****Medida em (m³/s)/60"min]

0212

9

Manual do usuário



9

0214
9



Projektor GT 3500 Goldentec

Parabéns! Você acaba de adquirir um produto Goldentec, produzido dentro dos mais rigorosos padrões de qualidade e projetado especialmente para atender às suas necessidades. Neste manual você irá conhecer o produto adquirido e suas funcionalidades.

Obrigado por comprar o GT 3500 Goldentec

Recomendamos que você leia este manual de instruções para que compreenda plenamente todas as características do seu produto.



0215
D

Precauções e Segurança:

Atenção: ao usar o projetor Goldentec, leia atentamente este manual. Quando operados incorretamente, podem causar choque elétrico e até incêndio. Então, ao manusear o produto siga os seguintes pontos.

- **Limpeza:** lembre-se de sempre desligar o aparelho antes de iniciar a limpeza. Use um pano seco para limpar o projetor.
- **Acessórios:** para evitar danos utilize apenas os acessórios que acompanham o projetor.
- **Superfícies:** evite apoiar o projetor em superfícies úmidas, instáveis ou escorregadias, afim de não causar quedas e danos.
- **Instalação:** instale o projetor em uma superfície estável.
- **Ventilação:** para uma melhor performance, limpe o filtro de ventilação uma vez por mês.
- **Utilização:** quando não estiver utilizando o projetor por um longo período, desligue o aparelho.
- Em caso de oscilação de energia, recomenda-se desligar o projetor da tomada para que não seja danificado.
- **Temperatura:** certifique-se de o projetor não ficar próximo a qualquer fonte de calor que possa reduzir a sua vida útil.

Avisos

- O projetor não pode ser colocado diretamente na luz solar.
- Temperatura máxima para utilização do equipamento: 5°C ~ 35°C.
- Temperatura máxima para armazenamento: -10°C ~ 60°C.
- Não bloqueie as saídas de ventilação do projetor.
- Se a temperatura interna do projetor estiver muito alta, poderá desligar automaticamente para evitar danos por superaquecimento.
- Para prevenir que este superaquecimento ocorra, limpe o filtro uma vez por mês.

Ligando e desligando o projetor:

- Para desligar o projetor pressione a tecla liga / desliga, a lâmpada desligará imediatamente.

Conteúdo da caixa:

- 1 Projetor
- 1 Controle remoto
- 1 Cabo de força
- 1 Cabo AV
- 1 Manual de Instruções

Características do Produto

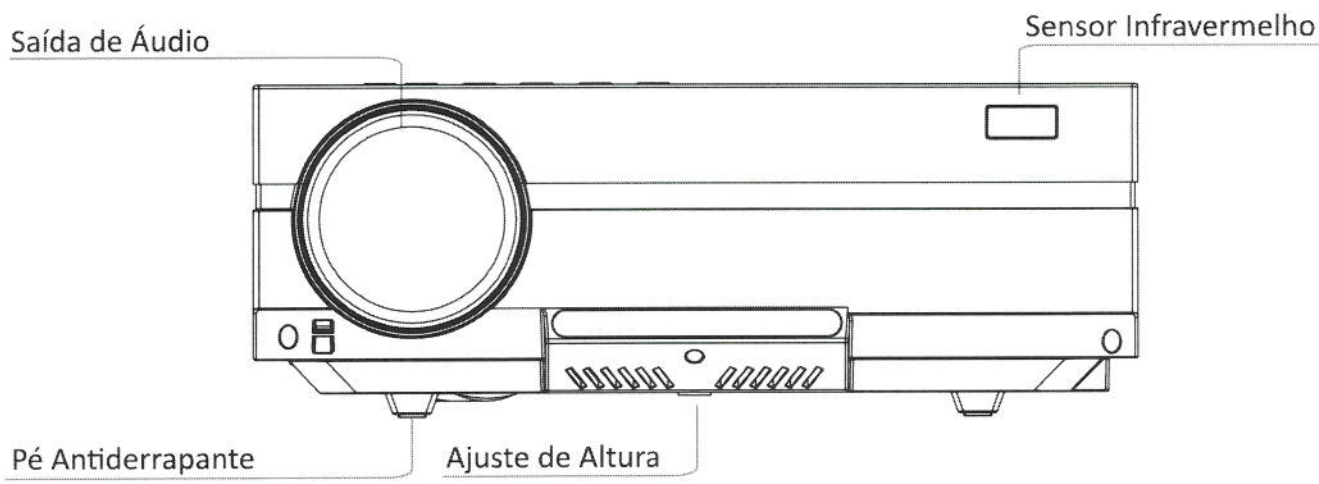
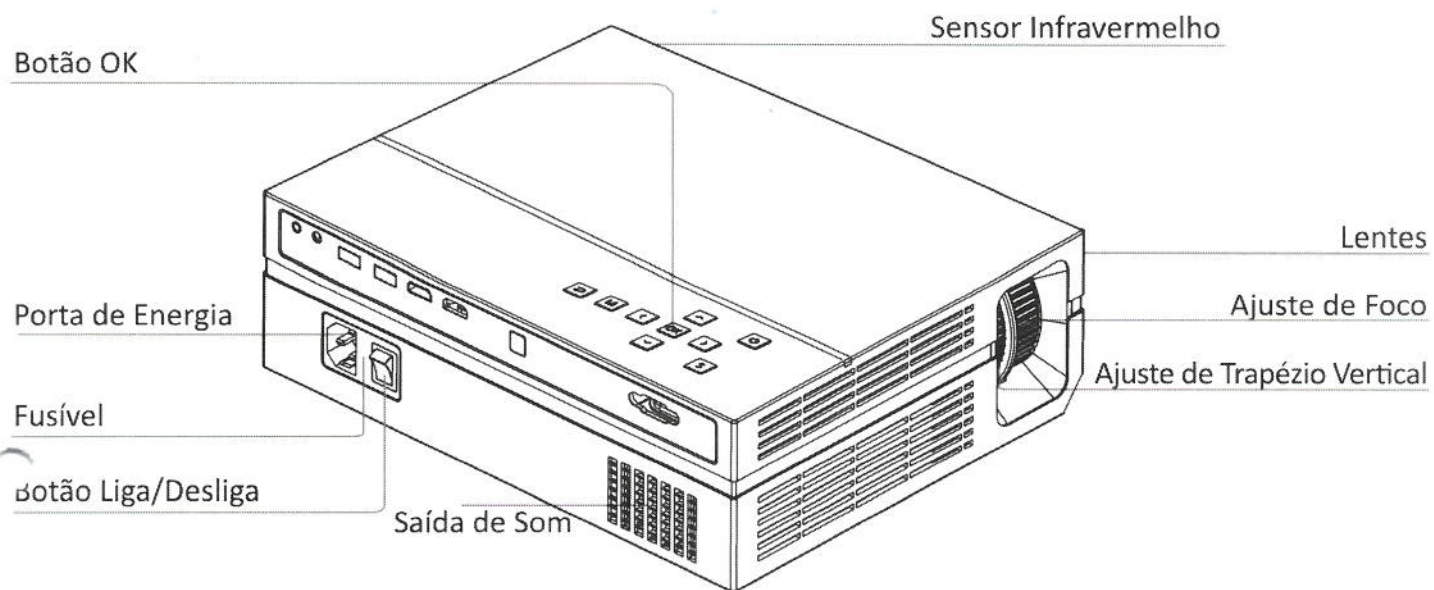

0217
D

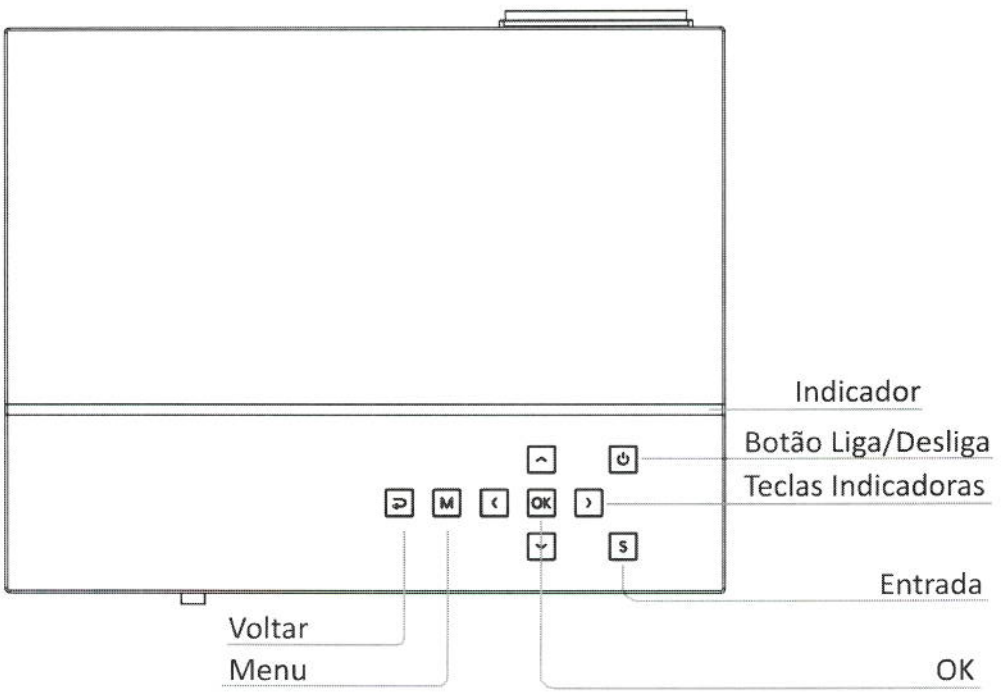
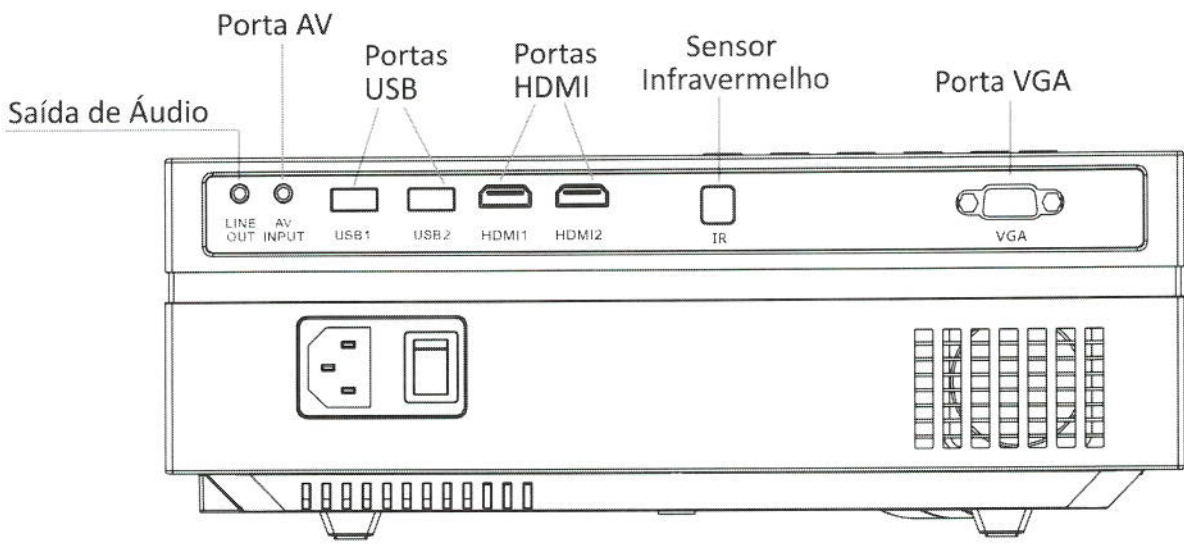

021
9

Dimensões do Projetor	Larg. 24,2cm x Comp. 30,4cm x Alt. 11,5cm
Peso líquido	3,1Kg
Cor do produto	Branco e preto
Embalagem	Tamanho 40,9 x16,4 x 31,1cm
Distância para acesso remoto	2,1m
Ajuste trapézio vertical	Ângulo remoto $\pm 15^\circ$
Potência de alto falante	3W x 2
Tensão de trabalho	BIVOLT
Consumo de energia (trabalho)	140W
Distância Mínima de Projeção	1,60m
Tamanho da projeção	67 - 170 polegadas
Distância de Projeção	2,1 - 5m
Tecnologia	TFT LCD
Resolução nativa	1920x1080
Resolução na tela	4:3 - 16:9
Brilho	3500 lúmens
Contraste	2000:01
Cores	Até 16,7 milhões
Ajuste de foco	Manual
Lâmpada	LED
Processador	MIPS
Formato de arquivos	AVI/MP4/MKV/FLV/MOV/RMVB/MPEG1/MPEG2/MPEG4/H.264/XVID/H.263
Suporta formato de áudio	AAC/MP3/FLAC/WMA
Suporte formato de imagem	BMP, JPG, PNG

Instalação:

Entre em contato com um técnico de serviço profissional para instalar o projetor.

**Para uma melhor utilização, bloqueie todas as entradas de iluminação no momento em que for utilizar o projetor (portas, janelas e cortinas).*

- Siga a tabela abaixo para ajustar o tamanho da imagem e distância (distância da lente em relação a tela).

Tamanho da Tela	Distância de projeção
60 Polegadas	2,0 - 2,1 m
72 Polegadas	2,3 - 2,5 m
84 Polegadas	2,7 - 2,9 m
100 Polegadas	3,2 - 3,4 m

9

0219



- Consulte a tabela acima, instale o projetor à distância de acordo com o tamanho da tela. Certifique-se de que o projetor seja colocado em uma superfície estável, tomando cuidado para não bloquear nenhuma das aberturas de ventilação (permita um espaço de 30 cm em toda a parte).
- Os dados podem ter um erro de 3%, devido ao tamanho da imagem de acordo com o projetor e à tela. Se a distância for inferior a 2 m ou superior a 5 m, a imagem pode parecer pouco clara.
- Verifique as seguintes imagens para o ajuste da imagem.
- Use a imagem abaixo para ajustar a posição do projetor em relação a tela.

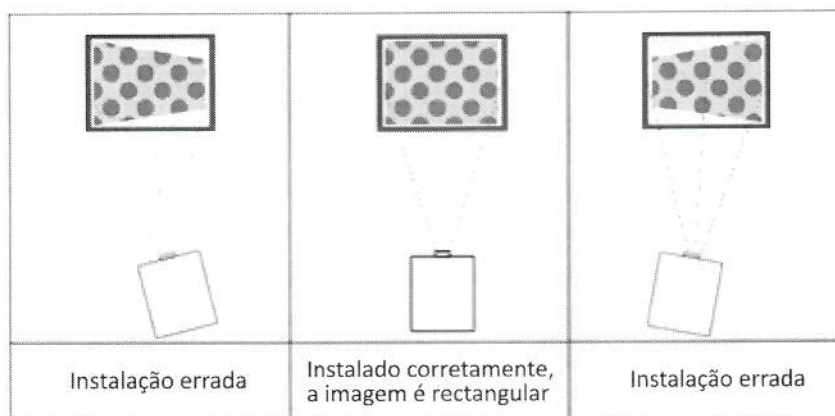

Método de Instalação:

- Para instalação do projetor no teto, recomendamos que entre em contato com um profissional de serviço para montagem e fixação no teto.
- Siga as instruções abaixo para as posições corretas do projetor:

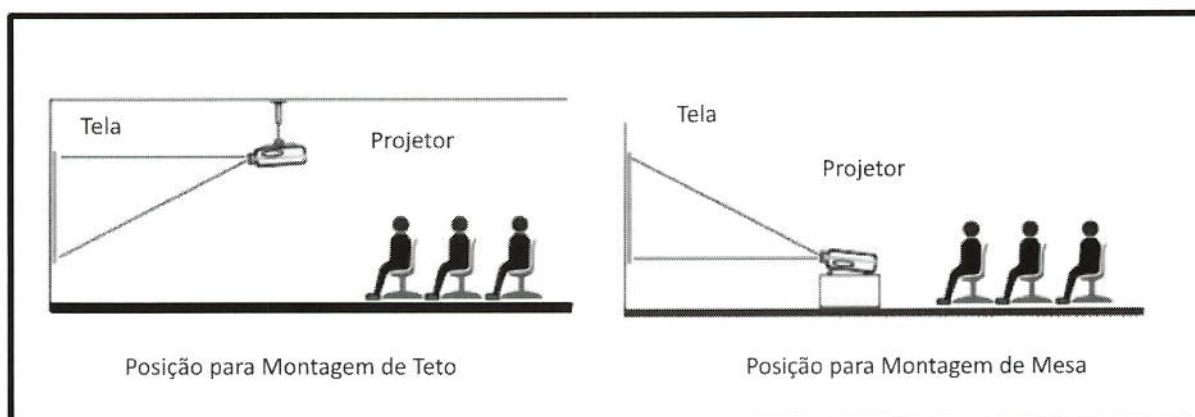

Atenção:

- Certifique-se de que o projetor foi instalado corretamente, evitando assim risco de acidente.
- Este projetor deverá ser usado em ambiente com temperatura que não esteja muito elevada.
- Evite utilizar o projetor em ambientes com excesso de poeira, úmidos ou cheios de fumaça, para não causar um mal funcionamento.
- Não deixe nenhum objeto que possa obstruir a área de ventilação do projetor, pois poderá sobreaquecer e causar sérios danos.

Descrição dos terminais de sinais:

Fone de Ouvido



Leitor de DVD/VCD (Não incluso)

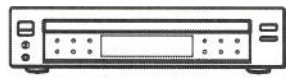

Aparelho de Blue Ray / Outros (Não incluso)



Caixa de Som

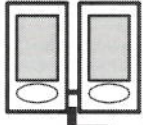

Cabo Video Switch

Amarelo (Video)

Branco (Áudio)

Vermelho (Áudio)

Cabo HDMI (Não Incluso)

USB

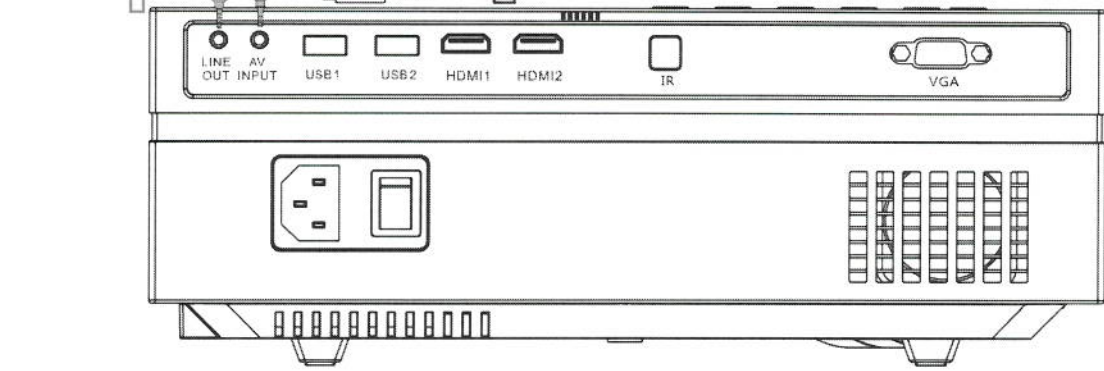

COMPUTADOR (Não Incluso)



Cabo VGA (Não Incluso)

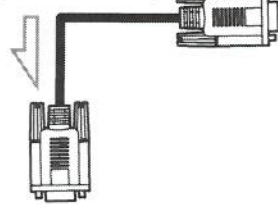

3

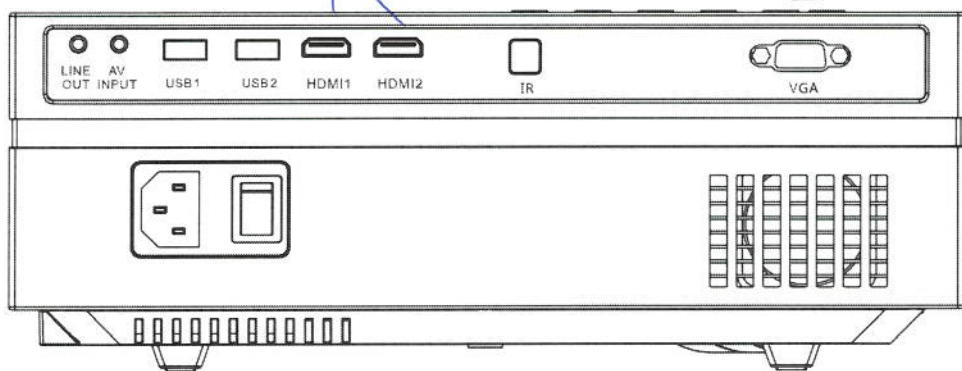

0221

Controle Remoto:

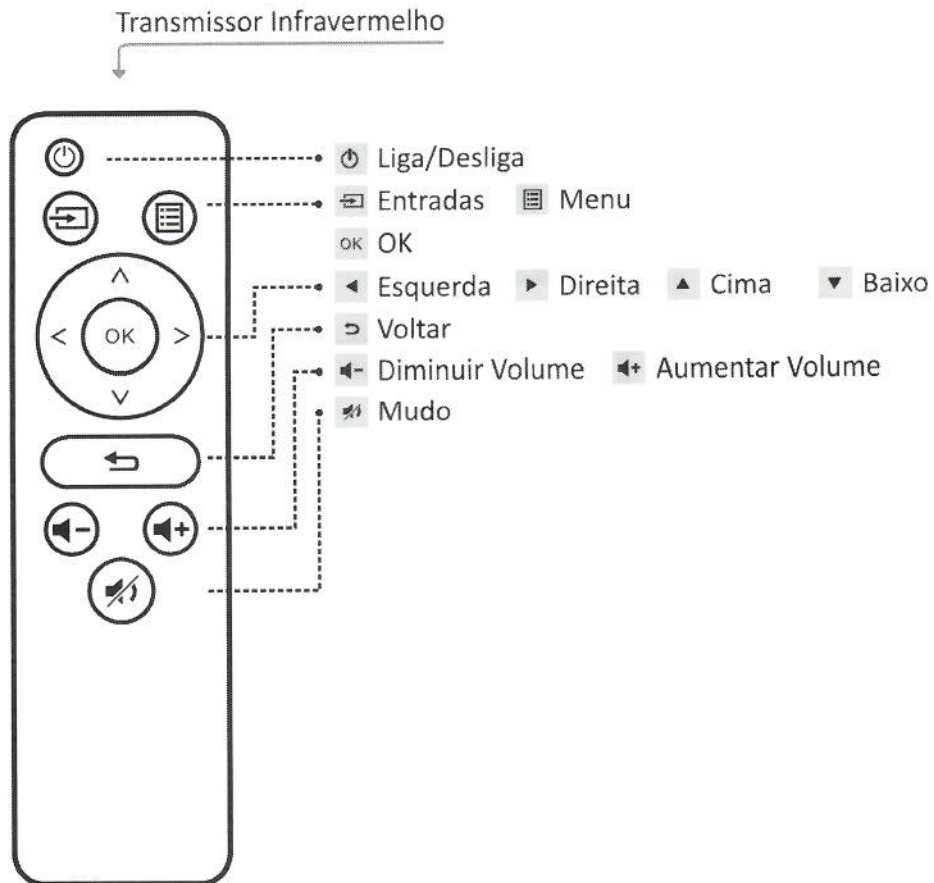

Cuidados:

- Não misture ou use pilhas antigas e novas juntas.
- Certifique-se de que nada esteja no meio do controle remoto e Infravermelho.
- Evite uma luz que brilha diretamente no Infravermelho.
- Aponte o controle remoto diretamente no Infravermelho.
- Remova a bateria se não estiver a usá-la por um longo período de tempo.
- Substitua a bateria antiga por uma bateria nova quando o controle remoto tiver mal funcionamento.
- Não coloque o controle remoto em condições úmidas ou quentes.

INSTRUÇÕES DE USO

- 1- Conecte o cabo de alimentação na conexão do cabo de força e em seguida conecte na tomada.
- 2- Note que o botão Liga/Desliga acenderá, em seguida, pressione o mesmo por aproximadamente 5 segundos até ligar o projetor e escutar o aviso sonoro ou pressione o botão Liga/Desliga no controle remoto e siga o processo.
- 3- Pressione a tecla **S** (Fonte de entrada) e selecione o tipo de reprodução que você usará (USB/HDMI/AV/VGA)

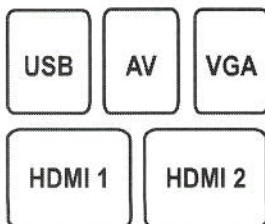

- 4- Utilize as setas de controle para navegar pela tela e selecione o formato de arquivo que você deseja abrir. (Filmes/Música/Fotografia/Texto)

- 5- O projetor pode estar com imagem desfocada, leia abaixo em AJUSTANDO A IMAGEM como conseguir uma imagem nítida.
- 6- Para desligar o projetor, pressione novamente o botão Liga/Desliga até a imagem apagar.

AJUSTANDO A IMAGEM

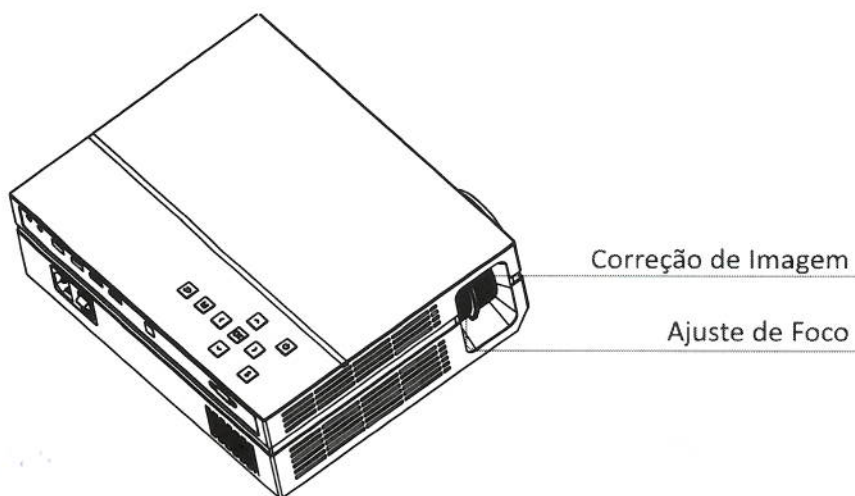

- 1- Ajuste o botão de correção de imagem e o de ajuste de foco até obter uma imagem satisfatória.
- 2- Observe se o projetor encontra-se em uma distância mínima para que a qualidade da imagem seja ideal.

DISTÂNCIA DE PROJEÇÃO

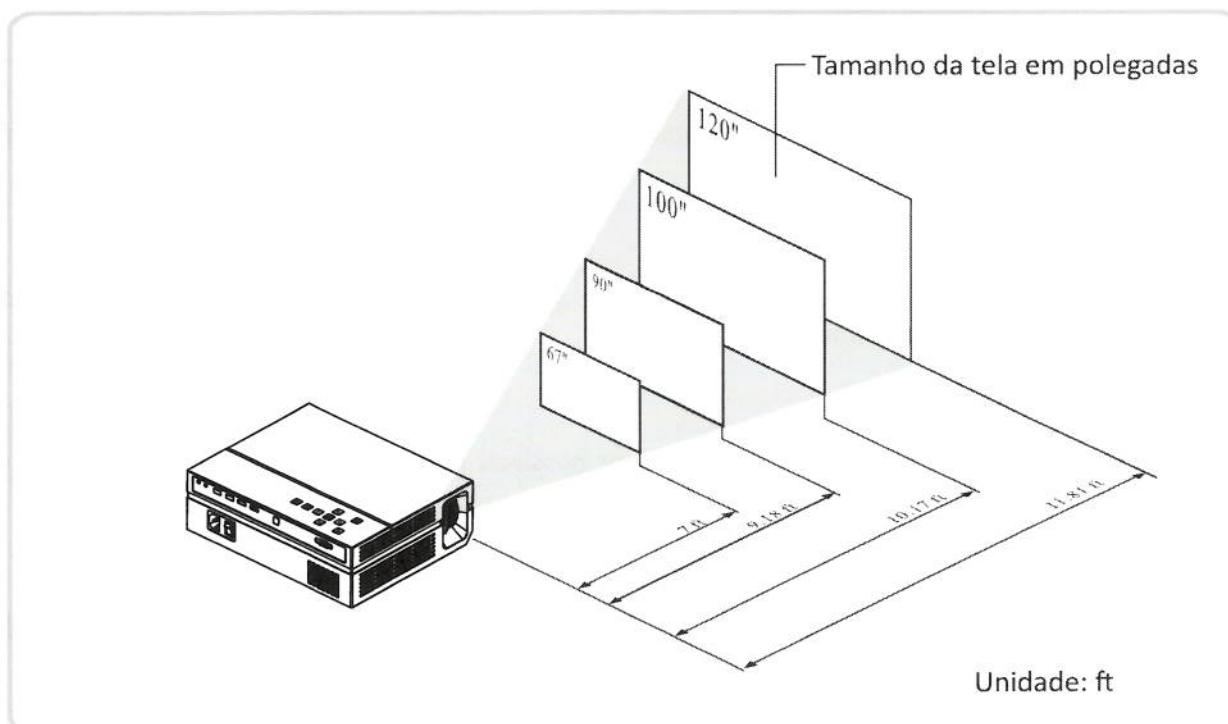

1223

Tamanho da tela (polegadas)	Tamanho da tela (Largura X Altura)	Distância do Projetor
67"	3.94*4.63 ft	7.05 ft
90"	7.55*4.63 ft	9.19 ft
100"	7.25*4.07 ft	10.17 ft
120"	8.73*4.89 ft	11.81 ft

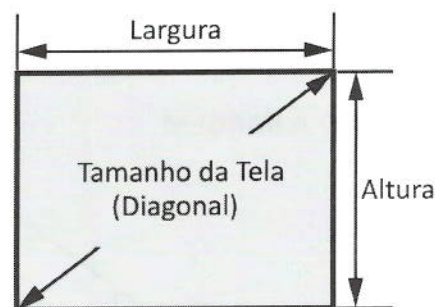

Configuração de Menu

IMAGEM

Para adequar melhor a imagem do projetor à sua utilidade, veja alguns pontos importantes abaixo:

- Usando o projetor, pressione a tecla M (menu) e irá aparecer as configurações de IMAGEM. Clique em MODO DE IMAGEM e pressione OK para iniciar configuração. Você terá 3 configurações pré definidas, modo Tradicional(Standart), Vivido(Vivid) e Soft(Leve). Além das 3 configurações pré definidas, pode-se também configurar manualmente os padrões de imagem, selecionando a opção Utilizador, nessa você poderá modificar o Contraste, Luminosidade, Cor e Nitidez conforme sua necessidade.

MODO DE PROJEÇÃO

Em modo de projeção, você irá selecionar o formato de exibição da sua imagem, se quer a projeção frontal tradicional ou invertida.

TEMPERATURA DE COR

Em temperatura de cor, existem 3 configurações pré-definidas, frio, médio e quente. Além dessas 3 temos o modo utilizador que permite que seja configurada a intensidade das cores Verde, vermelho e azul para melhor vividez da imagem.

ASPECTO RADIO

Nesse modo você tem 3 opções de dimensional, 4:3, 16:9 e automático. Deve ser configurado caso você deseje reproduzir arquivos em proporções maiores ou menores.

REDUÇÃO DE RUÍDO

Na função redução de ruído, existem as opções de reduzir possíveis ruídos de imagem. Selecione essa opção e escolha qual melhor se adequa a sua necessidade.

SOM

Usando o projetor, pressione a tecla M (menu) e irá aparecer as configurações, pressione o botão de seleção até chegar na opção de SOM.

MODO DE SOM/MÚSICA

Você terá configurações pré definidas para tradicional, filmes e música.

TEMPO

Usando o projetor, pressione a tecla M (menu) e irá aparecer as configurações, pressione o botão de seleção até chegar na opção de TEMPO.

RELÓGIO

Selecione essa opção para definir data, mês, ano, hora e minuto do seu projetor.

TEMPORIZADOR DESLIGADO

Selecione essa opção para definir tempo e dias que o temporizador deve estar desligado.

TEMPORIZADOR LIGADO

Selecione essa opção para definir tempo e dias que o temporizador deve estar ligado.

TEMPORIZADOR DESLIGAR

Selecione essa opção para definir se a função temporizador permanecerá ligado ou desligado.

OPÇÕES

Usando o projetor, pressione a tecla M (menu) e irá aparecer as configurações, pressione o botão de seleção até chegar em OPÇÕES.

STAND BY

Selecione essa opção para definir em quantos segundos o projetor entrará em modo stand by, 5, 10, 15 segundos ou modo desligado.

ATUALIZAR SOFTWARE

Selecione essa opção para atualizar software e insira na entrada USB um arquivo com software atualizado.

REDEFINIR CONFIGURAÇÕES INICIAIS

Selecione essa opção para formatar o projetor e retornar as configurações iniciais do aparelho.

Cuidados:

- O formato do sistema suportado: FAT16, FAT32, NTFS.
- Se não houver conexão, deve verificar os cabos se estão conectados corretamente.
- A tensão dos dispositivos conectados não deve exceder 1200mAh.

Solução de problemas:

Ao ligar o interruptor de energia, a lâmpada não liga.

- 1) A energia pode não estar bem conectada.
- 2) Verifique o sistema de proteção contra o excesso de calor.

O controle remoto não se comunica com o projetor.

- 1) Verifique se o botão on/off está ligado.
- 2) Verifique as pilhas, caso necessário, faça a substituição.

0225

 Tela azul, sem imagem, sem som.

- Cabos de entrada estão conectados?

Imagem direita, sem som.

- Cabos de entrada estão conectados?
- Volume em mínimo ou mudo.

VGA com notebook

- Quando conectar o projetor com o notebook, talvez seja necessário verificar a configuração de conexão.
- Para sistemas windows7 precisa pressionar a tecla "+P" no teclado.

Precauções

- Mantenha projetor longe de líquidos e substâncias químicas.



Resíduos de Equipamentos Eletroeletrônicos – REEE

Este produto não deverá ser descartado como lixo doméstico. Certifique-se de que o produto foi descartado corretamente, evitando danos ao meio ambiente.

0226

TERMO DE GARANTIA

A GARANTIA SOMENTE É VÁLIDA MEDIANTE A APRESENTAÇÃO DA NOTA FISCAL DE COMPRA DESTE PRODUTO.

A empresa confere o direito amplo à garantia de seus produtos, desde que estes apresentem, comprovadamente, vícios e/ou defeitos de fabricação, salvo nos casos em que estes últimos tenham sido causados por agentes exteriores ao seu processo produtivo, por negligência, imprudência ou imperícia dos clientes, a exemplo de serviços de acondicionamento, embalagem e transportes realizados por terceiros ou cuja causa decorra de serviços de instalações por profissionais inabilitados.

Parágrafo único

Fica desde já estabelecido entre as partes, através deste contrato, que correrão por conta do reclamante (cliente), os custos de frete para envio e retorno, bem como armazenagem de mercadorias cujo vício e/ou defeitos inexistirem.

Período de garantia

O período de garantia é de 12 meses, a contar da data de emissão da nota fiscal de venda ao consumidor.

A garantia será automaticamente anulada se:

Os danos forem causados por mau uso, negligência, instalação em desacordo, oxidação, sobrecarga, raios, acidentes, inundações, catástrofes, ou qualquer outro fator externo que cause comprovadamente a queima do produto.

- O produto for entregue para conserto a pessoa ou assistência técnica não autorizada.
- For constatado que o produto danificado teve contato com ambientes impregnados de agentes químicos como gases industriais, maresias, pó de qualquer espécie, inclusive poeira excessiva.
- O produto estiver danificado por qualquer forma de desgaste físico com pinos ou conectores quebrados, danificados ou trincados.

Assistência técnica ou dúvidas, acione nosso SAC atendimento ao cliente: 85 4011-5099.

0

0227

1

DAMIÃO, LIZOTTI & CIA LTDA

CONTRATO SOCIAL

DANIEL AUGUSTO ANDRÉ DAMIÃO, brasileiro, casado sob o regime de comunhão universal de bens, nascido em 24/10/1983, empresário, portador da Cédula de Identidade Civil RG. 8.270.625-9 SESP/PR, expedida em 19/12/1997 inscrito no CPF sob n. 005.935.509-35, residente e domiciliado em Cambé PR, à Rua Governador Bento Munhoz da Rocha Neto n. 325, Apartamento 11 Bloco 7-A, Conjunto Castelo Branco CEP- 86186-125, LUIS GUSTAVO ANDRÉ DAMIÃO, brasileiro, casado sob o regime de comunhão parcial de bens, nascido em 21/04/1986, empresário, portador da Cédula de Identidade Civil' RG. 9.136.564-2 SESP/PR, expedida em 22/04/2002, inscrito no CPF sob n. 009.479.969-58, residente e domiciliado em Cambé PR, à Rua Pará n. 358, Apartamento 302, Centro, CEP- 86181-240 e, RENAN AUGUSTO LIZOTTI, brasileiro, casado sob o regime de comunhão parcial de bens, nascido em 10/09/1986, empresário, portador da Cédula de Identidade Civil RG. 9.399.664-0 SESP/PR, expedida em 22/04/2004, inscrito no CPF sob n. 009.647.379-73, residente e domiciliado em Cambé PR, à Rua Pará n. 358, Apartamento 304, Centro, CEP 86181-240, resolvem neste ato por este instrumento particular de contrato social, CONSTITUIR uma sociedade empresaria limitada que será regida pelo Código Civil Brasileiro com base nos artigos 981 até 1038 e seguintes, da Lei n. 10.406 de 10/01/2.002 e pelas cláusulas e condições a seguir:

D

L

GUGA

CLÁUSULA PRIMEIRA: A sociedade girará sob o nome empresarial de " DAMIÃO, LIZOTTI & CIA LTDA" , tendo sua sede e Foro na Cidade de Cambé PR, à Rua Pará n. 433, Sala 07, Centro, CEP- 86181-240.

CLÁUSULA SEGUNDA: O objeto social da sociedade será: comércio atacadista de eletrodomésticos, equipamentos e suprimentos para informática, telefonia, segurança e



CERTIFICO O REGISTRO EM 21/12/2018 08:42 SOB Nº 41208953977.
 PROTOCOLO: 187250537 DE 18/12/2018. CÓDIGO DE VERIFICAÇÃO:
 11805386101. NIRE: 41208953977.
 DAMIÃO, LIZOTTI & CIA LTDA

LEANDRO MARCOS RAYSEL BISCAIA
 SECRETÁRIO-GERAL
 CURITIBA, 21/12/2018
 www.empresafacil.pr.gov.br

0228
D.

DAMIÃO, LIZOTTI & CIA LTDA
CONTRATO SOCIAL

2

vigilância eletrônica, prevenção contra incêndio, materiais esportivos, tintas, vernizes, abrasivos, agrícolas e de jardinagem, equipamentos e acessórios para lavanderias industriais, material de construção, materiais elétricos, ferragens e ferramentas, instrumentos musicais, instrumentos de medição e de proteção individual, bombas hidráulicas e compressores de ar condicionado.

CLG

CLÁUSULA TERCEIRA: O prazo de duração da sociedade será por tempo indeterminado, iniciando suas atividades em 20 de dezembro de 2018.

AD

CLÁUSULA QUARTA: O capital social será na importância total de R\$ 50.000,00 (cinquenta mil reais) dividido em 50.000 (cinquenta mil) quotas no valor de R\$ 1,00 (um real) cada uma, a ser integralizado até o dia 31/03/2019 em moeda corrente e legal do país e ficando assim distribuído entre os sócios.

D.

Sócios	%	Quotas	Capital – R\$
a) DANIEL AUGUSTO ANDRÉ DAMIÃO	33,34	16.670	16.670,00
b) LUIS GUSTAVO ANDRÉ DAMIÃO	33,33	16.665	16.665,00
c) RENAN AUGUSTO LIZOTTI	33,33	16.665	16.665,00
Total	100,00	50.000	50.000,00

CLÁUSULA QUINTA: A responsabilidade de cada sócio é restrita ao valor de suas quotas, mas todos respondem solidariamente pela integralização do capital social.

CLÁUSULA SEXTA: As quotas da sociedade são indivisíveis e não poderão ser transferidas ou alienadas, a qualquer título a terceiros sem o consentimento unânime dos demais sócios cabendo a esses, o direito de preferência na sua aquisição em igualdade de condições e, na proporção das quotas que possuírem na sociedade.



CERTIFICO O REGISTRO EM 21/12/2018 08:42 SOB N° 41208953977.
PROTOCOLO: 187250537 DE 18/12/2018. CÓDIGO DE VERIFICAÇÃO:
11805386101. NIRE: 41208953977.
DAMIÃO, LIZOTTI & CIA LTDA

LEANDRO MARCOS RAYSEL BISCAIA
SECRETÁRIO-GERAL
CURITIBA, 21/12/2018
www.empresafacil.pr.gov.br

D.

DAMIÃO, LIZOTTI & CIA LTDA
CONTRATO SOCIAL

CLÁUSULA SÉTIMA: As deliberações sociais ainda que impliquem em alteração contratual poderão ser tomadas por sócios que representem a maioria absoluta do capital social da sociedade.

CLÁUSULA OITAVA: O sócio que desejar transferir suas quotas deverá notificar por escrito à sociedade, discriminando-lhe o preço, forma e prazo de pagamento, para que este, através dos demais sócios, exerça ou renuncie ao direito de preferência, o que deverá fazê-lo dentro de sessenta dias contados do recebimento da notificação, ou em maior prazo, a critério do sócio alienante. Decorrido este prazo sem que seja exercido o direito de preferência, as quotas poderão ser livremente transferidas.

CLÁUSULA NONA: A sociedade será administrada pelos sócios, DANIEL AUGUSTO ANDRÉ DAMIÃO, LUIS GUSTAVO ANDRÉ DAMIÃO, RENAN AUGUSTO LIZOTTI com os poderes e atribuições de ADMINISTRADORES, autorizado o uso do nome empresarial, privativa e individualmente, dispensados de prestar caução, vedado, no entanto, o uso em atividades estranhas ao interesse social ou assumir obrigações seja em favor de qualquer dos quotistas ou de terceiros, bem como onerar bens imóveis da sociedade, sem autorização expressa dos demais sócios.

CLÁUSULA DÉCIMA: Os sócios administradores declaram sob as penas da Lei, que não estão impedidos de exercer a administração da sociedade, por Lei Especial, ou em virtude de condenação criminal, ou por se encontrarem sob os efeitos dela, a pena que vede, ainda que temporariamente, o acesso a cargos públicos ou por crime falimentar, de prevaricação, peita ou suborno, concussão, peculato ou contra a economia popular, contra o sistema financeiro nacional, contra as normas de defesa de concorrência, contra as relações de consumo, fé pública ou a propriedade.



CERTIFICO O REGISTRO EM 21/12/2018 08:42 SOB Nº 41208953977.
PROTOCOLO: 187250537 DE 18/12/2018. CÓDIGO DE VERIFICAÇÃO:
11805386101. NIRE: 41208953977.
DAMIÃO, LIZOTTI & CIA LTDA

LEANDRO MARCOS RAYSEL BISCAIA
SECRETÁRIO-GERAL
CURITIBA, 21/12/2018
www.empresafacil.pr.gov.br

0230
-j.

DAMIÃO, LIZOTTI & CIA LTDA
CONTRATO SOCIAL

4

CLÁUSULA DÉCIMA PRIMEIRA: Os sócios poderão de comum acordo, fixar uma remuneração mensal a título de remuneração PRÓ LABORE, observadas as disposições regulamentares pertinentes.

CLÁUSULA DÉCIMA SEGUNDA: Ao término de cada exercício social, em 31 de dezembro de cada ano, o administrador prestará contas justificadas de sua administração, procedendo a elaboração do inventário, balanço patrimonial e de resultado econômico, cabendo aos sócios, na proporção de suas quotas, os lucros ou perdas apuradas.

PARÁGRAFO PRIMEIRO: Fica estipulado que os Lucros, a critério dos sócios, poderão ser apurados em balancetes mensais ou trimestrais e, serem distribuídos proporcionalmente aos sócios em datas previamente escolhidas de comum acordo, mediante a emissão de recibo para essa finalidade.

PARÁGRAFO SEGUNDO: Os sócios resolvem de comum acordo dispensar a elaboração de atas de assembléia de sócios.

CLÁUSULA DÉCIMA TERCEIRA: Falecendo ou interditado qualquer sócio, a sociedade não se dissolverá necessariamente, ficando os herdeiros, sucessores ou representante do incapaz, sub-rogados nos direitos e obrigações do falecido ou interditado, podendo nela fazerem-se representar, enquanto indiviso o quinhão respectivo, por um dentre eles, devidamente credenciado pelos demais.

CLÁUSULA DÉCIMA QUARTA: Apurados por balanço, os haveres do sócio falecido ou interditado, serão pagos em cinco prestações iguais, mensais e consecutivas,



CERTIFICO O REGISTRO EM 21/12/2018 08:42 SOB Nº 41208953977.
PROTOCOLO: 187250537 DE 18/12/2018. CÓDIGO DE VERIFICAÇÃO:
11805386101. NIRE: 41208953977.
DAMIÃO, LIZOTTI & CIA LTDA

LEANDRO MARCOS RAYSEL BISCAIA
SECRETÁRIO-GERAL
CURITIBA, 21/12/2018
www.empresafacil.pr.gov.br

DAMIÃO, LIZOTTI & CIA LTDA

CONTRATO SOCIAL

devidamente corrigidas monetariamente, de acordo com índices econômicos oficiais vigentes à época, vencendo-se a primeira, noventa dias após apresentada à sociedade, autorização judicial que permita formalizar-se inteiramente a operação, inclusive perante o Registro do Comércio. Fica, entretanto facultadas, mediante consenso unânime entre os sócios, herdeiros, sucessores ou representante do incapaz, outras condições de pagamento desde que não afetem a situação econômica e financeira da sociedade.

CLÁUSULA DÉCIMA QUINTA: Mediante acordo com os sócios sobreviventes, os herdeiros ou sucessores, poderão ingressar na sociedade, caso não haja impedimento quanto a sua capacidade jurídica.

E, por estarem justos e contratados, lavram, datam e assinam, o presente instrumento em via única, obrigando-se por si, seus herdeiros ou sucessores, a cumpri-lo bem e fielmente em todos os seus termos.

Londrina, 05 de dezembro de 2018.

O RECONHECIMENTO DE FIRMAS ESTÁ NO VERSO

DANIEL AUGUSTO ANDRÉ DAMIÃO

LUIS GUSTAVO ANDRÉ DAMIÃO

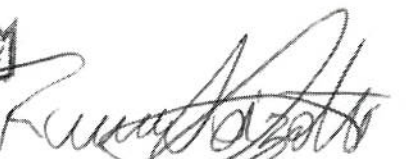
RENAN AUGUSTO LIZOTTI

CERTIFICO O REGISTRO EM 21/12/2018 08:42 SOB Nº 41208953977.
PROTOCOLO: 187250537 DE 18/12/2018. CÓDIGO DE VERIFICAÇÃO:
11805386101. NIRE: 41208953977.
DAMIÃO, LIZOTTI & CIA LTDA



LEANDRO MARCOS RAYSEL BISCAIA
SECRETÁRIO-GERAL
CURITIBA, 21/12/2018
www.empresafacil.pr.gov.br

0232
D.

12º TABELIONATO DE NOTAS
 Avenida Arthur Thomas, 266
 Jd Bandeirantes - Londrina - PR
 Fone: (43) 3328-3334 / 3024-6304
 notasantos@sercomtel.com.br

Reconheço por verdadeira a(s) firma(s) de:
LUIS GUSTAVO ANDRE DAMIÃO

QG5p3 . rKk4w . G8HNC - rhf95 . MZG2t
 Londrina, 06 de Dezembro de 2018

[Handwritten signature]

CASSIA CRISTINA MILAN CORREIA
 ESCRIVENTE



12º TABELIONATO DE NOTAS
 Avenida Arthur Thomas, 266
 Jd Bandeirantes - Londrina - PR
 Fone: (43) 3328-3334 / 3024-6304
 notasantos@sercomtel.com.br

Reconheço por verdadeira a(s) firma(s) de:

DANIEL AUGUSTO ANDRE DAMIÃO

15peD . qpy . Ff3T - C3Ccu . UcW9u
 Londrina, 06 de Dezembro de 2018

[Handwritten signature]

CELSO SANTOS DE OLIVEIRA JUNIOR
 TABELIÃO SUBSTITUTO



12º TABELIONATO DE NOTAS
 Avenida Arthur Thomas, 266
 Jd Bandeirantes - Londrina - PR
 Fone: (43) 3328-3334 / 3024-6304
 notasantos@sercomtel.com.br

Reconheço por verdadeira a(s) firma(s) de:

RENAN AUGUSTO LIZOTTI

pG5p3 . A . Vs34 - CVU3O . L3uoH
 Londrina, 06 de Dezembro de 2018

[Handwritten signature]

CELSO SANTOS DE OLIVEIRA JUNIOR
 TABELIÃO SUBSTITUTO



CERTIFICO O REGISTRO EM 21/12/2018 08:42 SOB N° 41208953977.
 PROTOCOLO: 187250537 DE 18/12/2018. CÓDIGO DE VERIFICAÇÃO:
 11805386101. NIRE: 41208953977.
 DAMIÃO, LIZOTTI & CIA LTDA

LEANDRO MARCOS RAYSEL BISCAIA
 SECRETÁRIO-GERAL
 CURITIBA, 21/12/2018
 www.empresafacil.pr.gov.br



REPÚBLICA FEDERATIVA DO BRASIL

CADASTRO NACIONAL DA PESSOA JURÍDICA

NÚMERO DE INSCRIÇÃO
32.302.947/0001-43
MATRIZ

COMPROVANTE DE INSCRIÇÃO E DE SITUAÇÃO CADASTRAL

DATA DE ABERTURA
21/12/2018

NOME EMPRESARIAL
DAMIAO, LIZOTTI & CIA LTDA

TÍTULO DO ESTABELECIMENTO (NOME DE FANTASIA)
DAMIZOTTI COMERCIAL

PORTE
ME

CÓDIGO E DESCRIÇÃO DA ATIVIDADE ECONÔMICA PRINCIPAL
46.49-4-02 - Comércio atacadista de aparelhos eletrônicos de uso pessoal e doméstico

CÓDIGO E DESCRIÇÃO DAS ATIVIDADES ECONÔMICAS SECUNDÁRIAS
46.42-7-02 - Comércio atacadista de roupas e acessórios para uso profissional e de segurança do trabalho
46.47-8-01 - Comércio atacadista de artigos de escritório e de papelaria
46.49-4-03 - Comércio atacadista de bicicletas, triciclos e outros veículos recreativos
46.49-4-99 - Comércio atacadista de outros equipamentos e artigos de uso pessoal e doméstico não especificados anteriormente
46.51-6-01 - Comércio atacadista de equipamentos de informática
46.52-4-00 - Comércio atacadista de componentes eletrônicos e equipamentos de telefonia e comunicação
46.61-3-00 - Comércio atacadista de máquinas, aparelhos e equipamentos para uso agropecuário; partes e peças
46.69-9-01 - Comércio atacadista de bombas e compressores; partes e peças
46.72-9-00 - Comércio atacadista de ferragens e ferramentas
46.73-7-00 - Comércio atacadista de material elétrico
46.79-6-01 - Comércio atacadista de tintas, vernizes e similares
46.84-2-99 - Comércio atacadista de outros produtos químicos e petroquímicos não especificados anteriormente
47.13-0-02 - Lojas de variedades, exceto lojas de departamentos ou magazines

CÓDIGO E DESCRIÇÃO DA NATUREZA JURÍDICA
206-2 - Sociedade Empresária Limitada

LOGRADOURO
R PARA

NÚMERO
433

COMPLEMENTO
SALA 07

CEP
86.181-240

BAIRRO/DISTRITO
CENTRO

MUNICÍPIO
CAMBE

UF
PR

ENDEREÇO ELETRÔNICO
CONTATO@DAMIZOTTI.COM.BR

TELEFONE
(43) 3154-3009

ENTE FEDERATIVO RESPONSÁVEL (EFR)

SITUAÇÃO CADASTRAL
ATIVA

DATA DA SITUAÇÃO CADASTRAL
21/12/2018

MOTIVO DE SITUAÇÃO CADASTRAL

SITUAÇÃO ESPECIAL

DATA DA SITUAÇÃO ESPECIAL

Aprovado pela Instrução Normativa RFB nº 1.863, de 27 de dezembro de 2018.

Emitido no dia **07/06/2021** às **10:19:26** (data e hora de Brasília).

Página: 1/1

0234
7

MINISTÉRIO DA FAZENDA
Secretaria da Receita Federal do Brasil
Procuradoria-Geral da Fazenda Nacional

CERTIDÃO NEGATIVA DE DÉBITOS RELATIVOS AOS TRIBUTOS FEDERAIS E À DÍVIDA ATIVA DA UNIÃO

Nome: DAMIAO, LIZOTTI & CIA LTDA
CNPJ: 32.302.947/0001-43

Ressalvado o direito de a Fazenda Nacional cobrar e inscrever quaisquer dívidas de responsabilidade do sujeito passivo acima identificado que vierem a ser apuradas, é certificado que não constam pendências em seu nome, relativas a créditos tributários administrados pela Secretaria da Receita Federal do Brasil (RFB) e a inscrições em Dívida Ativa da União (DAU) junto à Procuradoria-Geral da Fazenda Nacional (PGFN).

Esta certidão é válida para o estabelecimento matriz e suas filiais e, no caso de ente federativo, para todos os órgãos e fundos públicos da administração direta a ele vinculados. Refere-se à situação do sujeito passivo no âmbito da RFB e da PGFN e abrange inclusive as contribuições sociais previstas nas alíneas 'a' a 'd' do parágrafo único do art. 11 da Lei nº 8.212, de 24 de julho de 1991.

A aceitação desta certidão está condicionada à verificação de sua autenticidade na Internet, nos endereços <<http://rfb.gov.br>> ou <<http://www.pgfn.gov.br>>.

Certidão emitida gratuitamente com base na Portaria Conjunta RFB/PGFN nº 1.751, de 2/10/2014.

Emitida às 15:55:01 do dia 30/03/2021 <hora e data de Brasília>.

Válida até 26/09/2021.

Código de controle da certidão: **8703.408A.E340.A19F**

Qualquer rasura ou emenda invalidará este documento.

7



Estado do Paraná
Secretaria de Estado da Fazenda
Receita Estadual do Paraná

0235

9

Certidão Negativa

de Débitos Tributários e de Dívida Ativa Estadual
Nº 024057707-55

Certidão fornecida para o CNPJ/MF: **32.302.947/0001-43**

Nome: **DAMIAO, LIZOTTI & CIA LTDA**

Ressalvado o direito da Fazenda Pública Estadual inscrever e cobrar débitos ainda não registrados ou que venham a ser apurados, certificamos que, verificando os registros da Secretaria de Estado da Fazenda, constatamos não existir pendências em nome do contribuinte acima identificado, nesta data.

Obs.: Esta Certidão engloba todos os estabelecimentos da empresa e refere-se a débitos de natureza tributária e não tributária, bem como ao descumprimento de obrigações tributárias acessórias.

Válida até 28/08/2021 - Fornecimento Gratuito

A autenticidade desta certidão deverá ser confirmada via Internet
www.fazenda.pr.gov.br

9



Prefeitura Municipal de Cambé

ESTADO DO PARANÁ

Secretaria Municipal de Fazenda

CERTIDÃO QUANTO AOS DÉBITOS À FAZENDA MUNICIPAL

CERTIDÃO NEGATIVA DE DÉBITOS Nº/ANO: 9237/2021

CONTRIBUINTE: 44870 - DAMIAO, LIZOTTI & CIA LTDA

CPF/CNPJ: 32.302.947/0001-43

ENDEREÇO: RUA PARA

Nº: 433

BLOCO:

APTO/SALA/LOJA: SL 07

BAIRRO: CENTRO

COMPLEMENTO: SALA 07 - Q 53/L 03

MUNICÍPIO: CAMBÉ

UF: PR

CEP: 86.181-240

ATIVIDADE: 4649-4/02 - Comércio atacadista de aparelhos eletrônicos de uso pessoal e doméstico; 4649-4/03 - Comércio atacadista de bicicletas, triciclos e outros veículos recreativos; 4673-7/00 - Comércio atacadista de material elétrico; 4713-0/02 - Lojas de variedades, exceto lojas de departamentos ou magazines; 4684-2/99 - Comércio atacadista de outros produtos químicos e petroquímicos não especificados anteriormente; 4669-9/01 - Comércio atacadista de bombas e compressores; partes e peças; 4679-6/01 - Comércio atacadista de tintas, vernizes e similares; 4649-4/99 - Comércio atacadista de outros equipamentos e artigos de uso pessoal e doméstico não especificados anteriormente; 4672-9/00 - Comércio atacadista de ferragens e ferramentas; 4652-4/00 - Comércio atacadista de componentes eletrônicos e equipamentos de telefonia e comunicação; 4661-3/00 - Comércio atacadista de máquinas, aparelhos e equipamentos para uso agropecuário; partes e peças; 4642-7/02 - Comércio atacadista de roupas e acessórios para uso profissional e de segurança do trabalho; 4647-8/01 - Comércio atacadista de artigos de escritório e de papelaria; 4651-6/01 - Comércio atacadista de equipamentos de informática

Conforme disposto no Art. 194 do Código Tributário Municipal – CTM-, aprovado pela Lei nº 454/83 de 22/12/1983, a alterações posteriores, certificamos que revendo nossos

FINALIDADE: DE APROVAÇÃO DE PROJETO JUNTO À SECRETARIA DE OBRAS.

Emitida em: 04/06/2021 Válida até: 02/09/2021

ESTA CERTIDÃO ABRANGE SOMENTE O CONTRIBUINTE ACIMA IDENTIFICADO E A NÃO EXISTÊNCIA DE DÉBITOS À DATA DE EMISSÃO.

Código de Autenticidade: c11dd12421f2

Para verificar: <http://sgm.cambe.pr.gov.br:8180/Autenticacao/certidaoAutenticado>

RUA PARA, 264, CENTRO, CAMBE-PR, CEP: 86.181-240

Fone: (43) 3174-0565 | e-mail: iss@cambe.pr.gov.br | site: <http://www.cambe.pr.gov.br>

0236
7



Prefeitura Municipal de Cambé

ESTADO DO PARANÁ

Secretaria Municipal de Fazenda

CERTIDÃO QUANTO AOS DÉBITOS À FAZENDA MUNICIPAL

CONTRIBUINTE: 44870 - DAMIAO, LIZOTTI & CIA LTDA

CPF/CNPJ: 32.302.947/0001-43

ENDEREÇO: RUA PARA

Nº: 433

BLOCO:

APTO/SALA/LOJA: SL 07

BAIRRO: CENTRO

COMPLEMENTO: SALA 07 - Q 53/L 03

MUNICÍPIO: CAMBÉ

UF: PR

CEP: 86.181-240

registros não encontramos, nesta data, débitos de tributos Mobiliários, Imobiliários e de Dívida Ativa, pendentes de regularização referente ao contribuinte de que se trata. Fica ressalvado o direito de o Município inscrever e cobrar as dívidas que venham a ser apuradas em levantamentos posteriores, assim como de efetuar ou rever lançamentos sobre fatos geradores já ocorridos.

Código de Autenticidade: c11dd12421f2

Para verificar: <http://sgm.cambe.pr.gov.br:8180/Autenticacao/certidaoAutenticado>

RUA PARA, 264, CENTRO, CAMBE-PR, CEP: 86.181-240

Fone: (43) 3174-0565 | e-mail: iss@cambe.pr.gov.br | site: <http://www.cambe.pr.gov.br>

0238
D.

Voltar

Imprimir



Certificado de Regularidade do FGTS - CRF

Inscrição: 32.302.947/0001-43

Razão Social: DAMIAO LIZOTTI E CIA LTDA

Endereço: R PARA 433 SALA 07 / CENTRO / CAMBE / PR / 86181-240

A Caixa Econômica Federal, no uso da atribuição que lhe confere o Art. 7, da Lei 8.036, de 11 de maio de 1990, certifica que, nesta data, a empresa acima identificada encontra-se em situação regular perante o Fundo de Garantia do Tempo de Serviço - FGTS.

O presente Certificado não servirá de prova contra cobrança de quaisquer débitos referentes a contribuições e/ou encargos devidos, decorrentes das obrigações com o FGTS.

Validade: 16/04/2021 a 13/08/2021

Certificação Número: 2021041603273324444961

Informação obtida em 10/05/2021 09:29:15

A utilização deste Certificado para os fins previstos em Lei esta condicionada a verificação de autenticidade no site da Caixa:
www.caixa.gov.br

D.

PODER JUDICIÁRIO
JUSTIÇA DO TRABALHO**CERTIDÃO NEGATIVA DE DÉBITOS TRABALHISTAS**

Nome: DAMIAO, LIZOTTI & CIA LTDA (MATRIZ E FILIAIS)

CNPJ: 32.302.947/0001-43

Certidão nº: 16201182/2021

Expedição: 20/05/2021, às 17:34:06

Validade: 15/11/2021 - 180 (cento e oitenta) dias, contados da data de sua expedição.

Certifica-se que **DAMIAO, LIZOTTI & CIA LTDA (MATRIZ E FILIAIS)**, inscrito(a) no CNPJ sob o nº **32.302.947/0001-43**, **NÃO CONSTA** do Banco Nacional de Devedores Trabalhistas.

Certidão emitida com base no art. 642-A da Consolidação das Leis do Trabalho, acrescentado pela Lei nº 12.440, de 7 de julho de 2011, e na Resolução Administrativa nº 1470/2011 do Tribunal Superior do Trabalho, de 24 de agosto de 2011.

Os dados constantes desta Certidão são de responsabilidade dos Tribunais do Trabalho e estão atualizados até 2 (dois) dias anteriores à data da sua expedição.

No caso de pessoa jurídica, a Certidão atesta a empresa em relação a todos os seus estabelecimentos, agências ou filiais.

A aceitação desta certidão condiciona-se à verificação de sua autenticidade no portal do Tribunal Superior do Trabalho na Internet (<http://www.tst.jus.br>).

Certidão emitida gratuitamente.

INFORMAÇÃO IMPORTANTE

Do Banco Nacional de Devedores Trabalhistas constam os dados necessários à identificação das pessoas naturais e jurídicas inadimplentes perante a Justiça do Trabalho quanto às obrigações estabelecidas em sentença condenatória transitada em julgado ou em acordos judiciais trabalhistas, inclusive no concernente aos recolhimentos previdenciários, a honorários, a custas, a emolumentos ou a recolhimentos determinados em lei; ou decorrentes de execução de acordos firmados perante o Ministério Público do Trabalho ou Comissão de Conciliação Prévia.

0241
9

**OFÍCIO DO DISTRIBUIDOR, CONTADOR, PARTIDOR, DEPOSITÁRIO PÚBLICO E
AVALIADOR JUDICIAL**
Av. Roberto Conceição nº 532-CEP 86.192.550-fone/fax 0XX-43-3254-5892 CNPJ 01302537/0001-79
CAMBÉ - PARANÁ

**JUIZO DE DIREITO DA COMARCA DE CAMBÉ
ESTADO DO PARANÁ.**

OFÍCIO DE DISTRIBUIÇÃO E DEMAIS ANEXOS

**CERTIDÃO EXCLUSIVA DE FALÊNCIA E RECUPERAÇÃO DE EMPRESA
(JUDICIAL/EXTRAJUDICIAL) "PARA EFEITOS CIVIS"**

Eu, **Roseli de Figueiredo**, Distribuidora desta Comarca de Cambé-PR., na forma da lei,

CERTIFICO

A requerimento de pessoa interessada, para fins de licitação, que revendo nos livros deste Ofício, nos registros de feitos **CÍVEIS***, verifiquei **NÃO CONSTAR**, nos mesmos, distribuição de ação de **FALÊNCIA OU RECUPERAÇÃO DE EMPRESA (JUDICIAL/EXTRAJUDICIAL)**, contra a empresa: **DAMIÃO, LIZOTTI & CIA LTDA**, inscrita no C.N.P.J. sob nº 32.302.947/0001-43. Busca relativa aos últimos **20 (VINTE)** anos.

Por ser esta a expressão da verdade, assino e dou fé pública.
Dado e passado nesta cidade de Cambé-Paraná,

Em 16 de junho de 2021



Vilma Aparecida Ribeiro
Empregada Juramentada

CUSTAS: 33,66

* Com ressalva de quaisquer procedimentos já registrados junto ao SISTEMA PROJUDI, contudo, ainda não formalmente registrados junto a este setor de Distribuição.

OFICIAL DESIGNADA – Roseli de Figueiredo
EMPREGADA JURAMENTADA: Vilma Aparecida Ribeiro

0241
g

CERTIDÃO SIMPLIFICADA

Sistema Nacional de Registro de Empresas Mercantis - SINREM

Certificamos que as informações abaixo constam dos documentos arquivados nesta Junta Comercial e são vigentes na data da sua expedição.

Nome Empresarial: DAMIÃO, LIZOTTI & CIA LTDA		Protocolo: PRC2106680150			
Natureza Jurídica: Sociedade Empresária Limitada					
NIRE (Sede) 41208953977	CNPJ 32.302.947/0001-43	Data de Ato Constitutivo 21/12/2018	Início de Atividade 20/12/2018		
Endereço Completo Rua Pará, Nº 433, SALA 07,, Centro - Cambé/PR - CEP 86181-240					
Objeto Social COMÉRCIO ATACADISTA DE ELETRODOMÉSTICOS, EQUIPAMENTOS E SUPRIMENTOS PARA INFORMÁTICA, TELEFONIA, SEGURANÇA E VIGILÂNCIA ELETRÔNICA, PREVENÇÃO CONTRA INCÊNDIO, MATERIAIS ESPORTIVOS, TINTAS, VERNIZES, ABRASIVOS, AGRÍCOLAS E DE JARDINAGEM, EQUIPAMENTOS E ACESSÓRIOS PARA LAVANDERIAS INDUSTRIAIS, MATERIAL DE CONSTRUÇÃO, MATERIAIS ELÉTRICOS, FERRAGENS E FERRAMENTAS, INSTRUMENTOS MUSICAIS, INSTRUMENTOS DE MEDIÇÃO E DE PROTEÇÃO INDIVIDUAL, BOMBAS HIDRÁULICAS E COMPRESSORES DE AR CONDICIONADO.					
Capital Social R\$ 50.000,00 (cinquenta mil reais) Capital Integralizado R\$ 0,00 (zero reais)		Porte ME (Microempresa)	Prazo de Duração Indeterminado		
Dados do Sócio					
Nome DANIEL AUGUSTO ANDRE DAMIAO	CPF/CNPJ 005.935.509-35	Participação no capital R\$ 16.670,00	Espécie de sócio Sócio	Administrador S	Término do mandato
Nome RENAN AUGUSTO LIZOTTI	CPF/CNPJ 009.647.379-73	Participação no capital R\$ 16.665,00	Espécie de sócio Sócio	Administrador S	Término do mandato
Nome LUIS GUSTAVO ANDRE DAMIAO	CPF/CNPJ 009.479.969-58	Participação no capital R\$ 16.665,00	Espécie de sócio Sócio	Administrador S	Término do mandato
Dados do Administrador					
Nome DANIEL AUGUSTO ANDRE DAMIAO	CPF 005.935.509-35	Término do mandato			
Nome RENAN AUGUSTO LIZOTTI	CPF 009.647.379-73	Término do mandato			
Nome LUIS GUSTAVO ANDRE DAMIAO	CPF 009.479.969-58	Término do mandato			
Último Arquivamento		Ato/eventos		Situação	
Data 21/12/2018	Número 20187250545	315 / 315 - ENQUADRAMENTO DE MICROEMPRESA		ATIVA SEM STATUS	

Esta certidão foi emitida automaticamente em 07/05/2021, às 08:29:02 (horário de Brasília).
Se impressa, verificar sua autenticidade no <https://www.empresafacil.pr.gov.br>, com o código **GPEGMFVG**.



PRC2106680150

LEANDRO MARCOS RAYSEL BISCAIA
Secretário Geral

g



À
PREFEITURA MUNICIPAL DE JAGUARIÁIVA
Estado do Paraná

Ref.: PREGÃO ELETRÔNICO Nº. 77/2021 - BLL

DECLARAÇÃO CONJUNTA

A empresa DAMIÃO, LIZOTTI & CIA LTDA, sediada na Rua Pará, 433, Sala 07, centro, município de Cambé, Estado do Paraná, por intermédio de seu Sócio Administrador, o Sr. Daniel Augusto André Damião, portador do Reg. nº. 8.270.625-9 SSP/PR, e do CPF nº. 005.935.509-35, participante do Pregão Eletrônico nº. 77/2021, da Prefeitura Municipal de Jaguariaíva, declaro, sob as penas da lei que:

1. Declaramos, para fins de direito, que não fomos **declarados inidôneos** para licitar ou contratar com o poder público, em qualquer de suas esferas.
2. Declaramos que não há **superveniência de fato impeditiva** para a habilitação da proponente, sob as penas cabíveis, nos termos do Art. 32 da Lei nº 8.666/93.
3. Declaramos que nos comprometemos em **substituir nos prazos previstos** os produtos que estiverem fora dos padrões estabelecidos neste edital.
4. Declaramos, para os fins do disposto no inciso XXXIII do art. 7º da Constituição Federal, que **não empregamos menores de dezoito anos em trabalho noturno, perigoso ou insalubre e nem menores de dezesseis anos, em qualquer trabalho**, salvo na condição de aprendiz, a partir dos quatorze anos de idade, em cumprimento ao que determina o inciso V do art. 27 da Lei nº 8.666/93, acrescida pela Lei nº 9.854/99.
5. Declaramos **que conhecemos todos os termos da licitação**, bem como tomou conhecimento de todas as especificações concernentes ao objeto da licitação, declarando ainda que **cumpre** todos os requisitos exigidos.
6. Declaramos, sob as penas da lei, que na qualidade de proponente de procedimento licitatório sob a modalidade Pregão na Forma Eletrônica [Nº 77/2021], instaurado pelo Município de Jaguariaíva/PR, **não integramos em nosso corpo social, nem nosso quadro funcional empregado público ou membro comissionado de órgão direto ou indireto da Administração Municipal**.
7. Declaramos, para os devidos fins de direito, na qualidade de Proponente dos procedimentos licitatórios, instaurados por este Município, que o responsável legal da empresa é o Sr. Daniel Augusto André Damião, Portador do RG sob nº 8.270.625-9 SSP/PR e CPF nº 005.935.509-35, cuja função/cargo é sócio administrador, **responsável pela assinatura da Ata de Registro de Preços/contrato**.
8. Declaramos, para os devidos fins que em caso de qualquer comunicação futura referente a este processo licitatório, bem como em caso de eventual contratação, **concordo que a Ata de Registro de Preços/Contrato** seja encaminhado para o seguinte endereço:



0243
g



DAMIZOTTI
COMERCIAL

E-mail: damizotti2019@gmail.com

Telefone: (43) 3154-3009

Cambé, 30 de junho de 2021

DAMIAO LIZOTTI E CIA
LTDA:32302947000143

Assinado de forma digital por
DAMIAO LIZOTTI E CIA
LTDA:32302947000143
Dados: 2021.06.30 14:14:02 -03'00'

DANIEL AUGUSTO ANDRÉ DAMIÃO
RG. Nº. 8.270.625-9 SSP/PR
Sócio Administrador

32.302.947/0001-43

DAMIÃO, LIZOTTI & CIA LTDA. - ME

RUA PARÁ, 433 -SALA 07

CENTRO

CEP 86.181-240 - CAMBÉ - PR

g

DAMIAO, LIZOTTI & CIA LTDA - ME
Rua Pará, 433, Sala 07 – CEP: 86181-240 - Cambé / PR
Telefone: (43) 3154-3009 - E-mail: contato@damizotti.com.br
CNPJ: 32.302.947/0001-43 INSC. ESTADUAL: 90802435-42



DAMIZOTTI
COMERCIAL

0244
7

À
PREFEITURA MUNICIPAL DE JAGUARIÁIVA
Estado do Paraná

Ref.: PREGÃO ELETRÔNICO Nº. 77/2021 - BLL

DECLARAÇÃO DE INEXISTÊNCIA DE PARENTES

A empresa DAMIÃO, LIZOTTI & CIA LTDA, sediada na Rua Pará, 433, Sala 07, centro, município de Cambé, Estado do Paraná, por intermédio de seu Sócio Administrador, o Sr. Daniel Augusto André Damião, portador do Reg. nº. 8.270.625-9 SSP/PR, e do CPF nº. 005.935.509-35 participante do Pregão Eletrônico nº 33/2021, da Prefeitura Municipal de Jaguariaíva, declaro, sob as penas da lei, que na qualidade de proponente de procedimento licitatório sob a modalidade PREGÃO ELETRÔNICO nº 77/2021, instaurada pelo Município de Jaguariaíva, não integra nosso corpo social, nem nosso quadro funcional empregado público ou membro comissionado de órgão direto ou indireto da Administração Municipal.

Cambé, 30 de junho de 2021

**DAMIAO LIZOTTI E CIA
LTDA:32302947000143**

Assinado de forma digital por
DAMIAO LIZOTTI E CIA

LTDA:32302947000143

Dados: 2021.06.30 14:15:12 -03'00'

DANIEL AUGUSTO ANDRÉ DAMIÃO
RG. Nº. 8.270.625-9 SSP/PR
Sócio Administrador

32.302.947/0001-43

DAMIÃO, LIZOTTI & CIA LTDA. - ME

RUA PARÁ, 433 -SALA 07

CENTRO

CEP 86.181-240 - CAMBÉ - PR

DAMIAO, LIZOTTI & CIA LTDA - ME

Rua Pará, 433, Sala 07 – CEP: 86181-240 - Cambé / PR

Telefone: (43) 3154-3009 - E-mail: contato@damizotti.com.br

CNPJ: 32.302.947/0001-43

INSC. ESTADUAL: 90802435-42



À
PREFEITURA MUNICIPAL DE JAGUARIÁIVA
Estado do Paraná

Ref.: PREGÃO ELETRÔNICO Nº. 77/2021 - BLL

DECLARAÇÃO DE MICROEMPRESA

A empresa DAMIÃO, LIZOTTI & CIA LTDA, sediada na Rua Pará, 433, Sala 07, centro, município de Cambé, Estado do Paraná, por intermédio de seu Sócio Administrador, o Sr. Daniel Augusto André Damião, portador do Reg. nº. 8.270.625-9 SSP/PR, e do CPF nº. 005.935.509-35, participante do Pregão Eletrônico n.º 77/2021, da Prefeitura Municipal de Jaguariaíva, declaro, sob as penas da lei que estamos sob o regime de MICROEMPRESA, para efeito do disposto na LC 123/2006.

Cambé, 30 de junho de 2021

DAMIAO LIZOTTI E CIA
LTDA:32302947000143

Assinado de forma digital por
DAMIAO LIZOTTI E CIA

LTDA:32302947000143

Dados: 2021.06.30 14:14:37 -03'00'

DANIEL AUGUSTO ANDRÉ DAMIÃO
RG. Nº. 8.270.625-9 SSP/PR
Sócio Administrador

32.302.947/0001-43

DAMIÃO, LIZOTTI & CIA LTDA. - ME

RUA PARÁ, 433 -SALA 07

CENTRO

CEP 86.181-240 - CAMBÉ - PR

DAMIAO, LIZOTTI & CIA LTDA - ME

Rua Pará, 433, Sala 07 – CEP: 86181-240 - Cambé / PR

Telefone: (43) 3154-3009 - E-mail: contato@damizotti.com.br

CNPJ: 32.302.947/0001-43

INSC. ESTADUAL: 90802435-42

0246
D

PREFEITURA MUNICIPAL DE JAGUARIAÍVA - PR
JAGUARIAÍVA-PR

RESUMO DA PROPOSTA

PREGÃO ELETRÔNICO Nº 77/2021
Processo Administrativo Nº 119/2021
Tipo: REGISTRO DE PREÇO
PREGOEIRO: DENEVAL BUENO NETO
Data de Publicação: 18/06/2021 08:42:48

TOTAL DO PROCESSO: 94.872,95

DAMIÃO, LIZOTTI & CIA LTDA 32.302.947/0001-43 94.872,95

LOTE 1 Quant.: 1 Num: 008 **Total: 1.636,86**

Item: 1 Unidade: UND Marca: CON CERCAF Modelo: C41

Descrição: CAFETEIRA INDUSTRIAL 4L INOX - Possui o sistema de aquecimento em banho-maria. Torneiras com visor de nível para água e café. Torneira horizontal. Resistência tubular. Termostato regulável de 20° a 120°. Primeira linha certificada pelo Inmetro. Acompanha coador de pano e escova para limpeza das torneiras. Possui base com pingadeira removível. 110V. Garantia de 12 meses

Quantidade: 2 **Valor Unit.: 818,43** Total Item: 1.636,86

LOTE 2 Quant.: 1 Num: 014 **Total: 16.767,52**

Item: 2 Unidade: UND Marca: PHILCO Modelo: PHP500

Descrição: BATEDEIRA PLANETÁRIA TURBO INOX - Consumo de energia (kW/h) 0,5. Potência (W)500. Capacidade (L)4. 11 Velocidades + função turbo, com tigela em inox, 03 Pares de batedores para: massas leves, massas pesadas e cremes e claras em neve . 110v

Quantidade: 22 **Valor Unit.: 762,16** Total Item: 16.767,52

LOTE 4 Quant.: 1 Num: 087 **Total: 6.290,68**

Item: 4 Unidade: UND Marca: PHILIPS WALITA Modelo: RI2134-50

Descrição: LIQUIDIFICADOR 5 VELOCIDADES 750W - AZUL MALIBU - 5 velocidades. Lâminas integradas ao copo em aço inox. 750W de potência Capacidade total do copo: 2,4L - Copo SAN - Tritura gelo.

Quantidade: 22 **Valor Unit.: 285,94** Total Item: 6.290,68

LOTE 5 Quant.: 1 Num: 030 **Total: 8.169,70**

Item: 5 Unidade: UND Marca: VENTISOL Modelo: COD. 440

Descrição: EXAUSTOR INDUSTRIAL 30CM 220V- POTÊNCIA: 1/6CV; Diâmetro: 30x20cm - aço 22; Vazão: 1500m³/h; 1650 RPM - 50/60Hz; Acompanha chave de reversão.

Quantidade: 22 **Valor Unit.: 371,35** Total Item: 8.169,70

LOTE 8 Quant.: 1 Num: 020 **Total: 13.155,00**

Item: 8 Unidade: UND Marca: LIBELL Modelo: MASTER BRANCO

Descrição: BEBEDOURO DE COLUNA PARA GALÃO Frequência: 60 hz, Potência: 112 W, Controle externo de temperatura: Termostato Frontal, Bandeja de água removível, Fornece água gelada e natural, Maior altura para copos: 13 cm, Capacidade de litros por hora: 3,5 l/h, Aceita galões de 10 ou 20 litros, Aceita copos grandes, Corrente: 1,60/0,9 A, Alças laterais e 2 torneiras embutidas. Dimensões do Produto: Altura: 99 cm. Largura: 31.3 cm. Profundidade: 31.1 - Peso: 14.8 kg

Quantidade: 15 **Valor Unit.: 877,00** Total Item: 13.155,00

LOTE 9 Quant.: 1 Num: 048 **Total: 990,51**

Item: 9 Unidade: UND Marca: FORTG Modelo: FG3004

0247
D.

**PREFEITURA MUNICIPAL DE JAGUARIAÍVA - PR
JAGUARIAÍVA-PR**

Descrição: PARAFUSADEIRA E FURADEIRA SEM FIO - Possui 8 posições de torque. Mandril de aperto rápido. Exclusivo Sistema Bivolt. Empunhadura central balanceada. Velocidade Variável e Reversível. Compartimento Porta-Bit. Inclui 1 Ponta Fenda/Philips , Carregador Bivolt e Bateria Intercambiável.

Quantidade: 3 **Valor Unit.: 330,17** Total Item: 990,51

LOTE 13 Quant.: 1 Num: 003 **Total: 24.836,28**

Item: 13 Unidade: UND Marca: GOLDENTEC Modelo: GT3500

Descrição: PROJETOR MULTIMÍDIA 3500 LUMENS WIRELESS - Resolução XGA 1024x768 pixels, 200w UHE, Lente de Projeção: Zoom óptico / Foco manual - Zoom: 1,0-1,2 - Razão de Projeção (Throw Ratio): 1,40-1,68 - Tamanho (distância de projeção): 30" - 300" (0,84 -10.42 m), compatível com Computadores, notebooks, TVs, Vídeo Games e outros equipamentos que suportam Projetor, conexões HDMI x 1 Computador : VGA RGB (D-sub 15-pinos) x 1 S-Vídeo: Mini DIN x 1 Video Composto: RCA (amarelo) x1 USB Tipo A x 1 (Memoria USB, Wi-fi) USB Tipo B x 1 (USB Display, Mouse, Controle) Audio: RCA x 2 (vermelho/branco), bivolt, com controle remoto, garantia 36 meses.

Quantidade: 6 **Valor Unit.: 4.139,38** Total Item: 24.836,28

LOTE 20 Quant.: 1 Num: 022 **Total: 23.026,40**

Item: 20 Unidade: UND Marca: BRAESI Modelo: ALI-05

Descrição: AMASSADEIRA DE PÃO SEMI-RÁPIDA 5KG BIVOLT SE Estrutura em aço com acabamento em pintura epóxi; O modelo ALI-05 tem carenagem e tampa em polímero termoformado de alta resistência; Cuba em aço inox; Sistema basculante e pás fixas.

Quantidade: 8 **Valor Unit.: 2.878,30** Total Item: 23.026,40

DOCUMENTOS ANEXADOS

Horário: 30/06/2021 14:33	Documento: Atestado de Capacidade Técnica
Endereço: http://lanceeletronico.blob.core.windows.net/participantdocuments/8501cd0bf3f742b3a2a168f5b48844a4.pdf	
Horário: 30/06/2021 14:33	Documento: Ato Constitutivo (Estatuto ou Contrato Social)
Endereço: http://lanceeletronico.blob.core.windows.net/participantdocuments/cb00b7420a204bfb8812ae961237358.pdf	
Horário: 30/06/2021 14:33	Documento: Cadastro de CNPJ
Endereço: http://lanceeletronico.blob.core.windows.net/participantdocuments/23b0f3a90e154a2d8688ecfd06677f03.pdf	
Horário: 30/06/2021 14:33	Documento: Certidão conjunta de débitos relativos a Tributos Federais
Endereço: http://lanceeletronico.blob.core.windows.net/participantdocuments/6f70f5314ca148088349211a894269af.pdf	
Horário: 30/06/2021 14:33	Documento: Certidão de regularidade de débito com a Fazenda Estadual
Endereço: http://lanceeletronico.blob.core.windows.net/participantdocuments/54b125fb041949948599dfbe1be955d5.pdf	
Horário: 30/06/2021 14:33	Documento: Certidão de regularidade de débito com a Fazenda Municipal
Endereço: http://lanceeletronico.blob.core.windows.net/participantdocuments/dce0ad98fec44fa89530f8ec382c5cea.pdf	
Horário: 30/06/2021 14:33	Documento: Certidão de regularidade débito para com o Fundo de Garantia por Tempo de Serviço (FGTS)
Endereço: http://lanceeletronico.blob.core.windows.net/participantdocuments/44c08ea1a68647aab071a2f1fabd79d2.pdf	
Horário: 30/06/2021 14:33	Documento: Certidão Negativa de Débitos Trabalhistas (CNTD)
Endereço: http://lanceeletronico.blob.core.windows.net/participantdocuments/605f3c0506804fa89ff69265925ebeb.pdf	
Horário: 30/06/2021 14:33	Documento: Certidão Negativa de Falência ou Concordata
Endereço: http://lanceeletronico.blob.core.windows.net/participantdocuments/12334af44cb0461e829c6efe1eca7d37.pdf	
Horário: 30/06/2021 14:33	Documento: Certidão Simplificada da Junta Comercial
Endereço: http://lanceeletronico.blob.core.windows.net/participantdocuments/7f35e6bd73ed4394b6b7f5d403424bc2.pdf	
Horário: 30/06/2021 14:33	Documento: Declaração de cumprimento dos requisitos de Habilitação
Endereço: http://lanceeletronico.blob.core.windows.net/participantdocuments/8041771763fb47ff9459312a938a852c.pdf	

D.

024
9

**PREFEITURA MUNICIPAL DE JAGUARIAÍVA - PR
JAGUARIAÍVA-PR**

Horário: 30/06/2021 14:33 **Documento:** Declaração de enquadramento no regime de tributação de ME/EPP
Endereço: <http://lanceeletronico.blob.core.windows.net/participantdocuments/3814c8868cdd4291ade9ad1d0dff2704.pdf>
Horário: 30/06/2021 14:33 **Documento:** Declaração de Idoneidade
Endereço: <http://lanceeletronico.blob.core.windows.net/participantdocuments/a26104a24f874712a05eab018a1f691c.pdf>
Horário: 30/06/2021 14:33 **Documento:** Declaração de inexistência de fatos impeditivos ou supervenientes
Endereço: <http://lanceeletronico.blob.core.windows.net/participantdocuments/27a3b8ab43f1473c8c0f89d34cc615a3.pdf>
Horário: 30/06/2021 14:33 **Documento:** Declaração de inexistência de parentes
Endereço: <http://lanceeletronico.blob.core.windows.net/participantdocuments/4be9163ea1354807973959c935ce4b92.pdf>
Horário: 30/06/2021 14:33 **Documento:** Declaração de não utilização de mão de obra infantil
Endereço: <http://lanceeletronico.blob.core.windows.net/participantdocuments/91ccf270bd584fed80367b412d89c91f.pdf>

ARQUIVOS ANEXADOS À ITENS

Lote Item Endereço

**DAMIAO LIZOTTI E CIA
LTDA:3230294700014
3**

Assinado de forma digital por
DAMIAO LIZOTTI E CIA
LTDA:32302947000143
Dados: 2021.06.30 14:41:02
-03'00'

9



0249
D

ATESTADO DE CAPACIDADE TÉCNICA

Atestamos para os devidos fins que a empresa **DAMIÃO, LIZOTTI & CIA LTDA**, inscrita no CNPJ sob nº 32.302.947/0001-43, estabelecida na Rua Pará, nº. 433 – Sala 07, centro, no Município de Cambé, Estado do Paraná, forneceu para nossa empresa, móveis e eletrodomésticos, equipamentos eletrônicos e de informática demonstrando a execução com qualidade, não existindo, até a presente data, fatos que desabonem a conduta e a responsabilidade com as obrigações assumidas, confirmando assim a capacidade técnica, física e operacional para a execução do que foi proposto.

Por ser verdade, firmamos o presente.

Cambé, 26 de março de 2019.

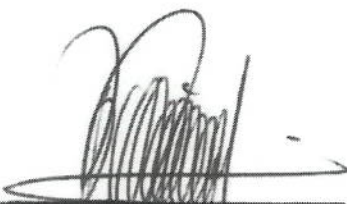
JONISAN IND. E COM. DE METAIS - EIRELI
C.N.P.J.: 85.086.197/0001-86
ROSANA C. NICOLINI
C.P.F.: 804.188.059-20
RG: 5.793.617-7
PROCURADORA

85.086.197/0001-86
JONISAN INDÚSTRIA E COMÉRCIO
DE METAIS - EIRELI
RUA NITERÓI, 157
VILA GUARANI
CEP 86182-070 - CAMBÉ-PR

0259
D.

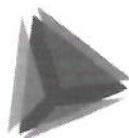

TCEPR
TRIBUNAL DE CONTAS DO ESTADO DO PARANÁ

Consulta de Impedidos de Licitar

CNPJ: 32302947000143

NENHUM ITEM ENCONTRADO!



Consulta Consolidada de Pessoa Jurídica

Este relatório tem por objetivo apresentar os resultados consolidados de consultas eletrônicas realizadas diretamente nos bancos de dados dos respectivos cadastros. A responsabilidade pela veracidade do resultado da consulta é do Órgão gestor de cada cadastro consultado. A informação relativa à razão social da Pessoa Jurídica é extraída do Cadastro Nacional da Pessoa Jurídica, mantido pela Receita Federal do Brasil.

Consulta realizada em: 01/07/2021 16:01:45

Informações da Pessoa Jurídica:

Razão Social: **DAMIAO, LIZOTTI & CIA LTDA**
CNPJ: **32.302.947/0001-43**

Resultados da Consulta Eletrônica:

Órgão Gestor: **TCU**
Cadastro: **Licitantes Inidôneos**
Resultado da consulta: **Nada Consta**

Para acessar a certidão original no portal do órgão gestor, clique [AQUI](#).

Órgão Gestor: **CNJ**
Cadastro: **CNIA - Cadastro Nacional de Condenações Cíveis por Ato de Improbidade Administrativa e Inelegibilidade**
Resultado da consulta: **Nada Consta**

Para acessar a certidão original no portal do órgão gestor, clique [AQUI](#).

Órgão Gestor: **Portal da Transparência**
Cadastro: **Cadastro Nacional de Empresas Inidôneas e Suspensas**
Resultado da consulta: **Nada Consta**

Para acessar a certidão original no portal do órgão gestor, clique [AQUI](#).

Órgão Gestor: **Portal da Transparência**
Cadastro: **CNEP - Cadastro Nacional de Empresas Punidas**
Resultado da consulta: **Nada Consta**

Para acessar a certidão original no portal do órgão gestor, clique [AQUI](#).

Obs: A consulta consolidada de pessoa jurídica visa atender aos princípios de simplificação e

0252

9.

racionalização de serviços públicos digitais. Fundamento legal: Lei nº 12.965, de 23 de abril de 2014, Lei nº 13.460, de 26 de junho de 2017, Lei nº 13.726, de 8 de outubro de 2018, Decreto nº 8.638 de 15, de janeiro de 2016.

RB DISTRIBUIDORA E COMÉRCIO ATACADISTA DE MERCADORIAS EM GERAL LTDA

0253

CNPJ nº 39.782.004/0001-04 – I.E 583.015.361.117

D.

PREGÃO ELETRÔNICO nº 77/2021

PROPOSTA REAJUSTADA

Apresentamos nossa proposta para fornecimento do objeto da presente licitação Pregão, na Forma Eletrônica Nº 77/2021 acatando todas as estipulações consignadas no respectivo Edital e seus anexos.

IDENTIFICAÇÃO DO CONCORRENTE:

NOME DA EMPRESA: RB DISTRIBUIDORA E COMÉRCIO ATACADISTA DE MERCADORIAS EM GERAL LTDA

CNPJ Nº39.782.004/0001-04

INSCRIÇÃO ESTADUAL: 583.015.361.117

ITEM	QTD	UNID	DESCRIÇÃO DO OBJETO	UNIT	TOTAL	MARCA/ FABRICAN
2	22	UND	BATEDEIRA PLANETÁRIA TURBO INOX - Consumo de energia (kW/h) 0,5. Potência (W)500. Capacidade (L)4. 11 Velocidades + função turbo, com tigela em inox, 03 Pares de batedores para: massas leves, massas pesadas e cremes e claras em neve . 110v	R\$ 413,00	R\$ 9.086,00	PHILCO
3	22	UND	MULTIPROCESSADOR 7EM1 - Processa, rala, corta em tiras e fatias, mói, tritura e liquidifica, espreme e bate massas de bolo. Jarra do liquidificador 1,5L e jarra do multiprocessador 1L. 2 velocidades.110V.680W. Conteúdo da embalagem: 1 Unidade motora 2 velocidades + 1 lâmina + 1 batedor demassa leve + 1 disco para cortar/ralar + 1 discoemulsificador + 1 jarra demultiprocessador/espremedor + 1 jarra de liquidificador + 1 eixo adaptador + 1 socador + disco emulsificador + 1 manual de instruções.	R\$ 365,93	R\$ 8.050,46	OSTER
8	15	UND	BEBEDOURO DE COLUNA PARA GALÃO. Frequência: 60 hz, Potência: 112 W, Controle externo de temperatura: Termostato Frontal, Bandeja de água removível, Fornece água gelada e natural, Maior altura para copos: 13 cm,Capacidade de litros por hora: 3,5 l/h, Aceita galões de 10 ou 20 litros, Aceita copos grandes, Corrente: 1,60/0,9 A, Alças laterais e 2 torneiras embutidas. Dimensões do Produto: Altura: 99 cm. Largura: 31.3 cm. Profundidade: 31.1 - Peso: 14.8 kg	R\$ 735,00	R\$ 11.025,00	KARINA BEBEDOUR
10	1	UND	CHALEIRA ELETRICA Antiaderente e pode ser retirada da base e levada à mesa, pois é portátil. Tem capacidade de 1,7 litros, ferve a água em poucos minutos, possui também resistência embutida, 110v.	R\$ 108,31	R\$ 108,31	LIVING
17	6	Und	LAVADORA DE ALTA PRESSÃO 1600 LIBRAS - Profissional, 1600 libras, mangueira com 7,5 metros, 02 tipos de jato na mesma tubeira. Regulagem dos jatos. Aplicador de detergente integrado. Engate rápido. Gatilho com trava de segurança. Carrinho para transporte com rodízios. 110 Volts. Garantia 1 ano	R\$ 696,00	R\$ 4.176,00	KARCHEI
18	18	UND	LAVADORA PROFISSIONAL MONOFÁSICA LJ3100 400 LIBRAS COM CARRINHO E MANGUEIRA 10 METROS. Indicado para uso profissional. Possui pistões de aço inox trabalhando imersos no óleo.Tensão: 110/220V. Vazão máxima: 26l/min. Pressão máxima: 400lbf/pol ² . Motor: 4 polos - 1750rpm - 3hp. Diâmetro polia: 2 A 85mm. Correias: 2 A40.Rotação: 570RPM. Número de pistões: 3 Diâmetro do furo do bico: 3,2mm	R\$ 2.602,64	R\$ 46.847,52	ZM BOMB
20	8	UND	AMASSADEIRA DE PÃO SEMI-RÁPIDA 5KG BIVOLT SE Estrutura em aço com acabamentoem pintura epóxi; O modelo ALI-05 tem carenagem e tampa em polímero termo formado de alta resistência; Cuba em aço inox; Sistemabascalante e pás fixas.	R\$ 2.445,00	R\$ 19.560,00	BRAESI

D.

P.

RB DISTRIBUIDORA E COMÉRCIO ATACADISTA DE MERCADORIAS EM GERAL LTDA

CNPJ nº 39.782.004/0001-04 – I.E 583.015.361.117

ENDEREÇO: Rua Oliveira Ramos nº 925, Bom Jesus - Riversul/SP

TELEFONE: (15) 3571-1356

Banco Cooperativa Sicredi. Ag 0753 C/C 58174-7

Riversul, 01 de julho de 2021.



RB DISTRIBUIDORA E COMÉRCIO ATACADISTA DE MERCADORIAS EM GERAL LTDA

Laís Maria Machado Affonso

Representante Legal

RG nº 54.821.890-0 / CPF nº 433.006.458-83

0254
5.

5.

0255
g.

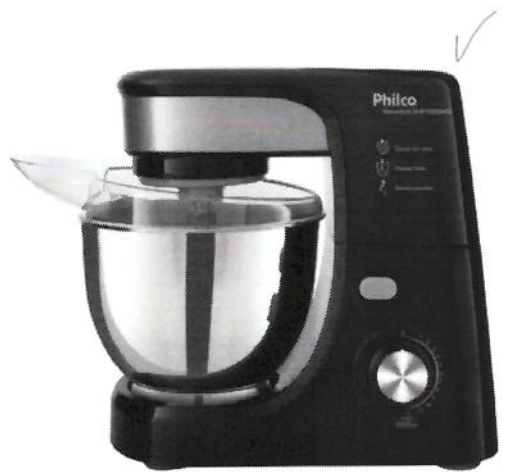

Batedeira Planetária Philco Turbo Inox PHP500

CARACTERISTICA

- Tigela **Inox**
- Modelo **Fixa**
- Nº de velocidades **11**
- Função Pulsar **Sim**
- Batedores p/ massas leves **Sim**
- Batedores p/ massas pesadas **Sim**
- Outros batedores- **01 Batedor de claras em neve**
- Características Gerais- **Prepare grandes quantidades de uma só vez - Controle Eletrônico de velocidades: variação de velocidade para diferentes receitas - Batedor para claras em neve: Prepara de forma rápida e eficiente claras em neve, chantili e maionese - Batedor para massas leves: Bate bolos, pudins, mousses e outros cremes - Batedor para massas pesadas: Ideal para preparar pizzas, panetones, pães doces ou salgados - Tampa antirrespingos: Mais praticidade e higiene na sua cozinha - Com acessório alimentador de ingredientes: praticidade durante o preparo - Design moderno: Acabamento da face frontal em aço inox - Com 11 Velocidades + Função Turbo - Total de 12 velocidades**

ESPECIFICACOES TECNICAS

- Consumo de energia (kW/h) **0,5**
- Potência (W) **500**
- Cor **Prata**
- Conteúdo da Embalagem- **01 Batedeira Planetária Philco Turbo Inox PHP500 com 11 Velocidades - Preta - 01 Tigela em inox - 03 Pares de batedores para: massas leves, massas pesadas e cremes e claras em neve**
- Garantia **12 meses**
- Observações- **Disponível em 110v e 220v (não é um produto bivolt)**
- Dicas de Utilização- **O número de velocidades são 11 + a Função Turbo totalizam 12 velocidades no controle de velocidades.**
- Entrega do Produto **Todas as instruções, manuais e peças necessárias para a montagem são fornecidas junto com o produto.**
- Altura **33,00 Centímetros**
- Largura **44,00 Centímetros**
- Profundidade **24,00 Centímetros**
- Peso **3,37 Quilos**

g.

0256

g.



g.

O Processador de Alimentos Oster MPR870 é um produto 7 em 1. Explore todas as possibilidades de uso dos acessórios como o processador, espremedor, liquidificador e emulsificador.

Completo, versátil e prático, são 1000W de potência, duas velocidades e mais a função Pulsar, perfeitos para fazer tudo o que você quiser, doces, salgados, bolos, massas leves e muito mais. Ótimo para quem precisa de rapidez e agilidade para preparar deliciosas refeições.

Multifunção, com o Processador de Alimentos Oster MPR870 é possível fatiar, cortar, ralar, processar, picar, triturar, moer, liquidificar, misturar, bater massas e claras em neve. Com lâminas em aço inox, super resistente e acessórios exclusivos para cada função.

Aproveite o máximo do seu Processador Oster. Sem esforço, sem cheiro de temperos nas mãos, você vai se surpreender com as infinitas possibilidades de uso, com o design moderno, acabamento perfeito e a eficiência que sempre sonhou.

Botão pulsar **Sim**

Características Gerais- **Design moderno e intuitivo: fácil manuseio - Versátil: único produto com 7 acessórios para diversas possibilidades de receitas - Funções: fatiar, cortar, ralar, processar, picar, triturar, moer, liquidificar, misturar, bater massas e claras em neve - Potente e completo - Praticidade e rapidez no dia a dia - Processador: moer, picar, fatiar, e cortar vários tipos de alimentos, além de bater massas leves - Liquidificador: ideal para preparar sucos, sopas, vitaminas, smoothies e molhos - Espremedor: sucos fresquinhos e feitos na hora - Emulsificador: indicado para bater claras em neve, maionese e chantilly - Lâminas afiadas em aço inox - Alta performance: motor potente e durável para processar os alimentos por completo - Capacidade máxima do processador 300 gramas: Indicado para bater, aerar e misturar massas leves e processar, picar e triturar alimentos**

Acessórios- **Disco reversível para fatiar/ ralar - Lâmina para amassar massas e misturar ingredientes macios - Lâmina multiuso em forma de S para picar e triturar ingredientes mais duros - Jarra de Liquidificador : medidas AxLxP em cm 40x21,5x22,5 - Jarra do multiprocessador: medidas AxLxP em cm 39x25x23 - Acessório espremedor de frutas: medidas AxLxP em cm 30x25x23**

Porta-fio **Não**

Funções- **Batedor - Cortador - Espremedor - Fatiador - Liquidificador - Moedor - Ralador - Triturador - Emulsificar - Picar**

Tipo **Multiprocessador**

Nº de velocidades **2**

Consumo de energia (kW/h) **0,68 kW/h**

g.

0257



Cor **Preto/Prata**

Potência (W) **1000**

Capacidade total da tigela do processador (litros) **Copo do Liquidificador - 1,5 L / Esprededor e Multiprocessador - 1 L**

Tensão/Voltagem- **110V - 220V**

Conteúdo da Embalagem- **01 Processador de Alimentos Oster MPR870 7 em 1 com 1000W- Preto**

Acessórios: - 01 Disco reversível para fatiar/ ralar - 01 Lâmina para bater massas leves - 01 Lâmina de corte - 01 Disco emulsificador - 01 Jarra de Liquidificador - Conjunto de Esprededor: Cone e peneira - Manual de instruções

Garantia **12 meses**

Observações- - **Disponível em 110v e 220v (não é um produto bivolt) - Demais produtos que não fazem parte do conteúdo da embalagem, são ilustrativos e não são vendidos com o produto. - - Nunca lave os acessórios em máquina de lavar louças, pois existem partes plásticas que podem ser danificadas pela alta temperatura da água.**

Dicas de Utilização- **Pulsar: Utilize esta função toda a vez que precisar de rápidos acionamentos do motor como por exemplo, triturar alimentos duros de modo intermitente. - Velocidade média 1: Para misturar massas, ricotas e queijos macios, sucos concentrados, etc. Fazer papinhas, liquidificar gelatinas, mousses, polpa de frutas, sorvetes, etc. Para picar ou cortar vegetais ou alimentos macios. - Velocidade média 2: Para moer, cortar, picar e triturar gelo, carnes ou grãos. Fazer vitaminas com gelo, bater sorvete, creme com leite, chantillys, etc. - Disco de corte lado 1: Ideal para fatiar / cortar alimentos macios - Disco de ralar lado 2: Com ele você pode ralar os alimentos. Ideal para o preparo de saladas ou refogados. Você também pode ralar chocolate, queijos rígidos ou macios.**

Entrega do Produto- **Todas as instruções, manuais e peças necessárias para a montagem são fornecidas junto com o produto - não nos responsabilizamos pela instalação/montagem**

Altura **39,00 Centímetros**

Largura **25,00 Centímetros**

Profundidade **23,00 Centímetros**

Peso **2,40 Quilos**

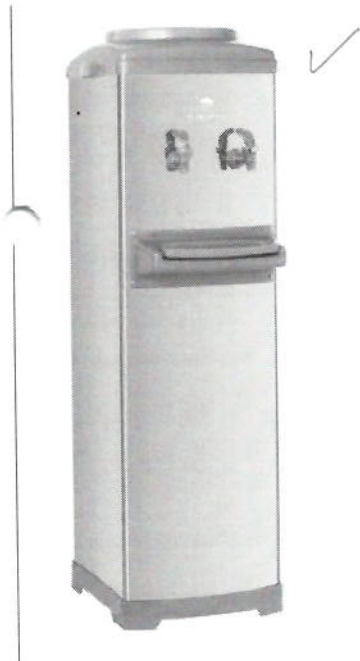

Descrição

BEBEDOURO REFRIGERADO POR COMPRESSOR COLUNA AÇO INOX K10.



0258
D.

- O valor do frete pode ser parcelado juntamente com o valor do produto; clique no botão comprar, selecione seu Estado, e o valor do frete será adicionado ao valor do produto

Linha Extreme

Bebedouro de Coluna Karina K10 Água Gelada ou Natural - 110v ou 220v

- * Fornece água Gelada e Natural;
- * Gabinete com aço inoxidável com tampa e base injetados;
- * Controle manual de temperatura;
- * CFC Free - Gás R 134A.
- * Reservatório em material polietileno atóxico
- * Serpentina externa, não fica em contato com a água;
- * Não enferruja;
- * Alça de transporte para facilitar o manuseio.
- * Capacidade de Armazenamento 2 Litros

ESPECIFICAÇÕES TÉCNICAS

- Marca: Karina Bebedouros;
- Motor: 120w - 60Hz;
- Consumo de Energia (kWh/mês): 9,45 (127v) / 8,8 (220v);
- Acomoda Garrafão: 10 ou 20L;
- Capacidade: 3 Litros;
- Temperatura de Resfriamento: 10°C;
- Vazão Nominal: 40L/h;
- Dimensões (AxLxP): 93x30x36 cm;

GARANTIA DO PRODUTO

- Assistência Técnica em todo território nacional;
- Garantia de 1 ano contra defeitos de fabricação;
- Cumpre todas as normas e leis vigentes;
- Certificado pelo INMETRO

INFORMAÇÕES IMPORTANTES

Após a compra informar no campo de perguntas ou via e-mail (disponibilizado pelo Mercado Livre após a confirmação do pagamento) qual a voltagem do bebedouro, 110 ou 220v;

D.

025
5

162849 - CHALEIRA ELETRICA A5 LIVING 1.8L - A5-18 B



Descrição

MATERIAL DO PRODUTO:

Material do Cabo e base: Plástico

Material: Inox

Revestimento: Inox

CARACTERÍSTICAS DO PRODUTO:

Voltagem: 127 Volts

Potência: 1000 Watts

Litros: 1,8 Litros

Liga/Desliga: Desliga automático ao ferver

DIMENSÕES:

Altura: 24 cm

Largura: 14 cm

Comprimento: 22 cm

Peso 0,730 g

5



Descrição do Produto

Lavadora de Alta Pressão Completa, fabricada com materiais de alta qualidade, compacta e eficaz. Principais Aplicações: Produtores Rurais, lavagem de calçadas e autos em geral, residências, escolas e condomínios.

- Características:

- :: Válvulas em aço inox
- :: Cabo elétrico de 5 metros com plug
- :: Mangueira com 10 metros de Extensão
- :: Esguicho com leque regulável
- :: Protetor de Correia de Acordo com a norma NR-12
- :: Chave elétrica de 30A
- :: Mangueira de Sucção com 2,5 metros de extensão
- :: Chave para ajuste das gaxetas
- :: Manutenção simples e de baixo custo
- :: Com Carrinho

- Especificações Técnicas:

- :: Tensão: 220V
- :: Potência Motor 3CV
- :: Vazão (Litros/Minuto) 28
- :: Pressão - PSI (bar) 420 (28)
- :: Vazão Mínima para Funcionamento (L/m) 31

- Conteúdo da embalagem:

- :: 1 Lavadora Industrial de Alta Pressão

- Garantia.

0261
g.

LANÇA MENTO

MANGUEIRA DE SUÇÃO DE DETERGENTE

CABECOTE DE ALUMÍNIO MAIS RESISTENTE

LAVADORA DE ALTA PRESSÃO LINHA K2

Pressão: 1600 PSI

Vazão: 280 L/h

Potência: 1200 W

Outros acessórios inclusos:





LANÇA LEQUE



PORTA ACESSÓRIOS INTEGRADO



APLICADOR DE DETERGENTE

KÄRCHER

ECONOMIZA ATÉ 80% DE ÁGUA

K2

Acessórios inclusos



1.600 psi

1.200 W

CABECOTE DE ALUMÍNIO MAIS RESISTENTE

MANCUEIRA DE SUÇÃO PARA APLICAÇÃO DE DETERGENTE

IDEAL PARA USO EM



g.

0262
D.



Masseira Semirrápida Basculante Braesi 5Kg Bivolt ALI-05 A Masseur Semirrápida Basculante 5Kg da Braesi é ideal para pequenos empreendedores que já possuem ou querem abrir uma panificadora, confeitaria ou restaurante e também para autônomos que trabalham em casa fabricando pães, bolachas, cucas, entre outros. Ela possui estrutura em aço com fino acabamento em pintura epóxi, que ajuda a proteger o equipamento e facilita sua limpeza. Não perca a oportunidade de equipar seu negócio com um maquinário profissional e de fácil utilização. Especificações: Estrutura em aço com fino acabamento em pintura epóxi Carenagem e tampa em polímero termo formado de alta resistência Cuba em aço inox Sistema basculante Pás fixas Ideais para misturas de pães, cucas, macarrões, biscoitos e outros Capacidade: 5Kg : Frequência: 50/60Hz Potência: 520/450W Consumo: 0,49KW/h Dimensões do Produto (LxAxP): 50,3 x 53 x 35,7 cm Peso do Produto: 25 kg EAN: 7898466501475 Código: ALI-05 Marca: Braesi

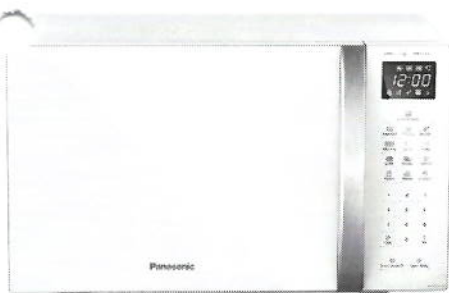

Micro-ondas Panasonic 34L NN-ST65LWRUN Branco

Para quem procura um produto para ter mais praticidade na hora de preparar ou esquentar alimentos, o Micro-ondas NN-ST65LWRUN da Panasonic é a melhor opção em qualidade e alta tecnologia. Com um design extremamente elegante na cor branco e um lindo acabamento ele possui 34 litros de capacidade, ideal para você preparar deliciosas receitas. Sem contar que ele conta com receitas pré-programadas, prato giratório, relógio e trava de segurança. E tem mais conta com revestimento antiaderente e o sistema antimicrobiano que inibe em 99,9% a proliferação das bactérias.

D.

0263
D

Informações técnicas

Marca Panasonic

Referência NN-ST65LWRUN

Modelo NN-ST65LWRUN

Material

Vidro Plástico Aço

Capacidade

34L

Instalação

de Mesa

Cor

Branco

Potência

900W

Níveis de potência

10

Funções

6 receitas: Quibe, Cocada, Vegetais, Pipoca, Pudim e Brigadeiro Prato Giratório Relógio Trava de segurança

Painel

Eletrônico

Frequência

2450Mhz

Eficiência energética

A

Voltagem

110 Volts

Tipo de tomada

20A

Consumo aproximado de energia

Seguir as orientações contidas no Manual de Instruções

Certificações

D

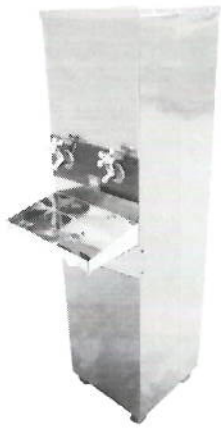

0264
J.

BEBEDOURO - 25 LITROS

MODELO: GIRA-025

Desenvolvido para atender locais com médio fluxo e concentração de pessoas, ideal para pequenos comércios, escritórios ou até mesmo sua casa.

Kit Instalação Gratuito.

Tensão 110V/220V

Opções

2 Torneiras 1 Torneira, 1 Jato

Temperatura da Água

1 Torneira (Gelada) e 1 Jato (Gelada) 1 Torneira (Natural) e 1 Jato (Gelada) 1 Torneira (Gelada) e 1 Torneira (Natural) 2 Torneiras (Gelada)

Descrição Detalhes do Produto

FICHA TÉCNICA

- * Corpo e estrutura em aço inox 430 e pés reguláveis;
- * Aparador de água (pingadeira) em aço Inox 430;
- * Serpentina em aço inox 304 (interna);
- * Reservatório em polipropileno atóxico;
- * Isolamento térmico em PS;
- * Boia Controladora do nível de água;
- * Tomada de 3 pinos conforme a norma da ABNT/nbr/603351
- * Certificado pelo INMETRO;
- * Baixo consumo de energia;
- * Termostato com 7 níveis para controle de temperatura;
- * Gás ecológico R134A;
- * Refrigeração por compressor que garante maior eficiência;
- * Motor Tecumseh 1/12+ hp 127v (2,5A) OU 220v (1,10A) 60Hz-280W;
- * Tensão/potência: 110v ou 220v (não é bivolt);

J.

0265
49

* Armazena 25 litros de água gelada;

* Consumo médio: 17,58 kw/h mês;

MEDIDAS DO PRODUTO

Dimensões (CXAXP) sem embalagem

* Altura: 120 cm;

* Largura: 32 cm;

* Profundidade: 32 cm;

* Peso: 20kg

49

0266
J.

162856 - VENTILADOR MONDIAL 50CM COLUNA SUPER TURBO VTX-50C - 5002-02



Descrição

IDENTIFICAÇÃO DO PRODUTO

PRODUTO: VENT 50CM VTX-50C-8P 127V/220V 60Hz SUPER TURBO COLUNA

MARCA: MONDIAL

POTÊNCIA(W)::150

VOLTAGEM / FREQUÊNCIA: 127V/220V 60Hz

LARGURA:56,0 cm

PROFUNDIDADE:27,0 cm

ALTURA: 56,0cm

PESO BRUTO: 7,5 kg

PESO LIQUIDO: 7,2 kg

J.

0267
G.

007487/2020

Peso aproximado

Peso do produto 14,8kg

Peso do produto com embalagem 15,7kg

Dimensões do produto

Produto Largura: 50cm Altura: 32,5cm Profundidade: 43,2cm

Dimensões do produto com embalagem

Dimensões da embalagem Largura: 56,5cm Altura: 38cm Profundidade: 45cm

Garantia

Prazo de Garantia 01 ano (3 meses de garantia legal e mais 9 meses de garantia especial concedida pelo fabricante)

SAC do fornecedor (E-mail)

preencher os campos da página <https://www.panasonic.com/br/suporte/assistencia-tecnica.html>

Conteúdo da embalagem

- 1 Micro-ondas - 1 Manual de instruções - 1 Grelha

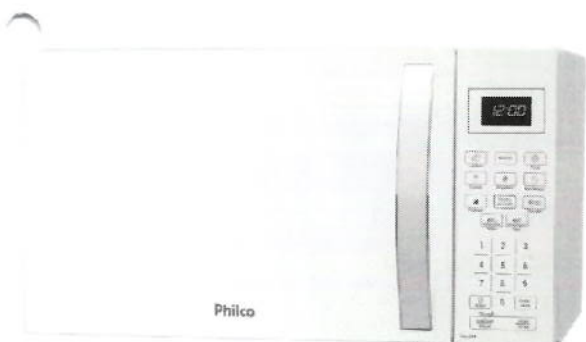

G.

0268
D.

Tenha alta potência com baixo consumo de energia com o Micro-Ondas Philco 26L Branco PMO26B. Moderno e elegante, possui teclas fáceis: Lasanha, pizza, pipoca, brigadeiro, manter aquecido, +30S, que adiciona 30 segundos ao tempo de preparo, sem necessidade de longa programação.

Além de oferecer diversas funções:

- Função descongelar por peso e tempo, variadas opções de descongelamento, ideal para carne bovina, frango e feijão;
- Função tira odor, que auxilia na eliminação do cheiro deixado durante a preparação do alimento;
- Função potência: Vários níveis para escolher de acordo com o tipo de alimento;
- Para sua maior comodidade, possui trava, que garante maior segurança para a família. O teclado pode ser bloqueado para evitar o uso indevido do produto por crianças.

D.

0269
C

RB DISTRIBUIDORA E COMERCIO ATACADISTA DE MERCADORIAS EM GERAL LTDA

CONTRATO SOCIAL CONSTITUIÇÃO DE SOCIEDADE EMPRESÁRIA LIMITADA

Pelo presente instrumento, e na melhor forma de direito, os abaixo assinados:

DOMINGOS SAVIO DE OLIVEIRA JUNIOR, brasileiro, casado sob o regime comunhão parcial de bens, natural de Itararé/SP, nascido em 01/12/1987, portador da Cédula de Identidade RG nº 40.857.121-4, expedido em 02/06/2003 por SSP/SP, e do CPF nº 230.176.768-03, residente e domiciliado na Rua Januário Salustiano Rabelo nº 82, bairro Bom Jesus, na cidade de Riversul, CEP nº 18.470-000, Estado de São Paulo.

ISMENIO RODRIGUES NETO, brasileiro, casado sob regime comunhão universal de bens, natural de Itararé/SP, nascido em 22/03/1978, portador da Cédula de Identidade RG nº 24.703.393-5, expedido em 13/04/1999 por SSP/SP, e do CPF nº 270.638.218-06, residente e domiciliado na Rua Oliveira Ramos nº 654, bairro Centro, na cidade de Riversul, CEP 18.470-000, Estado de São Paulo.

Têm entre si, justos e contratados a Constituição de uma SOCIEDADE EMPRESÁRIA do tipo Limitada, que regerá pelas cláusulas e condições seguintes, e em conformidade com as disposições do Novo Código Civil, Lei 10.406, de 10 de janeiro de 2002, e supletivamente pela Lei n. 6.404/76, a seguir:

CLAUSULA PRIMEIRA - Da Denominação social e sede

1.1. A sociedade girará sob o nome empresarial de RB DISTRIBUIDORA E COMERCIO ATACADISTA DE MERCADORIAS EM GERAL LTDA, terá sede na Rua Oliveira Ramos, nº 725, bairro Bom Jesus, na cidade de Riversul, CEP nº 18.470-000, Estado de São Paulo.

CLAUSULA. SEGUNDA - Filiais e outras dependências

2.1. A sociedade poderá, a qualquer tempo, abrir filiais ou outras dependências em qualquer ponto do território nacional, por deliberação dos sócios, sempre obedecendo às disposições legais vigentes.

CLAUSULA TERCEIRA - Objeto social

3.1. O objeto da sociedade será o ramo de: *"Comércio atacadista de produtos de higiene, limpeza e conservação domiciliar. Comércio atacadista de mercadorias em geral, com predominância de produtos alimentícios. Comercio atacadista de produtos de higiene pessoal. Comércio atacadista de roupas e acessórios para uso profissional e de segurança do trabalho. Comércio atacadista de máquinas, aparelhos e equipamentos para uso odonto médico hospitalar, partes e peças. Comércio varejista de mercadorias em geral, com predominância de produtos alimentícios - supermercados. Comércio varejista de doces, balas, bombons e semelhantes. Comércio varejista de bebidas. Comércio varejista de equipamentos e suprimentos de informática. Comércio varejista de artigos de colchoaria e*



0270
D

RB DISTRIBUIDORA E COMERCIO ATACADISTA DE MERCADORIAS EM GERAL LTDA

iluminação. Comércio varejista de artigos de iluminação. Comércio varejista de moveis. Comércio varejista de artigos de armarinho e tecidos. Comércio varejista de artigos de cama, mesa e banho. Comércio varejista de artigos de papelaria. Comércio varejista de brinquedos, artigos recreativos e esportivos. Comércio varejista de bicicletas e triciclos, peças e acessórios. Comércio varejista de cosméticos, produtos de perfumaria e de higiene pessoal. Existem outras atividades".

3.2. Os sócios DECLARAM expressamente que explora atividade empresarial organizada, sendo, portanto uma empresa de natureza empresária, nos termos do artigo 966, caput e parágrafo único e artigo 982 do código civil.

CLAUSULA QUARTA - Inicio de atividades e prazo de duração

4.1. A Sociedade iniciará suas atividades em 10/11/2020, sendo o prazo de duração por tempo indeterminado.

CLAUSULA QUINTA - Do capital social

5.1. O Capital Social é de R\$ 50.000,00 (cinquenta mil reais), dividido em 50.000 (cinquenta mil) quotas no valor de R\$ 1,00 (um real) cada uma, totalmente subscritas pelos sócios integrantes da sociedade, e integralizado na forma abaixo.

5.2. O Capital Social é integralizado pelos sócios neste ato, e em moeda corrente do país.

5.3. O Capital Social, fica desta forma, assim distribuído entre os sócios:

QUOTISTA	%	QTDE. QUOTAS	VALOR R\$
DOMINGOS SAVIO DE OLIVEIRA JUNIOR	50,00	25.000	25.000,00
ISMENIO RODRIGUES NETO	50,00	25.000	25.000,00
TOTAL	100,00	50.000	50.000,00

5.4. A responsabilidade de cada sócio é restrito à sua participação no Capital Social da sociedade, mas todos respondem, solidariamente pela integralização do Capital Social, nos termos do artigo 1.052 da Lei 10.406/2002.

CLAUSULA SEXTA – Da administração

6.1. A administração dos negócios da sociedade será exercida por todos os sócios, em conjunto ou isoladamente, que representarão a sociedade ativa e passivamente, judicial e extrajudicialmente

6.2. Os sócios não poderão, em qualquer circunstância, praticar atos de liberalidade em nome da sociedade, tais como a prestação de garantias de favor e outros atos estranhos ou prejudiciais aos objetivos e



0271
9

RB DISTRIBUIDORA E COMERCIO ATACADISTA DE MERCADORIAS EM GERAL LTDA

negócios sociais, configurando-se justa causa para efeito de exclusão do sócio nos termos do art. 1.085 do Código Civil brasileiro.

6.3. Responderão por perdas e danos perante a Sociedade o Administrador que realizar operações, sabendo ou devendo saber que estava agindo em desacordo com a maioria, ou que usou de seu poder para realizar.

6.4. O Administrador será obrigado a prestar aos sócios quotistas, contas justificadas de sua administração, apresentando-lhes o inventário, anualmente, bem como o balanço patrimonial e o de resultado econômico.

6.5. As procurações outorgadas pela sociedade devem ser assinadas pelo sócio administrador e, além de mencionarem expressamente os poderes conferidos, deverão, com exceção daqueles para fins judiciais, conter um período de validade limitado.

6.6. A alienação ou oneração de bens imóveis somente poderá efetivar-se mediante a aprovação de todos os sócios, representando a totalidade do Capital social.

6.7. São expressamente vedados, sendo nulos e inoperantes com relação à sociedade, os atos de qualquer um dos sócios, procurador ou funcionário que a envolva em obrigações relativas a negócios ou operações estranhas ao objetivo social, tais como: fiança, avais, endossos ou quaisquer outras garantias em favor de terceiros, exceto quando previamente aprovado pelos sócios, representando a totalidade do Capital Social.

CLAUSULA SÉTIMA - Do pró - labore

7.1. O Pro - labore dos administradores serão ficados de comum acordo entre as partes, observadas as disposições regulamentares pertinentes.

CLAUSULA OITAVA - Da oneração, cessão e transferência de quotas

8.1. As quotas sociais são indivisíveis relativamente à sociedade e somente poderão ser oneradas, cedidas ou de qualquer forma transferidas a outros sócios e/ou terceiros, mediante prévio conhecimento e consentimento de todos os sócios.

CLAUSULA NONA - Do exercício social, balanço geral e destinação dos lucros

9.1. O exercício social terá início em 1º de janeiro e encerrar-se-á em 31 de dezembro de cada ano. Ao fim de cada exercício, serão levantados Balanço Patrimonial, Balanço de Resultados Econômicos e serão preparadas as demais demonstrações financeiras a ele correspondentes.

[Handwritten signatures and initials]



0272
D.

RB DISTRIBUIDORA E COMERCIO ATACADISTA DE MERCADORIAS EM GERAL LTDA

9.2. Os lucros líquidos apurados, por decisão dos sócios representando a maioria do capital social, poderão ser:

- a) Distribuídos aos sócios na proporção das respectivas participações no capital social, ou ainda;
- b) Retidos, total ou parcialmente, em conta de lucros em suspenso ou de reservas, ou capitalizados.

9.3. Os sócios participam no lucro e nas perdas, na mesma proporção de suas quotas.

CLAUSULA DÉCIMA - Do falecimento ou incapacidade superveniente

10.1. No caso de falecimento ou incapacidade superveniente de quaisquer dos sócios será realizado em 30 (trinta) dias da ocorrência, um balanço especial. Convindo ao(s) sócio(s) remanescente(s) e concordando o(s) herdeiros, será lavrado termo de alteração contratual com a inclusão deste(s).

10.2. Caso não venha(m) o(s) herdeiros(s) a integrar a sociedade, este(s) receberá(ão) seus haveres em moeda corrente, apurados até a data do impedimento ou falecimento, em 10 (dez) prestações mensais e sucessivas, corrigidas monetariamente pelo IGP-M (FGV), ou outro índice que o venha substituir, vencendo-se a primeira parcela após 30 (trinta) dias da data do balanço especial.

10.3. Em permanecendo apenas um sócio, este terá o prazo de 180 (cento e oitenta) dias para recompor a pluralidade social, com o que, não recomposta, continuará o mesmo com todo o ativo e passivo na forma de firma individual ou extinta.

CLAUSULA DÉCIMA-PRIMEIRA - Deliberação Social

11.1. As deliberações sociais serão tomadas sempre por reunião dos sócios, a serem convocadas previamente, no prazo mínimo de 3 (três) dias úteis;

11.2. As convocações das reuniões dos sócios se fará por meio de carta registrada, telegrama, por e-mail, ou por qualquer outro meio ou forma, desde que comprove o envio e o teor da convocação;

11.3. As formalidades de convocação das reuniões poderão de ser dispensadas nas hipóteses previstas em lei.

CLAUSULA DÉCIMA-SEGUNDA - Declaração de Desimpedimento

12.1. Os sócios administradores DECLARAM, sob as penas da lei, de que não estão impedidos de exercer a administração da sociedade, por lei especial, ou em virtude de condenação criminal, ou por se encontrarem sob os efeitos dela, a pena que vede, ainda que temporariamente, o acesso a cargos públicos; ou por crime falimentar, de prevaricação, peita ou suborno, concussão, peculato, ou contra a economia popular,



0273
D.

RB DISTRIBUIDORA E COMERCIO ATACADISTA DE MERCADORIAS EM GERAL LTDA

contra o sistema financeiro nacional, contra normas de defesa da concorrência, contra as relações de consumo, fé pública, ou a propriedade.

12.2. Os casos omissos serão resolvidos pela aplicação dos dispositivos do Código Civil brasileiro e, subsidiariamente, pela Lei das Sociedades Anônimas, sem prejuízo das disposições supervenientes.

CLAUSULA DÉCIMA-TERCEIRA - Do Foro

13.1. Fica eleito o Foro da Comarca de Riversul, Estado de São Paulo, para os procedimentos judiciais referentes a este Instrumento de Contrato Social, com expressa renúncia a qualquer outro, por mais especial ou privilegiado que seja ou venha a ser.

E por estarem assim, justos e contratados, os sócios obrigam-se a cumprir o presente contrato, assinando-o em três vias de igual teor para os regulares efeitos de direito, indo a primeira via destinada a registro e arquivamento na Junta Comercial do Estado de São Paulo.

RIVERSUL 06 DE NOVEMBRO DE 2020

DOMINGOS SAVIO DE OLIVEIRA JUNIOR

ISMENIO RODRIGUES NETO



Documento Autenticado Digitalmente de acordo com os artigos 1º, 3º e 7º inc. V 8º, 41 e 52 da Lei Federal 8.935/1994 e Art. 6º Inc. XII da Lei Estadual 8.721/2008 autêntico a presente imagem digitalizada, reprodução fiel do documento apresentado e conferido neste ato. O referido é verdade. Dou fé. Confirma os dados do ato em: https://siconfinital.finh.us.br ou Consulte o Documento em: https://azevedobastos.net.br/instrumento_documento/83562311200901296983



REPÚBLICA FEDERATIVA DO BRASIL

CADASTRO NACIONAL DA PESSOA JURÍDICA

NÚMERO DE INSCRIÇÃO 39.782.004/0001-04 MATRIZ	COMPROVANTE DE INSCRIÇÃO E DE SITUAÇÃO CADASTRAL	DATA DE ABERTURA 13/11/2020
--	---	---------------------------------------

NOME EMPRESARIAL RB DISTRIBUIDORA E COMERCIO ATACADISTA DE MERCADORIAS EM GERAL LTDA
--

TÍTULO DO ESTABELECIMENTO (NOME DE FANTASIA) *****	PORTE ME
---	--------------------

CÓDIGO E DESCRIÇÃO DA ATIVIDADE ECONÔMICA PRINCIPAL 47.11-3-02 - Comércio varejista de mercadorias em geral, com predominância de produtos alimentícios - supermercados

CÓDIGO E DESCRIÇÃO DAS ATIVIDADES ECONÔMICAS SECUNDÁRIAS 43.99-1-03 - Obras de alvenaria 46.37-1-99 - Comércio atacadista especializado em outros produtos alimentícios não especificados anteriormente 46.39-7-01 - Comércio atacadista de produtos alimentícios em geral 46.42-7-02 - Comércio atacadista de roupas e acessórios para uso profissional e de segurança do trabalho (Dispensada *) 46.45-1-01 - Comércio atacadista de instrumentos e materiais para uso médico, cirúrgico, hospitalar e de laboratórios 46.46-0-02 - Comércio atacadista de produtos de higiene pessoal 46.49-4-08 - Comércio atacadista de produtos de higiene, limpeza e conservação domiciliar 46.64-8-00 - Comércio atacadista de máquinas, aparelhos e equipamentos para uso odonto-médico-hospitalar; partes e peças 46.65-6-00 - Comércio atacadista de máquinas e equipamentos para uso comercial; partes e peças 46.69-9-99 - Comércio atacadista de outras máquinas e equipamentos não especificados anteriormente; partes e peças 46.91-5-00 - Comércio atacadista de mercadorias em geral, com predominância de produtos alimentícios 47.21-1-03 - Comércio varejista de laticínios e frios 47.21-1-04 - Comércio varejista de doces, balas, bombons e semelhantes 47.23-7-00 - Comércio varejista de bebidas 47.29-6-99 - Comércio varejista de produtos alimentícios em geral ou especializado em produtos alimentícios não especificados anteriormente 47.44-0-99 - Comércio varejista de materiais de construção em geral (Dispensada *) 47.51-2-01 - Comércio varejista especializado de equipamentos e suprimentos de informática (Dispensada *) 47.51-2-02 - Recarga de cartuchos para equipamentos de informática (Dispensada *) 47.52-1-00 - Comércio varejista especializado de equipamentos de telefonia e comunicação (Dispensada *) 47.53-9-00 - Comércio varejista especializado de eletrodomésticos e equipamentos de áudio e vídeo (Dispensada *)
--

CÓDIGO E DESCRIÇÃO DA NATUREZA JURÍDICA 206-2 - Sociedade Empresária Limitada

LOGRADOURO R OLIVEIRA RAMOS	NÚMERO 725	COMPLEMENTO *****
---------------------------------------	----------------------	----------------------

CEP 18.470-000	BAIRRO/DISTRITO BOM JESUS	MUNICÍPIO RIVERSUL	UF SP
--------------------------	-------------------------------------	------------------------------	-----------------

ENDEREÇO ELETRÔNICO NOVACONTABILIDADE RVS@GMAIL.COM	TELEFONE (15) 9720-5375
---	-----------------------------------

ENTE FEDERATIVO RESPONSÁVEL (EFR) *****
--

SITUAÇÃO CADASTRAL ATIVA	DATA DA SITUAÇÃO CADASTRAL 13/11/2020
------------------------------------	---

MOTIVO DE SITUAÇÃO CADASTRAL

SITUAÇÃO ESPECIAL *****	DATA DA SITUAÇÃO ESPECIAL *****
----------------------------	------------------------------------

Aprovado pela Instrução Normativa RFB nº 1.863, de 27 de dezembro de 2018.

Emitido no dia **01/06/2021** às **08:49:05** (data e hora de Brasília).

Página: 1/3



REPÚBLICA FEDERATIVA DO BRASIL

CADASTRO NACIONAL DA PESSOA JURÍDICA

NÚMERO DE INSCRIÇÃO 39.782.004/0001-04 MATRIZ	COMPROVANTE DE INSCRIÇÃO E DE SITUAÇÃO CADASTRAL	DATA DE ABERTURA 13/11/2020
---	---	--------------------------------

NOME EMPRESARIAL RB DISTRIBUIDORA E COMERCIO ATACADISTA DE MERCADORIAS EM GERAL LTDA

<p>CÓDIGO E DESCRIÇÃO DAS ATIVIDADES ECONÔMICAS SECUNDÁRIAS</p> <p>47.54-7-01 - Comércio varejista de móveis (Dispensada *)</p> <p>47.54-7-02 - Comércio varejista de artigos de colchoaria (Dispensada *)</p> <p>47.54-7-03 - Comércio varejista de artigos de iluminação (Dispensada *)</p> <p>47.55-5-01 - Comércio varejista de tecidos (Dispensada *)</p> <p>47.55-5-02 - Comercio varejista de artigos de armarinho (Dispensada *)</p> <p>47.55-5-03 - Comercio varejista de artigos de cama, mesa e banho (Dispensada *)</p> <p>47.56-3-00 - Comércio varejista especializado de instrumentos musicais e acessórios (Dispensada *)</p> <p>47.57-1-00 - Comércio varejista especializado de peças e acessórios para aparelhos eletroeletrônicos para uso doméstico, exceto informática e comunicação (Dispensada *)</p> <p>47.59-8-01 - Comércio varejista de artigos de tapeçaria, cortinas e persianas (Dispensada *)</p> <p>47.59-8-99 - Comércio varejista de outros artigos de uso pessoal e doméstico não especificados anteriormente (Dispensada *)</p> <p>47.61-0-03 - Comércio varejista de artigos de papelaria (Dispensada *)</p> <p>47.63-6-01 - Comércio varejista de brinquedos e artigos recreativos (Dispensada *)</p> <p>47.63-6-02 - Comércio varejista de artigos esportivos (Dispensada *)</p> <p>47.63-6-03 - Comércio varejista de bicicletas e triciclos; peças e acessórios (Dispensada *)</p> <p>47.72-5-00 - Comércio varejista de cosméticos, produtos de perfumaria e de higiene pessoal (Dispensada *)</p> <p>47.73-3-00 - Comércio varejista de artigos médicos e ortopédicos</p> <p>47.81-4-00 - Comércio varejista de artigos do vestuário e acessórios (Dispensada *)</p> <p>47.89-0-01 - Comércio varejista de suvenires, bijuterias e artesanatos (Dispensada *)</p> <p>47.89-0-02 - Comércio varejista de plantas e flores naturais (Dispensada *)</p> <p>47.89-0-05 - Comércio varejista de produtos saneantes domissanitários</p>

<p>CÓDIGO E DESCRIÇÃO DA NATUREZA JURÍDICA</p> <p>206-2 - Sociedade Empresária Limitada</p>

LOGRADOURO R OLIVEIRA RAMOS	NÚMERO 725	COMPLEMENTO *****
--------------------------------	---------------	----------------------

CEP 18.470-000	BAIRRO/DISTRITO BOM JESUS	MUNICÍPIO RIVERSUL	UF SP
-------------------	------------------------------	-----------------------	----------

ENDEREÇO ELETRÔNICO NOVACONTABILIDADERVERS@GMAIL.COM	TELEFONE (15) 9720-5375
---	----------------------------

ENTE FEDERATIVO RESPONSÁVEL (EFR) *****
--

SITUAÇÃO CADASTRAL ATIVA	DATA DA SITUAÇÃO CADASTRAL 13/11/2020
-----------------------------	--

MOTIVO DE SITUAÇÃO CADASTRAL

SITUAÇÃO ESPECIAL *****	DATA DA SITUAÇÃO ESPECIAL *****
----------------------------	------------------------------------

Aprovado pela Instrução Normativa RFB nº 1.863, de 27 de dezembro de 2018.

Emitido no dia 01/06/2021 às 08:49:05 (data e hora de Brasília).

Página: 2/3



REPÚBLICA FEDERATIVA DO BRASIL

CADASTRO NACIONAL DA PESSOA JURÍDICA

0276
J.

NÚMERO DE INSCRIÇÃO 39.782.004/0001-04 MATRIZ	COMPROVANTE DE INSCRIÇÃO E DE SITUAÇÃO CADASTRAL	DATA DE ABERTURA 13/11/2020
--	---	---------------------------------------

NOME EMPRESARIAL RB DISTRIBUIDORA E COMERCIO ATACADISTA DE MERCADORIAS EM GERAL LTDA
--

CÓDIGO E DESCRIÇÃO DAS ATIVIDADES ECONÔMICAS SECUNDÁRIAS 47.89-0-07 - Comércio varejista de equipamentos para escritório (Dispensada *) 47.89-0-99 - Comércio varejista de outros produtos não especificados anteriormente 77.19-5-99 - Locação de outros meios de transporte não especificados anteriormente, sem condutor 77.32-2-01 - Aluguel de máquinas e equipamentos para construção sem operador, exceto andaimes 77.32-2-02 - Aluguel de andaimes 77.33-1-00 - Aluguel de máquinas e equipamentos para escritórios (Dispensada *) 95.11-8-00 - Reparação e manutenção de computadores e de equipamentos periféricos (Dispensada *)

CÓDIGO E DESCRIÇÃO DA NATUREZA JURÍDICA 206-2 - Sociedade Empresária Limitada

LOGRADOURO R OLIVEIRA RAMOS	NÚMERO 725	COMPLEMENTO *****
---------------------------------------	----------------------	-----------------------------

CEP 18.470-000	BAIRRO/DISTRITO BOM JESUS	MUNICÍPIO RIVERSUL	UF SP
--------------------------	-------------------------------------	------------------------------	-----------------

ENDEREÇO ELETRÔNICO NOVACONTABILIDADERSV@GMAIL.COM	TELEFONE (15) 9720-5375
--	-----------------------------------

ENTE FEDERATIVO RESPONSÁVEL (EFR) *****

SITUAÇÃO CADASTRAL ATIVA	DATA DA SITUAÇÃO CADASTRAL 13/11/2020
------------------------------------	---

MOTIVO DE SITUAÇÃO CADASTRAL

SITUAÇÃO ESPECIAL *****	DATA DA SITUAÇÃO ESPECIAL *****
-----------------------------------	---

*) A dispensa de alvarás e licenças é direito do empreendedor que atende aos requisitos constantes na Resolução CGSIM nº 51, de 11 de junho de 2019, ou da legislação própria encaminhada ao CGSIM pelos entes federativos, não tendo a Receita Federal qualquer responsabilidade quanto às atividades dispensadas.

Aprovado pela Instrução Normativa RFB nº 1.863, de 27 de dezembro de 2018.

Emitido no dia **01/06/2021** às **08:49:05** (data e hora de Brasília).

Página: 3/3



MINISTÉRIO DA FAZENDA
Secretaria da Receita Federal do Brasil
Procuradoria-Geral da Fazenda Nacional

0277
7

CERTIDÃO NEGATIVA DE DÉBITOS RELATIVOS AOS TRIBUTOS FEDERAIS E À DÍVIDA ATIVA DA UNIÃO

Nome: RB DISTRIBUIDORA E COMERCIO ATACADISTA DE MERCADORIAS EM GERAL LTDA
CNPJ: 39.782.004/0001-04

Ressalvado o direito de a Fazenda Nacional cobrar e inscrever quaisquer dívidas de responsabilidade do sujeito passivo acima identificado que vierem a ser apuradas, é certificado que não constam pendências em seu nome, relativas a créditos tributários administrados pela Secretaria da Receita Federal do Brasil (RFB) e a inscrições em Dívida Ativa da União (DAU) junto à Procuradoria-Geral da Fazenda Nacional (PGFN).

Esta certidão é válida para o estabelecimento matriz e suas filiais e, no caso de ente federativo, para todos os órgãos e fundos públicos da administração direta a ele vinculados. Refere-se à situação do sujeito passivo no âmbito da RFB e da PGFN e abrange inclusive as contribuições sociais previstas nas alíneas 'a' a 'd' do parágrafo único do art. 11 da Lei nº 8.212, de 24 de julho de 1991.

A aceitação desta certidão está condicionada à verificação de sua autenticidade na Internet, nos endereços <<http://rfb.gov.br>> ou <<http://www.pgfn.gov.br>>.

Certidão emitida gratuitamente com base na Portaria Conjunta RFB/PGFN nº 1.751, de 2/10/2014.
Emitida às 13:06:12 do dia 22/06/2021 <hora e data de Brasília>.
Válida até 19/12/2021.

Código de controle da certidão: **D186.2A0C.180A.1525**
Qualquer rasura ou emenda invalidará este documento.

7



PROCURADORIA GERAL DO ESTADO

Procuradoria da Dívida Ativa

0278
9.

Certidão Negativa de Débitos Tributários da Dívida Ativa do Estado de São Paulo

CNPJ Base: 39.782.004

Ressalvado o direito de a Fazenda do Estado de São Paulo cobrar ou inscrever quaisquer dívidas de responsabilidade da pessoa jurídica/física acima identificada que vierem a ser apuradas, é certificado que:

não constam débitos inscritos em Dívida Ativa de responsabilidade do Interessado(a).

Tratando-se de CRDA emitida para pessoa jurídica, a pesquisa na base de dados é feita por meio do CNPJ Base, de modo que a certidão negativa abrange todos os estabelecimentos do contribuinte, cuja raiz do CNPJ seja aquela acima informada.

Certidão nº 30091387

Data e hora da emissão 29/06/2021 16:21:22

Validade 30 (TRINTA) dias, contados da emissão.

Certidão emitida nos termos da Resolução Conjunta SF-PGE nº 2, de 9 de maio de 2013.

Qualquer rasura ou emenda invalidará este documento.

A aceitação desta certidão está condicionada à verificação de sua autenticidade no sítio

<http://www.dividaativa.pge.sp.gov.br>

Folha 1 de 1
(hora de Brasília)



0279

7

CERTIDÃO NEGATIVA DE DÉBITOS

ELVIS FRANCISCO ALVES, Assessor do Setor de Tributos e Fiscalização da **Prefeitura Municipal de Riversul**, **CERTIFICA**, em virtude de requerimento formulado pelo Sr(a) **LAIS MARIA MACHADO AFFONSO**, protocolado em **07/06/2021** sob o Nº **496/2021**, que revendo o cadastro das firmas comerciais, industriais e dos prestadores de serviço de qualquer natureza que estão/estiveram estabelecidas neste município, constatou que a empresa **RB DISTRIBUIDORA E COMERCIO ATACADISTA DE MERCADORIAS EM GERAL LTDA**, , denominada , **CNPJ. 39.782.004/0001-04**, estabelecida à **R. OLIVEIRA RAMOS, 725 BOM JESUS CEP: 18.470-000** cadastrada nesta Prefeitura Municipal de Riversul sob o nº **713**, encontra-se **QUITES** para com os cofres municipais até a presente data, referente a **Taxa de Funcionamento** e ou **ISSQN (Imposto Sobre Serviço de Qualquer Natureza)**. Os recolhimentos ficam sujeitos a homologação pelo fisco municipal.

Gen.Atividade: **COMERCIO ATACADISTA DE PRODUTOS DE HIGIENE, LIMPEZA E CONSERVAÇÃO DOMICILIAR.**

Setor de Lançadoria da **Prefeitura Municipal de Riversul** , em **07 de junho de 2021** .

Obs: O prazo de validade da presente Certidão é de **30 (trinta) dias** a contar desta data, de acordo com a Lei Complementar Nº013/2010 de 04 de Novembro de 2010 artigo 268 § 3º.



ELVIS FRANCISCO ALVES
ASSESSOR DEP. TRIBUTOS
RG: 47.453.835-7

Praça Prefeito Aparecido Barbosa, 130 - Centro, Riversul - SP - CEP 18.470-000 - Fone (15) 3571-1260



ARTÓRIO

Autenticação Digital Código: 83561406210054149990-1
Data: 14/06/2021 15:00:20
Valor Total do Ato: R\$ 4,66
Selo Digital Tipo Normal C: ALQ02482-R5BW:



Nº: 06.870-0

Cartório Azevêdo Bastos
Av. Presidente Epitácio Pessoa - 1145
Bairro dos Estado, João Pessoa - PB
(83) 3244-5404 - cartorio@azevedobastos.not.br

Váber Azevêdo de M. Cavalcanti

TJPB



O presente documento digital foi conferido com o original e assinado digitalmente por DANILLO PINTO OLIVEIRA DE ALENCAR, em segunda-feira, 14 de junho de 2021 16:23:18 GMT-03:00, CNS: 06.870-0 - 1º OFÍCIO DE REGISTRO CIVIL DAS PESSOAS NATURAIS E TAREFAS DE NOTARIADO DE NOTAS/PR nos termos da medida provisória N 2 200-2 de 24 de agosto de 2001. Sua autenticidade deverá ser confirmada no endereço

0280
J.

Voltar

Imprimir

**Certificado de Regularidade
do FGTS - CRF****Inscrição:** 39.782.004/0001-04**Razão Social:** RB DISTRIB E COM ATACADISTA DE MERCADORIAS EM GERAL LTD ✓**Endereço:** R OLIVEIRA RAMOS 725 / BOM JESES / RIVERSUL / SP / 18470-000

A Caixa Econômica Federal, no uso da atribuição que lhe confere o Art. 7, da Lei 8.036, de 11 de maio de 1990, certifica que, nesta data, a empresa acima identificada encontra-se em situação regular perante o Fundo de Garantia do Tempo de Serviço - FGTS.

O presente Certificado não servirá de prova contra cobrança de quaisquer débitos referentes a contribuições e/ou encargos devidos, decorrentes das obrigações com o FGTS.

Validade: 26/04/2021 a 23/08/2021 ✓**Certificação Número:** 2021042602231431955902

Informação obtida em 18/05/2021 13:02:31

A utilização deste Certificado para os fins previstos em Lei esta condicionada a verificação de autenticidade no site da Caixa:
www.caixa.gov.br

J.



PODER JUDICIÁRIO
JUSTIÇA DO TRABALHO

CERTIDÃO NEGATIVA DE DÉBITOS TRABALHISTAS

Nome: RB DISTRIBUIDORA E COMERCIO ATACADISTA DE MERCADORIAS EM GERAL LTDA (MATRIZ E FILIAIS)
CNPJ: 39.782.004/0001-04
Certidão nº: 13678733/2021
Expedição: 28/04/2021, às 09:29:45
Validade: 24/10/2021 / 180 (cento e oitenta) dias, contados da data de sua expedição.

Certifica-se que **RB DISTRIBUIDORA E COMERCIO ATACADISTA DE MERCADORIAS EM GERAL LTDA (MATRIZ E FILIAIS)**, inscrito(a) no CNPJ sob o nº **39.782.004/0001-04**, **NÃO CONSTA** do Banco Nacional de Devedores Trabalhistas.

Certidão emitida com base no art. 642-A da Consolidação das Leis do Trabalho, acrescentado pela Lei nº 12.440, de 7 de julho de 2011, e na Resolução Administrativa nº 1470/2011 do Tribunal Superior do Trabalho, de 24 de agosto de 2011.

Os dados constantes desta Certidão são de responsabilidade dos Tribunais do Trabalho e estão atualizados até 2 (dois) dias anteriores à data da sua expedição.

No caso de pessoa jurídica, a Certidão atesta a empresa em relação a todos os seus estabelecimentos, agências ou filiais.

A aceitação desta certidão condiciona-se à verificação de sua autenticidade no portal do Tribunal Superior do Trabalho na Internet (<http://www.tst.jus.br>).

Certidão emitida gratuitamente.

INFORMAÇÃO IMPORTANTE

Do Banco Nacional de Devedores Trabalhistas constam os dados necessários à identificação das pessoas naturais e jurídicas inadimplentes perante a Justiça do Trabalho quanto às obrigações estabelecidas em sentença condenatória transitada em julgado ou em acordos judiciais trabalhistas, inclusive no concernente aos recolhimentos previdenciários, a honorários, a custas, a emolumentos ou a recolhimentos determinados em lei; ou decorrentes de execução de acordos firmados perante o Ministério Público do Trabalho ou Comissão de Conciliação Prévia.



18/05/2021

000835420

0282
J.

PODER JUDICIÁRIO
TRIBUNAL DE JUSTIÇA DO ESTADO DE SÃO PAULO
CERTIDÃO ESTADUAL DE DISTRIBUIÇÕES CÍVEIS

CERTIDÃO Nº: 8967963**FOLHA: 1/1**

A autenticidade desta certidão poderá ser confirmada pela internet no site do Tribunal de Justiça.

A Diretoria de Serviço Técnico de Informações Cíveis do(a) Comarca de São Paulo - Capital, no uso de suas atribuições legais,

CERTIFICA E DÁ FÉ que, pesquisando os registros de distribuições de **PEDIDOS DE FALÊNCIA, CONCORDATAS, RECUPERAÇÕES JUDICIAIS E EXTRAJUDICIAIS**, anteriores a 17/05/2021, verificou **NADA CONSTAR** como réu/requerido/interessado em nome de: *****

RB DISTRIBUIDORA E COMÉRCIO ATACADISTA DE MERCADORIAS EM GERAL LTDA, CNPJ: 39.782.004/0001-04, conforme indicação constante do pedido de certidão.*****

Esta certidão não aponta ordinariamente os processos em que a pessoa cujo nome foi pesquisado figura como autor (a). São apontados os feitos com situação em tramitação já cadastrados no sistema informatizado referentes a todas as Comarcas/Foros Regionais e Distritais do Estado de São Paulo.

A data de informatização de cada Comarca/Foro pode ser verificada no Comunicado SPI nº 22/2019.

Esta certidão considera os feitos distribuídos na 1ª Instância, mesmo que estejam em Grau de Recurso.

Não existe conexão com qualquer outra base de dados de instituição pública ou com a Receita Federal que verifique a identidade do NOME/RAZÃO SOCIAL com o CPF/CNPJ. A conferência dos dados pessoais fornecidos pelo pesquisado é de responsabilidade exclusiva do destinatário da certidão.

A certidão em nome de pessoa jurídica considera os processos referentes à matriz e às filiais e poderá apontar feitos de homônimos não qualificados com tipos empresariais diferentes do nome indicado na certidão (EIRELI, S/C, S/S, EPP, ME, MEI, LTDA).

Esta certidão só tem validade mediante assinatura digital.

Esta certidão é sem custas.

São Paulo, 18 de maio de 2021.

PEDIDO Nº:



CERTIDÃO SIMPLIFICADA

CERTIFICAMOS QUE AS INFORMAÇÕES ABAIXO CONSTAM DOS DOCUMENTOS ARQUIVADOS NESTA JUNTA COMERCIAL E SÃO VIGENTES NA DATA DE SUA EXPEDIÇÃO.

SE HOUVER ARQUIVAMENTOS POSTERIORES, ESTA CERTIDÃO PERDERÁ SUA VALIDADE.

A AUTENTICIDADE DESTA CERTIDÃO E A EXISTÊNCIA DE ARQUIVAMENTOS POSTERIORES, SE HOUVER, PODERÃO SER CONSULTADAS NO SITE WWW.JUCESPOLINE.SP.GOV.BR, MEDIANTE O CÓDIGO DE AUTENTICIDADE INFORMADO AO FINAL DO DOCUMENTO.

EMPRESA							
NIRE 35232332265	REGISTRO	DATA DA CONSTITUIÇÃO 13/11/2020	INÍCIO DAS ATIVIDADES 10/11/2020	PRAZO DE DURAÇÃO PRAZO INDETERMINADO			
NOME COMERCIAL RB DISTRIBUIDORA E COMERCIO ATACADISTA DE MERCADORIAS EM GERAL LTDA						TIPO JURÍDICO SOCIEDADE LIMITADA (M.E.)	
C.FIN.J. 82.004/0001-04	ENDEREÇO RUA OLIVEIRA RAMOS			NÚMERO 725	COMPLEMENTO		
BAIRRO BOM JESUS	MUNICÍPIO RIVERSUL	UF SP	CEP 18470-000	MOEDA R\$	VALOR CAPITAL 50.000,00		

OBJETO SOCIAL
COMÉRCIO VAREJISTA DE MERCADORIAS EM GERAL, COM PREDOMINÂNCIA DE PRODUTOS ALIMENTÍCIOS - SUPERMERCADOS OBRAS DE ALVENARIA COMÉRCIO ATACADISTA DE CAFÉ TORRADO, MOÍDO E SOLÚVEL COMÉRCIO ATACADISTA DE ROUPAS E ACESSÓRIOS PARA USO PROFISSIONAL E DE SEGURANÇA DO TRABALHO COMÉRCIO ATACADISTA DE INSTRUMENTOS E MATERIAIS PARA USO MÉDICO, CIRÚRGICO, HOSPITALAR E DE LABORATÓRIOS EXISTEM OUTRAS ATIVIDADES

SÓCIO E ADMINISTRADOR					
NOME DOMINGOS SAVIO DE OLIVEIRA JUNIOR					
ENDEREÇO F JANUARIO SALUSTIANO RABELO			NÚMERO 82	COMPLEMENTO	
BAIRRO BOM JESUS	MUNICÍPIO RIVERSUL	UF SP	CEP 18470-000	RG 408571214	
CPF 230.176.768-03	CARGO SÓCIO E ADMINISTRADOR			QUANTIDADE COTAS 25.000,00	

SÓCIO E ADMINISTRADOR					
NOME ISMENIO RODRIGUES NETO					
ENDEREÇO RUA OLIVEIRA RAMOS			NÚMERO 654	COMPLEMENTO	
BAIRRO CENTRO	MUNICÍPIO RIVERSUL	UF SP	CEP 18470-000	RG 247033935	
CPF 270.638.218-06	CARGO SÓCIO E ADMINISTRADOR			QUANTIDADE COTAS 25.000,00	

ÚLTIMO DOCUMENTO ARQUIVADO		

0284

G.

DATA	NÚMERO	
19/03/2021	124.626/21-0	

ALTERAÇÃO DA ATIVIDADE ECONÔMICA / OBJETO SOCIAL DA SEDE PARA COMÉRCIO VAREJISTA DE MERCADORIAS EM GERAL, COM PREDOMINÂNCIA DE PRODUTOS ALIMENTÍCIOS - SUPERMERCADOS, OBRAS DE ALVENARIA, COMÉRCIO ATACADISTA DE CAFÉ TORRADO, MOÍDO E SOLÚVEL, COMÉRCIO ATACADISTA DE ROUPAS E ACESSÓRIOS PARA USO PROFISSIONAL E DE SEGURANÇA DO TRABALHO, COMÉRCIO ATACADISTA DE INSTRUMENTOS E MATERIAIS PARA USO MÉDICO, CIRÚRGICO, HOSPITALAR E DE LABORATÓRIOS., DATADA DE: 16/03/2021.

FIM DAS INFORMAÇÕES PARA NIRE: 35232332265
DATA DA ÚLTIMA ATUALIZAÇÃO DA BASE DE DADOS: 01/06/2021



Certidão Simplificada. Documento certificado por GISELA SIMIEMA CESCHIN, Secretária Geral da Jucesp. A Junta Comercial do Estado de São Paulo, garante a autenticidade deste documento quando visualizado diretamente no portal www.jucesonline.sp.gov.br sob o número de autenticidade 152983596, terça-feira, 1 de junho de 2021 às 09:10:19.



G.

Prefeitura Municipal de Riversul

Sector de Tributos

ALVARÁ DE FUNCIONAMENTO

RAZÃO SOCIAL:
RB DISTRIBUIDORA E COMERCIO ATACADISTA DE MERCADORIAS EM GE

ENDEREÇO:
R. OLIVEIRA RAMOS, 725

CNPJ: 39.782.004/0001-04
INSC.MUNICIPAL: 000713

ATIVIDADE PRINCIPAL:
COMERCIO ATACADISTA DE PRODUTOS DE HIGIENE, LIMPEZA E CONSERVAÇÃO DOMICILIAR.

HORÁRIO DE FUNCIONAMENTO:
HORARIO NORMAL (SEGUNDA A SÁBADO 07:00 ÀS 20:00 HORAS)

VALIDO ATÉ: 31/12/2020

VISTO:



2020

Elvis Francisco Alves
Assessor Dep. Tributos
RG nº 47.453.835-7

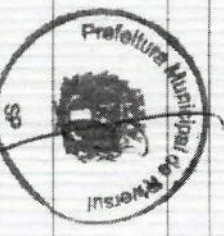

1286
g.



Secretaria da Fazenda e Planejamento do Estado de São Paulo

Débitos Tributários Não Inscritos na Dívida Ativa do Estado de São Paulo

CNPJ / IE: 39.782.004/0001-04

Ressalvado o direito da Secretaria da Fazenda e Planejamento do Estado de São Paulo de apurar débitos de responsabilidade da pessoa jurídica acima identificada, é certificado que **não constam débitos** declarados ou apurados pendentes de inscrição na Dívida Ativa de responsabilidade do estabelecimento matriz/filial acima identificado.

Certidão nº 21040234695-35
Data e hora da emissão 28/04/2021 09:24:07
Validade 6 (seis) meses, contados da data de sua expedição.

Qualquer rasura ou emenda invalidará este documento.

A aceitação desta certidão está condicionada à verificação de sua autenticidade no sítio www.pfe.fazenda.sp.gov.br

g.



0287

Consulta Pública ao Cadastro ICMS

Cadastro de Contribuintes de ICMS - Cadesp



Código de controle da consulta: 3e95cef1-4dd1-4074-8c55-13688c0e920d

Estabelecimento	
<p>IE: 583.015.361.117 CNPJ: 39.782.004/0001-04 Nome Empresarial: RB DISTRIBUIDORA E COMERCIO ATACADISTA DE MERCADORIAS EM GERAL LTDA Nome Fantasia: Natureza Jurídica: Sociedade Empresária Limitada</p>	
Endereço	
<p>Logradouro: RUA OLIVEIRA RAMOS Nº: 725 CEP: 18.470-000 Município: RIVERSUL</p> <p>Complemento: Bairro: BOM JESUS UF: SP</p>	
Informações Complementares	
<p>Situação Cadastral: Ativo Ocorrência Fiscal: Ativa Regime de Apuração: SIMPLES NACIONAL Atividade Econômica: Comércio varejista de mercadorias em geral, com predominância de produtos alimentícios - supermercados</p> <p>Data da Situação Cadastral: 13/11/2020 Posto Fiscal: PF-12 - ITAPEVA</p>	
Informações NF-e	
<p>Data de Credenciamento como emissor de NF-e: 15/11/2020 Indicador de Obrigatoriedade de NF-e: Obrigatoriedade Total Data de Início da Obrigatoriedade de NF-e: 01/04/2010</p>	

Voltar

Observação: Os dados acima estão baseados em informações fornecidas pelos próprios contribuintes cadastrados. Não valem como certidão de sua efetiva existência de fato e de direito, não são oponíveis à Fazenda e nem excluem a responsabilidade tributária derivada de operações com eles ajustadas.

Versão: 4.02.0

Secretaria da Fazenda do Estado de São Paulo

0288
C.



TRIBUNAL DE CONTAS DA UNIÃO

Consulta Consolidada de Pessoa Jurídica

Este relatório tem por objetivo apresentar os resultados consolidados de consultas eletrônicas realizadas diretamente nos bancos de dados dos respectivos cadastros. A responsabilidade pela veracidade do resultado da consulta é do Órgão gestor de cada cadastro consultado. A informação relativa à razão social da Pessoa Jurídica é extraída do Cadastro Nacional da Pessoa Jurídica, mantido pela Receita Federal do Brasil.

Consulta realizada em: 29/06/2021 15:56:58

Informações da Pessoa Jurídica:

Razão Social: **RB DISTRIBUIDORA E COMERCIO ATACADISTA DE MERCADORIAS EM GERAL LTDA**
CNPJ: **39.782.004/0001-04**

Resultados da Consulta Eletrônica:

Órgão Gestor: **TCU**
Cadastro: **Licitantes Inidôneos**
Resultado da consulta: **Nada Consta**

Para acessar a certidão original no portal do órgão gestor, clique [AQUI](#).

Órgão Gestor: **CNJ**
Cadastro: **CNIA - Cadastro Nacional de Condenações Cíveis por Ato de Improbidade Administrativa e Inelegibilidade**
Resultado da consulta: **Nada Consta**

Para acessar a certidão original no portal do órgão gestor, clique [AQUI](#).

Órgão Gestor: **Portal da Transparência**
Cadastro: **Cadastro Nacional de Empresas Inidôneas e Suspensas**
Resultado da consulta: **Nada Consta**

Para acessar a certidão original no portal do órgão gestor, clique [AQUI](#).

Órgão Gestor: **Portal da Transparência**
Cadastro: **CNEP - Cadastro Nacional de Empresas Punidas**
Resultado da consulta: **Nada Consta**

Para acessar a certidão original no portal do órgão gestor, clique [AQUI](#).

C.

0289
D.

Obs: A consulta consolidada de pessoa jurídica visa atender aos princípios de simplificação e racionalização de serviços públicos digitais. Fundamento legal: Lei nº 12.965, de 23 de abril de 2014, Lei nº 13.460, de 26 de junho de 2017, Lei nº 13.726, de 8 de outubro de 2018, Decreto nº 8.638 de 15, de janeiro de 2016.

D.

0290
g.



Documento Autenticado Digitalmente de acordo com os artigos 1º, 3º e 7º inc. I, II, III, IV, V, VI, VII, VIII, IX, X, XI, XII, XIII, XIV, XV, XVI, XVII, XVIII, XIX, XX, XXI, XXII, XXIII, XXIV, XXV, XXVI, XXVII, XXVIII, XXIX, XXX, XXXI, XXXII, XXXIII, XXXIV, XXXV, XXXVI, XXXVII, XXXVIII, XXXIX, XL, XLI, XLII, XLIII, XLIV, XLV, XLVI, XLVII, XLVIII, XLIX, L, LI, LII, LIII, LIV, LV, LVI, LVII, LVIII, LIX, LX, LXI, LXII, LXIII, LXIV, LXV, LXVI, LXVII, LXVIII, LXIX, LXX, LXXI, LXXII, LXXIII, LXXIV, LXXV, LXXVI, LXXVII, LXXVIII, LXXIX, LXXX, LXXXI, LXXXII, LXXXIII, LXXXIV, LXXXV, LXXXVI, LXXXVII, LXXXVIII, LXXXIX, XL, XLI e 52 da Lei Federal 8.935/1994 e Art. 6º Inc. XII da Lei Estadual 8.721/2008 autenticado em: <https://selodigital.tjpb.jus.br> ou Consulte o Documento em: <https://azevedobastos.not.br/documento/83562312209139625967>
O referido é verdade. Dou fé.

g.



CARTÓRIO
Autenticação Digital Código: 83562312209139625967-1
Data: 23/12/2020 16:40:43
Valor Total do Ato: R\$ 4,56
Selo Digital Tipo Normal C: AKX60673-J2VL:



Cartório Azevedo Bastos
Av. Presidente Epitácio Passos - 1145
Bairro dos Estados, João Pessoa - PB
(83) 3244-5404 - cartorio@azevedobastos.not.br

Bel. Válder Azevedo de Miranda Cavalcanti



TJPB

0291
D.



**Ministério da Fazenda
Receita Federal
COMPROVANTE DE INSCRIÇÃO CPF**



Número
270.638.218-06

Nome
ISMENIO RODRIGUES NETO

Nascimento
22/03/1978

CÓDIGO DE CONTROLE
DCFF.ADE4.7D9C.C2A4



Emitido pela Secretaria da Receita Federal do Brasil
às 13:12:03 do dia 11/03/2019 (hora e data de Brasília)
dígito verificador: 00

VÁLIDO SOMENTE COM COMPROVANTE DE IDENTIFICAÇÃO

[Handwritten signature]



0292
g.

REPÚBLICA FEDERATIVA DO BRASIL
MINISTÉRIO DAS CIDADES
DEPARTAMENTO NACIONAL DE TRÁNSITO
CARTEIRA NACIONAL DE HABILITAÇÃO

VALIDA EM TODOS O TERRITÓRIO NACIONAL
1214512494

Nome
DOMINGOS SAVIO DE OLIVEIRA JUNIOR

CPF IDENTIDADE / CEG. EMISOR / UF
408571214 SSPSP

CPF 230.176.768-03 **DATA NASCIMENTO** 01/12/1987

FILIAÇÃO
DOMINGOS SAVIO DE OLIV EIRA
TARCILA DE FATIMA ALMEIDA

PERMISSÃO **ACC** **CAT. HAB.** AB

Nº REGISTRO 05175705101 **VALIDADEZ** 15/01/2021 **1ª HABILITAÇÃO** 04/04/2011

OBSERVAÇÕES

D. Oliveira Jr
ADMINISTRADOR DO PROFISSOR

LOCAL VOTORANTIM, SP **DATA EMISSÃO** 18/01/2016

Daniel Amemburg 71085945385
Daniel Amemburg Diretor - Presidente do Detran SP 55801847613

DETRAN - SP (SAO PAULO)

PROIBIDO PLASTIFICAR
1214512494

CARTÓRIO AZEVEDO BASTOS - 1º OFÍCIO DE REGISTRO CIVIL DAS PESSOAS NATURAS E TABELIONATO DE NOTAS - Código CNJ 06.878-4
 Rua Francisco Estácio Pires, 148 - Bairro Du Eixos - Jd. Bela Vista - CEP: 03030-000 - Tel.: 33.344.0044 - Fax: 33.344.0484

Autenticação Digital

De acordo com os artigos 1º, 9º e 3º Inc. Vº do Art. 1º da Lei Federal 8.030/1994 e Art. 1º Inc. XII da Lei Estadual 8.721/2008 substituído e atualizado em presente imagem digitalizada, reprodução fiel do documento apresentado e conferido neste ato. O referido é verdade. Dou fé.

Cód. Autenticação: 833562201180942380711-1; Data: 22/01/2018 09:49:06

Selo Digital de Fiscalização Tipo Normal C: AGJ72454-CXGM;
 Valor Total do Ato: R\$ 4,23

Bat. Valéri de Miranda Cavalcanti
 Tabelar

Confira os dados do ato em: <https://scolodigital.tjpb.jus.br>

g.

RB DISTRIBUIDORA E COMÉRCIO ATACADISTA DE MERCADORIAS EM GERAL LTDA

CNPJ nº 39.782.004/0001-04 – I.E 583.015.361.117

PROCURAÇÃO

OUTORGANTE: RB DISTRIBUIDORA E COMÉRCIO ATACADISTA DE MERCADORIAS EM GERAL LTDA, empresa estabelecida na Rua Oliveira Ramos, nº 725, bairro Bom Jesus, Riversul, estado São Paulo, inscrita sob CNPJ nº 39.782.004/0001-04 e I.E nº 583.015.361.117, neste ato representado pelo sócio proprietário ISMENIO RODRIGUES NETO, brasileiro, casado, CPF nº 270.638.218-06, Cédula de Identidade nº 24.703.393-5, residente e domiciliado na Rua Oliveira Ramos, nº 654, Centro - Riversul, estado de São Paulo.

OUTORGADO: LAÍS MARIA MACHADO AFFONSO, brasileira, solteira, CPF nº 433.006.458-83, Cédula de Identidade nº 54.821.890-0 SSP/SP.

OBJETIVO E PODERES: Amplos, gerais, ilimitados poderes para gerir e administrar a empresa RB DISTRIBUIDORA E COMÉRCIO ATACADISTA DE MERCADORIAS EM GERAL LTDA, com sede na Cidade de Itaporanga, Estado de São Paulo, inscrita sob CNPJ nº 39.782.004/0001-04, no trato de quaisquer assunto inclusive junto a repartições públicas federais, estaduais e municipais de qualquer localidade do território nacional. Podendo participar de licitações de qualquer natureza.

VALIDADE: 12 MESES

RIVERSUL, 11 DE DEZEMBRO DE 2020.



ISMENIO RODRIGUES NETO
SÓCIO PROPRIETÁRIO
CPF nº 270.638.218-06

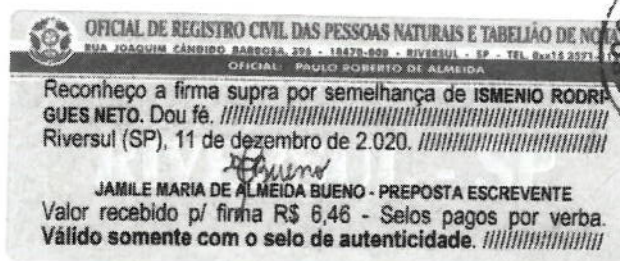

CARTÓRIO
Autenticação Digital Código: 8356112204241739411-1
Data: 11/12/2020 16:43:46
Valor Total do Ato: R\$ 4,56
Selo Digital Tipo Normal C: AKV78338-5VHN:



Cartório Azevedo Bastos
Av. Presidente Epitácio Pessoa - 1145
Bairro dos Estado, João Pessoa - PB
(83) 3244-5404 - cartorio@azevedobastos.not.br

Bel. Válber Azevedo Miranda Cavalcanti



0294
D.



CARTÓRIO AZEVEDO BASTOS 1º OFÍCIO DE REGISTRO CIVIL DAS PESSOAS NATURAIS
 E TABELIONATO DE NOTAS - Código CNJ 06.678-0
 Av. Presidente Epitácio Pessoa, 545 - Bairro São Antônio - Jooazeiro/PE CEP 54220-000 - www.azevedobastos.net.br - Tel: 83 346 5461 - Fax: 83 346 5494

Autenticação Digital
 De acordo com os artigos 1º, 3º e 7º inc. V 8º, 41 e 52 da Lei Federal 8.935/1994 e Art. 6º inc. XII da Lei Estadual 8.721/2008 autentico a presente imagem digitalizada, reprodução fiel do documento apresentado e conferido neste ato. O referido é verdade. Dou fé

Cód. Autenticação: 83561201181000270544-1; Data: 12/01/2018 10:07:56

Selo Digital de Fiscalização Tipo Normal C: AGM4397-2D2C;
 Valor Total do Ato: R\$ 4,23

Bel. Valber de Miranda Cavalcanti
 Titular

Confira os dados do ato em: <https://selodigital.tjpb.jus.br>

D.

0295
9

REPÚBLICA FEDERATIVA DO BRASIL

ESTADO DE SÃO PAULO 1241-9
SECRETARIA DA SEGURANÇA PÚBLICA
INSTITUTO DE IDENTIFICAÇÃO
"RICARDO GUMBLETON DAUNT"

NOME **LAÍS MARIA MACHADO AFFONSO**



FILIAÇÃO
EDILSON APARECIDO AFFONSO
SANDRA MARA MACHADO

DATA NASCIMENTO 16/07/1999
NATURALIDADE RIVERSUL - SP
OBSERVAÇÃO

ORGÃO EXPEDIDOR SSP-SP
FACTOR RH

57684072 *Laís Maria Affonso*
ASSINATURA DO TITULAR

CARTEIRA DE IDENTIDADE

LEI Nº 7.116, DE 29 DE AGOSTO DE 1983

CPF 433006458/83 DNI
REGISTRO GERAL 54.821.890-0 2 via DATA DE EXPEDIÇÃO 07/02/2020
REGISTRO CIVIL
ITAPORANGA-SP RIVERSUL CN:LV.A034/FLSº82V/Nº08173

T. ELEITOR 000438162840167 CTPS 00000000089411 SÉRIE 0338 UF SP
NIS/PIS/PASEP 15452053739 IDENTIDADE PROFISSIONAL
CERT. MILITAR

CNH 704206239000480

Edilson Aparecido Affonso
Delegado de Polícia Divisório 48000-SSP/SP
ASSINATURA DO DIRETOR

POLEGAR DIREITO



VALIDA EM TODO O TERRITÓRIO NACIONAL

CARTÓRIO AZEVEDO BASTOS 1º OFÍCIO DE REGISTRO CIVIL DAS PESSOAS NATURAIS
E TABELIONATO DE NOTAS - Código CNJ de 876-0
R. Francisco Bicalho Torres, 116 - Jd. São Francisco - Itapetininga - SP - CEP: 13.203-000

Autenticação Digital

De acordo com os artigos 1º, 3º e 7º inc. V Pº, 41 e 52 da Lei Federal 8.951/1994 e Art. 6º Inc. XII
do Decreto Estadual 67.712/2002 autenticado e presente imagem digitalizada, reprodução fiel
do documento apresentado e conferido neste ato. O referido é verdade. Dou fé.

Cód. Autenticação: 83661203201035440994-1; Data: 12/03/2020 10:38:23

Selo Digital de Fiscalização Tipo Normal C: A1W43762-PU21;
Valor Total do Ato: R\$ 4,95

Valdir Azevedo de Almeida Cavalcanti
Titular

Confira os dados do ato em: <https://selodigital.fpb.jus.br>

9



Consulta de Impedidos de Licitar

CNPJ: 39782004000104

NENHUM ITEM ENCONTRADO!

0297
D.

RB DISTRIBUIDORA E COMÉRCIO ATACADISTA DE MERCADORIAS EM GERAL LTDA

0298
3

CNPJ nº 39.782.004/0001-04 – I.E 583.015.361.117

PREGÃO ELETRÔNICA nº 77/2021

PROPOSTA REAJUSTADA

Apresentamos nossa proposta para fornecimento do objeto da presente licitação Pregão, na Forma Eletrônica Nº 77/2021 acatando todas as estipulações consignadas no respectivo Edital e seus anexos.

IDENTIFICAÇÃO DO CONCORRENTE:

NOME DA EMPRESA: RB DISTRIBUIDORA E COMÉRCIO ATACADISTA DE MERCADORIAS EM GERAL LTDA

CNPJ Nº39.782.004/0001-04

INSCRIÇÃO ESTADUAL: 583.015.361.117

ITEM	QUANT.	UNID.	DESCRIÇÃO DO OBJETO	VALORUNIT (R\$)	TOTAL DO ITEM (R\$)	MARCA/FABRICANTE
222		UND	BATEDEIRA PLANETÁRIA TURBO INOX - Consumo de energia (kW/h) 0,5. Potência (W)500. Capacidade (L)4. 11 Velocidades + função turbo, com tigela em inox, 03 Pares de batedores para: massas leves, massas pesadas e cremes e claras em neve . 110v	413,00	9.086,00	PHILCO
322		UND	MULTIPROCESSADOR 7EM1 - Processa, rala, corta em tiras e fatias, mói, tritura e liquidifica, espreme e bate massas de bolo. Jarra do liquidificador 1,5L e jarra do multiprocessador 1L. 2 velocidades.110V.680W. Conteúdo da embalagem: 1 Unidade motora 2 velocidades + 1 lâmina + 1 batedor de massa leve + 1 disco para cortar/ralar + 1 disco emulsificador + 1 jarra de multiprocessador/espremedor + 1 jarra de liquidificador + 1 eixo adaptador + 1 socador + disco emulsificador + 1 manual de instruções.	365,93	8.050,46	OSTER
8	15	UND	BEBEDOURO DE COLUNA PARA GALÃO Frequência: 60 hz, Potência: 112 W, Controle externo de temperatura: Termostato Frontal, Bandeja de água removível, Fornece água gelada e natural, Maior altura para copos: 13 cm, Capacidade de litros por hora: 3,5 l/h, Aceita galões de 10 ou 20 litros, Aceita copos grandes, Corrente: 1,60/0,9 A, Alças laterais e 2 torneiras embutidas. Dimensões do Produto: Altura: 99 cm. Largura: 31.3 cm. Profundidade: 31.1 - Peso: 14.8 kg	735,00	11.025,00	KARINA BEBEDOUROS
10	1	UND	CHALEIRA ELETRICA Antiaderente e pode ser retirada da base e levada à mesa, pois é portátil. Tem capacidade de 1,7 litros, ferve a água em poucos minutos, possui também resistência embutida, 110v.	108,31	108,31	LIVING
17	6	Und	LAVADORA DE ALTA PRESSÃO 1600 LIBRAS - Profissional , 1600 libras, mangueira com 7,5 metros, 02 tipos de jato na mesma tubeira. Regulagem dos jatos. Aplicador de detergente integrado. Engate rápido. Gatilho com trava de segurança. Carrinho para transporte com rodízios. 110 Volts. Garantia 1 ano	696,00	4.176,00	KARCHER

3

RB DISTRIBUIDORA E COMÉRCIO ATACADISTA DE MERCADORIAS EM GERAL LTDA

0299
J.

CNPJ nº 39.782.004/0001-04 – I.E 583.015.361.117

18	18	UND	<p>LAVADORA PROFISSIONAL MONOFÁSICALJ3100 400 LIBRAS COM CARRINHO E MANGUEIRA 10 METROS</p> <p>Indicado para uso profissional. Possui pistões de aço inox trabalhando imersos no óleo. Tensão: 110/220V. Vazão máxima: 26l/min. Pressão máxima: 400lbf/pol². Motor: 4 polos - 1750rpm - 3hp. Diâmetro polia: 2 A 85mm. Correias: 2 A40. Rotação: 570RPM. Número de pistões: 3. Diâmetro do furo do bico: 3,2mm</p>	2.602,64	46.847,52	ZM BOMBAS
20	8	UND	<p>AMASSADEIRA DE PÃO SEMI-RÁPIDA 5KG BIVOLT SE Estrutura em aço com acabamento em pintura epóxi; O modelo ALI-05 tem carenagem e tampa em polímero termoformado de alta resistência; Cuba em aço inox; Sistema basculante e pés fixos.</p>	2.445,00	19.560,00	BRAESI
27	3	UND	<p>BEBEDOURO INDUSTRIAL 25 LITROS DE COLUNA EM INOX COM 2 TORNEIRAS + FILTRO Corpo e estrutura em aço inox 430 e pés reguláveis; Aparador de água (pingadeira) em aço inox 430; Serpentina em aço inox 304 (interna); Reservatório em polipropileno atóxico; Isolamento térmico em PS; Boia Controladora do nível de água; Tomada de 3 pinos conforme a norma da ABNT/nbr/603351 Certificado pelo INMETRO; Baixo consumo de energia; Termostato com 7 níveis para controle de temperatura; Gás ecológico R134A; Refrigeração por compressor que garante maior eficiência; Motor Tecumseh 1/12+ hp 127v (2,5A) OU 220v (1,10A) 60Hz-280W; Tensão/potência: 110v ou 220v (não é bivolt); Armazena 25 litros de água gelada; Consumo médio: 17,58 kw/h mês; ITENS INCLUSOS: Acompanha manual de instalação; Filtro externo com rosca de 1/2" e filtragem de 60 litros por hora;</p>	1.724,78	5.174,34	GIRA BEBEDOUROS
29	50	UND	<p>VENTILADOR OSCILANTE DE COLUNA DIÂMETRO DE 50 CM - Potência de 135 watts, possui regulagem de altura e regulagem de ângulo. Motor turbo com alta performance. Geram menos ruído. Hélice 6 Pás. Três velocidades. Ajuste de Altura Min. 115cm Máx. 130cm</p>	241,00	12.050,00	MONDIAL
31	3	UND	<p>FORNO DE MICROONDAS 22 lts. Consumo (kw/h) 1,06kw/h, Potência (w) 1200W, Cor Branco, Voltagem 110v. Dimensões aproximadas do produto - cm (AxLxP) 26x46x32,3cm</p>	640,00	1.920,00	PHILCO
34	01	UND	<p>FORNO MICROONDAS - 34 LITROS easy clean, grill, Branco, Função combinada, 20 programas de cozimento. Possuir classificação "A" em eficiência energética, Programas de descongelamento. Permitem um descongelamento uniforme dos alimentos em 4 opções: carne, feijão, frango e peixe. Classificação 34L Níveis de Potência 10 Classificação Energética. A Função Timer. Sim Função Descongelar. Sim Prato Giratório. Sim Teclas Pré-Programadas. Sim Trava de Segurança. Sim Largura 56,5 cm Altura 32,5 cm Comprimento 45 cm Peso 15,9 kg</p>	782,38	782,38	PANASONIC
<p>Valor Total R\$ 118.780,00 (CENTO E DEZOITO MIL SETECENTOS E OITENTA E REAIS).</p>						

J.

Q.

RB DISTRIBUIDORA E COMÉRCIO ATACADISTA DE MERCADORIAS EM GERAL LTDA

0300
fj.

CNPJ nº 39.782.004/0001-04 – I.E 583.015.361.117

CONDIÇÕES GERAIS

A proponente declara conhecer os termos do instrumento convocatório que rege presente licitação.

PRAZO DE GARANTIA

A garantia deverá ser da seguinte forma: Para todos os **Itens** de no mínimo 60 dias, a contar do recebimento definitivo do objeto pela Contratante.

LOCAL E PRAZO DE ENTREGA

De acordo com o especificado no ANEXO I, deste Edital.

Obs.: No preço cotado já estão incluídas eventuais vantagens e/ou abatimentos, impostos, taxas e encargos sociais, obrigações trabalhistas, previdenciárias, fiscais e comerciais, assim como despesas com transportes e deslocamentos e outras quaisquer que incidam sobre a contratação.

VALIDADE DA PROPOSTA COMERCIAL

De no mínimo, 60 (sessenta) dias contados a partir da data da sessão pública do Pregão.

REPRESENTANTE e CARGO: Representante Legal / Laís Maria Machado Affonso

CARTEIRA DE IDENTIDADE RG nº 54.821.890-0 CPF: nº 433.006.458-83

ENDEREÇO . Rua Oliveira Ramos nº 725, Bom Jesus - Riversul/SP

TELEFONE: (15) 3571-1356

BANCO. COOPERATIVA SICREDI. AGÊNCIA Nº 0753. CONTA CORRENTE. 58174-7.

Riversul, 01 de julho de 2021.



RB DISTRIBUIDORA E COMÉRCIO ATACADISTA DE MERCADORIAS EM GERAL LTDA

Laís Maria Machado Affonso

Representante Legal

RG nº 54.821.890-0 / CPF nº 433.006.458-83



RB DISTRIBUIDORA E COMÉRCIO ATACADISTA DE MERCADORIAS EM GERAL LTDA

0301
J.

CNPJ nº 39.782.004/0001-04 – I.E 583.015.361.117

PREGÃO ELETRÔNICO nº 77/2021

DECLARAÇÃO

Declaração de Enquadramento em Regime de Tributação de Micro Empresa ou Empresa de Pequeno Porte

RB DISTRIBUIDORA E COMÉRCIO ATACADISTA DE MERCADORIAS EM GERAL LTDA, CNPJ/MF nº39.782.004/0004-04, sediada Rua. Oliveira Ramos nº 925, Bom Jesus- Riversul/SP. DECLARO (AMOS) para todos os fins de direito, especificamente para participação de licitação na modalidade de Pregão , que estou (amos) sob o regime de ME/EPP , para efeito do disposto na LC 123/2006.

Riversul, 01 de julho de 2021.



RB DISTRIBUIDORA E COMÉRCIO ATACADISTA DE MERCADORIAS EM GERAL LTDA

Laís Maria Machado Affonso

Representante Legal

RG nº 54.821.890-0 / CPF nº 433.006.458-83

J.

RB DISTRIBUIDORA E COMÉRCIO ATACADISTA DE MERCADORIAS EM GERAL LTDA

0302
3.

CNPJ nº 39.782.004/0001-04 – I.E 583.015.361.117

PREGÃO ELETRÔNICO Nº 77/2021

Ao pregoeiro e equipe de apoio da Prefeitura Municipal de Jaguariaíva, Estado do Paraná

DECLARAÇÃO CONJUNTA:

1. Declaramos, para fins de direito, que não fomos **declarados inidôneos** para licitar ou contratar com o poder público, em qualquer de suas esferas.
2. Declaramos que não há **superveniência de fato impeditiva** para a habilitação da proponente, sob as penas cabíveis, nos termos do Art. 32 da Lei nº 8.666/93.
3. Declaramos que nos comprometemos em **substituir nos prazos previstos** os produtos que estiverem fora dos padrões estabelecidos neste edital.
4. Declaramos, para os fins do disposto no inciso XXXIII do art. 7º da Constituição Federal, que **não empregamos menores de dezoito anos em trabalho noturno, perigoso ou insalubre e nem menores de dezesseis anos, em qualquer trabalho**, salvo na condição de aprendiz, a partir dos quatorze anos de idade, em cumprimento ao que determina o inciso V do art. 27 da Lei nº 8.666/93, acrescida pela Lei nº 9.854/99.
5. Declaramos, **que conhecemos todos os termos da licitação**, bem como tomou conhecimento de todas as especificações concernentes ao objeto da licitação, declarando ainda que **cumpre** todos os requisitos exigidos.
6. Declaramos, sob as penas da lei, que na qualidade de proponente de procedimento licitatório sob a modalidade Pregão na Forma Eletrônica [Nº/ANO], instaurado pelo Município de Jaguariaíva/PR, **não integramos em nosso corpo social, nem nosso quadro funcional empregado público ou membro comissionado de órgão direto ou indireto da Administração Municipal.**
7. Declaramos, para os devidos fins de direito, na qualidade de Proponente dos procedimentos licitatórios, instaurados por este Município, que o(a) responsável legal da empresa é o(a) Sr.(a) Domingos Sávio de Oliveira Junior (a) do RG sob nº 40.857.121-4 e CPF nº 230.176.768-03 cuja função/cargo é sócio administrador. **responsável pela assinatura da Ata de Registro de Preços/contrato.**

3.

3.

12 JUL 2021
10:10:30



Prefeitura Municipal de Riversul

Gemmap®
GC206602069

0304

CERTIDÃO NEGATIVA DE DÉBITOS

ELVIS FRANCISCO ALVES, Assessor do Setor de Tributos e Fiscalização da Prefeitura Municipal de Riversul, **CERTIFICA**, em virtude de requerimento formulado pelo Sr(a) **RB DISTRIBUIDORA E COMERCIO ATACADISTA DE MERCADORIAS EM GERAL LTDA**,, protocolado em **12/07/2021** sob o Nº **648/2021**, que revendo o cadastro das firmas comerciais, industriais e dos prestadores de serviço de qualquer natureza que estão/estiveram estabelecidas neste município, constatou que a empresa **RB DISTRIBUIDORA E COMERCIO ATACADISTA DE MERCADORIAS EM GERAL LTDA**,, denominada , CNPJ. **39.782.004/0001-04**, estabelecida à **R. OLIVEIRA RAMOS, 725 BOM JESUS CEP: 18.470-000** cadastrada nesta Prefeitura Municipal de Riversul sob o nº **713**, encontra-se **QUITES** para com os cofres municipais até a presente data, referente a **Taxa de Funcionamento** e ou **ISSQN (Imposto Sobre Serviço de Qualquer Natureza)**. Os recolhimentos ficam sujeitos a homologação pelo fisco municipal.

Gen.Atividade: **COMERCIO ATACADISTA DE PRODUTOS DE HIGIENE, LIMPEZA E CONSERVAÇÃO DOMICILIAR.**

Setor de Lançadoria da Prefeitura Municipal de Riversul , em **12 de julho de 2021** .

Obs: O prazo de validade da presente Certidão é de **30 (trinta) dias** a contar desta data, de acordo com a Lei Complementar Nº013/2010 de 04 de Novembro de 2010 artigo 268 § 3º.



ELVIS FRANCISCO ALVES
ASSESSOR DEP. TRIBUTOS
RG: 47.453.835-7

Praça Prefeito Aparecido Barbosa, 130 - Centro, Riversul - SP - CEP 18.470-000 - Fone (15) 3571-1260

Confira os dados do ato em: <https://selodigital.tjpb.jus.br> ou Consulte o Documento em: <https://azevedobastos.not.br/documento/83561207219581961037>



CARTÓRIO
Autenticação Digital Código: **83561207219581961037-1**
Data: **12/07/2021 16:59:20**
Valor Total do Ato: **R\$ 4,66**
Selo Digital Tipo Normal C: **ALT73955-DVP6;**



Cartório Azevedo Bastos
Av. Presidente Epitácio Pessoa - 1140
Bairro dos Estados, João Pessoa - PB
(83) 3244-5404 - cartorio@azevedobastos.not.br
<https://azevedobastos.not.br>

CNPJ: 06.870-0

Václav Azevedo de M. Cavalcanti
Titular

TJ/PB



O presente documento digital foi conferido com o original e assinado digitalmente por DANILLO PINTO OLIVEIRA DE ALENCAR, em segunda-feira, 12 de julho de 2021 16:07:30 GMT-03:00, CNS: 06.870-0 - 1º OFÍCIO DE REGISTRO CIVIL DAS PESSOAS NATURAIS E TABELIONATO DE NOTAS/PB, nos termos da medida provisória N. 2.200-2 de 24 de agosto de 2001. Sua autenticidade deverá ser confirmada no endereço <https://selodigital.tjpb.jus.br>. Este documento digital pode ser convertido em papel por meio de autenticação no Tabelionato de Notas. Provisamento nº 100/2020 CNJ - artigo 22.

0305

REPÚBLICA FEDERATIVA DO BRASIL
ESTADO DA PARAÍBA
CARTÓRIO AZEVEDO BASTOS
FUNDADO EM 1888
PRIMEIRO REGISTRO CIVIL DE NASCIMENTO E ÓBITOS E PRIVATIVO DE CASAMENTOS, INTERDIÇÕES E TUTELAS DA COMARCA DE JOÃO PESSOA

Av. Eptácio Pessoa, 1145 Bairro dos Estados 58030-00, João Pessoa PB
Tel.: (83) 3244-5404 / Fax: (83) 3244-5484
<http://www.azevedobastos.not.br>
E-mail: cartorio@azevedobastos.not.br



DECLARAÇÃO DE SERVIÇO DE AUTENTICAÇÃO DIGITAL

O Bel. Válber Azevêdo de Miranda Cavalcanti, Oficial do Primeiro Registro Civil de Nascimentos e Óbitos e Privativo de Casamentos, Interdições e Tutelas com atribuição de autenticar e reconhecer firmas da Comarca de João Pessoa Capital do Estado da Paraíba, em virtude de Lei, etc...

DECLARO ainda que, para garantir transparência e segurança jurídica de todos os atos oriundos da atividade Notarial e Registral no Estado da Paraíba, foi instituído pela Lei nº 10.132, de 06 de novembro de 2013, a aplicação obrigatória de um Selo Digital de Fiscalização Extrajudicial em todos os atos de notas e registro, composto de um código único (por exemplo: Selo Digital: ABC12345-X1X2) e dessa forma, cada autenticação processada pela nossa Serventia pode ser verificada e confirmada tantas vezes quanto for necessário através do site do Tribunal de Justiça do Estado da Paraíba, endereço <https://corregedoria.tjpb.jus.br/selo-digital/>.

A autenticação digital do documento faz prova de que, na data e hora em que ela foi realizada, a empresa ISMENIO RODRIGUES NETO - ME tinha plena responsabilidade, única e exclusiva, pela idoneidade do documento apresentado a este Cartório.

Nesse sentido, declaro que a ISMENIO RODRIGUES NETO - ME assumiu, nos termos do artigo 8º, §1º, do Decreto nº 10.278/2020, que regulamentou o artigo 3º, inciso X, da Lei Federal nº 13.874/2019 e o artigo 2º-A da Lei Federal 12.682/2012, a responsabilidade pelo processo de digitalização dos documentos físicos, garantindo perante este Cartório e terceiros, a sua autoria e integridade.

De acordo com o disposto no artigo 2º-A, §7º, da Lei Federal nº 12.682/2012, o documento em anexo, identificado individualmente em cada Código de Autenticação Digital ou na referida sequência, poderá ser reproduzido em papel ou em qualquer outro meio físico.

Esta DECLARAÇÃO foi emitida em **14/07/2021 10:19:55 (hora local)** através do sistema de autenticação digital do Cartório Azevedo Bastos, de acordo com o Art. 1º, 10º e seus §§ 1º e 2º da MP 2200/2001, como também, o documento eletrônico autenticado contendo o Certificado Digital do titular do Cartório Azevedo Bastos, poderá ser solicitado diretamente a empresa ISMENIO RODRIGUES NETO - ME ou ao Cartório pelo endereço de e-mail autentica@azevedobastos.not.br Para informações mais detalhadas deste ato, acesse o site <https://autdigital.azevedobastos.not.br> e informe o Código de Autenticação Digital

Esta Declaração é válida por **tempo indeterminado** e está disponível para consulta em nosso site.

¹Código de Autenticação Digital: 83561207219581961037-1

²Legislações Vigentes: Lei Federal nº 8.935/94, Lei Federal nº 10.406/2002, Medida Provisória nº 2200/2001, Lei Federal nº 13.105/2015, Lei Estadual nº 8.721/2008, Lei Estadual nº 10.132/2013, Provimento CGJ N° 003/2014 e Provimento CNJ N° 100/2020.

O referido é verdade, dou fé.

CHAVE DIGITAL

00005b1d734fd94f057f2d69fe6bc05b93c1caf538d78108b9d4afc84739fc7f88ed6049d39b5f8e58eb5c1b6bed48320b3ac3f8ca5cc880cea7d0a4d78f292ab45f8e4366b41a30994d6b5b3bb2d51b



Presidência da República
Casa Civil
Medida Provisória Nº 2.200-2
de 24 de agosto de 2001.



Handwritten mark or signature.

0306
G.



TCEPR
TRIBUNAL DE CONTAS DO ESTADO DO PARANÁ

Consulta de Impedidos de Licitar

CNPJ: 39782004000104

NENHUM ITEM ENCONTRADO!

G.



TRIBUNAL DE CONTAS DA UNIÃO

0307
7.

Consulta Consolidada de Pessoa Jurídica

Este relatório tem por objetivo apresentar os resultados consolidados de consultas eletrônicas realizadas diretamente nos bancos de dados dos respectivos cadastros. A responsabilidade pela veracidade do resultado da consulta é do Órgão gestor de cada cadastro consultado. A informação relativa à razão social da Pessoa Jurídica é extraída do Cadastro Nacional da Pessoa Jurídica, mantido pela Receita Federal do Brasil.

Consulta realizada em: 01/07/2021 16:02:31

Informações da Pessoa Jurídica:

Razão Social: **RB DISTRIBUIDORA E COMERCIO ATACADISTA DE MERCADORIAS EM GERAL LTDA**
CNPJ: **39.782.004/0001-04**

Resultados da Consulta Eletrônica:

Órgão Gestor: **TCU**
Cadastro: **Licitantes Inidôneos**
Resultado da consulta: **Nada Consta**

Para acessar a certidão original no portal do órgão gestor, clique [AQUI](#).

Órgão Gestor: **CNJ**
Cadastro: **CNIA - Cadastro Nacional de Condenações Cíveis por Ato de Improbidade Administrativa e Inelegibilidade**
Resultado da consulta: **Nada Consta**

Para acessar a certidão original no portal do órgão gestor, clique [AQUI](#).

Órgão Gestor: **Portal da Transparência**
Cadastro: **Cadastro Nacional de Empresas Inidôneas e Suspensas**
Resultado da consulta: **Nada Consta**

Para acessar a certidão original no portal do órgão gestor, clique [AQUI](#).

Órgão Gestor: **Portal da Transparência**
Cadastro: **CNEP - Cadastro Nacional de Empresas Punidas**
Resultado da consulta: **Nada Consta**

Para acessar a certidão original no portal do órgão gestor, clique [AQUI](#).

0308
G.

Obs: A consulta consolidada de pessoa jurídica visa atender aos princípios de simplificação e racionalização de serviços públicos digitais. Fundamento legal: Lei nº 12.965, de 23 de abril de 2014, Lei nº 13.460, de 26 de junho de 2017, Lei nº 13.726, de 8 de outubro de 2018, Decreto nº 8.638 de 15, de janeiro de 2016.

G.



MAB EQUIPAMENTOS EIRELI
CNPJ: 37.658.173/0001-01 INSC. EST: 083.667.512
AV. NOSSA SENHORA DA PENHA, 2796 BAIRRO SANTA LUIZA
VITÓRIA - ES CEP: 29.045-402
e-mail: mabeletrolicita@gmail.com
Dados bancários: Banco do Brasil - AG: 0095-7 CC: 29246-X

0309
J

Prefeitura de Jaguariáiva/PR
REGÃO ELETRÔNICO Nº 77/2021

Objeto: Registro de Preços para eventual aquisição de equipamentos visando atender as necessidades da Secretaria Municipal de Educação, Cultura, Esporte e Lazer e Conselho Tutelar, conforme condições, quantidades e exigências estabelecidas neste Edital

DADOS DA PROPONENTE:

Nome: MAB EQUIPAMENTOS EIRELI

CNPJ nº: 37.658.173/0001-01

Insc. Estadual: 083.667.51-2

Insc. Municipal: 1275087

Endereço: AVENIDA NOSSA SENHORA DA PENHA - 2796 - SANTA LUIZA

CEP: 29045-402

Cidade: VITÓRIA

UF: ES

Fone: 47-3041-3006

E-mail: mabeletrolicita@gmail.com

DADOS BANCÁRIOS:

BANCO DO BRASIL / 0095-7 / 29246-X

DADOS PARA ASSINATURA DO CONTRATO:

SR. MARLI ANDERLE BAGATOLI, CPF 025.036.519-76, RG 4.072.964 - SSP/SC, CASADA, EMPRESÁRIA, CPF 025.036.519-76, ENDEREÇO RUA DR. BLUMENAU - 6600, BAIRRO ENCANO BAIXO, INDAIAL - SC, CEP: 89.086-520.

PROPOSTA DE PREÇOS

ITEM:	DESCRIÇÃO:	QTDE:	VLR UNITÁRIO:	VLR TOTAL:
07	SECADORA DE ROUPA PISO 10 KG - Possui sistema antirugas, categoria SAP, 3 funções Tecnologia Passe Fácil, Roupa normal / roupa delicada, 2 capacidade 10 kg de roupa úmida / 6 kg de roupa seca, 220V. MARCA: MIDEA MODELO: SM112	7	R\$ 1.960,18 UM MIL, NOVECENTOS E SESSENTA REAIS E DEZOITO CENTAVOS	R\$ 13.721,26 TREZE MIL, SETECENTOS E VINTE E UM REAIS E VINTE E SEIS CENTAVOS
15	GELADEIRA/REFRIGERADOR FROST FREE 433 prateleiras deslizantes e retráteis para organizar os itens de diferentes tamanhos e formatos na porta do refrigerador. Super freezer com capacidade de 114 litros. Prateleira retrátil do freezer retrátil com 3 posições. Painel blue touch com diversas funções digitais para controlar o refrigerador. Gavetão de frutas e legumes. Compartimento para latas e garrafas. Turbo Freezer. Ice Twister Classe A, 110v, Com Gás Inofensivo À Camada De Ozônio. MARCA: CONSUL MODELO: CRM56	8	R\$ 3.321,03 TRES MIL, TRECENOS E VINTE E UM REAIS E TRES CENTAVOS	R\$ 26.568,24 VINTE E SEIS MIL, QUINHENTOS E SESSENTA E OITO REAIS E VINTE E QUATRO CENTAVOS
21	FREEZER HORIZONTAL 1 PORTA - 220 litros, 110 v, Com Gás Inofensivo À Camada De ozônio. MARCA: CONSUL MODELO: CHA22	5	R\$ 2.193,85 DOIS MIL, CENTO E NOVENTA E TRES REAIS E OITENTA E CINCO CENTAVOS	R\$ 10.969,25 DEZ MIL, NOVECENOS E SESSENTA E NOVE REAIS E VINTE E CINCO CENTAVOS
30	FRIGOBAR 80 lts Consumo (Kw/h) 17.5 kWh/mês(110V e 220V), Potência (w) 70.0 W (110V) / 65.0 W. Cor branco, Com congelador, Voltagem 110v. Dimensões aproximadas da produto - cm (AxLxP) 63,2x48,2x51,9cm MARCA: MIDEA MODELO: MRC10B1/B2	5	R\$ 1.089,37 UM MIL, OITENTA E NOVE REAIS E TRINTA E SETE CENTAVOS	R\$ 5.446,85 CINCO MIL, QUATROCENOS E QUARENTA E SEIS REAIS E OITENTA E CINCO CENTAVOS

Q

J

0310
D.

MAB

EQUIPAMENTOS

MAB EQUIPAMENTOS EIRELI
CNPJ: 37.658.173/0001-01 INSC. EST: 083.667.512
AV. NOSSA SENHORA DA PENHA, 2796 BAIRRO SANTA LUIZA
VITÓRIA - ES CEP: 29.045-402
e-mail: mabeletrolicita@gmail.com
Dados bancários: Banco do Brasil - AG: 0095-7 CC: 29246-X

Valor Total da Proposta é de: R\$ 56.705,60
QUENTA E SEIS MIL, SETECENTOS E CINCO REAIS E SESSENTA CENTAVOS

VALIDADE DA PROPOSTA 60 DIAS

- RAZO DE ENTREGA: rua Prefeito Aldo Ribas, nº 109, Cidade Alta
- LOCAL DE ENTREGA: CONFORME EDITAL
- RAZO DE PAGAMENTO: CONFORME EDITAL
- RAZO DE GARANTIA: MÍNIMO DE 12 MESES
- RAZO DE INSTALAÇÃO: SEM INSTALAÇÃO, SOMENTE ENTREGA DOS EQUIPAMENTOS
- RAZO DE VIGÊNCIA: CONFORME EDITAL

O preço cotado já estão incluídas eventuais vantagens e/ou abatimentos, impostos, taxas e encargos sociais, obrigações trabalhistas, previdenciárias, fiscais e comerciais, assim como despesas com transportes e deslocamentos e outras quaisquer que incidam sobre a contratação

VITÓRIA/ES, 01 de julho de 2021

MAB EQUIPAMENTOS EIRELI
CNPJ: 37.658.173/0001-01
MARLI ANDERLE BAGATOLI
EMPRESÁRIA
RG Nº 4.072.964
CPF nº 025.036.519-76

37.658.173/0001-01
IE:083.667.51-2
MAB EQUIPAMENTOS EIRELI
Av. Nossa Senhora da Penha, Nº 2796,
Sala 807 - SANTA LUIZA - CEP:29045-402
VITÓRIA - ES

(D)

Produtos () Onde comprar (/pt/ondecomprar) Apoio ao consumidor () Sobre a Midea ()

Home (<https://www.mideadobrasil.com.br/>) > Secadora (<https://www.mideadobrasil.com.br/pt/modelo/descricao/250/secadora-midea-1>) (<https://www.mideadobrasil.com.br/pt/produtos/interna/665/secadora-midea-11>)

Secadora Midea 11,2kg + 220V



A secadora Midea possui 16 programas de secagem com 3 opções de intensidade, dando flexibilidade na escolha da programação para cada tipo de tecido e maior eficiência de secagem. A programação incluiu modo para passar, roupa de bebê, Desodorizante e programa favorito, que se adequam as variadas necessidades do dia a dia. Com dimensões compactas a secadora Midea têm capacidade total de 11,2kg e 2 anos de garantia.

[Comprar Online](#)

[Lojas Físicas!](#)



[Compartilhar](#)

[Detalhes](#) [Apoio ao Consumidor](#) [Especificações](#) [Perguntas Frequentes](#) [Simulador](#)

Dimensões	84x59,5x55,5
Voltagem (V)	220
Frequência (Hz)	60
Capacidade Total	11,2kg
Cor da cabine	Branco
Cor da porta	Branco
Código do produto	SM112

*As imagens postadas neste site são apenas ilustrativas, não necessariamente contendo todos os detalhes do produto final, os quais podem variar de modelo para modelo, e são passíveis, a qualquer momento, de modificação, exclusão e adição sem autorização prévia dos usuários.

** As tabelas técnicas podem sofrer atualização de informações sem aviso prévio.

Produtos relacionados



Lava e Seca Midea Prata 10,2kg Storm Wash Inverter Tambor 4D

Lava e Seca Midea 12kg Storm Wash Inverter Tambor 4D

(<https://www.mideadobrasil.com.br/pt/modelo/descricao/270>) (<https://www.mideadobrasil.com.br/pt/modelo/descricao/269>)

Alguma dúvida?



312
D

Produtos [Ar-Condicionado \(https://www.mideadobrasil.com.br/pt/produtos/lista/10/ar-condicionado\)](https://www.mideadobrasil.com.br/pt/produtos/lista/10/ar-condicionado)

[Aspiradores de Pó \(https://www.mideadobrasil.com.br/pt/produtos/lista/35/aspiradores-de-po\)](https://www.mideadobrasil.com.br/pt/produtos/lista/35/aspiradores-de-po) [Adegas \(https://www.mideadobrasil.com.br/pt/produtos/lista/11/adeegas\)](https://www.mideadobrasil.com.br/pt/produtos/lista/11/adeegas)

[Coifas \(https://www.mideadobrasil.com.br/pt/produtos/lista/25/coifas\)](https://www.mideadobrasil.com.br/pt/produtos/lista/25/coifas) [Cooktops \(https://www.mideadobrasil.com.br/pt/produtos/lista/23/cooktops\)](https://www.mideadobrasil.com.br/pt/produtos/lista/23/cooktops)

[Fornos \(https://www.mideadobrasil.com.br/pt/produtos/lista/15/fornos\)](https://www.mideadobrasil.com.br/pt/produtos/lista/15/fornos) [Freezer Horizontal \(https://www.mideadobrasil.com.br/pt/produtos/lista/26/freezer-horizontal\)](https://www.mideadobrasil.com.br/pt/produtos/lista/26/freezer-horizontal)

[Frigobares \(https://www.mideadobrasil.com.br/pt/produtos/lista/16/frigobares\)](https://www.mideadobrasil.com.br/pt/produtos/lista/16/frigobares)

[Fritadeiras Elétricas \(https://www.mideadobrasil.com.br/pt/produtos/lista/30/fritadeiras-eletricas\)](https://www.mideadobrasil.com.br/pt/produtos/lista/30/fritadeiras-eletricas)

[Lava e Seca \(https://www.mideadobrasil.com.br/pt/produtos/lista/34/lava-e-seca\)](https://www.mideadobrasil.com.br/pt/produtos/lista/34/lava-e-seca) [Secadora \(https://www.mideadobrasil.com.br/pt/produtos/lista/37/secadora\)](https://www.mideadobrasil.com.br/pt/produtos/lista/37/secadora)

[Micro-ondas \(https://www.mideadobrasil.com.br/pt/produtos/lista/17/micro-ondas\)](https://www.mideadobrasil.com.br/pt/produtos/lista/17/micro-ondas) [Panelas Elétricas \(https://www.mideadobrasil.com.br/pt/produtos/lista/28/panelas-eletricas\)](https://www.mideadobrasil.com.br/pt/produtos/lista/28/panelas-eletricas)

[Purificador de Água \(https://www.mideadobrasil.com.br/pt/produtos/lista/19/purificador-de-agua\)](https://www.mideadobrasil.com.br/pt/produtos/lista/19/purificador-de-agua) [Splits \(https://www.mideadobrasil.com.br/pt/produtos/lista/38/splits\)](https://www.mideadobrasil.com.br/pt/produtos/lista/38/splits)

[Portatil \(https://www.mideadobrasil.com.br/pt/produtos/lista/39/portatil\)](https://www.mideadobrasil.com.br/pt/produtos/lista/39/portatil)

Seja um revendedor (<http://www.mideacarrier.com.br/seja-um-parceiro/revendedor-totaline>)

Seja uma assistência técnica (<http://www.mideacarrier.com.br/seja-um-parceiro>)

Sobre a Midea (<https://www.mideadobrasil.com.br/pt/sobre>)

Materiais de Apoio (<https://www.mideadobrasil.com.br/pt/downloads>)

Atendimento ao consumidor

[Fale conosco \(https://www.mideadobrasil.com.br/pt/faleconosco\)](https://www.mideadobrasil.com.br/pt/faleconosco)

[Perguntas frequentes \(https://www.mideadobrasil.com.br/pt/perguntas\)](https://www.mideadobrasil.com.br/pt/perguntas)

Capitais e regiões metropolitanas

3003 1005

Quer falar com a gente? Nosso atendimento está disponível de segunda a sexta das 08h às 20h e sábados, das 08h às 14h.

Demais localidades

0800 648 1005

<https://www.mideadobrasil.com.br/pt/faleconosco>

trk=mini-

Brivia (<http://www.briviale.com.br>)



Alguma dúvida?

Consul Guia Rápido

Como funciona seu produto

Comece por aqui. Se você quer tirar o máximo proveito da tecnologia contida neste produto, leia o **Guia Rápido** por completo.

Refrigerador CRM50/CRM56



Frost Free

Seu refrigerador usa o sistema **Frost Free**, que torna desnecessário fazer o degelo, pois o mesmo ocorre automaticamente.

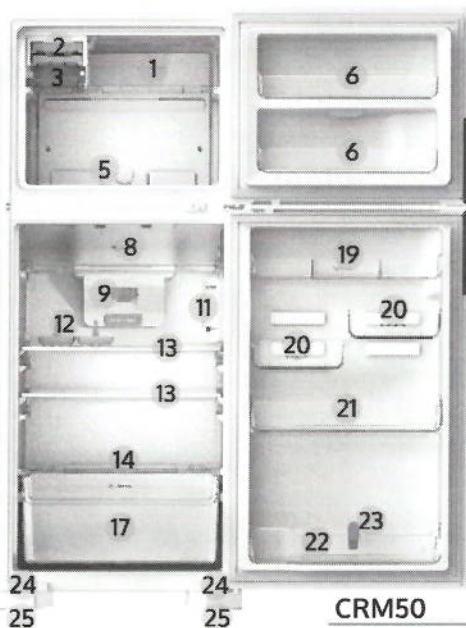

Características Gerais

Freezer

- 1 - Compartimento Turbo Freezer
- 2 - Formas de Gelo
- 3 - Gaveta Gelo Extra
- 4 - Prateleira Flex (CRM56)
- 5 - Controlador de Circulação de Ar
- 6 - Prateleira Porta Freezer
- 7 - Sorveteira (CRM56)

Refrigerador

- 8 - Compartimento Extra-Frio
- 9 - Alojamento Filtro de Ar
- 10 - Iluminação LED (CRM56)
- 11 - Painel de Controle (CRM50)
- 12 - Porta-Ovos
- 13 - Prateleiras de Vidro (removíveis)
- 14 - Tapa da Gaveta de Hortaliças (CRM50)
- 15 - Fruteira (CRM56)
- 16 - Separador da Fruteira (CRM56)
- 17 - Gaveta de Hortaliças
- 18 - Compartimento Acesso Fácil (CRM56)
- 19 - Prateleira Acesso Fácil
- 20 - Prateleiras Espaço Flex
- 21 - Prateleira Diversos
- 22 - Prateleira Garrafas
- 23 - Separador de Garrafas
- 24 - Rodapés
- 25 - Pés Estabilizadores
- 26 - Painel de Controle (CRM56)

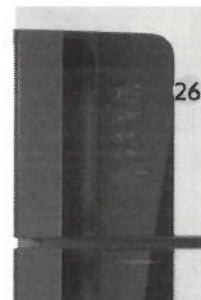
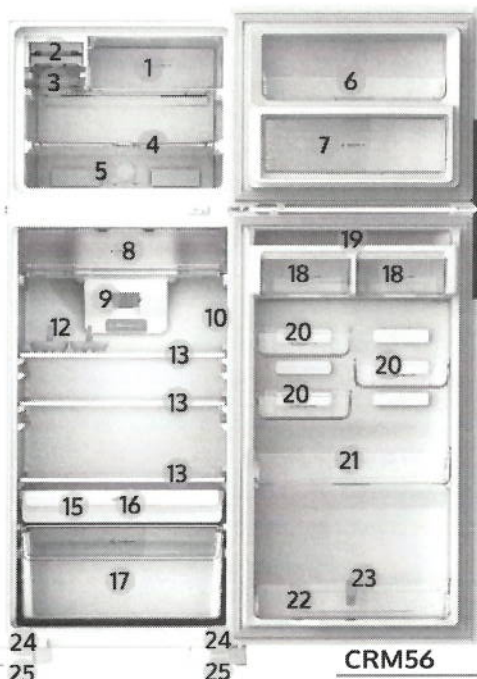

INFORMAÇÃO AMBIENTAL

Este produto utiliza gás isolante e gás refrigerante que não atacam a camada de ozônio e têm potencial reduzido de efeito estufa. Estes gases são inflamáveis.

0314
D.

Usando o Refrigerador

Nivelamento do refrigerador

Pés estabilizadores

Coloque o refrigerador no local escolhido. Gire os pés estabilizadores até encostá-los no chão, travando e estabilizando o produto. Os pés estabilizadores possuem tamanhos diferentes para garantir maior estabilização do produto.



Importante

- Para facilitar o fechamento da porta do seu refrigerador, gire um pouco mais os pés estabilizadores inclinando levemente o produto para trás.
- Estabilizando o seu produto você também estará ajudando a diminuir os ruídos.

Movimentação

Seu refrigerador está equipado com 2 rodízios para facilitar a movimentação.

Como operar o controle de temperatura

Para regular o ajuste da temperatura do refrigerador é necessário pressionar o botão de controle até a posição desejada, conforme orientações a seguir:

Controle temperatura Refrigerador CRM50

Resfriamento	Situações de uso
Máximo	Dias quentes (acima de 30 °C), muitos alimentos armazenados. Uso intenso do refrigerador como festas e muita abertura das portas.
Médio	Temperatura ambiente entre 18 °C e 30 °C. Refrigerador parcialmente carregado, condições normais de uso.
Mínimo	Dias frios (abaixo de 18 °C), poucos alimentos armazenados e pouca abertura das portas.
Turbo	Mantenha pressionado o botão de controle de temperatura por 2 segundos para ativar a função e proporcionar um resfriamento acelerado do refrigerador e freezer. A função Turbo ficará ativa de 1 a 3 horas, até atingir a temperatura do nível selecionado. Quando a função estiver ativa, as luzes do led ficarão alternando entre as posições no painel. Após o desligamento, a temperatura voltará automaticamente à posição em que estava anteriormente.

Controle temperatura Refrigerador CRM56

Resfriamento	Situações de uso
Máximo	Dias quentes (acima de 30 °C), muitos alimentos armazenados. Uso intenso do refrigerador como festas e muita abertura das portas.
Médio/Máximo	Muitos alimentos armazenados e temperatura ambiente acima de 30 °C.
Médio	Temperatura ambiente entre 18 °C e 30 °C. Refrigerador parcialmente carregado, condições normais de uso.
Mínimo/Médio	Poucos alimentos armazenados e temperatura ambiente entre 18 °C e 30 °C.
Mínimo	Dias frios (abaixo de 18 °C), poucos alimentos armazenados e pouca abertura das portas.

D.

0315
D.

Controle de Circulação de Ar

Este controle serve para regular a quantidade de ar frio que vai para o freezer e também para o refrigerador. É um ajuste fino de temperatura e pode ser utilizado em situações específicas.

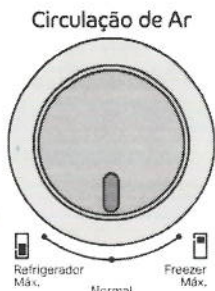

- Mantenha o botão na posição **Normal**. Esta é a condição normal de uso.
- **Freezer Máx**: Utilize nesta posição quando quiser congelar rapidamente um alimento no freezer.

Importante

Não deixe na posição **Freezer Máx** por mais de 24 horas.

- **Refrigerador Máx**: Utilize nesta posição quando quiser resfriar rapidamente os alimentos no refrigerador.

Importante

Utilizando na posição **Refrigerador Máx**, o refrigerador ficará mais frio. Isto pode causar o congelamento dos alimentos.

Como Operar o Painel de Controle

O seu refrigerador possui funções eletrônicas, especialmente desenvolvidas para atender as diversas situações do seu dia a dia.

Painel de Controle CRM56



Função Compras (modelo CRM56)

Esta função proporciona um resfriamento acelerado, ajudando na recuperação da temperatura dos alimentos armazenados. Essa função permanecerá ativa durante 3 horas ou até o produto estabilizar a sua temperatura. Para ativar a função ou desativá-la antes do tempo determinado, toque na tecla "modos especiais" uma vez. O símbolo "compras" acenderá indicando que o modo está ativo.

Função Festa (modelo CRM56)

Esta função é indicada para manter a temperatura estável quando houver muitas aberturas de porta. Essa função permanecerá ativa durante 6 horas e desligará automaticamente após o término do tempo. Para ativar a função ou desativá-la antes do tempo determinado, toque na tecla "modos especiais". O símbolo irá acender (ativado) ou apagar (desativado) de acordo com a sua seleção.

Componentes do Refrigerador

Prateleiras Espaço Flex

Seu refrigerador possui prateleiras removíveis na porta para que você possa posicioná-las de acordo com a sua necessidade.

Para isto, basta removê-las do suporte puxando-as para cima e encaixá-las na nova posição desejada até que elas alcancem o seu fim de curso, identificado pelo acionamento da trava.

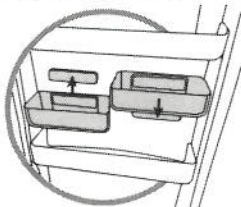

Prateleira Flex (modelo CRM56)

- Posição **Inteira**.
- Posição **Retraída**: Basta empurrar a parte frontal da prateleira para trás.
- Para retirar a prateleira, coloque na posição retraída e empurre a parte traseira para cima até que seja liberada.

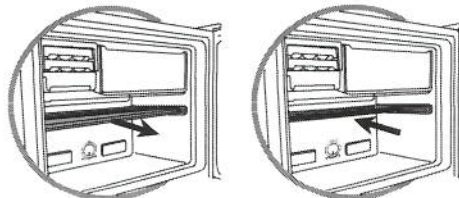

D.

Cesto Porta Ovos

Seu refrigerador possui 2 cestos que têm capacidade total para armazenar 12 ovos.

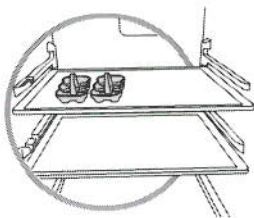

Prateleiras do Refrigerador

O seu refrigerador possui prateleiras de vidro temperado removíveis. Você pode trocar de lugar de acordo com as suas necessidades.

Para isto, puxe-as primeiro para cima e depois para fora, utilizando as duas mãos.

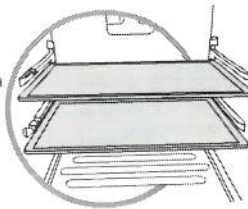

Sistema Frost Free

Ao armazenar alimentos, evite colocá-los próximos às saídas de ar, pois além de prejudicar o bom funcionamento do produto, pode causar o congelamento dos alimentos.

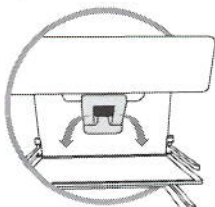

Gaveta de Hortaliças

A gaveta de Hortaliças ajuda a organizar seus alimentos dentro do refrigerador.

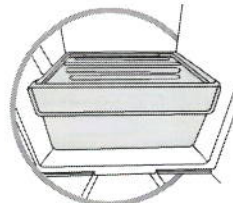

Compartimento Freezer

- Ao armazenar alimentos, evite colocá-los próximo às saídas de ar. Isto prejudica o desempenho do produto e aumenta o ruído de ventilação (veja o item "Ruídos Considerados Normais").

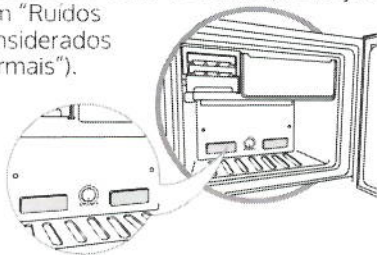

Gaveta de Frutas (modelo CRM56)

A gaveta de frutas foi desenvolvida para o armazenamento de frutas delicadas e conta com a ajuda de uma bandeja separadora para melhor organização.

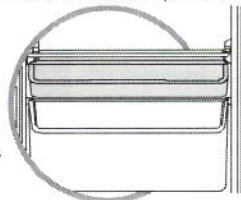

Sorveteira (modelo CRM56)

Este compartimento foi desenvolvido para o armazenamento do seu sorvete, mas você também pode utilizá-lo para armazenar outros alimentos, permitindo melhor organização.

Se houver necessidade de remover este compartimento, pressione as laterais, levante-o e puxe-o em sua direção.

Compartimento Turbo Freezer

Este compartimento permite melhor aproveitamento e organização do espaço interno do freezer. Caso necessite de mais espaço de armazenamento no freezer, retire a tampa. Para remoção da tampa, pressione as laterais.

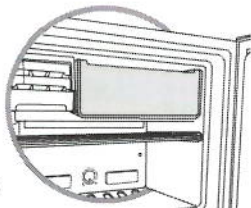

Filtro Antiodor

O filtro possui uma vida útil de 6 meses a partir da instalação. Para o modelo CRM56, o aviso "trocar filtro" acende no painel informando a necessidade de troca. Após este período, adquira um novo filtro através da Rede de Serviços Consul ou diretamente em nosso site <https://loja.consul.com.br>

A substituição deste componente não é coberta pela garantia do produto.

- Para remover, pressione as travas laterais e puxe o filtro para frente.
- Retire o filtro da embalagem e encaixe no local conforme indicado na figura.
- Após a troca, mantenha a tecla "trocar filtro" (apenas para o modelo CRM56) pressionada por aproximadamente 2 segundos para reiniciar a contagem de vida útil do filtro.



Compartimento Extra Frio

Este compartimento apresenta as temperaturas mais frias do refrigerador e, portanto, é indicado para o resfriamento mais rápido dos alimentos. É normal a formação de uma leve sudação na tampa. Não é aconselhável remover a tampa basculante frontal de compartimento extra frio. Não se deve armazenar neste local alimentos quentes.

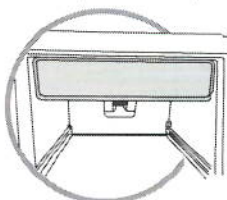

Manutenção e Cuidados

⚠️ ADVERTÊNCIA



Risco de Explosão

Use produtos de limpeza que não sejam inflamáveis.

Não seguir esta instrução pode trazer risco de morte, incêndio ou de explosão.

⚠️ ADVERTÊNCIA



Risco de Choque Elétrico

Retire o plugue da tomada antes de efetuar qualquer manutenção ou limpeza do produto.

Recoloque todos os componentes antes de ligar o produto.

Não seguir estas instruções pode trazer risco de morte ou choque elétrico.

Iluminação LED

Importante

Seu produto utiliza leds para iluminação interna. Caso necessário a substituição, chame a **Rede de Serviços Consul**.

Painel de controle

A limpeza do painel de controle deve ser feita somente com pano macio e seco. Para mais informações de limpeza, consulte o Manual do Produto.

Bandeja de degelo

O acúmulo de água neste recipiente é normal. A água é proveniente do degelo automático que será evaporada lenta e naturalmente.

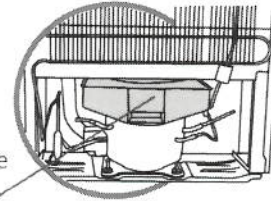

Esta peça não deve ser retirada.

Soluções de Pequenos Problemas

Antes de ligar para a **Rede de Serviços Consul**, faça uma verificação prévia, consultando a tabela a seguir:

Problema	Causa Provável	Solução
Refrigeração insuficiente	A circulação do ar está sendo dificultada.	Não obstrua as saídas de ar. Veja o item "Componentes do Refrigerador".
	Controle de temperatura na posição incorreta.	Ajuste-o conforme o item "Usando o Refrigerador" ("Como Operar o Controle de Temperatura" e "Controle de Circulação de Ar").
Aquecimento nas laterais do produto	Distância mínima de embutimento menor do que o recomendado.	O aquecimento das laterais do produto é normal devido ao seu funcionamento. Para melhor performance, ao embutir o refrigerador em móveis, deixe uma distância mínima de 10 cm das laterais, traseira e topo do produto.
Alarme de "porta aberta"	Porta aberta por tempo demorado.	Feche a porta ou toque no botão Porta aberta .
Não consigo alterar a função no Painel de Controle	Quando os Modos Especiais (compras ou festa) estão acionados não é possível alterar a temperatura ou acionar duas funções ao mesmo tempo.	Pressione a tecla que corresponde a função acionada anteriormente, até desativar a mesma. Sendo assim, será possível acionar outra função.
Luz não acende	LED queimado.	Chame a Rede de Serviços Consul .

Para mais informações sobre soluções de pequenos problemas, consulte o Manual do Produto.

0518

Ruídos considerados normais

Alguns ruídos são considerados próprios ao funcionamento do produto. A seguir, apresentamos uma relação descritiva dos ruídos característicos do funcionamento.

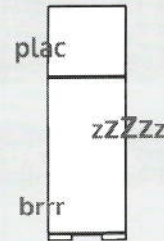

Ruído do sistema de ventilação

Ruído característico de ventilador, que mostra que o sistema frost free está em perfeito funcionamento. Este sistema garante uma temperatura uniforme no produto e faz com que não haja necessidade de se fazer o degelo.

Ruído "clic" na parte traseira do produto quando o compressor liga

Ruído característico do produto. Quando o relé é acionado o mesmo gera um "clic" que significa que o compressor partiu (ligou).

Ruído de degelo

Ruído característico de água escorrendo. Ocorre quando o refrigerador está fazendo o degelo.

Para mais informações sobre tipos de ruídos, consulte o Manual do Produto.

Características Técnicas

Modelo	CRM50	CRM56
Dimensões sem embalagem	(mm)	(mm)
Altura	1739,3	1863,3
Largura	694,5	694,5
Largura c/ a porta aberta a 115°	1040,8	1040,8
Profundidade	719,1	719,1
Profundidade c/ a porta aberta a 90°	1302,4	1302,4
Capacidade bruta	(litros)	(litros)
Total	438	479
Compartimento refrigerador	314	355
Compartimento freezer	124	124
Capacidade de armazenagem	(litros)	(litros)
Total	410	450
Compartimento refrigerador	311	353
Compartimento freezer	99	97
Interior do compartimento freezer ***	99	86
Interior do compartimento freezer **	-	11
Capacidade de congelamento (em 24h)	4,5	4
Peso máximo sobre componentes	(kg)	(kg)
Turbo freezer	15	15
Compartimento extra frio	14	14
Prateleira de vidro (cada)	26	26
Tampa gaveta de hortaliças	21	-
Gaveta de Hortaliças	8	8
Fruteira	-	3
Prateleira de porta freezer (cada)	5	5
Prateleira garrafas	7,5	7,5
Prateleira diversos	7,5	7,5
Prateleira espaço flex (cada)	2	2
Prateleira acesso fácil	3	4
Compartimento acesso fácil (cada)	-	2
Prateleira flex	-	11
Compartimento sorveteira	-	3
Formas de gelo (cada)	0,5	0,5
Gaveta de Gelo	1	1
Peso sem embalagem (kg)	71	76

O fabricante se reserva no direito de modificar as características gerais, técnicas e estéticas de seus produtos sem aviso prévio.

Consul

www.consul.com.br

Para maiores dúvidas consulte o manual

*Imagens meramente ilustrativas

W11360279 - 11/03/2020



0319
D.

Consul Guia Rápido

Como funciona seu produto

Comece por aqui. Se você quer tirar o máximo proveito da tecnologia contida neste produto, leia o **Guia Rápido** por completo.

Freezer CHA22/CHA31/CHB42/CHB53



Características Gerais

- 1 - Puxador
- 2 - Grade Divisória Removível
- 3 - Dreno
- 4 - Rodízios
- 5 - Controle Eletrônico
- 6 - Tecla Controle de Temperatura
- 7 - Modo Refrigerador ou Freezer

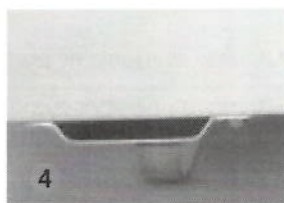
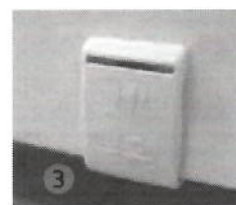

INFORMAÇÃO AMBIENTAL

Este produto utiliza gás isolante que não ataca a camada de ozônio e tem potencial reduzido de efeito estufa. Este gás é inflamável.

D.

0320
D.

Usando o Freezer

Como operar o controle de temperatura

Seu Freezer Consul possui um controle eletrônico externo para facilitar o ajuste de temperatura e seleção das funções de acordo com as suas necessidades.

Use a tecla de temperatura para ajustar o nível de resfriamento do produto de acordo com a sua necessidade. Essa tecla também é usada para alterar o modo de operação. Pressione por 2 segundos para alterar para o modo **refrigerador** ou **freezer**.

Seu produto vem regulado de fábrica como **freezer** (luz verde desligada). A luz verde acesa indica que o modo **refrigerador** está acionado.



As 3 luzes acesas indicam a função **Super Frio**, que deve ser usada quando se quer acelerar o resfriamento dos alimentos. Evite utilizar essa função por mais de 48 horas.

Modo Freezer		
Utilização	Temperatura	Condições de uso
Congelamento de alimentos -18 °C a -25 °C	Máxima	Dias quentes. Muitos alimentos armazenados.
	Mínima	Dias frios. Poucos alimentos armazenados.

Modo Refrigerador		
Utilização	Temperatura	Condições de uso
Resfriamento e conservação de alimentos e bebidas +1 °C a +5 °C	Máxima	Dias quentes. Muitos alimentos armazenados.
	Mínima	Dias frios. Poucos alimentos armazenados.

Controle de Temperatura

Para ajustar o nível de resfriamento, pressione a tecla de temperatura até o display mostrar o nível desejado. Veja a tabela a seguir:



Posição	Resfriamento	Situações de uso
● ○ ○	Mínimo	Dias frios. Poucas aberturas de portas.
● ● ○	Mínimo - Médio	Condições normais de uso.
○ ● ○	Médio	Condições normais de uso.
○ ● ●	Médio - Máximo	Condições normais de uso.
○ ○ ●	Máximo	Dias quentes. Muitas aberturas de portas.
● ● ●	Super Frio	Para uso intenso do refrigerador como festas ou resfriamento mais rápido dos alimentos.

Super Frio

A configuração Super Frio é uma maneira eficaz de manter as características naturais dos alimentos, pois os alimentos são resfriados mais rapidamente.

Por meio do congelamento rápido a fase de cristalização do gelo, que ocorre entre as temperaturas de 0 °C a -5 °C, é ultrapassada mais rapidamente, minimizando a perda de água dos alimentos e portanto mantendo a sua constituição natural.

D.

0321
D

Mudando o modo de funcionamento

Seu produto vem regulado de fábrica no modo **freezer**.

Para alterar para o modo **refrigerador**, pressione por 2 segundos a tecla controle de temperatura.

O sinal luminoso acenderá indicando que o seu produto alterou do modo **freezer** para modo **refrigerador**.



Para alterar para o modo **freezer**, pressione por 2 segundos a tecla controle de temperatura.

O sinal luminoso apagará indicando que o seu produto alterou do modo **refrigerador** para modo **freezer**.

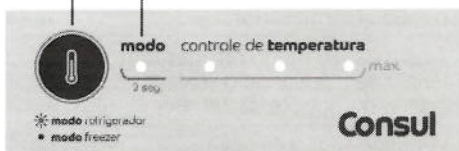

Importante

- Antes de iniciar a alteração do modo de operação, retire os alimentos e bebidas que não podem ser armazenados no modo selecionado.
- O tempo de alteração do modo de operação pode variar de acordo com a temperatura ambiente.

Capacidade de congelamento

Todo freezer possui capacidade de congelar uma quantidade máxima de alimentos a cada 24 horas. Evite exceder a capacidade de congelamento do seu produto. Veja, na tabela a seguir, qual a capacidade de congelamento do seu freezer, com a configuração "Super Frio" acionada:

Modelo	Capacidade de congelamento
CHA22	10 kg
CHA31	14 kg
CHB42	19 kg
CHB53	24,5 kg

Aquecimento

O aquecimento na travessa, entre as portas do seu freezer, é normal (modelos CHB42/CHB53). Isto ocorre para evitar formação de suor. No entanto, em condições críticas de temperatura e umidade ambiente pode ocorrer formação de suor. Seque-a com um pano macio.

Manutenção e Cuidados

⚠ ADVERTÊNCIA



Risco de Explosão

Use produtos de limpeza que não sejam inflamáveis.

Não seguir esta instrução pode trazer risco de morte, incêndio ou de explosão.

⚠ ADVERTÊNCIA



Risco de Choque Elétrico

Retire o plugue da tomada antes de efetuar qualquer manutenção ou limpeza do produto.

Recoloque todos os componentes antes de ligar o produto.

Não seguir estas instruções pode trazer risco de morte ou choque elétrico.

Degelo

Recomenda-se efetuar o degelo no mínimo a cada 6 meses.

De preferência, o degelo deve ser feito quando houver poucos alimentos no freezer, seguindo os seguintes passos.

- Desconecte o plugue da tomada.
- Embale os alimentos e coloque um encostado ao outro no local mais frio do seu refrigerador ou em algum recipiente térmico.
- Deixe as portas abertas para acelerar o degelo.

Importante

Nunca utilize objetos cortantes ou pontiagudos para remover o gelo, pois você pode danificar o produto.

- Posicione um recipiente para recolher a água do degelo e abra a capa do dreno.
- Retire a tampa do dreno localizada no fundo do compartimento interno do freezer.

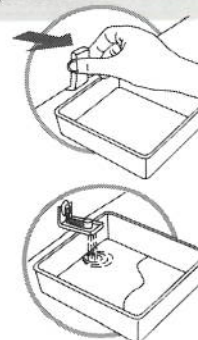

D

Importante

O armazenamento de líquidos sem embalagem pode afetar a performance do produto.

- Após o degelo limpe o interior do seu freezer.
- Reposicione a tampa e a capa do dreno.

- Recoloque o plugue na tomada.
- Recoloque os alimentos no freezer.

Viagens e ausências

Para períodos curtos de ausência, seu produto poderá permanecer ligado. Lembre-se que pode haver falta de energia elétrica prolongada enquanto estiver fora e, neste caso, pode haver degradação dos alimentos.

Soluções de Pequenos Problemas

Antes de ligar para a **Rede de Serviços Consul**, faça uma verificação prévia, consultando a tabela a seguir:

Problema	Causa Provável	Solução
O freezer não congela de modo satisfatório	Controle de temperatura no modo refrigerador ou na faixa intermediária.	Ajuste para o modo freezer . Veja o item "Usando o Freezer" (Como operar o Controle de Temperatura).
	Portas sendo abertas com muita frequência.	Instrua as pessoas a abrirem as portas somente quando necessário.
	Má distribuição dos alimentos, bloqueando a circulação de ar.	Redistribua os alimentos.
	Excesso de carga a ser congelada.	Observe a capacidade máxima de congelamento, veja o item "Usando o Freezer" (Capacidade de Congelamento).
O freezer congela bebidas e alimentos quando deveria somente resfriar	Tecla controle de temperatura modo freezer acionada.	Configure o controle de temperatura para o modo refrigerador .
	Controle de temperatura no modo freezer ou na faixa intermediária.	Ajuste para o modo refrigerador . Veja o item "Usando o Freezer" (Como operar o Controle de Temperatura).
Formação de gelo no acabamento plástico superior	Infiltração de umidade pelas portas.	Verifique se algum objeto está impedindo o fechamento completo das portas. Se necessário reorganize os alimentos no seu produto. Persistindo a formação de gelo, ligue para a Rede de Serviços Consul .
	Característica do produto	A formação de gelo se dá pelo contato do evaporador com a chapa interna do produto. Em condições críticas de temperatura e umidade recomenda-se o degelo com maior frequência.

Para mais informações sobre soluções de pequenos problemas, consulte o Manual do Produto.

Características Técnicas

Modelo	CHA22	CHA31	CHB42	CHB53
Dimensões sem embalagem	(mm)	(mm)	(mm)	(mm)
Altura com a porta fechada	943,05	943,05	943,05	943,05
Altura com a porta aberta a 70°	1595	1595	1595	1595
Largura	737,12	946,87	1197	1475
Profundidade	773,07	773,07	773,07	773,07
Capacidade bruta (litros)	221	311	417	536
Capacidade de armazenagem (litros)	220	309	414	534
Capacidade máxima de armazenagem (kg)	150	213	250	355
Capacidade de congelamento (em até 24 horas com a configuração Super Frio acionada) (kg)	10	14	19	24,5
Peso sem embalagem (kg)	42,5	48,5	60,2	68,3

O fabricante se reserva no direito de modificar as características gerais, técnicas e estéticas de seus produtos sem aviso prévio.

Consul

www.consul.com.br

Para maiores dúvidas consulte o manual

*Imagens meramente ilustrativas

0323
7

Frigobar Midea 93L

MRC10B1 MRC10B2

Com compartimentos exclusivos, é o frigobar ideal para você armazenar corretamente suas bebidas e alimentos prediletos.



Baixo consumo de energia

Midea e os Cookies

Este site usa cookies para melhorar sua experiência no site. Ao continuar a navegar ou usar este site, você concorda com o uso de cookies. [Saiba mas aqui.](#)

7.

Compartimento Gel Rápido

Espaço que acelera o resfriamento de seus alimentos e bebidas.



Garantia de 10 anos no compressor

Especificações



93

Capacidade (L)

127 / 220

Voltagem (V)

47,2x86x45

Medidas (LxAxP cm)

Midea e os Cookies

Este site usa cookies para melhorar sua experiência no site. Ao continuar a navegar ou usar este site, você concorda com o uso de cookies. [Saiba mais aqui.](#)

Gerais0325
9Capacidade (L) **93**Voltagem (V) **127 / 220**Cor
(Predominante) **Branco**Código **MRC10B1 - MRC10B2 - MRC10B1-B - MRC10B2-B**Medidas (LxAxP
cm) **47,2x86x45**Peso Líquido (kg) **22,1 (127v) - 20,8 (220v)**Capacidade Bruta **95**
de ArmazenamentoCapacidade Líquida**93**
de ArmazenamentoConsumo de **14,6 (127v) - 14,1 (220v)**
Energia
(kWh/mês)Classificação **A**
EnergéticaEspaço para
Garrafa Pet 2l**Midea e os Cookies**

Este site usa cookies para melhorar sua experiência no site. Ao continuar a navegar ou usar este site, você concorda com o uso de cookies. [Saiba mais aqui.](#)

9

0326
49
Prateleira Interna Sistema de
Refrigeração por
Compressor

Informação Adicional



Manuais



*Fonte: Euromonitor International Limited; Eletrodomésticos para consumidores edição 2020, de acordo com as definições de eletrodomésticos para consumidores incluindo máquina para lavar louça/ eletrodomésticos de refrigeração/ eletrodomésticos para lavar roupa/ eletrodomésticos grandes de cozinha/microondas/ ar-condicionado, volume do produtor em unidades, dados de 2019.

As imagens postadas neste site são apenas ilustrativas, não necessariamente contendo todos os detalhes do produto final, os quais podem variar de modelo para modelo, e são passíveis, a qualquer momento, de modificação, exclusão e adição sem autorização prévia dos usuários. **
As tabelas técnicas podem sofrer atualização de informações sem aviso prévio.

Midea e os Cookies

Este site usa cookies para melhorar sua experiência no site. Ao continuar a navegar ou usar este site, você concorda com o uso de cookies. [Saiba mais aqui.](#)

ATO CONSTITUTIVO DE EMPRESA INDIVIDUAL DE RESPONSABILIDADE LIMITADA – EIRELI

MAB EQUIPAMENTOS EIRELI

Pelo presente instrumento particular de Ato Constitutivo:

MARLI ANDERLE BAGATOLI, BRASILEIRA, CASADO(A), Comunhão Parcial, empresária, data de nascimento 28/03/1972, portador da Carteira Nacional de Habilitação (CNH): nº 02830950098, expedida por detran/SC e CPF: nº 025.036.519-76, residente e domiciliada na cidade de Blumenau - SC, na RUA GENERAL OSORIO, nº 1108, VELHA, CEP: 89041-000;

Resolve constituir uma Empresa Individual de Responsabilidade Limitada – EIRELI, mediante as seguintes cláusulas (art. 997, I, CC):

CLÁUSULA I - DO NOME EMPRESARIAL (ART. 997, II e ART. 980-A, §1º, CC)

A empresa adotará como nome empresarial: **MAB EQUIPAMENTOS EIRELI**.

CLÁUSULA II - DA SEDE (art. 997, II, CC)

A empresa terá sua sede no seguinte endereço: AVENIDA NOSSA SENHORA DA PENHA, nº 2796, EDIF IMPACTO EMPRESARIAL SALA 807, SANTA LUIZA, Vitória - ES, CEP: 29045402.

CLÁUSULA III - DO OBJETO SOCIAL (art. 997, II, CC)

A empresa terá por objeto o exercício das seguintes atividades econômica: COMÉRCIO VAREJISTA ESPECIALIZADO DE ELETRODOMÉSTICOS E EQUIPAMENTOS DE ÁUDIO E VÍDEO MANUTENÇÃO E REPARAÇÃO DE MÁQUINAS E APARELHOS DE REFRIGERAÇÃO E VENTILAÇÃO PARA USO INDUSTRIAL E COMERCIAL; INSTALAÇÃO E MANUTENÇÃO ELÉTRICA; INSTALAÇÕES HIDRÁULICAS, SANITÁRIAS E DE GÁS; INSTALAÇÃO E MANUTENÇÃO DE SISTEMAS CENTRAIS DE AR CONDICIONADO, DE VENTILAÇÃO E REFRIGERAÇÃO; COMÉRCIO VAREJISTA DE MÓVEIS; REPARAÇÃO E MANUTENÇÃO DE EQUIPAMENTOS ELETROELETRÔNICOS DE USO PESSOAL E DOMÉSTICO; COMÉRCIO ATACADISTA DE OUTRAS MÁQUINAS E EQUIPAMENTOS NÃO ESPECIFICADOS ANTERIORMENTE; PARTES E PEÇAS; COMÉRCIO VAREJISTA DE MATERIAIS HIDRÁULICOS.

Parágrafo único. Em estabelecimento eleito como Sede (Matriz) será(ão) exercida(s) a(s) atividade(s) de COMERCIO VAREJISTA ESPECIALIZADO DE ELETRODOMESTICOS E EQUIPAMENTOS DE AUDIO E VIDEO MANUTENCAO E REPARACAO DE MAQUINAS E APARELHOS DE REFRIGERACAO E VENTILACAO PARA USO INDUSTRIAL E COMERCIAL INSTALACAO E MANUTENCAO ELETRICA INSTALACOES HIDRAULICAS, SANITARIAS E DE GAS INSTALACAO E MANUTENCAO DE SISTEMAS CENTRAIS DE AR CONDICIONADO, DE VENTILACAO E REFRIGERACAO COMERCIO VAREJISTA DE MOVEIS REPARACAO E MANUTENCAO DE EQUIPAMENTOS ELETROELETRONICOS DE USO PESSOAL E DOMESTICO COMERCIO ATACADISTA DE OUTRAS MAQUINAS E EQUIPAMENTOS NAO ESPECIFICADOS ANTERIORMENTE PARTES E PECAS COMERCIO VAREJISTA DE MATERIAIS HIDRAULICOS..

E exercerá as seguintes atividades:

- CNAE Nº 4753-9/00 - Comércio varejista especializado de eletrodomésticos e equipamentos de áudio e vídeo
- CNAE Nº 4669-9/99 - Comércio atacadista de outras máquinas e equipamentos não especificados anteriormente; partes e peças
- CNAE Nº 3314-7/07 - Manutenção e reparação de máquinas e aparelhos de refrigeração e ventilação para uso industrial e comercial
- CNAE Nº 4321-5/00 - Instalação e manutenção elétrica
- CNAE Nº 4322-3/01 - Instalações hidráulicas, sanitárias e de gás
- CNAE Nº 4322-3/02 - Instalação e manutenção de sistemas centrais de ar condicionado, de ventilação e refrigeração
- CNAE Nº 4744-0/03 - Comércio varejista de materiais hidráulicos
- CNAE Nº 4754-7/01 - Comércio varejista de móveis
- CNAE Nº 9521-5/00 - Reparação e manutenção de equipamentos eletroeletrônicos de uso pessoal e doméstico

CLÁUSULA IV - DO INÍCIO DAS ATIVIDADES E PRAZO DE DURAÇÃO (art. 53, III, F, Decreto nº 1.800/96)

A empresa iniciará suas atividades em 30/06/2020 e seu prazo de duração será por tempo indeterminado.

0328

ATO CONSTITUTIVO DE EMPRESA INDIVIDUAL DE RESPONSABILIDADE LIMITADA – EIRELI

MAB EQUIPAMENTOS EIRELI

CLÁUSULA V - DO CAPITAL (ART. 997, III e IV e ART. 1.052 e 1.055, CC)

O capital será de R\$ 105.000,00 (cento e cinco mil reais), totalmente subscrito e integralizado, neste ato, da seguinte forma: R\$ 105.000,00 (cento e cinco mil reais) em moeda corrente no País

CLÁUSULA VI - DA ADMINISTRAÇÃO (ART. 997, VI, CC)

A administração será exercida pelo titular MARLI ANDERLE BAGATOLI, que representará legalmente a empresa e poderá praticar todo e qualquer ato de gestão pertinentes ao objeto.

CLÁUSULA VII - DO BALANÇO PATRIMONIAL (art. 1.065, CC)

Ao término de cada exercício, em 31 de Dezembro, o administrador prestará contas justificadas de sua administração, procedendo à elaboração do inventário, do balanço patrimonial e do balanço de resultado econômico, cabendo ao empresário, os lucros ou perdas apuradas.

CLÁUSULA VIII - DECLARAÇÃO DE DESIMPEDIMENTO DE ADMINISTRADOR (art. 1.011, § 1º CC e art. 37, II da Lei nº 8.934 de 1994)

O Administrador declara, sob as penas da lei, de que não está impedido de exercer a administração da empresa, por lei especial, ou em virtude de condenação criminal, ou por se encontrar sob os efeitos dela, a pena que vede, ainda que temporariamente, o acesso a cargos públicos; ou por crime falimentar, de prevaricação, peita ou suborno, concussão, peculato, ou contra a economia popular, contra o sistema financeiro nacional, contra normas de defesa da concorrência, contra as relações de consumo, fé pública, ou a propriedade.

CLÁUSULA IX - DA DECLARAÇÃO DE NÃO PARTICIPAÇÃO EM OUTRA EIRELI (art. 980-A, § 2º CC)

O titular da empresa declara, sob as penas da lei, que não figura como titular de nenhuma outra empresa individual de responsabilidade limitada.

CLÁUSULA X - DO PRÓ LABORE

Titular poderá fixar uma retirada mensal, a título de pro labore, observadas as disposições regulamentares pertinentes.

CLÁUSULA XI - DO FALECIMENTO (art. 1.028, CC)

Falecendo o titular, seus sucessores poderão continuar o exercício da empresa. Não sendo possível ou inexistindo interesse na continuidade, o valor de seus haveres será apurado e liquidado com base na situação patrimonial da empresa, à data da resolução, verificada em balanço especialmente levantado.

CLÁUSULA XII - DA INTERDIÇÃO (art. 974, § 3º CC)

Sendo interditado o titular, ele poderá continuar o exercício da empresa, desde que ele seja devidamente representado ou assistido, conforme o grau de sua incapacidade, e que a administração da empresa caiba a terceiro não impedido.

CLÁUSULA XIII - PORTE EMPRESARIAL

O titular declara que a empresa se enquadra como Microempresa - ME, nos termos da Lei Complementar nº 123, de 14 de dezembro de 2006, e que não se enquadra em qualquer das hipóteses de exclusão relacionadas no § 4º do art. 3º da mencionada lei. (art. 3º, I, LC nº 123, de 2006)

E, por estar assim constituído, assino o presente instrumento.

Vitória - ES, 30 de junho de 2020

MARLI ANDERLE
BAGATOLI:02503651976

Assinado de forma digital por MARLI
ANDERLE BAGATOLI:02503651976
Dados: 2020.07.22 14:38:49 -03'00'

MARLI ANDERLE BAGATOLI
Titular/Administrador



0329

g

ASSINATURA ELETRÔNICA

Certificamos que o ato da empresa MAB EQUIPAMENTOS EIRELI consta assinado digitalmente por:

IDENTIFICAÇÃO DO(S) ASSINANTE(S)	
CPF	Nome
02503651976	MARLI ANDERLE BAGATOLI

CERTIFICO O REGISTRO EM 08/07/2020 16:35 SOB N° 32600300141.
PROTOCOLO: 200392107 DE 08/07/2020 16:35.
CÓDIGO DE VERIFICAÇÃO: 12002849739. NIRE: 32600300141.
MAB EQUIPAMENTOS EIRELI



PAULO CEZAR JUFFO
SECRETÁRIO-GERAL
VITÓRIA, 08/07/2020
simplifica.es.gov.br

g

 REPÚBLICA FEDERATIVA DO BRASIL CADASTRO NACIONAL DA PESSOA JURÍDICA		
NÚMERO DE INSCRIÇÃO 37.658.173/0001-01 MATRIZ	COMPROVANTE DE INSCRIÇÃO E DE SITUAÇÃO CADASTRAL	DATA DE ABERTURA 08/07/2020
NOME EMPRESARIAL MAB EQUIPAMENTOS EIRELI		
TÍTULO DO ESTABELECIMENTO (NOME DE FANTASIA) *****		PORTE ME
CÓDIGO E DESCRIÇÃO DA ATIVIDADE ECONÔMICA PRINCIPAL 47.53-9-00 - Comércio varejista especializado de eletrodomésticos e equipamentos de áudio e vídeo		
CÓDIGO E DESCRIÇÃO DAS ATIVIDADES ECONÔMICAS SECUNDÁRIAS 33.14-7-07 - Manutenção e reparação de máquinas e aparelhos de refrigeração e ventilação para uso industrial e comercial 43.21-5-00 - Instalação e manutenção elétrica 43.22-3-01 - Instalações hidráulicas, sanitárias e de gás 43.22-3-02 - Instalação e manutenção de sistemas centrais de ar condicionado, de ventilação e refrigeração 46.69-9-99 - Comércio atacadista de outras máquinas e equipamentos não especificados anteriormente; partes e peças 47.44-0-03 - Comércio varejista de materiais hidráulicos 47.54-7-01 - Comércio varejista de móveis 95.21-5-00 - Reparação e manutenção de equipamentos eletroeletrônicos de uso pessoal e doméstico		
CÓDIGO E DESCRIÇÃO DA NATUREZA JURÍDICA 230-5 - Empresa Individual de Responsabilidade Limitada (de Natureza Empresári		
LOGRADOURO AV NOSSA SENHORA DA PENHA	NÚMERO 2796	COMPLEMENTO EDIF IMPACTO EMPRESARIAL SALA 807
CEP 29.045-402	BAIRRO/DISTRITO SANTA LUIZA	MUNICÍPIO VITORIA
UF ES		ENDEREÇO ELETRÔNICO MABELETROLICITA@GMAIL.COM
TELEFONE (47) 3041-3006/ (47) 3041-3006		ENTE FEDERATIVO RESPONSÁVEL (EFR) *****
SITUAÇÃO CADASTRAL ATIVA		DATA DA SITUAÇÃO CADASTRAL 08/07/2020
MOTIVO DE SITUAÇÃO CADASTRAL *****		
SITUAÇÃO ESPECIAL *****		DATA DA SITUAÇÃO ESPECIAL *****

Aprovado pela Instrução Normativa RFB nº 1.863, de 27 de dezembro de 2018.

Emitido no dia 03/01/2021 às 21:22:47 (data e hora de Brasília).

Página: 1/1

9.



MINISTÉRIO DA FAZENDA
Secretaria da Receita Federal do Brasil
Procuradoria-Geral da Fazenda Nacional

0331
D.

CERTIDÃO NEGATIVA DE DÉBITOS RELATIVOS AOS TRIBUTOS FEDERAIS E À DÍVIDA ATIVA DA UNIÃO

Nome: MAB EQUIPAMENTOS EIRELI
CNPJ: 37.658.173/0001-01

Ressalvado o direito de a Fazenda Nacional cobrar e inscrever quaisquer dívidas de responsabilidade do sujeito passivo acima identificado que vierem a ser apuradas, é certificado que não constam pendências em seu nome, relativas a créditos tributários administrados pela Secretaria da Receita Federal do Brasil (RFB) e a inscrições em Dívida Ativa da União (DAU) junto à Procuradoria-Geral da Fazenda Nacional (PGFN).

Esta certidão é válida para o estabelecimento matriz e suas filiais e, no caso de ente federativo, para todos os órgãos e fundos públicos da administração direta a ele vinculados. Refere-se à situação do sujeito passivo no âmbito da RFB e da PGFN e abrange inclusive as contribuições sociais previstas nas alíneas 'a' a 'd' do parágrafo único do art. 11 da Lei nº 8.212, de 24 de julho de 1991.

A aceitação desta certidão está condicionada à verificação de sua autenticidade na Internet, nos endereços <<http://rfb.gov.br>> ou <<http://www.pgfn.gov.br>>.

Certidão emitida gratuitamente com base na Portaria Conjunta RFB/PGFN nº 1.751, de 2/10/2014.
Emitida às 21:17:57 do dia 03/01/2021 <hora e data de Brasília>.
Válida até 02/07/2021.

Código de controle da certidão: **DF48.CE91.8445.99C9**
Qualquer rasura ou emenda invalidará este documento.

D.



ESTADO DO ESPÍRITO SANTO
SECRETARIA DE ESTADO DA FAZENDA

0332
J.

Certidão Negativa de Débitos para com a Fazenda Pública Estadual - MOD. 2

Certidão N° 20210000230990

Identificação do Requerente: CNPJ N° 37.658.173/0001-01

Certificamos que, até a presente data, não existe débito contra o portador do Cadastro de Pessoa Jurídica acima especificado, ficando ressalvada à Fazenda Pública Estadual o direito de cobrar quaisquer dívidas que venham a ser apuradas.

Certidão emitida via Sistema Eletrônico de Processamento de Dados, nos termos do Regulamento do ICMS/ES, aprovado pelo Decreto n° 1.090-R, de 25 de outubro de 2002.

Certidão emitida em **03/04/2021**, válida até **02/07/2021**.

A autenticidade deste documento poderá ser confirmada via internet por meio do endereço **www.sefaz.es.gov.br** ou em qualquer Agência da Receita Estadual.

Vitória, 03/04/2021.

Autenticação eletrônica: **0024.4E33.5E30.B891**

J.



Prefeitura Municipal de Vitória

Secretaria de Fazenda

0333
SIAR

Certidão Negativa de Débitos

Emissão : 25/06/2021 - 16:12h

CNPJ: **37658173000101**

RAZÃO SOCIAL/NOME: **MAB EQUIPAMENTOS EIRELI**

Com fundamento no artigo 205 do Código Tributário Nacional (Lei 5.172/1966), certificamos que não constam em nome do sujeito passivo identificado, nesta data, débitos com a Fazenda Pública Municipal.

OBSERVAÇÕES

Documento válido até o dia 24/08/2021 e abrange apenas a pessoa física ou jurídica identificada. Fica ressalvado o direito de a Fazenda Pública Municipal cobrar dívidas conhecidas e as apuradas após a emissão deste documento.

De acordo com a Portaria 19/2001 de 22/09/2001 da Secretaria de Fazenda de Vitória - ES , a emissão deste documento **NÃO PODERÁ SER COBRADA.**

Emitido em **25/06/2021 às 16:12** pelo **AGENTE INTERNET**

Para validar este documento, favor acessar o seguinte endereço:

<http://www.vitoria.es.gov.br>, "Serviços", opção "Autenticidade de documentos/ Certidão de Débitos".

Entre com a chave:

f5bb0001-1337-4d65-8bdd-30ca081e00e3

Ou realize a busca pela Inscrição Fiscal, CNPJ ou CPF.

g

Voltar

Imprimir

0334
D.



Certificado de Regularidade do FGTS - CRF

Inscrição: 37.658.173/0001-01
Razão Social: MAB EQUIPAMENTOS EIRELI
Endereço: AV NOSSA SENHORA DA PENHA 2796 EDIF IMPACTO EMPRES / SANTA LUIZA / VITORIA / ES / 29045-402

A Caixa Econômica Federal, no uso da atribuição que lhe confere o Art. 7, da Lei 8.036, de 11 de maio de 1990, certifica que, nesta data, a empresa acima identificada encontra-se em situação regular perante o Fundo de Garantia do Tempo de Serviço - FGTS.

O presente Certificado não servirá de prova contra cobrança de quaisquer débitos referentes a contribuições e/ou encargos devidos, decorrentes das obrigações com o FGTS.

Validade: 14/04/2021 a 11/08/2021

Certificação Número: 2021041402482322707441

Informação obtida em 11/05/2021 20:51:18

A utilização deste Certificado para os fins previstos em Lei esta condicionada a verificação de autenticidade no site da Caixa: www.caixa.gov.br

D.



PODER JUDICIÁRIO
JUSTIÇA DO TRABALHO

CERTIDÃO NEGATIVA DE DÉBITOS TRABALHISTAS

Nome: MAB EQUIPAMENTOS EIRELI (MATRIZ E FILIAIS)

CNPJ: 37.658.173/0001-01

Certidão n°: 487890/2021

Expedição: 10/01/2021, às 17:23:32

Validade: 08/07/2021 - 180 (cento e oitenta) dias, contados da data de sua expedição.

Certifica-se que **MAB EQUIPAMENTOS EIRELI (MATRIZ E FILIAIS)**, inscrito(a) no CNPJ sob o n° **37.658.173/0001-01**, **NÃO CONSTA** do Banco Nacional de Devedores Trabalhistas.

Certidão emitida com base no art. 642-A da Consolidação das Leis do Trabalho, acrescentado pela Lei n° 12.440, de 7 de julho de 2011, e na Resolução Administrativa n° 1470/2011 do Tribunal Superior do Trabalho, de 24 de agosto de 2011.

Os dados constantes desta Certidão são de responsabilidade dos Tribunais do Trabalho e estão atualizados até 2 (dois) dias anteriores à data da sua expedição.

No caso de pessoa jurídica, a Certidão atesta a empresa em relação a todos os seus estabelecimentos, agências ou filiais.

A aceitação desta certidão condiciona-se à verificação de sua autenticidade no portal do Tribunal Superior do Trabalho na Internet (<http://www.tst.jus.br>).

Certidão emitida gratuitamente.

INFORMAÇÃO IMPORTANTE

Do Banco Nacional de Devedores Trabalhistas constam os dados necessários à identificação das pessoas naturais e jurídicas inadimplentes perante a Justiça do Trabalho quanto às obrigações estabelecidas em sentença condenatória transitada em julgado ou em acordos judiciais trabalhistas, inclusive no concernente aos recolhimentos previdenciários, a honorários, a custas, a emolumentos ou a recolhimentos determinados em lei; ou decorrentes de execução de acordos firmados perante o Ministério Público do Trabalho ou Comissão de Conciliação Prévia.



PODER JUDICIÁRIO
 TRIBUNAL DE JUSTIÇA DO ESTADO DO ESPÍRITO SANTO
 R. Des. Homero Mafra, 60 Enseada do Suá, Vitória - ES | CEP: 29.050-275 | Tel: (27) 3334-2000.

CERTIDÃO NEGATIVA DE PRIMEIRA INSTÂNCIA NATUREZA DE RECUPERAÇÃO JUDICIAL E EXTRAJUDICIAL (FALÊNCIA E CONCORDATA)

0336
 J

Dados da Certidão

Razão Social: MAB EQUIPAMENTOS EIRELI

CNPJ: 37.658.173/0001-01

Data de Expedição: 13/06/2021 10:10:08

Validade: 30 DIAS

Nº da Certidão: * 2019328932 *

-- ENDEREÇO --

Município: VITORIA

Bairro: SANTA LUIZA

Logradouro: AV. NOSSA SENHORA DA PENHA

Número: 2796

Complemento: - NÃO INFORMADO -

CEP: 29.045-402

-- CONTATO --

Email: MABELETROLICITA@GMAIL.COM

Telefone Fixo: (47) 3041-3006

Telefone Celular: - NÃO INFORMADO -

CERTIFICA que, consultando a base de dados do Sistema de Gerenciamento de Processos do Poder Judiciário do Estado do Espírito Santo (E-Jud, SIEP, PROJUDI e PJe) até a presente data e hora, **NADA CONSTA** contra o solicitante.

Observações

- a. Certidão expedida gratuitamente através da Internet;
- b. Os dados do(a) solicitante acima informados são de sua responsabilidade, devendo a titularidade ser conferida pelo interessado e/ou destinatário;
- c. O prazo de validade desta certidão é de 30 (trinta) dias, contados da data da expedição, conforme disposto no art. 352 do Código de Normas da Corregedoria Geral da Justiça. Após essa data será necessária a emissão de uma nova certidão;
- d. A autenticidade desta certidão poderá ser confirmada na página do Tribunal de Justiça do Estado do Espírito Santo - www.tjes.jus.br -, utilizando o número da certidão acima identificado;
- e. Em relação as comarcas da entrância especial (Vitória/Vila Velha/Cariacica/Serra/Viana), as ações de: execução fiscal estadual, falência e recuperação judicial, e auditoria militar, tramitam, apenas, no juízo de Vitória;
- f. As ações de natureza cível abrangem inclusive aquelas que tramitam nas varas de Órfãos e Sucessões (Tutela, Curatela, Interdição,...), Juizado Especial Cível, Juizado Especial da Fazenda Pública, Execução Fiscal e Execução Patrimonial (observado o item e);
- g. As ações de natureza criminal abrangem, dentre outras: as de execução penal e de auditoria militar e de juizados especiais criminais;
- h. As matérias atinentes as varas de família e infância e juventude são objeto de certidão específica;
- i. A base de dados do sistema de gerenciamento processual (1ª INSTÂNCIA: eJUD, SIEP, PROJUDI, PJe-1G; 2ª INSTÂNCIA: Sistema de Segunda Instância) contém o registro de todos os processos distribuídos no Judiciário do Estado do Espírito Santo, com exceção do SEEU e PJe-2G.

J

CERTIDÃO SIMPLIFICADA

Certificamos que as informações abaixo constam dos documentos arquivados nesta Junta Comercial e são vigentes na data da sua expedição.

Nome Empresarial MAB EQUIPAMENTOS EIRELI			
Natureza Jurídica EMPRESA INDIVIDUAL DE RESPONSABILIDADE LTDA			
Número de Identificação do Registro de Empresas - NIRE(sede) 32600300141	CNPJ 37.658.173/0001-01	Data de Arquivamento do Ato Constitutivo 08/07/2020	Data de Início de Atividade 30/06/2020
Endereço Completo (Logradouro, Nº e Complemento, Bairro, Cidade, UF, CEP) AVENIDA NOSSA SENHORA DA PENHA, 2796, EDIF IMPACTO EMPRESARIAL SALA 807, SANTA LUIZA, VITÓRIA, ES, 29.045-402			
Objeto Social COMERCIO VAREJISTA ESPECIALIZADO DE ELETRODOMESTICOS E EQUIPAMENTOS DE AUDIO E VIDEO MANUTENCAO E REPARACAO DE MAQUINAS E APARELHOS DE REFRIGERACAO E VENTILACAO PARA USO INDUSTRIAL E COMERCIAL INSTALACAO MANUTENCAO ELETRICA INSTALACOES HIDRAULICAS, SANITARIAS E DE GAS INSTALACAO E MANUTENCAO DE SISTEMAS CENTRAIS DE AR CONDICIONADO, DE VENTILACAO E REFRIGERACAO COMERCIO VAREJISTA DE MOVEIS REPARACAO E MANUTENCAO DE EQUIPAMENTOS ELETROELETRONICOS DE USO PESSOAL E DOMESTICO COMERCIO ATACADISTA DE OUTRAS MAQUINAS E EQUIPAMENTOS NAO ESPECIFICADOS ANTERIORMENTE PARTES E PECAS COMERCIO VAREJISTA DE MATERIAIS HIDRAULICOS.			
Capital Social: R\$105.000,00 (CENTO E CINCO MIL REAIS) Capital Integralizado: R\$105.000,00 (CENTO E CINCO MIL REAIS)		Microempresa ou Empresa de Pequeno Porte (lei complementar nº123/2006): Microempresa	Prazo INDETERMINADO
Último Arquivamento Data: 08/07/20 Ato: ATO CONSTITUTIVO Evento(s): ATO CONSTITUTIVO			Situação REGISTRO ATIVO
Número: 32600300141		Status	
Administrador Nomeado / Término do Mandato Nome / CPF MARLI ANDERLE BAGATOLI 025.036.519-76		Término do Mandato XXXXXXXXXX	
Titular Pessoa Física / Término do Mandato Nome / CPF MARLI ANDERLE BAGATOLI 025.036.519-76		Término do Mandato XXXXXXXXXX	

HORA DA EXPEDIÇÃO: 16:43:15

CÓDIGO DE CONTROLE: 59708AEDC4C9EA3E

A autenticidade do presente documento, bem como o arquivo de forma eletrônica podem ser verificados no endereço
www.jucees.es.gov.br/certidaoweb

Vitória - ES, 14 de MAIO de 2021

Paulo Cezar Juffo
SECRETÁRIO-GERAL

Documento Assinado por meio digital, conforme MP 2200-2 de 24/08/2001, que institui a Infra-Estrutura de Chaves Públicas Brasileira - ICP Brasil, em vigor consoante E.C nº32 de 11/09/2001 - Art.2º.

Art 1º . Fica instituída a Infra-Estrutura de Chaves Públicas Brasileira - ICP Brasil, para garantir autenticidade, integridade e validade jurídica de documentos em forma eletrônica, das aplicações de suporte e das aplicações habilitadas que utilizem certificados digitais, bem como a realização de transações eletrônicas seguras.



MAB EQUIPAMENTOS EIRELI
CNPJ: 37.658.173/0001-01 INSC. EST: 083.667.512
AV. NOSSA SENHORA DA PENHA, 2796 BAIRRO SANTA LUIZA
VITÓRIA - ES CEP: 29.045-402
e-mail: mabeletrolicita@gmail.com
Dados bancários: Banco do Brasil - AG: 0095-7 CC: 29246-X

0338
7.

A Prefeitura de Jaguariá/PR
PREGÃO ELETRÔNICO Nº 77/2021

JULGAMENTO: MENOR PREÇO POR ITEM

Objeto: Registro de Preços para eventual aquisição de equipamentos visando atender as necessidades da Secretaria Municipal de Educação, Cultura, Esporte e Lazer e Conselho Tutelar, conforme condições, quantidades e exigências estabelecidas neste Edital

DADOS DA PROPONENTE:

Nome: MAB EQUIPAMENTOS EIRELI

CNPJ nº: 37.658.173/0001-01

Insc. Estadual: 083.667.51-2

Insc. Municipal: 1275087

Endereço: AVENIDA NOSSA SENHORA DA PENHA - 2796 - SANTA LUIZA

CEP: 29045-402

Cidade: VITÓRIA

UF: ES

Fone: 47-3041-3006

E-mail: mabeletrolicita@gmail.com

DADOS BANCÁRIOS:

BANCO DO BRASIL / 0095-7 / 29246-X

DADOS PARA ASSINATURA DO CONTRATO:

SR. MARLI ANDERLE BAGATOLI, CPF 025.036.519-76, RG 4.072.964 - SSP/SC, CASADA, EMPRESÁRIA, CPF 025.036.519-76, ENDEREÇO RUA DR. BLUMENAU - 6600, BAIRRO ENCANO BAIXO, INDAIAL - SC, CEP: 89.086-520.

PROPOSTA DE PREÇOS

ITEM:	DESCRIÇÃO:	QTDE:	VLR UNITÁRIO:	VLR TOTAL:
07	SECADORA DE ROUPA PISO 10 KG - Possui sistema antirugas, categoria SAP, 3 funções Tecnologia Passe Fácil, Roupas normal / roupa delicada, 2 capacidade 10 kg de roupa úmida / 6 kg de roupa seca, 220V. MARCA: MIDEA MODELO: SM112	7	R\$ 1.960,18 UM MIL, NOVECENTOS E SESSENTA REAIS E DEZITO CENTAVOS	R\$ 13.721,26 TREZE MIL, SETECENTOS E VINTE E UM REAIS E VINTE E SEIS CENTAVOS
08	BEBEDOURO DE COLUNA PARA GALÃO Frequência: 60 hz, Potência: 112 W, Controle externo de temperatura: Termostato Frontal, Bandeja de água removível, Fornece água gelada e natural, Maior altura para copos: 13 cm, Capacidade de litros por hora: 3,5 l/h, Aceita galões de 10 ou 20 litros, Aceita copos grandes, Corrente: 1,60/0,9 A, Alças laterais e 2 torneiras embutidas. Dimensões do Produto: Altura: 99 cm. Largura: 31.3 cm. Profundidade: 31.1 - Peso: 14.8 kg MARCA: LIBELL MODELO: MASTER CGA	15	R\$ 877,00 OITOCENTOS E SETENTA E SETE REAIS	R\$ 13.155,00 TREZE MIL, CENTO E CINQUENTA E CINCO REAIS
15	GELADEIRA/REFRIGERADOR FROST FREE 433 prateleiras deslizantes e retráteis para organizar os itens de diferentes tamanhos e formatos na porta do refrigerador. Super freezer com capacidade de 114 litros. Prateleira retrátil do freezer retrátil com 3 posições. Pannel blue touch com diversas funções digitais para controlar o refrigerador. Gavetão de frutas e legumes. Compartimento para latas e garrafas. Turbo Freezer. Ice Twister Classe A, 110v, Com Gás Inofensivo À Camada De Ozônio. MARCA: CONSUL MODELO: CRM56	8	R\$ 4.094,61 QUATRO MIL, NOVENTA E QUATRO REAIS E SESSENTA E UM CENTAVOS	R\$ 32.756,88 TRINTA E DOIS MIL, SETECENTOS E CINQUENTA E SEIS REAIS E OITENTA E OITO CENTAVOS
21	FREEZER HORIZONTAL 1 PORTA - 220 litros, 110 v, Com Gás Inofensivo À Camada De ozônio. MARCA: CONSUL MODELO: CHA22	5	R\$ 2.276,00 DOIS MIL, DUZENTOS E SETENTA E SEIS REAIS	R\$ 11.380,00 ONZE MIL, TREZENTOS E OITENTA REAIS

7.

0339
D.

MAB
EQUIPAMENTOS

MAB EQUIPAMENTOS EIRELI
 CNPJ: 37.658.173/0001-01 INSC. EST: 083.667.512
 AV. NOSSA SENHORA DA PENHA, 2796 BAIRRO SANTA LUIZA
 VITÓRIA - ES CEP: 29.045-402
 e-mail: mabeletrolicita@gmail.com
 Dados bancários: Banco do Brasil - AG: 0095-7 CC: 29246-X

26	BEBEDOURO INDUSTRIAL 100 LITROS EM INOX COM 3 TORNEIRAS 100LP Capacidade de 100 Litros no reservatório. Atende até 150 pessoas/hora. Refrigeração de 180 L/h. 03 torneiras frontais cromadas. Aparador de água frontal em chapa de aço inox com dreno. Com revestimento externo em chapa de aço inox. Reservatório de água em P.P ou aço inox, alta resistência, fácil limpeza e material atóxico. Isolamento térmico injetado em poliuretano expandido. Serpentina interna em aço inox 304. Boia para regulagem do nível de água. Gás ecológico R 134 A. Motor hermético. Tensão 127v ou 220v. Unidade condensadora de 1/5 HP. Tomada de 3 pinos. Baixo consumo de energia. Regulagem da temperatura da água. Peso líquido aproximado do produto: 41.9 kg. A qualidade de todos os componentes do produto é atestado em laboratório e certificado INMETRO. MARCA: FRISIBEL MODELO: IND. 100L 3T	20	R\$ 2.184,95 DOIS MIL, CENTO E OITENTA E QUATRO REAIS E NOVENTA E CINCO CENTAVOS	R\$ 43.699,00 QUARENTA E TRES MIL, SEISCENTOS E NOVENTA E NOVE REAIS
30	FORNO DE MICROONDAS 22 lts Consumo (kw/h) 1,06kw/h, Potência (w) 1200W, Cor Branco, Voltagem 110v . Dimensões aproximadas do produto - cm (AxLxP) 26x46x32,3cm MARCA: MIDEA MODELO: MRC10B1/B2	5	R\$ 1.089,37 UM MIL, OITENTA E NOVE REAIS E TRINTA E SETE CENTAVOS	R\$ 5.446,85 CINCO MIL, QUATROCENTOS E QUARENTA E SEIS REAIS E OITENTA E CINCO CENTAVOS
31	FORNO DE MICROONDAS 22 lts Consumo (kw/h) 1,06kw/h, Potência (w) 1200W, Cor Branco, Voltagem 110v . Dimensões aproximadas do produto - cm (AxLxP) 26x46x32,3cm MARCA: MIDEA MODELO: MTSC41/42	3	R\$ 661,72 SEISCENTOS E SESSENTA E UM REAIS E SETENTA E DOIS CENTAVOS	R\$ 1.985,16 UM MIL, NOVECIENTOS E OITENTA E CINCO REAIS E DEZESSEIS CENTAVOS

Valor Total da Proposta é de: **R\$ 122.144,15**
 CENTO E VINTE E DOIS MIL, CENTO E QUARENTA E QUATRO REAIS E QUINZE CENTAVOS

- VALIDADE DA PROPOSTA 60 DIAS
- PRAZO DE ENTREGA: rua Prefeito Aldo Ribas, nº 109, Cidade Alta
- LOCAL DE ENTREGA: CONFORME EDITAL
- PRAZO DE PAGAMENTO: CONFORME EDITAL
- PRAZO DE GARANTIA: MÍNIMO DE 12 MESES
- PRAZO DE INSTALAÇÃO: SEM INSTALAÇÃO, SOMENTE ENTREGA DOS EQUIPAMENTOS
- PRAZO DE VIGÊNCIA: CONFORME EDITAL

No preço cotado já estão incluídas eventuais vantagens e/ou abatimentos, impostos, taxas e encargos sociais, obrigações trabalhistas, previdenciárias, fiscais e comerciais, assim como despesas com transportes e deslocamentos e outras quaisquer que incidam sobre a contratação

VITÓRIA/ES, 01 de julho de 2021

MAB EQUIPAMENTOS EIRELI
 CNPJ: 37.658.173/0001-01
 MARLI ANDERLE BAGATOLI
 EMPRESÁRIA
 RG Nº 4.072.964
 CPF nº 025.036.519-76

D.



MAB EQUIPAMENTOS EIRELI
CNPJ: 37.658.173/0001-01 INSC. EST: 083.667.512
AV. NOSSA SENHORA DA PENHA, 2796 BAIRRO SANTA LUIZA
VITÓRIA - ES CEP: 29.045-402
e-mail: mabeletrolicita@gmail.com
Dados bancários: Banco do Brasil – AG: 0095-7 CC: 29246-X

0340
J.

À Prefeitura de Jaguariáiva/PR

PREGÃO ELETRÔNICO Nº 77/2021

JULGAMENTO: MENOR PREÇO POR ITEM

Objeto: Registro de Preços para eventual aquisição de equipamentos visando atender as necessidades da Secretaria Municipal de Educação, Cultura, Esporte e Lazer e Conselho Tutelar, conforme condições, quantidades e exigências estabelecidas neste Edital

DADOS DA PROPONENTE:

Nome: MAB EQUIPAMENTOS EIRELI

CNPJ nº: 37.658.173/0001-01

Insc. Estadual: 083.667.51-2

Insc. Municipal: 1275087

Endereço: AVENIDA NOSSA SENHORA DA PENHA - 2796 - SANTA LUIZA

CEP: 29045-402

Cidade: VITÓRIA

UF: ES

Fone: 47-3041-3006

E-mail: mabeletrolicita@gmail.com

DADOS BANCÁRIOS:

BANCO DO BRASIL / 0095-7 / 29246-X

CONDICIONES PARA ASSINATURA DO CONTRATO:

SR. MARLI ANDERLE BAGATOLI, CPF 025.036.519-76, RG 4.072.964 - SSP/SC, CASADA, EMPRESÁRIA, CPF 025.036.519-76, ENDEREÇO RUA DR. BLUMENAU - 6600, BAIRRO ENCANO BAIXO, INDAIAL - SC, CEP: 89.086-520.

DECLARAÇÃO

A empresa MAB EQUIPAMENTOS EIRELI, inscrita no CNPJ nº 37.658.173/0001-01, sediada na AVENIDA NOSSA SENHORA DA PENHA - 2796 - SANTA LUIZA, CEP 29045-402, VITÓRIA/ES, por intermédio de seu representante abaixo assinado, DECLARA, sob as penas da Lei, para fins de participação no(a) PREGÃO ELETRÔNICO nº 77/2021, que:

• Os documentos que compõem o Edital foram colocados à disposição e tomamos conhecimento de todas as informações, condições, locais e grau de dificuldade para o fornecimento e entrega dos produtos a serem fornecidos. Concordamos com todas as condições desta licitação de pregão, sem restrições de qualquer natureza e de que, vencedor desta licitação, executará o objeto desta licitação pelo preço proposto e de acordo com as normas deste certame licitatório, inclusive com relação a documentação, que está sendo apresentada para fins de habilitação.

• Não se encontra declarada inidônea para licitar ou contratar com órgãos da Administração Pública Federal, Estadual, Municipal e do Distrito Federal.

• Inexiste fato superveniente impeditivo para sua habilitação, ciente da obrigatoriedade de declarar ocorrências posteriores.

• Não emprega menor de 18 (dezoito) anos em trabalho noturno, perigoso ou insalubre, e não emprega menor de 16 (dezesseis) anos (artigo 7º, inciso XXXIII, da C.F), para fins do inciso V, do artigo 27, da Lei 8.666/93.

• Não é impedido de transacionar com a Administração Pública, independentemente de sua natureza e esfera governamental.

• Não possui em seu quadro funcional, servidores públicos exercendo funções de gerência, administração ou tomada de decisão nesta administração;

• O ato constitutivo apresentado é o vigente;

• Concorda e submete-se a todas e cada uma das condições impostas pelo referido edital e submetem-se ao disposto pela Lei 8.666/93 e Diplomas Complementares;

• Ocorrerão por conta, quaisquer outras despesas não incluídas na cotação dos preços nos produtos licitados;

• Está ciente e cumpre plenamente todos os requisitos necessários à habilitação, possuindo toda a documentação comprobatória exigida nos itens e anexos do referido edital, ciente de obrigatoriedade de declarar ocorrências posteriores;

• Conhece e aceita o teor completo do edital da licitação, ressalvando-se o direito recursal, bem como recebeu todos os documentos e informações necessárias para o cumprimento integral das obrigações objeto da licitação;

• Tem pleno, total, amplo e irrestrito conhecimento da natureza, escopo e objeto da licitação. Declara ainda conhecer toda a legislação relativa a presente licitação, bem como os termos e condições estabelecimentos do edital e seus anexos, com as quais concorda;

• Cumpre plenamente as condições estabelecidas para efeito de habilitação e encontra-se em situação regular perante as Fazendas Nacional, Estadual e Municipal, a Seguridade Social (FGTS e INSS) e a justiça do trabalho (CNDT), atendendo a

0341

g.

MAB

EQUIPAMENTOS

MAB EQUIPAMENTOS EIRELI
CNPJ: 37.658.173/0001-01 INSC. EST: 083.667.512
AV. NOSSA SENHORA DA PENHA, 2796 BAIRRO SANTA LUIZA
VITÓRIA - ES CEP: 29.045-402
e-mail: mabeletrolicita@gmail.com
Dados bancários: Banco do Brasil – AG: 0095-7 CC: 29246-X

todas exigências de habilitação nos termos de disposto no inciso VII, do artigo 4 da Lei 10.520/02;

- Está empresa na presente data se enquadra na condição de ME/EPP, nos termos do art. 3 da LC 123/2006 e que não está inserida nas excludentes hipóteses do parágrafo 4 do artigo em comento, para fins do exercício do direito de favorecimento.
- São autenticas as cópias e as assinaturas dos documentos apresentados.
- Não possui proprietário, sócios ou funcionários que sejam servidores ou agentes políticos do órgão ou entidade contratante ou responsável pela licitação;
- Não possui proprietário ou sócio que seja cônjuge, companheiro ou parente em linha reta, colateral ou por afinidade, até o terceiro grau, e por afinidade até o segundo grau de agente político do órgão ou entidade contratante ou responsável pela licitação.

VITÓRIA/ES, 01 de julho de 2021

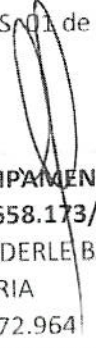

MAB EQUIPAMENTOS EIRELI
CNPJ: 37.658.173/0001-01
MARLI ANDERLE BAGATOLI
EMPRESÁRIA
RG Nº 4.072.964
CPF Nº 025.036.519-76

g.

MAB
EQUIPAMENTOS

MAB EQUIPAMENTOS EIRELI
CNPJ: 37.658.173/0001-01 INSC. EST: 083.667.512
AV. NOSSA SENHORA DA PENHA, 2796 BAIRRO SANTA LUIZA
VITÓRIA - ES CEP: 29.045-402
e-mail: mabeletrolicita@gmail.com
Dados bancários: Banco do Brasil – AG: 0095-7 CC: 29246-X

0342
D.

À Prefeitura de Jaguariáiva/PR
PREGÃO ELETRÔNICO Nº 77/2021

JULGAMENTO: MENOR PREÇO POR ITEM

Objeto: Registro de Preços para eventual aquisição de equipamentos visando atender as necessidades da Secretaria Municipal de Educação, Cultura, Esporte e Lazer e Conselho Tutelar, conforme condições, quantidades e exigências estabelecidas neste Edital

DADOS DA PROPONENTE:

Nome: MAB EQUIPAMENTOS EIRELI

CNPJ nº: 37.658.173/0001-01

Insc. Estadual: 083.667.51-2

Insc. Municipal: 1275087

Endereço: AVENIDA NOSSA SENHORA DA PENHA - 2796 - SANTA LUIZA

CEP: 29045-402

Cidade: VITÓRIA

UF: ES

Fone: 47-3041-3006

E-mail: mabeletrolicita@gmail.com

DADOS BANCÁRIOS:

BANCO DO BRASIL / 0095-7 / 29246-X

DADOS PARA ASSINATURA DO CONTRATO:

SR. MARLI ANDERLE BAGATOLI, CPF 025.036.519-76, RG 4.072.964 - SSP/SC, CASADA, EMPRESÁRIA, CPF 025.036.519-76, ENDEREÇO RUA DR. BLUMENAU - 6600, BAIRRO ENCANO BAIXO, INDAIAL - SC, CEP: 89.086-520.

DECLARAÇÃO

MAB EQUIPAMENTOS EIRELI, inscrita no CNPJ nº 37.658.173/0001-01, sediada na AVENIDA NOSSA SENHORA DA PENHA - 2796 - SANTA LUIZA, CEP 29045-402, VITÓRIA/ES, DECLARA, sob as penas da Lei, que:

Declaramos que nos comprometemos em substituir nos prazos previstos os produtos que estiverem fora dos padrões estabelecidos neste edital.

conhecemos todos os termos da licitação, bem como tomou conhecimento de todas as especificações concernentes ao objeto da licitação, declarando ainda que cumpre todos os requisitos exigidos.

não integramos em nosso corpo social, nem nosso quadro funcional empregado público ou membro comissionado de órgão direto ou indireto da Administração Municipal.

Declaramos, para os devidos fins de direito, na qualidade de Proponente dos procedimentos licitatórios, instaurados por este Município, que o(a) responsável legal da empresa é o(a) Sr.(a) MARLI ANDERLE BAGATOLI, Portador(a) do RG sob nº 4.072.964 e CPF nº 02503651976, cuja função/cargo é PROPRIETÁRIO, responsável pela assinatura da Ata de Registro de Preços/contrato.

Declaramos, para os devidos fins que em caso de qualquer comunicação futura referente a este processo licitatório, bem como em caso de eventual contratação, concordo que a Ata de Registro de Preços/Contrato seja encaminhado para o seguinte endereço:

E-mail: MABELETROLICITA@GMAIL.COM Telefone: (47) 3006-3041

VITÓRIA/ES, 01 de julho de 2021

MAB EQUIPAMENTOS EIRELI
CNPJ: 37.658.173/0001-01
MARLI ANDERLE BAGATOLI
EMPRESÁRIA
RG Nº 4.072.964
CPF Nº 025.036.519-76

D.

0345

0.

TERMOS DE ABERTURA E ENCERRAMENTO



Entidade:	MAB EQUIPAMENTOS EIRELI	
Período da Escrituração:	01/08/2020 a 31/12/2020	CNPJ: 37.658.173/0001-01
Número de Ordem do Livro:	2	

TERMO DE ABERTURA

Nome Empresarial	MAB EQUIPAMENTOS EIRELI
NIRE	32600300141
CNPJ	37.658.173/0001-01
Número de Ordem	2
Natureza do Livro	DIARIO DE ABERTURA
Município	VITORIA
Data do arquivamento dos atos constitutivos	08/07/2020
Data de arquivamento do ato de conversão de sociedade simples em sociedade empresária	
Data de encerramento do exercício social	31/12/2020
Quantidade total de linhas do arquivo digital	3834

TERMO DE ENCERRAMENTO

Nome Empresarial	MAB EQUIPAMENTOS EIRELI
Natureza do Livro	DIARIO DE ABERTURA
Número de ordem	2
Quantidade total de linhas do arquivo digital	3834
Data de inicio	01/08/2020
Data de término	31/12/2020

Este documento é parte integrante de escrituração cuja autenticação se comprova pelo recibo de número 35.C1.E2.FE.4A.FF.96.80.44.16.40.8E.E8.78.00.95.AE.1D.BD.F0-4, nos termos do Decreto nº 8.683/2016.

Este relatório foi gerado pelo Sistema Público de Escrituração Digital – Sped

Versão 8.0.1 do Visualizador

0.

0344
D.

MINISTÉRIO DA FAZENDA
SECRETARIA DA RECEITA FEDERAL DO BRASIL
SISTEMA PÚBLICO DE ESCRITURAÇÃO DIGITAL – Sped

Versão: 8.0.1

RECIBO DE ENTREGA DE ESCRITURAÇÃO CONTÁBIL DIGITAL

IDENTIFICAÇÃO DO TITULAR DA ESCRITURAÇÃO

NIRE 32600300141	CNPJ 37.658.173/0001-01
NOME EMPRESARIAL MAB EQUIPAMENTOS EIRELI	

IDENTIFICAÇÃO DA ESCRITURAÇÃO

FORMA DA ESCRITURAÇÃO CONTÁBIL Livro Diário	PERÍODO DA ESCRITURAÇÃO 01/08/2020 a 31/12/2020
NATUREZA DO LIVRO DIARIO DE ABERTURA	NÚMERO DO LIVRO 2
IDENTIFICAÇÃO DO ARQUIVO (HASH) 35.C1.E2.FE.4A.FF.96.80.44.16.40.8E.E8.78.00.95.AE.1D.BD.F0	

ESTE LIVRO FOI ASSINADO COM OS SEGUINTE CERTIFICADOS DIGITAIS:

QUALIFICAÇÃO DO SIGNATARIO	CPF/CNPJ	NOME	Nº SÉRIE DO CERTIFICADO	VALIDADE	RESPONSÁVEL LEGAL
Pessoa Jurídica (e-CNPJ ou e-PJ)	37658173000101	MAB EQUIPAMENTOS EIRELI:37658173000101	527487627826766380 4	13/07/2020 a 10/07/2021	Sim
Contador	03251518909	JAISON JOSE ANDERLE:03251518909	632769110166193618 2	24/04/2018 a 24/04/2021	Não

NÚMERO DO RECIBO:

35.C1.E2.FE.4A.FF.96.80.44.16.40.8E.
E8.78.00.95.AE.1D.BD.F0-4

Escrituração recebida via Internet
pelo Agente Receptor SERPRO
em 08/02/2021 às 08:51:18

79.44.22.D8.7E.9C.67.E7
EB.E5.1C.AC.8A.9D.CB.
C8

Considera-se autenticado o livro contábil a que se refere este recibo, dispensando-se a autenticação de que trata o art. 39 da Lei nº 8.934/1994. Este recibo comprova a autenticação.

BASE LEGAL: Decreto nº 1.800/1996, com a alteração do Decreto nº 8.683/2016, e arts. 39, 39-A, 39-B da Lei nº 8.934/1994 com a alteração da Lei Complementar nº 1247/2014.

D.

BALANÇO PATRIMONIAL



Entidade: MAB EQUIPAMENTOS EIRELI
 Período da Escrituração: 01/08/2020 a 31/12/2020 CNPJ: 37.658.173/0001-01
 Número de Ordem do Livro: 2
 Período Selecionado: 01 de Agosto de 2020 a 31 de Dezembro de 2020

Descrição	Nota	Saldo Inicial	Saldo Final
ATIVO		R\$ 103.585,12	R\$ 1.348.129,49
ATIVO CIRCULANTE		R\$ 103.585,12	R\$ 1.348.129,49
DISPONÍVEL		R\$ 103.585,12	R\$ 461.104,86
BENS NUMERÁRIOS		R\$ 103.585,12	R\$ 930,06
CAIXA		R\$ 103.585,12	R\$ 930,06
APLICAÇÕES EM MERCADO ABERTO		R\$ 0,00	R\$ 460.174,80
BANCO DO BRASIL		R\$ 0,00	R\$ 460.174,80
DIREITOS REALIZÁVEIS		R\$ 0,00	R\$ 887.024,63
CLIENTES		R\$ 0,00	R\$ 415.214,32
DUPLICATAS A RECEBER		R\$ 0,00	R\$ 415.214,32
CRÉDITOS DIVERSOS		R\$ 0,00	R\$ 349.495,40
ADIANTAMENTO A FORNECEDOR		R\$ 0,00	R\$ 144.495,40
MASTER EQUIPAMENTOS EIRELI		R\$ 0,00	R\$ 100.000,00
TERMPERCLIMA		R\$ 0,00	R\$ 105.000,00
IMPOSTOS A COMPENSAR		R\$ 0,00	R\$ 15,74
ISS A RECUPERAR		R\$ 0,00	R\$ 15,74
ESTOQUE		R\$ 0,00	R\$ 122.299,17
MERCADORIAS PARA REVENDA		R\$ 0,00	R\$ 122.299,17
PASSIVO		R\$ 103.585,12	R\$ 1.348.129,49
PASSIVO CIRCULANTE		R\$ 0,00	R\$ 884.241,39
OBRIGAÇÕES OPERACIONAIS		R\$ 0,00	R\$ 884.241,39
FORNECEDORES		R\$ 0,00	R\$ 313,00
FORNECEDOR MODELO		R\$ 0,00	R\$ 313,00
CONTAS A PAGAR		R\$ 0,00	R\$ 756.360,56
PRÓ-LABORE A PAGAR		R\$ 0,00	R\$ 930,05
BAGATOLI IND. E COM. DE REFRIGERACAO E ELET. EIRELI		R\$ 0,00	R\$ 80.465,24
ADIANTAMENTOS A CLIENTES		R\$ 0,00	R\$ 674.965,27
OBRIGAÇÕES TRABALHISTAS		R\$ 0,00	R\$ 114,95
INSS A RECOLHER		R\$ 0,00	R\$ 114,95
OBRIGAÇÕES TRIBUTÁRIAS		R\$ 0,00	R\$ 61.452,88
SIMPLES NACIONAL A RECOLHER		R\$ 0,00	R\$ 61.452,88
OUTRAS OBRIGAÇÕES		R\$ 0,00	R\$ 66.000,00
EMPRESTIMOS PARTICULARES		R\$ 0,00	R\$ 66.000,00
PATRIMÔNIO LÍQUIDO		R\$ 103.585,12	R\$ 463.888,10
CAPITAL SOCIAL		R\$ 105.000,00	R\$ 105.000,00
CAPITAL SUBSCRITO		R\$ 105.000,00	R\$ 105.000,00
CAPITAL SOCIAL		R\$ 105.000,00	R\$ 105.000,00
(-) LUCROS OU PREJUÍZOS ACUMULADOS		R\$ (1.414,88)	R\$ 358.888,10
(-) LUCROS OU PREJUÍZOS ACUMULADOS		R\$ (1.414,88)	R\$ 358.888,10
LUCROS ACUMULADOS		R\$ 0,00	R\$ 360.302,98
(-) (-) PREJUÍZOS ACUMULADOS		R\$ (1.414,88)	R\$ (1.414,88)

Este documento é parte integrante de escrituração cuja autenticação se comprova pelo recibo de número 35.C1.E2.FE.4A.FF.96.80.44.16.40.8E.E8.78.00.95.AE.1D.BD.F0-4, nos termos do Decreto nº 8.683/2016.

Este relatório foi gerado pelo Sistema Público de Escrituração Digital – Sped

Versão 8.0.1 do Visualizador

Página 1 de 1

0346



DEMONSTRAÇÃO DE RESULTADO DO EXERCÍCIO

Entidade: **MAB EQUIPAMENTOS EIRELI**
 Período da Escrituração: 01/08/2020 a 31/12/2020 CNPJ: 37.658.173/0001-01
 Número de Ordem do Livro: 2
 Período Selecionado: 01 de Agosto de 2020 a 31 de Dezembro de 2020

Descrição	Nota	Saldo anterior	Saldo atual
RECEITA BRUTA		R\$ (0,00)	R\$ 3.305.841,21
VISTA			
VENDA DE MERCADORIAS A		R\$ 0,00	R\$ 3.304.826,43
SERVIÇOS PRESTADOS		R\$ 0,00	R\$ 1.014,78
(-) DEDUÇÕES		R\$ (0,00)	R\$ (1.647.772,63)
MERCADORIAS			
(-) (-) DEVOLUÇÃO DE VENDA DE		R\$ (0,00)	R\$ (1.496.779,17)
(-) (-) SIMPLES NACIONAL		R\$ (0,00)	R\$ (150.993,46)
RECEITA LÍQUIDA		R\$ (0,00)	R\$ 1.658.068,58
(-) CMV		R\$ (0,00)	R\$ (1.271.350,14)
VENDIDAS			
(-) CUSTOS DAS MERCADORIAS		R\$ (0,00)	R\$ (1.271.350,14)
LUCRO BRUTO		R\$ (0,00)	R\$ 386.718,44
(-) DESPESAS OPERACIONAIS		R\$ (1.414,88)	R\$ (26.464,17)
(-) DESPESAS COM VENDAS		R\$ (0,00)	R\$ (10.955,44)
(-) FRETES E CARRETOS		R\$ (0,00)	R\$ (4.080,44)
(-) ALUGUÉIS		R\$ (0,00)	R\$ (6.875,00)
(-) DESPESAS ADMINISTRATIVAS		R\$ (1.414,88)	R\$ (15.508,73)
(-) PRÓ-LABORE		R\$ (0,00)	R\$ (5.991,33)
(-) SERVIÇOS CONTÁBEIS		R\$ (1.800,00)	R\$ (2.400,00)
(-) SERVIÇOS DE TERCEIROS		R\$ (0,00)	R\$ (3.029,00)
JUDICIAIS			
(-) DESPESAS LEGAIS E		R\$ (514,88)	R\$ (0,00)
ESTADUAIS			
(-) IMPOSTOS E TAXAS		R\$ (0,00)	R\$ (325,25)
(-) IMPOSTOS E TAXAS FEDERAIS		R\$ (0,00)	R\$ (2.950,72)
(-) DESPESAS BANCÁRIAS		R\$ (0,00)	R\$ (765,00)
(-) JUROS DE MORA		R\$ (0,00)	R\$ (46,93)
E FINANCIAMENTOS			
(-) JUROS SOBRE EMPRÉSTIMOS		R\$ (0,00)	R\$ (0,50)
RECEITAS FINANCEIRAS		R\$ (0,00)	R\$ 48,71
FINANCEIRAS			
RENDIMENTOS APLICAÇÕES		R\$ 0,00	R\$ 34,47
OBTIDOS			
DESCONTOS FINANCEIROS		R\$ 0,00	R\$ 14,24
RESULTADO OPERACIONAL		R\$ (1.414,88)	R\$ 360.302,98
RESULTADO ANTES DO IR E CSL		R\$ (1.414,88)	R\$ 360.302,98
LUCRO LÍQUIDO DO EXERCÍCIO		R\$ (1.414,88)	R\$ 360.302,98

Este documento é parte integrante de escrituração cuja autenticação se comprova pelo recibo de número 35.C1.E2.FE.4A.FF.96.80.44.16.40.8E.E8.78.00.95.AE.1D.BD.F0-4, nos termos do Decreto nº 8.683/2016.

Este relatório foi gerado pelo Sistema Público de Escrituração Digital – Sped

Versão 8.0.1 do Visualizador

Página 1 de 1

0347
D.

COEFICIENTES DE ANÁLISES EM 31/12/2020

Índice	Fórmula	Valor	Resultado
Índice de Liquidez Geral	Ativo Circulante + Realizável Longo Prazo	1.348.129,49 + 0,00	1,52
	Passivo Circulante + Passivo Não-Circulante	884.241,39 + 0,00	
Índice de Liquidez Corrente	Ativo Circulante	1.348.129,49	1,52
	Passivo Circulante	884.241,39	
Índice de Liquidez Seca	Ativo Circulante - Estoque	1.348.129,49 - 122.299,17	1,39
	Passivo Circulante	884.241,39	
Índice de Solvência Geral	Ativo	1.348.129,49	1,52
	Passivo Circulante + Passivo Não-Circulante	884.241,39 + 0,00	
Índice de Endividamento Geral	Passivo Circulante + Passivo Não-Circulante	884.241,39 + 0,00	0,66
	Passivo Total	1.348.129,49	
Índice de Endividamento	Passivo Circulante + Passivo Não-Circulante	884.241,39 + 0,00	0,66
	Ativo	1.348.129,49	

ARLI ANDERLE
Assinado de forma digital por MARLI
ANDERLE BAGATOLI:02503651976
Dados: 2021.02.08 14:13:05 -03'00'

JAISON JOSE
Assinado de forma digital por
JAISON JOSE
ANDERLE:03251518909
Dados: 2021.02.08 14:11:44 -03'00'

MARLI ANDERLE BAGATOLI
CONTADOR
F: 025.036.519-76

JAISON JOSÉ ANDERLE
CONTADOR
Reg. no CRC - SC sob o No. 1SC033114/03
CPF: 032.515.189-09

D.

LIVRO DIÁRIO



Entidade: MAB EQUIPAMENTOS EIRELI

Período da Escrituração: 01/08/2020 a 31/12/2020

CNPJ: 37.658.173/0001-01

Número de Ordem do Livro: 2

Período Selecionado: 01 de Agosto de 2020 a 31 de Dezembro de 2020

Data	Nº da Conta	Nome da Conta	Centro de Custo	Histórico	Nº do Lançamento	Valor	D/C
01/08/2020	5	CAIXA		DEP CHEQUE BB LIQUIDADO	31	R\$ 105.000,00	C
01/08/2020	8	BANCO DO BRASIL		DEP CHEQUE BB LIQUIDADO	31	R\$ 105.000,00	D
01/08/2020	8	BANCO DO BRASIL		BB RF CP AUTOMATICO	33	R\$ 104.485,12	C
01/08/2020	11	BANCO DO BRASIL		BB RF CP AUTOMATICO	33	R\$ 104.485,12	D
01/08/2020	522	RENDIMENTOS APLICAÇÕES FINANCEIRAS		BB RF CP AUTOMATICO	35	R\$ 6,05	C
01/08/2020	11	BANCO DO BRASIL		BB RF CP AUTOMATICO	35	R\$ 6,05	D
01/08/2020	188	PRÓ-LABORE A PAGAR		REFERENTE A PRÓ-LABORE DO MÊS 07/2020	88	R\$ 766,33	C
01/08/2020	332	PRÓ-LABORE		REFERENTE A PRÓ-LABORE DO MÊS 07/2020	88	R\$ 766,33	D
01/08/2020	191	INSS A RECOLHER		INSS A RECOLHER DO MÊS 07/2020	89	R\$ 84,29	C
01/08/2020	188	PRÓ-LABORE A PAGAR		INSS A RECOLHER DO MÊS 07/2020	89	R\$ 84,29	D
01/08/2020	5	CAIXA		PAGAMENTO SERVIÇOS DE TERCEIROS TOUKI CONSULTORIA	497	R\$ 900,00	C
01/08/2020	362	SERVIÇOS DE TERCEIROS		PAGAMENTO SERVIÇOS DE TERCEIROS TOUKI CONSULTORIA	497	R\$ 900,00	D
01/08/2020	207	EMPRESTIMOS PARTICULARES		RECEBIMENTO	1946	R\$ 6.000,00	C
01/08/2020	5	CAIXA		RECEBIMENTO	1946	R\$ 6.000,00	D
01/08/2020	8	BANCO DO BRASIL		IMPOSTOS	1952	R\$ 514,88	C
01/08/2020	5	CAIXA		IMPOSTOS	1952	R\$ 514,88	D
05/08/2020	8	BANCO DO BRASIL		PAGAMENTO INSS A RECOLHER #	50	R\$ 84,29	C
05/08/2020	191	INSS A RECOLHER		PAGAMENTO INSS A RECOLHER #	50	R\$ 84,29	D
05/08/2020	8	BANCO DO BRASIL		PAGAMENTO ALUGUÉIS CONTABILIDADE ANDERLE	51	R\$ 1.375,00	C
05/08/2020	320	ALUGUÉIS		PAGAMENTO ALUGUÉIS CONTABILIDADE ANDERLE	51	R\$ 1.375,00	D
05/08/2020	11	BANCO DO BRASIL		BB RF CP AUTOMATICO	52	R\$ 1.459,29	C
05/08/2020	8	BANCO DO BRASIL		BB RF CP AUTOMATICO	52	R\$ 1.459,29	D
05/08/2020	5	CAIXA		PAGAMENTO PRÓ-LABORE A PAGAR #	498	R\$ 682,04	C
05/08/2020	188	PRÓ-LABORE A PAGAR		PAGAMENTO PRÓ-LABORE A PAGAR #	498	R\$ 682,04	D
06/08/2020	11	BANCO DO BRASIL		BB RF CP AUTOMATICO	53	R\$ 41.970,02	C
06/08/2020	8	BANCO DO BRASIL		BB RF CP AUTOMATICO	53	R\$ 41.970,02	D
06/08/2020	8	BANCO DO BRASIL		PAGAMENTO Springer Carrier Ltda #	54	R\$ 41.970,02	C

0348

1349
NOTAS EXPLICATIVAS

1. CONTEXTO OPERACIONAL

A Empresa MAB EQUIPAMENTOS EIRELI, localiza-se na Av.Nossa Senhora da Penha, Nº 2796, CEP 29045-402, Bairro Santa Luiza, Edif Impacto Empresarial - Sala, Cidade de Vitória, Estado do Espírito Santos - Brasil. Tem como objetivo social o Comércio varejista especializado de eletrodomésticos e equipamentos de áudio e vídeo.

2. APRESENTAÇÃO DAS DEMONSTRAÇÕES CONTÁBEIS

As Demonstrações Contábeis encerradas em 31.12.2020, foram elaboradas e estão sendo apresentadas de acordo com as práticas adotadas no Brasil.

O Balanço Patrimonial não apresenta ajustes conforme o pronunciamento ITG 1000 – Contabilidade para Microempresas e Empresas de Pequeno Porte, pois se fez uso da isenção da relevância já que os valores observados pela adoção da norma não superam o custo benefício para seu registro.

3. PRINCIPAIS PRÁTICAS E POLÍTICAS CONTÁBEIS

A Empresa Mab Equipamentos Eireli, adota o regime de competência para registros de suas operações.

3.1 Classificações Ativo Circulante

Caixa e Equivalentes: Incluem numerários em poder da empresa e os valores são registrados pelo seu valor real.

Aplicações em Mercado Aberto: As aplicações financeiras são efetuadas em mercado interno com valores pactuados e atualizados monetariamente mensalmente.

Clientes: Correspondem aos valores vincendos ou com expectativa de realização dentro dos próximos 12 meses. São registrados e mantidos no balanço pelo valor nominal dos títulos representativos desses créditos.

Créditos diversos: Adiantamento a fornecedores que são as antecipações que a empresa efetua para compra de mercadorias e créditos diversos

Impostos a recuperar: é ISS a recuperar, retido das notas de serviços

Estoques: São as mercadorias em estoque para revenda.

3.2 Classificações Passivo Circulante e não Circulante

Fornecedores: Correspondem a obrigações a pagar a terceiros em curto prazo.

Contas a Pagar: Referem-se ao pró-labore e adiantamento Clientes.

Obrigações Trabalhistas: Referem-se a INSS a pagar.

3

Obrigações Tributárias: São valores referentes ao Simples Nacional a recolher.

Outras Obrigações: Refere-se a valores emprestados diversos.

3.3 Patrimônio Líquido: Integra o Capital Social Integralizado e Lucros Acumulados e ou prejuízos acumulados

3.4 Classificações Contas de Resultado

As receitas e os custos operacionais são valores provenientes das mercadorias vendidas.

As receitas financeiras referem-se aos rendimentos sobre aplicações financeiras.

As despesas referem-se às despesas com vendas, administrativas, tributárias e financeiras.

MARLI ANDERLE
BAGATOLI:02503
651976

Assinado de forma digital por
MARLI ANDERLE
BAGATOLI:02503651976
Dados: 2021.06.22 15:42:41 -03'00'

MARLI ANDERLE BAGATOLI
Administradora
CPF: 025.036.519-76

JAISON JOSE
ANDERLE:032515
18909

Assinado de forma digital por
JAISON JOSE
ANDERLE:03251518909
Dados: 2021.06.22 15:42:05
-03'00'

JAISON JOSE ANDERLE
CRC/SC Nº 033114/O-0
CPF: 032.515.189-09

0351
D

SITUAÇÃO DO ARQUIVO DA ESCRITURAÇÃO



Nome Empresarial: MAB EQUIPAMENTOS EIRELI
CNPJ: 37.658.173/0001-01 Nire: 32600300141 Scp:
Período da Escrituração: 01/08/2020 a 31/12/2020
Forma de Escrituração Contábil: Livro Diário
Natureza do Livro: DIARIO DE ABERTURA
Identificação do arquivo(hash): 35.C1.E2.FE.4A.FF.96.80.44.16.40.8E.E8.78.00.95.AE.1D.BD.F0-

Consulta Realizada em: 24/02/2021 15:50:08

Resultado da Verificação

A escrituração visualizada é a mesma que se encontra na base de dados do SPED.

Situação Atual

Escrituração com NIRE AUTENTICADA

A escrituração encontra-se na base de dados do Sped e considera-se autenticada nos termos do Decreto nº 1.800/1996, com a alteração dada pelo Decreto nº 8.683/2016. O recibo de entrega constitui a comprovação da autenticação, nos termos do art. 39-B da Lei nº 8.934/1994, sendo dispensada qualquer outra autenticação (art.39-A da Lei nº 8.934/1994).

D

0352
47

REPÚBLICA FEDERATIVA DO BRASIL
ESTADO DA PARAÍBA
CARTÓRIO AZEVEDO BASTOS
FUNDADO EM 1888

PRIMEIRO REGISTRO CIVIL DE NASCIMENTO E ÓBITOS E PRIVATIVO DE CASAMENTOS, INTERDIÇÕES E TUTELAS DA COMARCA DE JOÃO PESSOA

Av. Epitácio Pessoa, 1145 Bairro dos Estados 58030-00, João Pessoa PB
Tel.: (83) 3244-5404 / Fax: (83) 3244-5484
<http://www.azevedobastos.not.br>
E-mail: cartorio@azevedobastos.not.br



DECLARAÇÃO DE SERVIÇO DE AUTENTICAÇÃO DIGITAL

O Bel. Válber Azevêdo de Miranda Cavalcanti, Oficial do Primeiro Registro Civil de Nascimentos e Óbitos e Privativo de Casamentos, Interdições e Tutelas com atribuição de autenticar e reconhecer firmas da Comarca de João Pessoa Capital do Estado da Paraíba, em virtude de Lei, etc...

DECLARA para os devidos fins de direito que, o documento em anexo identificado individualmente em cada Código de Autenticação Digital¹ ou na referida sequência, foi autenticado de acordo com as Legislações e normas vigentes².

DECLARO ainda que, para garantir transparência e segurança jurídica de todos os atos oriundos da atividade Notarial e Registral no Estado da Paraíba, foi instituído pela Lei Nº 10.132, de 06 de novembro de 2013, a aplicação obrigatória de um Selo Digital de Fiscalização Extrajudicial em todos os atos de registro e registro, composto de um código único (por exemplo: Selo Digital: ABC12345-X1X2) e dessa forma, cada autenticação processada pela nossa Serventia pode ser verificada e confirmada tantas vezes quanto for necessário através do site do Tribunal de Justiça do Estado da Paraíba, endereço: <https://corregedoria.tjpb.jus.br/selo-digital/>

A autenticação digital do documento faz prova de que, na data e hora em que ela foi realizada, a empresa Mab Equipamentos Eireli tinha posse de um documento com as mesmas características que foram reproduzidas na cópia autenticada, sendo da empresa Mab Equipamentos Eireli a responsabilidade única e exclusiva, pela idoneidade do documento apresentado a este Cartório.

Esta DECLARAÇÃO foi emitida em **22/12/2020 20:38:57 (hora local)** através do sistema de autenticação digital do Cartório Azevedo Bastos, de acordo com o Art. 1º, 10º e seus §§ 1º e 2º da MP 2200/2001, como também, o documento eletrônico autenticado contendo o Certificado Digital do titular do Cartório Azevedo Bastos, poderá ser solicitado diretamente a empresa **Mab Equipamentos Eireli** ou ao Cartório pelo endereço de e-mail autentica@azevedobastos.not.br

Para informações mais detalhadas deste ato, acesse o site <https://autdigital.azevedobastos.not.br> e informe o *Código de Autenticação Digital*.

Esta Declaração é válida por **tempo indeterminado** e está disponível para consulta em nosso site.

¹**Código de Autenticação Digital:** 131782112202548165870-1

²**Legislações Vigentes:** Lei Federal nº 8.935/94, Lei Federal nº 10.406/2002, Medida Provisória nº 2200/2001, Lei Federal nº 13.105/2015, Lei Estadual nº 8.721/2008, Lei Estadual nº 10.132/2013 e Provimento CGJ Nº 003/2014.

O referido é verdade, dou fé.

CHAVE DIGITAL

J05b1d734fd94f057f2d69fe6bc05b501da53dd823a82b7af2fcebdc54e409393260a4d76f285e7db0a1362c03ba5dbf4c9e73e342ef6deadd66d82b17e9631d6047b6fe956eae11ba23c70e9fe053



Presidência da República
Casa Civil
Medida Provisória Nº 2.200-2,
de 24 de agosto de 2001.



47

MAB

EQUIPAMENTOS

MAB EQUIPAMENTOS EIRELI
 CNPJ: 37.658.173/0001-01 INSC. EST: 083.667.512
 AV. NOSSA SENHORA DA PENHA, 2796 BAIRRO SANTA LUIZA
 VITÓRIA - ES CEP: 29.045-402
 e-mail: mabeletrolicita@gmail.com
 Dados bancários: Banco do Brasil – AG: 0095-7 CC: 29246-X

0359
4

DECLARAÇÃO DE ENQUADRAMENTO

EU, MARLI ANDERLE BAGATOLI, SOCIA-ADMINISTRADORA, portadora do RG.: 4.072.964 – SSP/SC, inscrita no CPF sob o nº 025.036.519-76, declara sob as penas da lei, que a empresa MAB EQUIPAMENTOS EIRELI, inscrita no CNPJ: 37.658.173/0001-01, declara, sob as penas da Lei, para os devidos fins que se enquadra na modalidade de: empresa de pequeno porte, conforme define o Art. 3º da Lei Complementar nº. 123/2006.

Declaro, ainda, que a empresa está excluída das vedações constantes do parágrafo 4º do artigo 3º da lei nº 123, de 14/12/2020, e que se compromete a promover a regularização de eventuais defeitos ou restrições existentes na documentação exigida para efeito de regularidade fiscal, caso seja declarada vencedora do certame.

VITÓRIA-ES, 21 DE DEZEMBRO DE 2020

 MARLI ANDERLE BAGATOLI
 SÓCIA-ADMINISTRADORA
 RG: 4.072.964 – SSP/SC
 CPF: 025.036.519-76

Estado de Santa Catarina
 Tabelionato de Notas e Protestos do Município de Itajaí - Fone: (51) 3329.1000 - Endereço: Rua General Carneiro, 100 - Itajaí - SC

Reconheço por semelhança a(s) assinatura(s) abaixo indicada(s) e dou fé
 MARLI ANDERLE BAGATOLI (F2U68112-3802) *****

Envoluntário: 1 Reconhecimento de firma por semelhança R\$ 3,00 | 1 Selo de Fiscalização pago R\$ 2,90 | ISS R\$ 0,11 | Total: R\$ 6,41 | Recibo Nº: 578383

Confira os dados do ato em <http://selo.tjfc.jus.br/>
 Sou fé, indaga, em 21 de dezembro de 2020

Juciele Mangoni - Escrivente Notarial



Documento Autenticado Digitalmente de acordo com os artigos 1º, 3º e 7º inc. V, 41 e 52 da Lei Federal 8.935/1994 e Art. 6 Inc. XII da Lei Estadual 8.721/2008 autenticado a presente imagem digitalizada, reprodução fiel do documento apresentado e conferido neste ato. O referido é verdade. Dou fé. ***** Confira os dados do ato em: <https://selodigital.tjpb.jus.br> ou Consulte o Documento em: <https://azevedobastos.not.br/documento/131782112202548165870>

Handwritten mark



ARTÓRIO
 Autenticação Digital Código: 131782112202548165870-1
 Data: 21/12/2020 16:03:58
 Valor Total do Ato: R\$ 4,56
 Selo Digital Tipo Normal C: AKX56249-0J6X:



Cartório Azevêdo Bastos
 Av. Presidente Epitácio Pessoa - 1145
 Bairro dos Estados, João Pessoa - PB
 (83) 3244-5404 - cartorio@azevedobastos.not.br

Bel, Válber Azevêdo de Miranda Cavalcanti
TJPB



REPÚBLICA FEDERATIVA DO BRASIL
ESTADO DA PARAÍBA
CARTÓRIO AZEVEDO BASTOS
FUNDADO EM 1888

PRIMEIRO REGISTRO CIVIL DE NASCIMENTO E ÓBITOS E PRIVATIVO DE CASAMENTOS, INTERDIÇÕES E TUTELAS DA COMARCA DE JOÃO PESSOA

Av. Epitácio Pessoa, 1145 Bairro dos Estados 58030-00, João Pessoa PB
Tel.: (83) 3244-5404 / Fax: (83) 3244-5484
<http://www.azevedobastos.not.br>
E-mail: cartorio@azevedobastos.not.br



DECLARAÇÃO DE SERVIÇO DE AUTENTICAÇÃO DIGITAL

O Bel. Válber Azevêdo de Miranda Cavalcanti, Oficial do Primeiro Registro Civil de Nascimentos e Óbitos e Privativo de Casamentos, Interdições e Tutelas com atribuição de autenticar e reconhecer firmas da Comarca de João Pessoa Capital do Estado da Paraíba, em virtude de Lei, etc...

DECLARO ainda que, para garantir transparência e segurança jurídica de todos os atos oriundos da atividade Notarial e Registral no Estado da Paraíba, foi instituído pela Lei Nº 10.132, de 06 de novembro de 2013, a aplicação obrigatória de um Selo Digital de Fiscalização Extrajudicial em todos os atos de notas e registro, composto de um código único (por exemplo: Selo Digital: ABC12345-X1X2) e dessa forma, cada autenticação processada pela nossa Serventia pode ser verificada e confirmada tantas vezes quanto for necessário através do site do Tribunal de Justiça do Estado da Paraíba, endereço <https://corregedoria.tjpb.jus.br/selo-digital/>.

A autenticação digital do documento faz prova de que, na data e hora em que ela foi realizada, a empresa Mab Equipamentos Eireli tinha posse de um documento com as mesmas características que foram reproduzidas na cópia autenticada, sendo da empresa Mab Equipamentos Eireli a responsabilidade, única e exclusiva, pela idoneidade do documento apresentado a este Cartório.

Nesse sentido, declaro que a Mab Equipamentos Eireli assumiu, nos termos do artigo 8º, §1º, do Decreto nº 10.278/2020, que regulamentou o artigo 3º, inciso X, da Lei Federal nº 13.874/2019 e o artigo 2º-A da Lei Federal 12.682/2012, a responsabilidade pelo processo de digitalização dos documentos físicos, garantindo perante este Cartório e terceiros, a sua autoria e integridade.

De acordo com o disposto no artigo 2º-A, §7º, da Lei Federal nº 12.682/2012, o documento em anexo, identificado individualmente em cada Código de Autenticação Digital¹ ou na referida sequência, poderá ser reproduzido em papel ou em qualquer outro meio físico.

Esta DECLARAÇÃO foi emitida em **07/04/2021 12:24:13 (hora local)** através do sistema de autenticação digital do Cartório Azevedo Bastos, de acordo com o Art. 1º, 10º e seus §§ 1º e 2º da MP 2200/2001, como também, o documento eletrônico autenticado contendo o Certificado Digital do titular do Cartório Azevedo Bastos, poderá ser solicitado diretamente a empresa Mab Equipamentos Eireli ou ao Cartório pelo endereço de e-mail autentica@azevedobastos.not.br Para informações mais detalhadas deste ato, acesse o site <https://autdigital.azevedobastos.not.br> e informe o Código de Autenticação Digital

Esta Declaração é válida por **tempo indeterminado** e está disponível para consulta em nosso site.

¹Código de Autenticação Digital: 131780704214923303403-1

²Legislações Vigentes: Lei Federal nº 8.935/94, Lei Federal nº 10.406/2002, Medida Provisória nº 2200/2001, Lei Federal nº 13.105/2015, Lei Estadual nº 8.721/2008, Lei Estadual nº 10.132/2013, Provimento CGJ Nº 003/2014 e Provimento CNJ Nº 100/2020.

O referido é verdade, dou fé.

CHAVE DIGITAL

00005b1d734fd94f057f2d69fe6bc05b46a3079332ecf9ce43b925b3dc0dcf685cc90bfc8622545fbb606289381ed9d4637d5fc60a48a897c0a69aaffb30d7281d6
047b6fe956eae11ba23c70e9fe053

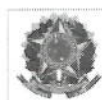

Presidência da República
Casa Civil
Medida Provisória Nº 2.200-2,
de 24 de agosto de 2001.



0355
D.

DECLARAÇÃO

Eu, JAISON JOSÉ ANDERLE, contador, portador do CRC SC033114/O-3, declaro, sob as penas da lei, que a empresa MAB EQUIPAMENTOS EIRELI, inscrita no CNPJ 37.658.173/0001-01, cumpre os requisitos legais para a qualificação como empresa de pequeno porte estabelecidos pela Lei Complementar no 123, de 14.12.2006, em especial quanto ao seu art. 3º, estando apta a usufruir o tratamento favorecido estabelecido nessa Lei Complementar e no Decreto nº 6.204, de 05.09.2007.

Declaro, ainda, que a empresa está excluída das vedações constantes do parágrafo 4º do artigo 3º da Lei Complementar nº 123, de 14.12.2006, e que se compromete a promover a regularização de eventuais defeitos ou restrições existentes na documentação exigida para efeito de regularidade fiscal, caso seja declarada vencedora do certame.

Escritaria de Paz
do Município de
Corupá, Comarca de
Jaraguá do Sul - SC.

Jaison J. Anderle
Jaison José Anderle
CPF: 032.515.189-09
CRC SC 033114/O-3
Contador



MARLI ANDERLE BAGATOLI
CPF: 025.036.519-76
Titular

Estado de Santa Catarina
Município de Corupá, Comarca de Jaraguá do Sul
Escritaria de Paz do Município de Corupá
BRÁULIO BRANDÃO COELHO VIEIRA - Escrivão de Paz
Rua Jorge Lacerda, 223, A. Centro, Corupá - SC, 89278-000 - (47) 3376.3829
cartoriocorupa@gmail.com

Reconheço como autêntica a(s) assinatura(s) abaixo indicada(s) e dou fé
JAISON JOSE ANDERLE (0AY36547-CLBL) *****

Emolumentos: 1 Reconhecimento de firma autêntica R\$ 3,52 | 1 Selo de Fiscalização pago R\$ 2,82 | ISS R\$ 0,00 | Total R\$ 6,34 | Recibo Nº:
Confira os dados do ato em <http://selo.tsc.jus.br>
Digitado por: Dou fé, Corupá - 23 de março de 2021
Flávia Thais de Nascimento

Geonara Kailina Kiatkowski Neumann - Escrivante

O presente documento digital foi conferido com o original e assinado digitalmente por DANILLO PINTO OLIVEIRA DE ALENCAR, em quarta-feira, 7 de abril de 2021 11:07:08 GMT-03:00, CNS: 06.870-0 - 1º OFÍCIO DE REGISTRO CIVIL DAS PESSOAS NATURAIS E TABELIONATO DE NOTARIOS, nos termos da medida provisória N. 2.200-2 de 24 de agosto de 2001. Sua autenticidade deverá ser confirmada no endereço eletrônico

D.

0356
5

REPÚBLICA FEDERATIVA DO BRASIL
ESTADO DA PARAÍBA
CARTÓRIO AZEVEDO BASTOS
FUNDADO EM 1888

PRIMEIRO REGISTRO CIVIL DE NASCIMENTO E ÓBITOS E PRIVATIVO DE CASAMENTOS, INTERDIÇÕES E TUTELAS DA COMARCA DE JOÃO PESSOA

Av. Epitácio Pessoa, 1145 Bairro dos Estados 58030-00, João Pessoa PB
Tel.: (83) 3244-5404 / Fax: (83) 3244-5484
http://www.azevedobastos.not.br
E-mail: cartorio@azevedobastos.not.br



DECLARAÇÃO DE SERVIÇO DE AUTENTICAÇÃO DIGITAL

O Bel. Válber Azevêdo de Miranda Cavalcanti, Oficial do Primeiro Registro Civil de Nascimentos e Óbitos e Privativo de Casamentos, Interdições e Tutelas com atribuição de autenticar e reconhecer firmas da Comarca de João Pessoa Capital do Estado da Paraíba, em virtude de Lei, etc...

DECLARA para os devidos fins de direito que, o documento em anexo identificado individualmente em cada Código de Autenticação Digital¹ ou na referida sequência, foi autenticado de acordo com as Legislações e normas vigentes².

DECLARO ainda que, para garantir transparência e segurança jurídica de todos os atos oriundos da atividade Notarial e Registral no Estado da Paraíba, foi instituído pela da Lei Nº 10.132, de 06 de novembro de 2013, a aplicação obrigatória de um Selo Digital de Fiscalização Extrajudicial em todos os atos de notas e registro, composto de um código único (por exemplo: Selo Digital: ABC12345-X1X2) e dessa forma, cada autenticação processada pela nossa Serventia pode ser verificada e confirmada tantas vezes quanto for necessário através do site do Tribunal de Justiça do Estado da Paraíba, endereço <https://corregedoria.tjpb.jus.br/selo-digital/>

A autenticação digital do documento faz prova de que, na data e hora em que ela foi realizada, a empresa Mab Equipamentos Eireli tinha posse de um documento com as mesmas características que foram reproduzidas na cópia autenticada, sendo da empresa Mab Equipamentos Eireli a responsabilidade, única e exclusiva, pela idoneidade do documento apresentado a este Cartório.

Esta DECLARAÇÃO foi emitida em **18/08/2020 10:48:11 (hora local)** através do sistema de autenticação digital do Cartório Azevedo Bastos, de acordo com o Art. 1º, 10º e seus §§ 1º e 2º da MP 2200/2001, como também, o documento eletrônico autenticado contendo o Certificado Digital do titular do Cartório Azevedo Bastos, poderá ser solicitado diretamente a empresa **Mab Equipamentos Eireli** ou ao Cartório pelo endereço de e-mail autentica@azevedobastos.not.br

Para informações mais detalhadas deste ato, acesse o site <https://autdigital.azevedobastos.not.br> e informe o *Código de Consulta desta Declaração*.

A consulta desta Declaração estará disponível em nosso site.

¹**Código de Autenticação Digital:** 131781808201804719625-1

²**Legislações Vigentes:** Lei Federal nº 8.935/94, Lei Federal nº 10.406/2002, Medida Provisória nº 2200/2001, Lei Federal nº 13.105/2015, Lei Estadual nº 8.721/2008, Lei Estadual nº 10.132/2013 e Provimento CGJ Nº 003/2014.

O referido é verdade, dou fé.

CHAVE DIGITAL

00005b1d734fd94f057f2d69fe6bc05b4630013d49fe25cbf1debcc94796a6fb3708a43828442e0e1ce86b23346ae0389a2b406eb7852d6574c3e44d348904741d6047b6fe956eae11ba23c70e9fe053

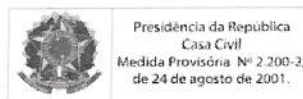

5

0357
D.

VALIDA EM TODO O TERRITÓRIO NACIONAL

REGISTRO GERAL 4.072.964 DATA DE EMISSÃO 10/ABR/2017

NOME MARLI ANDERLE BAGATOLI

FILIAÇÃO JOSÉ ANDERLE SANTINHA ANDERLE

NATURALIDADE TAIÓ SC DATA DE NASCIMENTO 28/03/1972

DCC.ORIGEM CERT. CAS. 1640 LV B-17 FL 227
CART. REGISTRO CIVIL-TAIÓ SC

CPF 025.036.519-76 PAULO HENRIQUE DOS SANTOS
Diretor do Instituto de Identificação - IIP/SC

ASSINATURA DO DIRETOR
LEI Nº 7.116 DE 28/09/83
ART. 1º, § 2º

PROIBIDO PLASTIFICAR

REPÚBLICA FEDERATIVA DO BRASIL

ESTADO DE SANTA CATARINA
SECRETARIA DE ESTADO DA SEGURANÇA PÚBLICA
INSTITUTO GERAL DE PERÍCIA
INSTITUTO DE IDENTIFICAÇÃO

POLEGAR DIREITO

ASSINATURA DO TITULAR
MARLI A. Bagatoli

CARTEIRA DE IDENTIDADE
TIPO C (ART. 1º, III)

Documento Autenticado Digitalmente de acordo com os artigos 1º, 3º e 7º inc. I, II e 52 da Lei Federal 8.935/1994 e Art. 6 Inc. XII da Lei Estadual 8.721/2008 au...
O referido é verdade. Dou fé. ***** Confira os dados do ato em: https://selodigital.tjpb.jus.br ou Consulte o Documento em: https://azevedobastos.not.br/documento/131781808201804719625

D.



ARTÓRIO Autenticação Digital Código: 131781808201804719625-1
Data: 18/08/2020 09:58:22
Valor Total do Ato: R\$ 4,56
Selo Digital Tipo Normal C: AKI63735-XODK:



NL: 06.870-0 **Cartório Azevêdo Bastos**
Av. Presidente Epitácio Pessoa - 1145
Bairro dos Estado, João Pessoa - PB
(83) 3244-5404 - cartorio@azevedobastos.not.br

Bel. Válber Azevedo de Miranda Cavalcanti
TJPB





ATESTADO DE CAPACIDADE TÉCNICA

ATESTO para os devidos fins que o **MAB EQUIPAMENTOS EIRELI** pessoa jurídica de direito privado, CNPJ nº 37.658.173/0001-01 com sede e foro na cidade de Vitória, Estado do Espírito Santo, na Rua Nossa Senhora da Penha, 2796, Bairro Santa Luíza, denominada "CONTRATADA", conforme decisão exarada no processo, referente ao Processo de Compra Pregão Eletrônico nº 05/2020, nos termos da Lei Federal nº 10.520/2002 e Lei Federal 8666/93, de 21.06.93 e demais alterações posteriores, cujo objeto foi a Aquisição de móveis, eletrodomésticos, aparelhos e equipamentos novos necessários para atender as necessidades dos Serviços de Proteção mantidos pelo Fundo Municipal de Assistência Social visando otimizar os trabalhos desenvolvidos pelos profissionais e para melhor atender aos usuários da rede de Assistência Social.

A referida **EMPRESA** entregou os produtos conforme contratado, não existindo nada que desabone a sua conduta durante o período de execução do contrato.

Itens entregues:

Item	Produto	Quantidade
04	Ar- Condicionado tipo split com capacidade de 9.000 BTUs, inverter, quente e frio, funções liga/desl., ajuste de temperatura, refrigeração e circulação de ar	13
05	Ar Condicionado split 12.000 BTUS inverter, frio, controle remoto com display em cristal líquido na unidade interna para visualização da temperatura selecionada para o ambiente. Tamanho reduzido, silencioso, selo de consumo de energia classe A, ajuste de temperatura, sleep, air sweep, direcionador de ar automático ou fixo. Modo de operação: refrigera, ventila, desumidifica, automático. Velocidade do ventilador: Baixa, média, alta e automático. Timer e relógio. 220V.	04
06	Ar Condicionado split 18.000 BTUS inverter, frio, controle remoto com display em cristal líquido na unidade interna para visualização da temperatura selecionada para o ambiente. Tamanho reduzido, silencioso, selo de consumo de energia classe A, ajuste de temperatura, sleep, air sweep, direcionador de ar automático ou fixo. Modo de operação: refrigera, ventila, desumidifica, automático. Velocidade do ventilador: Baixa, média, alta e automático. Timer e relógio. 220V.	05
32	Fogão à gás piso quatro bocas com forno de no mínimo 45l, com uma grade, acendimento automático, e mesa em inox.	3
34	Forno elétrico com no mínimo 44 litros com botão regulador de temperatura, luz interna, luz piloto, termostato de 50°C a 300°C, Timer com programação de até 120 minutos, Porta com vidro duplo: mínimo 1700 w	2
65	Refrigerador duplex 340 litros	05

1359
D.



ESTADO DE SANTA CATARINA
Município de Jaraguá do Sul
Secretaria Municipal da Assistência Social e Habitação
Fundo Municipal de Assistência Social

Refrigerador duplex, frost free, capacidade mínima de 340 litros para armazenamento de alimentos, cor branca, freezer com capacidade aproximada de 40 litros, controle de temperatura, 2 portas reversíveis, 220V. Eficiência energética Classe A.
--

Para confirmar autenticidade deste documento, poderá ser encaminhado pedido para o e-mail ed9677@jaraguadosul.sc.gov.br

Jaraguá do Sul, 09 de fevereiro de 2021.

Edson Willian Piotto
Chefe Administrativo
Portaria 219/2021

MUNICÍPIO DE JARAGUÁ DO SUL
CNPJ 83.102.459/0003-95
Rua Walter Marquardt, 1111
Jaraguá do Sul/SC

Este documento foi assinado digitalmente por EDSON WILLIAN PIOTTO.
Para verificar as assinaturas vá ao site <https://oab.portaldeassinaturas.com.br:443> e utilize o código 7CD0-3C7B-337F-3E0B.

D.

PROTOCOLO DE ASSINATURA(S)

0360
9

O documento acima foi proposto para assinatura digital na plataforma Portal OAB. Para verificar as assinaturas clique no link: <https://oab.portaldeassinaturas.com.br/Verificar/7CD0-3C7B-337F-3E0B> ou vá até o site <https://oab.portaldeassinaturas.com.br:443> e utilize o código abaixo para verificar se este documento é válido.

Código para verificação: 7CD0-3C7B-337F-3E0B



Hash do Documento

E12DDE6F58A79FEC11E9FF2F171F772A8D9E4733A573A45BC8E1CC3F6945F289

O(s) nome(s) indicado(s) para assinatura, bem como seu(s) status em 10/02/2021 é(são) :

EDSON WILLIAN PIOTTO - 064.710.429-65 em 10/02/2021

06:33 UTC-03:00

Tipo: Certificado Digital



9

0361
D.



PREFEITURA MUNICIPAL DE DRACENA

Estado de São Paulo

SECRETARIA MUNICIPAL DE EDUCAÇÃO

Avenida José Bonifácio, 267 - Vila Barros - Telefone/Fax: (18) 3821 3232
e-mail sec_educacao@dracena.sp.gov.br

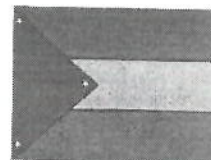

ATESTADO DE CAPACIDADE TÉCNICA

ATESTAMOS, para os fins que se fizerem necessários, que a empresa MAB EQUIPAMENTOS EIRELI, CNPJ: 37.658.173/0001-01, situada na AV. NOSSA SENHORA DA PENHA, 2796, BAIRRO SANTA LUIZA, VITÓRIA-ES, , forneceu a esta **PREFEITURA DE DRACENA/SP**, conforme discriminado abaixo.

Pregão Presencial nº 073/2020, Processo nº 213/2020, Ata de Registro de Preços nº. 108/2020, Nota de Empenho nº 8217/2020, Notas Fiscal nº 005 com os seguintes **OBJETOS:**

ITEM	DESCRIÇÃO	QUANTIDADE
02	Condicionador de Ar Split Hi Wall 12.000btus - TCL	05 UNIDADES

Portanto, no que tange aos materiais supracitados, a referida empresa cumpriu satisfatoriamente aos ditames da Lei nº 8.666/93, não existindo nesta **PREFEITURA DE DRACENA/SP**, até o presente momento, fato que a desabone perante a Administração Pública.

Dracena, 25 de setembro de 2020

[Handwritten Signature]
JULIANO BRITO BERTOLINI
Prefeito Municipal

[Handwritten Signature]
VALÉRIA ANDRÉ DA COSTA
Secretária Adjunta de Educação

Documento Autenticado Digitalmente de acordo com os artigos 1º, 3º e 7º inc. V, 41 e 52 da Lei Federal 8.935/1994 e Art. 6 Inc. XII da Lei Estadual 8.721/2008 autenticado a presente imagem digitalizada, reprodução fiel do documento apresentado e conferido neste ato. O referido é verdade. Dou fé. Confirma os dados do ato em: <https://selodigital.tjpb.jus.br> ou Consulte o Documento em: <https://azevedobastos.net.br/documento/131782809203057425896>

[Handwritten mark]



0362
D.

REPÚBLICA FEDERATIVA DO BRASIL
ESTADO DA PARAÍBA
CARTÓRIO AZEVEDO BASTOS
FUNDADO EM 1888

PRIMEIRO REGISTRO CIVIL DE NASCIMENTO E ÓBITOS E PRIVATIVO DE CASAMENTOS, INTERDIÇÕES E TUTELAS DA COMARCA DE JOÃO PESSOA

Av. Epitácio Pessoa, 1145 Bairro dos Estados 58030-00, João Pessoa PB
Tel.: (83) 3244-5404 / Fax: (83) 3244-5484
http://www.azevedobastos.not.br
E-mail: cartorio@azevedobastos.not.br



DECLARAÇÃO DE SERVIÇO DE AUTENTICAÇÃO DIGITAL

O Bel. Válber Azevêdo de Miranda Cavalcanti, Oficial do Primeiro Registro Civil de Nascimentos e Óbitos e Privativo de Casamentos, Interdições e Tutelas com atribuição de autenticar e reconhecer firmas da Comarca de João Pessoa Capital do Estado da Paraíba, em virtude de Lei, etc...

DECLARA para os devidos fins de direito que, o documento em anexo identificado individualmente em cada Código de Autenticação Digital¹ ou na referida seqüência, foi autenticado de acordo com as Legislações e normas vigentes².

DECLARO ainda que, para garantir transparência e segurança jurídica de todos os atos oriundos da atividade Notarial e Registral no Estado da Paraíba, foi instituído pela Lei Nº 10.132, de 06 de novembro de 2013, a aplicação obrigatória de um Selo Digital de Fiscalização Extrajudicial em todos os atos de registro, composto de um código único (por exemplo: Selo Digital: ABC12345-X1X2) e dessa forma, cada autenticação processada pela nossa Serventia pode ser verificada e confirmada tantas vezes quanto for necessário através do site do Tribunal de Justiça do Estado da Paraíba, endereço: <https://corregedoria.tjpb.jus.br/selo-digital/>

A autenticação digital do documento faz prova de que, na data e hora em que ela foi realizada, a empresa Mab Equipamentos Eireli tinha posse de um documento com as mesmas características que foram reproduzidas na cópia autenticada, sendo da empresa Mab Equipamentos Eireli a responsabilidade única e exclusiva, pela idoneidade do documento apresentado a este Cartório.

Esta DECLARAÇÃO foi emitida em **29/09/2020 16:05:36 (hora local)** através do sistema de autenticação digital do Cartório Azevedo Bastos, de acordo com o Art. 1º, 10º e seus §§ 1º e 2º da MP 2200/2001, como também, o documento eletrônico autenticado contendo o Certificado Digital do titular do Cartório Azevedo Bastos, poderá ser solicitado diretamente a empresa **Mab Equipamentos Eireli** ou ao Cartório pelo endereço de e-mail autentica@azevedobastos.not.br

Para informações mais detalhadas deste ato, acesse o site <https://autdigital.azevedobastos.not.br> e informe o *Código de Autenticação Digital*.

Esta Declaração é válida por **tempo indeterminado** e está disponível para consulta em nosso site.

¹**Código de Autenticação Digital:** 131782809203057425896-1

²**Legislações Vigentes:** Lei Federal nº 8.935/94, Lei Federal nº 10.406/2002, Medida Provisória nº 2200/2001, Lei Federal nº 13.105/2015, Lei Estadual nº 8.721/2008, Lei Estadual nº 10.132/2013 e Provimento CGJ Nº 003/2014.

O referido é verdade, dou fé.

CHAVE DIGITAL

05b1d734fd94f057f2d69fe6bc05b124fd8fd3554706c8d42db0ea14a3cfc8db7b066bb9dc51e339a04071553afcb111cce41c31c04a19572e5e706b508df1c6047b6fe956eae11ba23c70e9fe053



Presidência da República
Casa Civil
Medida Provisória Nº 2.200-2,
de 24 de agosto de 2001.



D.

0363

RECEBEMOS DE MAB EQUIPAMENTOS EIRELI - CNPJ 37.658.173/0001-01 OS PRODUTOS E/OU SERVIÇOS CONSTANTES DA NOTA FISCAL ELETRÔNICA INDICADA NO LADO. Emissão: 10/09/2020 Dest/Rem: MUNICIPIO DE DRACENA - CPF/CNPJ 44.880.060/0001-11 Total: 6.375,00		NF-e Nº 000.000.005 SÉRIE: 001
DATA DE RECEBIMENTO	IDENTIFICAÇÃO E ASSINATURA DO RECEBEDOR	

MAB EQUIPAMENTOS EIRELI AVENIDA NOSSA SENHORA DA PENHA 2796 SANTA LUIZA - 29045-402 VITORIA - ES	DANFE DOCUMENTO AUXILIAR DA NOTA FISCAL ELETRÔNICA 0 - ENTRADA 1 - SAÍDA	 CHAVE DE ACESSO 3220 0937 6581 7300 0101 5500 1000 0000 0517 7954 2434 Consulta de autenticidade no portal nacional da NF-e www.nfe.fazenda.gov.br/portal ou no site da Sefaz Autorizadora
	Nº 000.000.005 SÉRIE: 001 FOLHA: 1/1	

NATUREZA DA OPERAÇÃO VENDA DE MERCADORIA ADQUIRIDA OU RECEBIDA DE TERCEIROS	PROTOCOLO DE AUTORIZAÇÃO DE USO 332200050861340 10/09/2020 12:02:10
INSCRIÇÃO ESTADUAL 083667512	INSCR. ESTADUAL DO SUBST. TRIBUT. CNPJ 37.658.173/0001-01

DESTINATÁRIO / REMETENTE		CNPJ/CPF	DATA DA EMISSÃO
NOME / RAZÃO SOCIAL MUNICIPIO DE DRACENA		44.880.060/0001-11	10/09/2020
ENDEREÇO AV JOSE BONIFACIO 1437	BAIRRO / DISTRITO CENTRO	CEP 17900-000	DATA DA SAÍDA / ENTRADA 10/09/2020
MUNICÍPIO DRACENA	FONE / FAX	UF SP	INSCRIÇÃO ESTADUAL
		HORA DA SAÍDA / ENTRADA 11:59	

FATURA / DUPLICATA			
NÚMERO DA FATURA 5	VALOR ORIGINAL DA FATURA 6.375,00	DESCONTO DA FATURA 0,00	VALOR LÍQUIDO DA FATURA 6.375,00
NÚMERO 001	VENCIMENTO 10/10/2020	VALOR 6.375,00	

BASE DE CÁLC. ICMS 0,00	VALOR DO ICMS 0,00	BASE DE CÁLC. ICMS SUBST. 0,00	VALOR ICMS SUBST. 0,00	VALOR APROX. TRIBUTOS 0,00	VALOR TOTAL DOS PRODUTOS 6.375,00
VALOR DO FRETE 0,00	VALOR DO SEGURO 0,00	DESCONTO 0,00	OUTRAS DESP. ACESSÓRIAS 0,00	VALOR DO IPI 0,00	VALOR TOTAL DA NOTA FISCAL 6.375,00

TRANSPORTADOR / VOLUMES TRANSPORTADOS		FRETE POR CONTA 9-Sem Frete	CÓDIGO ANTT	PLACA DO VEÍCULO	UF	CNPJ/CPF
NOME / RAZÃO SOCIAL		MUNICÍPIO		UF	INSCRIÇÃO ESTADUAL	
ENDEREÇO						

DADOS DOS PRODUTOS / SERVIÇOS													
COD. PROD.	DESCRIÇÃO DOS PRODUTOS / SERVIÇOS	NCM / SH	CST CSOSN	CFOP	UNID.	QUANT.	VALOR UNIT.	VALOR TOTAL	VALOR DESC.	B. CÁLC. ICMS	VALOR ICMS	VALOR IPI	ALÍQUOTAS ICMS IPI
0001	CONDICIONADOR DE AR SPLIT HI WALL 12.000BTUS FRIO - TCL	84151011	0102	6108	CJ	5	1.275,00	6.375,00	0,00	0,00	0,00	0,00	0,00 0,00

DADOS ADICIONAIS INFORMAÇÕES COMPLEMENTARES CLIENTE: 7- "DOCUMENTO EMITIDO POR EMPRESA OPTANTE PELO SIMPLES NACIONAL CONFORME LEI 123/2016, ESTE DOCUMENTO NAO GERA DIREITO DE CREDITO DE ISS E IPI" DADOS BANCARIOS: BANCO DO BRASIL AG:0095-7 CONTA:29246-X #NOTA DE EMPENHO: 8217 NUMERO LICITACAO: 0073/20	RESERVADO AO FISCO 
--	---

ATESTADO DE CAPACIDADE TÉCNICA

Atestamos para os devidos fins de comprovação do fornecimento de material, que a empresa **MAB Equipamentos EIRELI** com sede na Av. Nossa Senhora da Penha, nº 2796, Sala 807, Santa Luiza, Vitória/ES, inscrita no CNPJ sob o nº 37.658.173/0001-01, forneceu a contento na qualidade, quantidade e prazo de entrega dos produtos e condições pré-estabelecidas pela SCPAR Porto de Imbituba S.A. os materiais com as características abaixo discriminadas, e, não tendo nada que a desabone.

1. DADOS GERAIS DA OBRA E CONTRATANTE DO FORNECIMENTO.

- Endereço: Av. Presidente Vargas, nº 100 – Imbituba – SC
- Prazo de execução do fornecimento: 30 (trinta) dias.
- Razão Social: SCPAR Porto de Imbituba S.A.
- CNPJ: 17.315.067.0001-18

2. EMPRESA CONTRATADA.

- Razão Social: MAB Equipamentos EIRELI
- CNPJ: 37.658.173/0001-01
- Endereço: Av. Nossa Senhora da Penha, nº 2796, Sala 807, Santa Luiza, Vitória/ES.

3. ITENS FORNECIDOS.

Descrição do material fornecido	Quantidade (Unid.)
Geladeira duplex 2 portas, com freezer, prateleiras removíveis, pés niveladores, controle de temperatura, porta ovos, gaveta para legumes, com capacidade de até 400 litros e voltagem 220V.	2
Micro-ondas com painel digital, função de descongelamento, temporizador, relógio, luz interna, com capacidade de 30L, voltagem 220V e consumo de energia tipo A.	2
Televisor de 42 polegadas, tecnologia Smart com aplicativos, wi-fi integrado, imagem em FULL HD, conexões HDMI e USB, conversor digital integrado, função Steep Timer e voltagem 220V.	6
Fixador de parede para televisor, com fixação padrão VESA, tipo articulado, em aço carbono, pintado eletrostaticamente com tinta epóxi antiferrugem, capacidade para tv de 42".	6

Imbituba, 05 de janeiro de 2021.



MAURÍCIO TONIAL
Agente de Obras e Infraestrutura Portuário
Analista de Engenharia Civil
Fiscal do Contrato
SCPAR Porto de Imbituba S.A.



0365
7.

REPÚBLICA FEDERATIVA DO BRASIL
ESTADO DA PARAÍBA
CARTÓRIO AZEVEDO BASTOS
FUNDADO EM 1888

PRIMEIRO REGISTRO CIVIL DE NASCIMENTO E ÓBITOS E PRIVATIVO DE CASAMENTOS, INTERDIÇÕES E TUTELAS DA COMARCA DE JOÃO PESSOA

Av. Epitácio Pessoa, 1145 Bairro dos Estados 58030-00, João Pessoa PB
Tel.: (83) 3244-5404 / Fax: (83) 3244-5484
<http://www.azevedobastos.not.br>
E-mail: cartorio@azevedobastos.not.br



DECLARAÇÃO DE SERVIÇO DE AUTENTICAÇÃO DIGITAL

O Bel. Válber Azevêdo de Miranda Cavalcanti, Oficial do Primeiro Registro Civil de Nascimentos e Óbitos e Privativo de Casamentos, Interdições e Tutelas com atribuição de autenticar e reconhecer firmas da Comarca de João Pessoa Capital do Estado da Paraíba, em virtude de Lei, etc...

DECLARA para os devidos fins de direito que, o documento em anexo identificado individualmente em cada Código de Autenticação Digital¹ ou na referida sequência, foi autenticado de acordo com as Legislações e normas vigentes².

DECLARO ainda que, para garantir transparência e segurança jurídica de todos os atos oriundos da atividade Notarial e Registral no Estado da Paraíba, foi instituído pela Lei Nº 10.132, de 06 de novembro de 2013, a aplicação obrigatória de um Selo Digital de Fiscalização Extrajudicial em todos os atos de notas e registro, composto de um código único (por exemplo: Selo Digital: ABC12345-X1X2) e dessa forma, cada autenticação processada pela Serventia pode ser verificada e confirmada tantas vezes quanto for necessário através do site do Tribunal de Justiça do Estado da Paraíba, endereço <https://corregedoria.tjpb.jus.br/selo-digital/>

A autenticação digital do documento faz prova de que, na data e hora em que ela foi realizada, a empresa Mab Equipamentos Eireli tinha posse de um documento com as mesmas características que foram reproduzidas na cópia autenticada, sendo da empresa Mab Equipamentos Eireli a responsabilidade, única e exclusiva, pela idoneidade do documento apresentado a este Cartório.

Esta DECLARAÇÃO foi emitida em **06/01/2021 10:48:20 (hora local)** através do sistema de autenticação digital do Cartório Azevêdo Bastos, de acordo com o Art. 1º, 10º e seus §§ 1º e 2º da MP 2200/2001, como também, o documento eletrônico autenticado contendo o Certificado Digital do titular do Cartório Azevêdo Bastos, poderá ser solicitado diretamente a empresa **Mab Equipamentos Eireli** ou ao Cartório pelo endereço de e-mail autentica@azevedobastos.not.br

Para informações mais detalhadas deste ato, acesse o site <https://autdigital.azevedobastos.not.br> e informe o *Código de Autenticação Digital*.

Esta Declaração é válida por **tempo indeterminado** e está disponível para consulta em nosso site.

¹**Código de Autenticação Digital:** 131780601211488519016-1

²**Legislações Vigentes:** Lei Federal nº 8.935/94, Lei Federal nº 10.406/2002, Medida Provisória nº 2200/2001, Lei Federal nº 13.105/2015, Lei Estadual nº 8.721/2008, Lei Estadual nº 10.132/2013 e Provimento CGJ Nº 003/2014.

O referido é verdade, dou fé.

CHAVE DIGITAL

00005b1d734fd94f057f2d69fe6bc05b5ccd7c9ba316fa984582b8c08eec3d8d36e1b5317c00381afe4552a90259cfbd1ca4e6d7b716cb292c8ef0e43955fc6047b6fe956eae11ba23c70e9fe053

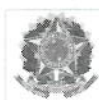

Presidência da República
Casa Civil
Medida Provisória Nº 2.200-2,
de 24 de agosto de 2001.



7.

RECEBEMOS DE MAB EQUIPAMENTOS EIRELI - CNPJ 37.658.173/0001-01 OS PRODUTOS E/OU SERVIÇOS CONSTANTES DA NOTA FISCAL ELETRÔNICA INDICADA AO LADO. Emissão: 08/12/2020 Dest/Rem: SCPAR PORTO DE IMBITUBA S.A. - CPF/CNPJ 17.315.067/0001-18 Total: 18.733,92		NF-e 0366 Nº 000.000.255 SÉRIE: 001
DATA DE RECEBIMENTO	IDENTIFICAÇÃO E ASSINATURA DO RECEBEDOR	

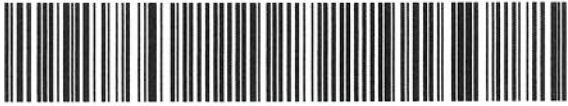
IDENTIFICAÇÃO DO EMITENTE MAB EQUIPAMENTOS EIRELI AVENIDA NOSSA SENHORA DA PENHA 2796 SANTA LUIZA - 29045-402 VITORIA - ES	DANFE DOCUMENTO AUXILIAR DA NOTA FISCAL ELETRÔNICA 0 - ENTRADA 1 - SAÍDA	 CHAVE DE ACESSO 32200073161542 08/12/2020 09:34:36
	Nº 000.000.255 SÉRIE: 001 FOLHA: 1/1	Consulta de autenticidade no portal nacional da NF-e www.nfe.fazenda.gov.br/portal ou no site da Sefaz Autorizadora

NATUREZA DA OPERAÇÃO VENDA DE MERCADORIA ADQUIRIDA OU RECEBIDA DE TERCEIROS	PROTOCOLO DE AUTORIZAÇÃO DE USO 332200073161542 08/12/2020 09:34:36
INSCRIÇÃO ESTADUAL 083667512	INSCR. ESTADUAL DO SUBST. TRIBUT. 37.658.173/0001-01

DESTINATÁRIO / REMETENTE		CNPJ/CPF	DATA DA EMISSÃO
NOME / RAZÃO SOCIAL SCPAR PORTO DE IMBITUBA S.A.		17.315.067/0001-18	08/12/2020
ENDEREÇO AV PRESIDENTE VARGAS 100	BAIRRO / DISTRITO CENTRO	CEP 88780-000	DATA DA SAÍDA / ENTRADA 08/12/2020
MUNICÍPIO IMBITUBA	FONE / FAX	UF SC	HORA DA SAÍDA / ENTRADA 09:24

FATURA / DUPLICATA			
NÚMERO DA FATURA 255	VALOR ORIGINAL DA FATURA 18.733,92	DESCONTO DA FATURA 0,00	VALOR LÍQUIDO DA FATURA 18.733,92
NÚMERO 001	VENCIMENTO 07/01/2021	VALOR 18.733,92	

CÁLCULO DO IMPOSTO					
BASE DE CÁLC. ICMS 0,00	VALOR DO ICMS 0,00	BASE DE CÁLC. ICMS SUBST. 0,00	VALOR ICMS SUBST. 0,00	VALOR APROX. TRIBUTOS 0,00	VALOR TOTAL DOS PRODUTOS 18.733,92
VALOR DO FRETE 0,00	VALOR DO SEGURO 0,00	DESCONTO 0,00	OUTRAS DESP. ACESSÓRIAS 0,00	VALOR DO IPI 0,00	VALOR TOTAL DA NOTA FISCAL 18.733,92

TRANSPORTADOR / VOLUMES TRANSPORTADOS					
NOME / RAZÃO SOCIAL	FRETE POR CONTA 9-Sem Frete	CÓDIGO ANTT	PLACA DO VEÍCULO	UF	CNPJ/CPF
ENDEREÇO	MUNICÍPIO			UF	INSCRIÇÃO ESTADUAL

DADOS DOS PRODUTOS / SERVIÇOS														
COD. PROD.	DESCRIÇÃO DOS PRODUTOS / SERVIÇOS	NCM / SH	CST CSOSN	CFOP	UNID.	QUANT.	VALOR UNIT.	VALOR TOTAL	VALOR DESC.	B. CÁLC. ICMS	VALOR ICMS	VALOR IPI	ALÍQUOTA: ICMS	IPI
0105	GELADEIRA CONSUL - 334 LITROS - CRD37 - 220V	84181000	0102	6108	UN	2	2.316,52	4.633,04	0,00	0,00	0,00	0,00	0,00	0,00
0023	MICROONDAS 31 LITROS - MIDEA - 220V	85165000	0102	6108	UN	2	500,00	1.000,00	0,00	0,00	0,00	0,00	0,00	0,00
0106	TV SMARTH 43" HQ - 220V	85287200	0102	6108	UN	6	2.052,48	12.314,88	0,00	0,00	0,00	0,00	0,00	0,00
107	SUORTE ARTICULADO TV	73269090	0102	6108	UN	6	131,00	786,00	0,00	0,00	0,00	0,00	0,00	0,00

DADOS ADICIONAIS		RESERVADO AO FISCO
INFORMAÇÕES COMPLEMENTARES CLIENTE: 132-SCPAR PORTO DE IMBITUBA "DOCUMENTO EMITIDO POR EMPRESA OPTANTE PELO SIMPLES NACIONAL CONFORME LEI 123/2016, ESTE DOCUMENTO NAO GERA DIREITO DE CREDITO DE ISS E IPI" DADOS BANCARIOS: BANCO DO BRASIL AG:0095-7 CONTA:29246-X LOCAL DE ENTREGA: PORTO DE IMBITUBA ENDEREÇO: AV. PRESIDENTE VARGAS, N 100 - CENTRO RESPONSÁVEL: MAURICIO - FONE DE CONTATO: (48)3355-8934 #ORDEM DE SERVIÇO: 01 PREGAO: 36/2020 ATAREGISTRO: 024/2020		



Prefeitura do Município de Londrina
Estado do Paraná

ATESTADO DE CAPACIDADE TÉCNICA

A Prefeitura do Município de Londrina, pessoa jurídica de direito público interno, com sede administrativa na Avenida Duque de Caxias nº 635, Londrina, Paraná, inscrita no CNPJ/MF sob nº 75.771.477/0001-70, declara para os devidos fins e efeitos que a empresa MAB EQUIPAMENTOS EIRELI, sediada na Avenida Nossa Senhora da Penha, 2796, Sala 807, Vitória, ES, inscrita no CNPJ nº 37.658.173/0001-01, entregou o objeto elencado no quadro abaixo a esta prefeitura, por intermédio da nota fiscal 136 da nota de empenho 7127/2020, referente ao PROCESSO ADMINISTRATIVO Nº PAL/SMGP-0485/2020, PREGÃO ELETRÔNICO Nº. PGE/SMGP-0244/2020 Objeto: Aquisição de móveis e equipamentos hospitalares para as Unidades da Autarquia Municipal de Saúde através de emendas parlamentares - SEI nº 19.008.109125/2020-12, conforme descrito abaixo:

MAB EQUIPAMENTOS EIRELI								
Lote	Item	Cod. Produto	Produto	Marca	Preço	Quantidade	Unidade	Total
8	1	6050	GELADEIRA DUPLEX FROST FREE 420 LITROS	CONSUL	R\$ 2.400,00	10	UN	R\$ 24.000,00
Total previsto para o fornecedor (1 itens)								R\$ 24.000,00

De acordo com o elencado no DESPACHO ADMINISTRATIVO Nº 17172 /2020 emitido pela Autarquia Municipal de Saúde, Atestamos que, conforme informado pela Diretoria de Gestão de Licitações e Contratos, o fornecimento dos objetos acima foi conforme as cláusulas contratuais pactuadas, não havendo até a presente data ocorrências que desabonem essa empresa, assim como qualquer processo administrativo de penalidade aberto.



Documento assinado eletronicamente por **Fábio Cavazotti e Silva, Secretário(a) Municipal de Gestão Pública**, em 05/01/2021, às 17:35, conforme horário oficial de Brasília, conforme a Medida Provisória nº 2.200-2 de 24/08/2001 e o Decreto Municipal nº 1.525 de 15/12/2017.



A autenticidade deste documento pode ser conferida no site http://sei.londrina.pr.gov.br/sei/controlador_externo.php?acao=documento_conferir&id_orgao_acesso_externo=0, informando o código verificador **4937337** e o código CRC **7F85EB53**.

RECEBEMOS DE MAB EQUIPAMENTOS EIRELI - CNPJ 37.658.173/0001-01 OS PRODUTOS E/OU SERVIÇOS CONSTANTES DA NOTA FISCAL ELETRÔNICA INDICADA AO LADO. Emissão: 06/11/2020 Dest/Rem: FUNDO MUNICIPAL DE SAUDE - CPF/CNPJ 11.323.261/0001-69 Total: 9.600,00		NF-e Nº 000.000.106 SÉRIE: 001
DATA DE RECEBIMENTO	IDENTIFICAÇÃO E ASSINATURA DO RECEBEDOR	

IDENTIFICAÇÃO DO EMITENTE MAB EQUIPAMENTOS EIRELI AVENIDA NOSSA SENHORA DA PENHA 2796 SANTA LUIZA - 29045-402 VITORIA - ES	DANFE DOCUMENTO AUXILIAR DA NOTA FISCAL ELETRÔNICA 0 - ENTRADA 1 - SAÍDA	
	1	CHAVE DE ACESSO 3220 1137 6581 7300 0101 5500 1000 0001 0616 7932 0932
Nº 000.000.106 SÉRIE: 001 FOLHA: 1/1		Consulta de autenticidade no portal nacional da NF-e www.nfe.fazenda.gov.br/portal ou no site da Sefaz Autorizadora

NATUREZA DA OPERAÇÃO VENDA DE MERCADORIA ADQUIRIDA OU RECEBIDA DE TERCEIROS	PROTOCOLO DE AUTORIZAÇÃO DE USO 332200064376460 06/11/2020 18:05:08
INSCRIÇÃO ESTADUAL 083667512	INSCR. ESTADUAL DO SUBST. TRIBUT. CNPJ 37.658.173/0001-01

DESTINATÁRIO / REMETENTE		CNPJ/CPF	DATA DA EMISSÃO
NOME / RAZÃO SOCIAL FUNDO MUNICIPAL DE SAUDE		11.323.261/0001-69	06/11/2020
ENDEREÇO AV THEODORO VICTORELLI 103 SALA 06	BAIRRO / DISTRITO HELENA	CEP 86027-750	DATA DA SAÍDA / ENTRADA 06/11/2020
MUNICÍPIO LONDRINA	FONE / FAX	UF PR	HORA DA SAÍDA / ENTRADA 18:04

FATURA / DUPLICATA			
NÚMERO DA FATURA 106	VALOR ORIGINAL DA FATURA 9.600,00	DESCONTO DA FATURA 0,00	VALOR LÍQUIDO DA FATURA 9.600,00
NÚMERO 001	VENCIMENTO 06/12/2020	VALOR 9.600,00	

CÁLCULO DO IMPOSTO					
BASE DE CÁLC. ICMS 0,00	VALOR DO ICMS 0,00	BASE DE CÁLC. ICMS SUBST. 0,00	VALOR ICMS SUBST. 0,00	VALOR APROX. TRIBUTOS 0,00	VALOR TOTAL DOS PRODUTOS 9.600,00
VALOR DO FRETE 0,00	VALOR DO SEGURO 0,00	DESCONTO 0,00	OUTRAS DESP. ACESSÓRIAS 0,00	VALOR DO IPI 0,00	VALOR TOTAL DA NOTA FISCAL 9.600,00

TRANSPORTADOR / VOLUMES TRANSPORTADOS		FRETE POR CONTA 9-Sem Frete	CÓDIGO ANTT	PLACA DO VEÍCULO	UF	CNPJ/CPF
NOME / RAZÃO SOCIAL		MUNICÍPIO		UF	INSCRIÇÃO ESTADUAL	
ENDEREÇO						

DADOS DOS PRODUTOS / SERVIÇOS														
CÓD. PROD.	DESCRIÇÃO DOS PRODUTOS / SERVIÇOS	NCM / SH	CST CSOSN	CFOP	UNID.	QUANT.	VALOR UNIT.	VALOR TOTAL	VALOR DESC.	B. CÁLC. ICMS	VALOR ICMS	VALOR IPI	ALÍQUOTA: ICMS	IPI
0047	GELADEIRA CONSUL - 407 LITROS - CRM45 - 127V	84181000	0102	6108	UN	4	2.400,00	9.600,00	0,00	0,00	0,00	0,00	0,00	0,0

DADOS ADICIONAIS	RESERVADO AO FISCO
INFORMAÇÕES COMPLEMENTARES CLIENTE: 49-FUNDO MUNICIPAL DE SAUDE DE LONDRINA "DOCUMENTO EMITIDO POR EMPRESA OPTANTE PELO SIMPLES NACIONAL CONFORME LEI 123/2016, ESTE DOCUMENTO NAO GERA DIREITO DE CREDITO DE ISS E IPI" DADOS BANCARIOS: BANCO DO BRASIL AG:0095-7 CONTA:29246-X LOCAL ENTREGA: GERENCIA DE SERVICO DE APOIO #NOTA EMPENHO: 7127/2020 PREGAO:244/2020 REQUISICAO:4985 REQUISICAO COMPRA:26288	

0369

RECEBEMOS DE MAB EQUIPAMENTOS EIRELI - CNPJ 37.658.173/0001-01 OS PRODUTOS E/OU SERVIÇOS CONSTANTES DA NOTA FISCAL ELETRÔNICA INDICADA AO LADO. Emissão: 13/11/2020 Dest/Rem: FUNDO MUNICIPAL DE SAUDE - CPF/CNPJ 11.323.261/0001-69 Total: 14.400,00

DATA DE RECEBIMENTO IDENTIFICAÇÃO E ASSINATURA DO RECEBEDOR

NF-e
Nº 000.000.136
SÉRIE: 001

IDENTIFICAÇÃO DO EMITENTE

MAB EQUIPAMENTOS EIRELI

AVENIDA NOSSA SENHORA DA PENHA 2796
SANTA LUIZA - 29045-402
VITORIA - ES

DANFE
DOCUMENTO AUXILIAR DA NOTA FISCAL ELETRÔNICA

0 - ENTRADA
1 - SAÍDA

Nº 000.000.136
SÉRIE: 001
FOLHA: 1/1



CHAVE DE ACESSO
3220 1137 6581 7300 0101 5500 1000 0001 3612 1281 8043

Consulta de autenticidade no portal nacional da NF-e www.nfe.fazenda.gov.br/portal ou no site da Sefaz Autorizadora

NATUREZA DA OPERAÇÃO: VENDA DE MERCADORIA ADQUIRIDA OU RECEBIDA DE TERCEIROS

PROCOLO DE AUTORIZAÇÃO DE USO: 332200066317876 13/11/2020 13:39:39

INSCRIÇÃO ESTADUAL: 083667512 INSCR. ESTADUAL DO SUBST. TRIBUT.: CNPJ: 37.658.173/0001-01

DESTINATÁRIO / REMETENTE

NOME / RAZÃO SOCIAL: FUNDO MUNICIPAL DE SAUDE CNPJ/CPF: 11.323.261/0001-69 DATA DA EMISSÃO: 13/11/2020

ENDEREÇO: AV THEODORO VICTORELLI 103 SALA 06 BAIRRO / DISTRITO: HELENA CEP: 86027-750 DATA DA SAÍDA / ENTRADA: 13/11/2020

MUNICÍPIO: LONDRINA UF: PR INSCRIÇÃO ESTADUAL: HORA DA SAÍDA / ENTRADA: 13:33

FATURA / DUPLICATA

NÚMERO DA FATURA: 136 VALOR ORIGINAL DA FATURA: 14.400,00 DESCONTO DA FATURA: 0,00 VALOR LÍQUIDO DA FATURA: 14.400,00

NÚMERO: 001 VENCIMENTO: 13/12/2020 VALOR: 14.400,00

CÁLCULO DO IMPOSTO

BASE DE CÁLC. ICMS: 0,00	VALOR DO ICMS: 0,00	BASE DE CÁLC. ICMS SUBST.: 0,00	VALOR ICMS SUBST.: 0,00	VALOR APROX. TRIBUTOS: 0,00	VALOR TOTAL DOS PRODUTOS: 14.400,00
VALOR DO FRETE: 0,00	VALOR DO SEGURO: 0,00	DESCONTO: 0,00	OUTRAS DESP. ACESSÓRIAS: 0,00	VALOR DO IPI: 0,00	VALOR TOTAL DA NOTA FISCAL: 14.400,00

TRANSPORTADOR / VOLUMES TRANSPORTADOS

NOME / RAZÃO SOCIAL: FRETE POR CONTA: 9-Sem Frete CÓDIGO ANTT: PLACA DO VEÍCULO: UF: CNPJ/CPF:

ENDEREÇO: MUNICÍPIO: UF: INSCRIÇÃO ESTADUAL:

DADOS DOS PRODUTOS / SERVIÇOS

COD. PROD.	DESCRIÇÃO DOS PRODUTOS / SERVIÇOS	NCM / SH	CST CSOSN	CFOP	UNID.	QUANT.	VALOR UNIT.	VALOR TOTAL	VALOR DESC.	B. CÁLC. ICMS	VALOR ICMS	VALOR IPI	ALÍQUOTAS ICMS IPI
0047	GELADEIRA CONSUL - 407 LITROS - CRM45 - 127V	84181000	0102	6108	UN	6	2.400,00	14.400,00	0,00	0,00	0,00	0,00	0,00 0,00

DADOS ADICIONAIS

INFORMAÇÕES COMPLEMENTARES: CLIENTE: 49-FUNDO MUNICIPAL DE SAUDE DE LONDRINA "DOCUMENTO EMITIDO POR EMPRESA OPTANTE PELO SIMPLES NACIONAL CONFORME LEI 123/2016, ESTE DOCUMENTO NAO GERA DIREITO DE CREDITO DE ISS E IPI" DADOS BANCARIOS: BANCO DO BRASIL AG:0095-7 | CONTA:29246-X LOCAL DE ENTREGA: PATRIMONIO RUA AMAPA 700 DAS 8 AS 17 SUEL1 43 99161-3960 #NOTA DE EMPENHO: 7127/2020 PREGAO:244/2020 REQUISICAO COMPRA:26288 FUNDO MUNICIPAL DE LONDRINA

RESERVADO AO FISCO

0370
D.

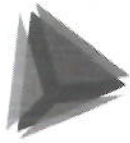

TCEPR
TRIBUNAL DE CONTAS DO ESTADO DO PARANÁ

Consulta de Impedidos de Licitar

CNPJ: 37658173000101

NENHUM ITEM ENCONTRADO!

D.



TRIBUNAL DE CONTAS DA UNIÃO

0371
7.

Consulta Consolidada de Pessoa Jurídica

Este relatório tem por objetivo apresentar os resultados consolidados de consultas eletrônicas realizadas diretamente nos bancos de dados dos respectivos cadastros. A responsabilidade pela veracidade do resultado da consulta é do Órgão gestor de cada cadastro consultado. A informação relativa à razão social da Pessoa Jurídica é extraída do Cadastro Nacional da Pessoa Jurídica, mantido pela Receita Federal do Brasil.

Consulta realizada em: 01/07/2021 16:03:21

Informações da Pessoa Jurídica:

Razão Social: **MAB EQUIPAMENTOS EIRELI**
CNPJ: **37.658.173/0001-01**

Resultados da Consulta Eletrônica:

Órgão Gestor: **TCU**
Cadastro: **Licitantes Inidôneos**
Resultado da consulta: **Nada Consta**

Para acessar a certidão original no portal do órgão gestor, clique [AQUI](#).

Órgão Gestor: **CNJ**
Cadastro: **CNIA - Cadastro Nacional de Condenações Cíveis por Ato de Improbidade Administrativa e Inelegibilidade**
Resultado da consulta: **Nada Consta**

Para acessar a certidão original no portal do órgão gestor, clique [AQUI](#).

Órgão Gestor: **Portal da Transparência**
Cadastro: **Cadastro Nacional de Empresas Inidôneas e Suspensas**
Resultado da consulta: **Nada Consta**

Para acessar a certidão original no portal do órgão gestor, clique [AQUI](#).

Órgão Gestor: **Portal da Transparência**
Cadastro: **CNEP - Cadastro Nacional de Empresas Punidas**
Resultado da consulta: **Nada Consta**

Para acessar a certidão original no portal do órgão gestor, clique [AQUI](#).

Obs: A consulta consolidada de pessoa jurídica visa atender aos princípios de simplificação e

h

0072

3.

racionalização de serviços públicos digitais. Fundamento legal: Lei nº 12.965, de 23 de abril de 2014, Lei nº 13.460, de 26 de junho de 2017, Lei nº 13.726, de 8 de outubro de 2018, Decreto nº 8.638 de 15, de janeiro de 2016.